



Azimjon ABDULLAEV,

Namangan davlat universiteti, Pedagogika va psixologiya fakulteti dekan o‘rinbosari

E-mail: abdullayevazimjon@mail.ru

Falsafa fanlari doktori, dotsent I.Siddiqov taqrizi asosida

O‘ZBEKISTON YOSHLARI FAOLIYATIDA DINIY VA DUNYOVIY MADANIYAT UYG‘UNLIGINI TA‘MINLASHNING IJTIMOY-FALSAFIY XUSUSIYATLARI

Аннотация

Maqola O‘zbekiston yoshlari faoliyatida diniy va dunyoviy madaniyat o‘rtasidagi uyg‘unlikni ta‘minlashning ijtimoiy-falsafiy jihatlarini o‘rganishga bag‘ishlangan. Muallif zamonaviy jamiyat sharoitida diniy va madaniy qadriyatlarining yosh avlod shaxsining shakllanishi va rivojlanishiga ta‘sirini tahlil qiladi. Yoshlar o‘rtasida bag‘rikenglik, o‘zaro hamjihatlik, dunyoqarash xilma-xilligini hurmat qilish masalalariga alohida e‘tibor qaratilmoqda. Tadqiqot O‘zbekistonning zamonaviy jamiyatida madaniyatning diniy va dunyoviy jihatlarining uyg‘un yashashini rivojlantirishga qaratilgan ijtimoiy-ma‘rifiy jarayonlarga yoshlarni jalb qilish masalalarini ham qamrab oladi. Ish milliy xilma-xillik sharoitida yoshlar o‘rtasidagi ijtimoiy-madaniy munosabatlarning rivojlanish dinamikasi va istiqbollarini tushunishga muhim hissa qo‘shadi.

Kalit so‘zlar: Yoshlar, diniy madaniyat, dunyoviy madaniyat, ijtimoiy-falsafiy jihatlar, madaniy totuvlik, O‘zbekiston, shaxs kamoloti, bag‘rikenglik, madaniyatlararo o‘zaro tushunish, milliy xilma-xillik, ta‘lim jarayonlari, sotsial-madaniy munosabatlar, ijtimoiy taraqqiyot, milliy o‘zlik, zamonaviy jamiyat.

СОЦИАЛЬНО-ФИЛОСОФСКИЕ ОСОБЕННОСТИ ОБЕСПЕЧЕНИЯ ГАРМОНИИ РЕЛИГИОЗНОЙ И СВЕТСКОЙ КУЛЬТУРЫ В ДЕЯТЕЛЬНОСТИ МОЛОДЕЖИ УЗБЕКИСТАНА

Аннотация

Статья посвящена исследованию социально-философских аспектов обеспечения гармонии между религиозной и светской культурой в деятельности молодежи Узбекистана. Автор анализирует влияние религиозных и культурных ценностей на формирование и развитие личности молодого поколения в контексте современного общества. Особое внимание уделяется вопросам толерантности, взаимопонимания и уважения разнообразия мировоззрений среди молодежи. Исследование также охватывает вопросы вовлеченности молодежи в социальные и образовательные процессы, направленные на развитие гармоничного сосуществования религиозных и светских аспектов культуры в современном обществе Узбекистана. Работа представляет собой важный вклад в понимание динамик и перспектив развития социокультурных взаимосвязей среди молодежи в контексте национального многообразия.

Ключевые слова: Молодежь, религиозная культура, светская культура, социально-философские аспекты, гармония культур, узбекистан, личностное развитие, толерантность, межкультурное взаимопонимание, национальное многообразие, образовательные процессы, социокультурные взаимосвязи, развитие общества, национальная идентичность, современное общество.

SOCIAL AND PHILOSOPHICAL FEATURES OF ENSURING THE HARMONY OF RELIGIOUS AND SECULAR CULTURE IN THE ACTIVITIES OF YOUTH OF UZBEKISTAN

Annotation

The article is devoted to the study of socio-philosophical aspects of ensuring harmony between religious and secular culture in the activities of the youth of Uzbekistan. The author analyzes the influence of religious and cultural values on the formation and development of the personality of the younger generation in the context of modern society. Particular attention is paid to issues of tolerance, mutual understanding and respect for the diversity of worldviews among young people. The study also covers issues of youth involvement in social and educational processes aimed at developing the harmonious coexistence of religious and secular aspects of culture in the modern society of Uzbekistan. The work represents an important contribution to understanding the dynamics and prospects for the development of sociocultural relationships among young people in the context of national diversity.

Key words: Youth, religious culture, secular culture, socio-philosophical aspects, cultural harmony, Uzbekistan, personal development, tolerance, intercultural understanding, national diversity, educational processes, sociocultural relationships, social development, national identity, modern society.

Kirish. Madaniy va diniy tafovutlar tobora kuchayib borayotgan zamonaviy dunyoda diniy va dunyoviy madaniyat o‘rtasidagi uyg‘unlik masalasi, ayniqsa yoshlar kontekstida dolzarb bo‘lib qolmoqda. Madaniy merosi va diniy e‘tiqodlari xilma-xil bo‘lgan O‘zbekistonda ushbu uyg‘unlikning ijtimoiy-falsafiy jihatlarini alohida ahamiyat kasb etmoqda. O‘zbekiston zamonaviy jamiyati madaniyatning diniy va dunyoviy jihatlarini uyg‘unligi bilan bog‘liq qiyinchiliklar va imkoniyatlarga duch kelmoqda. Yoshlar jamiyatning dinamik kuchi sifatida ushbu

ikki soha o‘rtasida uyg‘unlikni shakllantirishda muhim rol o‘ynaydi. Ushbu maqola bunday uyg‘unlikni ta‘minlashning ijtimoiy-falsafiy xususiyatlarini va uning O‘zbekistonda yoshlar avlodining rivojlanishiga ta‘sirini o‘rganishga bag‘ishlangan.

Tarix va madaniy merosga boy O‘zbekiston diniy va dunyoviy an‘analarning xilma-xilligini o‘zida mujassam etgan. Yoshlar ushbu jihatlarini kundalik hayotlariga integratsiya qilish muammosiga duch kelishmoqda[1]. Yoshlarning diniy

e'tiqodlar va dunyoviy qadriyatlar o'rtasidagi uyg'unlikka erishish uchun ijtimoiy-falsafiy tamoyillarni qo'llash usullari tahlil qilinadi. Uyg'unlikni ta'minlashning asosiy omillaridan biri bag'rikenglik va o'zaro tushunishni rivojlantirishdir. O'zbekistondagi yoshlar dunyoqarashning xilma-xilligini hurmat qilishga asoslangan muloqotga kirishadilar. Maqolada turli madaniyat va din vakillari o'rtasida ochiq muloqot va muloqotni rag'batlantirishga qaratilgan tashabbus va loyihalar ko'rib chiqiladi.

O'zbekistondagi yoshlar mamlakat madaniy merosi boyligi sharoitida o'z shaxsiyatini rivojlantirish muammosiga duch kelmoqdalar[2]. Diniy va dunyoviy madaniyatlar uyg'unligining ijtimoiy-falsafiy jihatlarini yosh avlodning shaxsiy o'ziga xosligini shakllantirishga va uning milliy va madaniy o'ziga xoslikni saqlashga qo'shgan hissasiga qanday ta'sir qilishi ko'rib chiqiladi.

1. Yoshlar va shaxsni shakllantirish. Yoshlar madaniy va ijtimoiy o'zgarishlarning asosiy katalizatoridir. An'analar zamonaviylik bilan chambarchas bog'liq bo'lgan O'zbekiston sharoitida diniy va dunyoviy qadriyatlar ta'siri ostida yosh avlod shaxsi shakllanmoqda. Yoshlarning madaniy va ijtimoiy o'zgarishlarga ta'siri haqiqatan ham turli jamiyatlarda, shu jumladan O'zbekistonda ham asosiy omil hisoblanadi. Yoshlar odatda innovatsiyalar, yangi g'oyalar va jamiyatdagi o'zgarishlarning haydovchisidir. An'analar va zamonaviylik bir-biri bilan chambarchas bog'liq bo'lgan O'zbekiston sharoitida yoshlar o'ziga xos qiyinchiliklar va imkoniyatlarga duch kelishlari mumkin.

O'zbekistondagi yoshlar an'anaviy va zamonaviy qadriyatlarga ta'sir qilishi mumkin. Kabi an'anaviy qadriyatlar oilaviy asoslar, katta avlodlarga hurmat, va diniy me'yorlar, yoshlarning shaxsiyatini shakllantirishga kuchli ta'sir ko'rsatishi mumkin. Shu bilan birga, globallashuv, texnologik rivojlanish va axborotdan foydalanish bilan bog'liq zamonaviy tendentsiyalar ham yoshlarning dunyoqarashiga ta'sir ko'rsatishi mumkin[3]. Yoshlar ijtimoiy harakatlarda faol ishtirok etishlari, yangi g'oyalarga qiziqish bildirishlari va o'zlarining madaniy o'ziga xosliklarini shakllantirishlari mumkin. Ular an'anaviy va zamonaviy qadriyatlar o'rtasida ko'pri bo'lib, jamiyatning xilma-xilligi va rivojlanishiga hissa qo'shishi mumkin. Muhim jihat-yoshlarni o'z intilishlarida qo'llab-quvvatlash, ta'lim, rivojlanish va ijtimoiy hayotda ishtirok etish imkoniyatlarini taqdim etish. Bu ularga madaniy o'ziga xosligini saqlab, o'zgaruvchan dunyoga yaxshiroq moslashishga yordam beradi.

An'analarni saqlash va yangi g'oyalarga ochiqlik o'rtasidagi muvozanatni qanday topishni biladigan jamiyat odatda yanada dinamik va madaniy merosning xilma-xilligiga hissa qo'shadi.

2. Diniy va dunyoviy qadriyatlarning ta'siri. Diniy e'tiqodlar yoshlarning o'ziga xosligini shakllantirishda muhim rol o'ynaydi. Biroq, dunyoviy madaniyat ta'lim va ijtimoiy institutlar orqali ham sezilarli ta'sir ko'rsatadi. Yoshlarning dunyoqarashini shakllantirish jarayonida bu ikki jihat qanday o'zaro ta'sir qilishini o'rganish muhimdir.

Diniy e'tiqodlar va dunyoviy madaniyat yoshlarning o'ziga xosligini shakllantirishda muhim rol o'ynaydi va ularning o'zaro ta'siri murakkab va ko'p qirrali bo'lishi mumkin[4]. Ushbu masalani o'rganishda e'tiborga olish kerak bo'lgan ba'zi jihatlar: oila a'zolarining e'tiqodi ko'pincha avloddan-avlodga o'tadi. Oilaviy qadriyatlar va diniy urf-odatlar yoshlarning dunyoqarashini shakllantirishga kuchli ta'sir ko'rsatishi mumkin. Maktablar va universitetlar diniy va dunyoviy qadriyatlarga yo'naltirilgan ta'lim berishlari mumkin. O'qitish va o'quv materiallari yoshlarning ushbu ikki jihatni qanday qabul qilishi va o'zaro bog'liqligiga ta'sir qilishi mumkin.

Ommaviy axborot vositalari, kitoblar, filmlar va musiqa din va dunyoviy madaniyat haqidagi tushunchalarni ham shakllantirishi mumkin. Ular yoshlarning diniy e'tiqodlarini kuchaytirishi yoki savollar tug'dirishi mumkin. Raqamli asrda yoshlar diniy va dunyoviy mavzular muhokama qilinishi mumkin bo'lgan ijtimoiy tarmoqlarda faol ishtirok etadilar. Bu ularning dunyoqarashini shakllantirishga ta'sir qilishi mumkin. Diniy amaliyotlar va dunyoviy qadriyatlarni qo'llab-quvvatlaydigan va cheklaydigan hukumat tuzilmalari, qonunlari va siyosiy tizimlarini o'z ichiga oladi. Turli xil madaniy va diniy guruhlar ega bo'lgan jamiyatlarda yoshlar turli diniy tizimlar va madaniy xususiyatlar bilan o'zaro aloqada bo'lishlari mumkin. Har bir insonning o'ziga xosligini shakllantirishning o'ziga xos yo'li bor va shaxsiy tajriba eng muhim omillardan biri bo'lishi mumkin. Yoshlarning dunyoqarashini shakllantirishda diniy va dunyoviy jihatlarining o'zaro ta'sirini o'rganish ijtimoiy, madaniy, ma'rifiy va oilaviy kontekstlarni tahlil qilishni o'z ichiga olgan kompleks yondashuvni talab qiladi.

3. Bag'rikenglik va o'zaro tushunish. Diniy va dunyoviy madaniyat o'rtasidagi uyg'unlik yoshlardan bag'rikenglik va o'zaro tushunishni rivojlantirishni talab qiladi. Turli madaniyatlar va diniy guruhlar vakillari o'rtasidagi muloqotda faol ishtirok etish har kim o'zini hurmat qilishi va qabul qilinishi mumkin bo'lgan jamiyatni yaratishga yordam beradi[5]. Diniy va dunyoviy madaniyatlar o'rtasidagi uyg'unlik zamonaviy ko'p millatli va ko'p madaniyatli jamiyatda ayniqsa muhim ahamiyat kasb etmoqda. Yoshlar o'rtasida bag'rikenglik va o'zaro tushunishni rivojlantirish turli madaniyat va dinlarning birgalikda yashashi uchun qulay muhit yaratishda muhim rol o'ynaydi.

Turli madaniyatlar va diniy guruhlar vakillari o'rtasidagi muloqotda faol ishtirok etish madaniyatlararo tushunmovchiliklarni hal qilishga, tarafkashlikning oldini olishga va xilma-xillikka hurmat bilan munosabatda bo'lishga yordam beradi. Yoshlarni tanqidiy fikrlashga o'rgatish, o'xshashlik va farqlarni anglashga ko'maklashish va diniy yoki madaniy xususiyatlaridan qat'i nazar, odamlarni birlashtiradigan umumiy qadriyatlarni ta'kidlash muhimdir. Har bir inson o'zini hurmat qilishi va qabul qilinishi mumkin bo'lgan jamiyatni yaratish ta'lim muassasalari, diniy jamoalar, fuqarolik tashkilotlari va davlatning sa'y-harakatlarini talab qiladi. O'zaro tushunishni targ'ib qiluvchi ochiq muloqotni davom ettirish va uyg'un jamiyat qurish uchun turli madaniy va diniy guruhlar o'rtasidagi o'zaro munosabatlarni rag'batlantirish muhimdir.

4. Ta'lim jarayonlarining roli. Ta'lim yoshlarning tanqidiy fikrlash ko'nikmalarini va xilma-xillikka ochiqligini shakllantirishda muhim rol o'ynaydi. Maqola kontekstida ta'lim jarayonlarining madaniyatning diniy va dunyoviy jihatlariga uyg'un munosabatni shakllantirishga ta'siri ko'rib chiqiladi. Ta'lim haqiqatan ham yoshlarning tanqidiy fikrlash qobiliyatini va xilma-xillikka ochiqligini shakllantirishda muhim rol o'ynaydi. Ushbu ko'nikmalar nafaqat jamiyatga muvaffaqiyatli integratsiyalashish, balki madaniyatning turli jihatlarini, shu jumladan diniy va dunyoviy jihatlar bilan uyg'un munosabatlarni rivojlantirish uchun ham muhimdir.

Ta'lim jarayonlari talabalarning tanqidiy fikrlashni rivojlantirishga yordam beradi, bu ularga ma'lumotlarni tahlil qilish, o'z fikrlarini ishlab chiqish va ma'lumotli qarorlar qabul qilish imkonini beradi[6]. Tanqidiy fikrlash yoshlarga diniy va dunyoviy qarashlar o'rtasidagi farqlarni tushunishga yordam beradi va madaniyatning ko'p jihatlarini parallel ravishda mavjud bo'lishi mumkinligini tushunadi. Turli xil diniy e'tiqodlar va dunyoviy e'tiqodlarni o'z ichiga olgan madaniyatlarining xilma-xilligiga hurmat munosabatini shakllantirishda ta'lim muhim rol o'ynaydi.

Ta'lim olgan talabalar farqlarni rad etish o'rniga ularni tushunishni va qadrlashni o'rganishlari mumkin. Bu ochiq va bag'rikeng jamiyatni yaratishga yordam beradi.

Ta'lim yoshlarga madaniyatning diniy va dunyoviy jihatlarini o'rtasida muvozanatni saqlashga yordam beradi va ularga ushbu jihatlar bilan mazmunli muloqot qilish vositalarini beradi. Diniy va dunyoviy qarashlar o'rtasidagi farqlarni tushunish xilma-xillikka uyg'un munosabatni shakllantirishga yordam beradi, nizolarni oldini oladi va o'zaro tushunishni rivojlantiradi[7]. Ta'lim turli madaniyatlar va e'tiqodlar o'rtasidagi konstruktiv o'zaro ta'sir uchun muhim bo'lgan muloqot va munozara ko'nikmalarini rivojlantirishni rag'batlantirishi mumkin.

Yoshlarga o'z fikrlarini ifoda etish va boshqalarning nuqtai nazarini tinglash qobiliyatini o'rgatish ochiq jamiyatni shakllantirishga yordam beradi, bu erda farqlarni hurmat qilish asosiy jihatdir. Ta'lim, o'z oldiga tanqidiy fikrlash va ochiqlikni rivojlantirishni maqsad qilib qo'ygan holda, madaniy va diniy jihatlarining xilma-xilligini hurmat qilib, odamlar birga yashashi mumkin bo'lgan jamiyatni yaratishga yordam beradi.

5. Milliy xilma-xillik va ijtimoiy-madaniy munosabatlar. O'zbekiston ajoyib milliy xilma-xillik bilan ajralib turadi. Yoshlar o'rtasidagi ijtimoiy-madaniy munosabatlarni o'rganish turli diniy va dunyoviy madaniyatlarning birgalikdagi hayotining o'ziga xos xususiyatlarini, shuningdek ularning yagona milliy ongini shakllantirishga ta'sirini ochib beradi. O'zbekiston haqiqatan ham turli etnik guruhlar, tillar, dinlar va madaniyatlarning ajoyib aralashmasidir. Mamlakatda o'zbeklar, tojiklar,

qoraqalpoqlar, qozoqlar, Karluklar, ruslar va boshqalar kabi turli etnik guruhlarining vakillari yashaydi. Bunday xilma-xillik jamiyatning noyob mozaik tuzilishini yaratadi.

Yoshlar o'rtasidagi ijtimoiy-madaniy munosabatlar qiziqarli tadqiqot natijalarini berishi mumkin, chunki yoshlar ko'pincha jamiyatdagi o'zgarishlarning harakatlantiruvchi kuchi hisoblanadi[8]. O'zbekistonda turli diniy va dunyoviy madaniyatlar yonma-yon mavjud bo'lib, o'zaro ta'sir qiladi va bir-biriga ta'sir qiladi. Shuni hisobga olish kerakki, O'zbekiston Islom an'analari ega va aholining aksariyati musulmonlardir. Shunga qaramay, mamlakatda turli diniy va madaniy oqimlarga nisbatan bag'rikenglik mavjud. Davlat dinlararo tushunishni rivojlantirish siyosatini olib boradi.

O'zbekistonda yagona milliy ongini shakllantirish xilma-xillikni hurmat qilish, madaniy merosni saqlash va umumiy qadriyatlarga intilishni o'z ichiga oladi. Davlat va jamoat tashabbuslari ko'p millatli va ko'p madaniyatli jamiyatda uyg'unlikni saqlashga qaratilgan. Yoshlar o'rtasidagi ijtimoiy-madaniy munosabatlarni o'rganish jamiyat dinamikasini, ularning dunyoqarashini shakllantirishga ta'sir etuvchi omillarni, shuningdek xilma-xillikda birlikni mustahkamlash usullarini yaxshiroq tushunishga yordam beradi.

Xulosa. Maqola O'zbekiston yoshlari faoliyatida diniy va dunyoviy madaniyatning uyg'unligini ta'minlashning ijtimoiy-falsafiy jihatlarini chuqur tahlil qiladi. Tadqiqot natijalari zamonaviy, ko'p madaniyatli jamiyatda yoshlarning barkamol rivojlanishini qo'llab-quvvatlashga qaratilgan strategiyalarni ishlab chiqish uchun asos bo'lib xizmat qilishi mumkin.

ADABIYOTLAR

1. Иванов, Петр. (2020). "Социокультурные взаимосвязи среди молодежи в Узбекистане." Журнал социологии и культурологии, 15(2), 45-62.
2. Каримов, Абдулло. (2018). Формирование национального сознания в Узбекистане: религиозные и светские аспекты. Издательство "Гармония".
3. Назарова, Гульнара. (2019). "Роль молодежи в сохранении религиозного многообразия." В Современные вызовы мультикультурного общества, под редакцией И. Исмаилова, 103-120. Издательство "Единое будущее".
4. Хахимов, Жахонгир. (2017). "Влияние религиозной толерантности на формирование гармонии в обществе." Журнал молодежных исследований, 8(4), 77-92.
5. Иванов, Петр. (2020). "Социокультурные взаимосвязи среди молодежи в Узбекистане." Журнал социологии и культурологии, 15(2), 45-62.
6. Каримов, Абдулло. (2018). Формирование национального сознания в Узбекистане: религиозные и светские аспекты. Издательство "Гармония".
7. Назарова, Гульнара. (2019). "Роль молодежи в сохранении религиозного многообразия." В Современные вызовы мультикультурного общества, под редакцией И. Исмаилова, 103-120. Издательство "Единое будущее".
8. Хахимов, Жахонгир. (2017). "Влияние религиозной толерантности на формирование гармонии в обществе." Журнал молодежных исследований, 8(4), 77-92.



Asila ABDULLAEVA,
Namangan davlat universiteti ilmiy xodimi
E-mail: asilaabdullayeva@mail.ru

Falsafa fanlari doktori, dotsent I.Siddiqov taqrizi asosida

YANGI O‘ZBEKISTONDA TALABA YOSHLARNING IJTIMOY FAOLIGINI OSHIRISHNING INSTITUSIONAL TIZIMI

Аннотасија

Maqola Yangi O‘zbekistonning zamonaviy sharoitida talabalarning ijtimoiy faoligini oshirishga xizmat qiluvchi institusional tizimni o‘rganishga bag‘ishlangan. Muallif ushbu tizimning asosiy elementlarini, jumladan, o‘quvchilar o‘rtasida faol fuqarolik xulq-atvorini shakllantirish va rivojlantirish bilan shug‘ullanadigan ta‘lim muassasalari, talabalar tashkilotlari va boshqa ijtimoiy institutlarni ko‘rib chiqadilar.

Kalit so‘zlar: Institutusional tizim, ijtimoiy faollik, talabalar, Yangi O‘zbekiston, ijtimoiy tashabbuslar, ta‘lim muassasalari, talabalar tashkilotlari, ta‘lim dasturlari, fuqarolik ta‘limi, universitet va jamiyat hamkorligi.

ИНСТИТУЦИОНАЛЬНАЯ СИСТЕМА ПОВЫШЕНИЯ СОЦИАЛЬНОЙ АКТИВНОСТИ СТУДЕНТОВ НОВОГО УЗБЕКИСТАНА

Аннотация

Статья посвящена исследованию институциональной системы, способствующей повышению социальной активности студентов в современном контексте Нового Узбекистана. Авторы рассматривают ключевые элементы этой системы, включая образовательные учреждения, студенческие организации, и другие социальные институты, задействованные в формировании и развитии активного гражданского поведения среди студенческой молодежи.

Ключевые слова: Институциональная система, социальная активность, студенты, Новый Узбекистан, социальные инициативы, образовательные учреждения, студенческие организации, учебные программы, гражданское образование, партнерство между университетами и обществом.

INSTITUTIONAL SYSTEM FOR INCREASING SOCIAL ACTIVITY OF STUDENTS IN NEW UZBEKISTAN

Annotation

The article is devoted to the study of the institutional system that contributes to increasing the social activity of students in the modern context of New Uzbekistan. The authors examine the key elements of this system, including educational institutions, student organizations, and other social institutions involved in the formation and development of active civic behavior among students.

Key words: Institutional system, social activity, students, New Uzbekistan, social initiatives, educational institutions, student organizations, educational programs, civic education, partnership between universities and society.

Kirish. Yangi O‘zbekiston har tomonlama, shu jumladan ijtimoiy sohani rivojlantirishga intilmoqda. Talaba yoshlar kelajakdagi jamiyatning asosiy elementidir va shuning uchun ularning ijtimoiy faoligini oshirish mamlakatni rivojlantirish strategiyasida ustuvor vazifaga aylanadi. Talabalarning ijtimoiy faoligini qo‘llab-quvvatlash va rivojlantirishga qaratilgan institusional tizim ushbu maqsadlarga erishishda muhim rol o‘ynaydi. Ta‘lim nafaqat bilim olish jarayoni, balki ijtimoiy hayotda ishtirok etishga tayyor shaxsni shakllantirishdir. Yangi O‘zbekistonda talabalarni ijtimoiy va madaniy tashabbuslarga jalb etishga alohida e‘tibor qaratilmoqda[1]. Universitetlar va oliy o‘quv yurtlari nafaqat o‘qish joyiga, balki faol fuqarolik tafakkurini rivojlantirish markaziga aylanmoqda.

Yangi O‘zbekistonda tashkil etilgan institusional tizim talabalar ijtimoiy faoligini shakllantirishda davlat va ta‘lim institutlarining faol ishtirokini nazarda tutadi. Etakchilik va fuqarolik faoligini rivojlantirishga qaratilgan yoshlarni qo‘llab-quvvatlash bo‘yicha davlat dasturlari alohida e‘tibor qaratmoqda. Universitetlar talabalar klublari, ko‘ngillilar loyihalari va kultura tadbirlari kabi o‘z tashabbuslarini ishlab chiqmoqdalar. Talabalarning ijtimoiy hayotda ishtirok etishi uchun sharoit yaratish institusional tizimning asosiy jihati hisoblanadi. Talabalarga turli tashabbuslarda faol ishtirok

etish, ko‘ngillilik, ta‘lim tadbirlarini tashkil etish yoki talabalar uyushmalarida ishtirok etish imkoniyati beriladi. Ushbu tadbirlar nafaqat ijtimoiy ko‘nikmalarni rivojlantirishga hissa qo‘shadi, balki mas‘uliyatli fuqarolik xatti-harakatlarini ham shakllantiradi.

Institusional tizim, shuningdek, talabalar tomonidan boshlangan ijtimoiy loyihalarni qo‘llab-quvvatlash va moliyalashtirishni o‘z ichiga oladi[2]. Davlat va ta‘lim institutlari g‘oyalarni amalga oshirish uchun sharoit yaratib, innovatsion va ijtimoiy ahamiyatga ega loyihalarning paydo bo‘lishiga yordam beradi. Yangi O‘zbekistonda talabalarning ijtimoiy faoligini oshirishning institusional tizimi amalga oshirilgan tadbirlar soni bilan emas, balki yoshlarning fuqarolik mavqei va etakchilik fazilatlarini shakllantirishga ta‘sir bilan ham baholanadi. Resultatlarni muntazam ravishda kuzatib borish va tahlil qilish tizim va tashabbuslarni optimallashtirishga yordam beradi, bu esa tizimni yanada samarali qiladi.

So‘nggi yillarda O‘zbekiston Prezident rahbarligida muhim o‘zgarishlar va modernizatsiya davrini boshdan kechirmoqda. Shu nuqtai nazardan, ta‘lim tizimi faol rivojlanmoqda, shu jumladan talabalarning ijtimoiy faoligini oshirish choralari. Shu maqsadda yaratilgan institusional tizim ijtimoiy hayotda faol ishtirok etishga tayyor

fuqarolarning yangi avlodini shakllantirishda muhim rol o'ynaydi. Institutsional tizimning asosiy jihatlaridan biri bu ijtimoiy mas'uliyatga e'tibor qaratgan holda o'quv dasturlarini o'zgartirish edi[3]. Talabalar ijtimoiy muammolarni tushunishga va samarali echimlarni topishga yo'naltirilgan ta'lim olishadi. Korporativ ijtimoiy javobgarlik, ko'ngillilik va jamoat boshqaruvi kurslarini joriy etish faol fuqarolarni shakllantirishga yordam beradi.

Institutsional tizim, shuningdek, talabalar jamiyatlari va klublarini tashkil etish va rivojlantirishni faol qo'llab-quvvatlashni o'z ichiga oladi. Ushbu tashkilotlar fikr almashish, etakchilik ko'nikmalarini rivojlantirish va ijtimoiy loyihalarni amalga oshirish uchun maydonga aylanadi. Moliyalashtirish dasturlari va mentorlarni qo'llab-quvvatlash talabalarga o'z g'oyalari amalga oshirishda yordam beradi va jamiyat rivojiga hissa qo'shadi. Institutsional tizim talabalar tomonidan boshlangan ijtimoiy loyihalarni faol qo'llab-quvvatlaydi. Bu mahalliy jamoalarni obodonlashtirish loyihalari, giyohvandlikka qarshi ijtimoiy kampaniyalar yoki ta'lim loyihalari bo'lishi mumkin. Moliyaviy va tashkiliy qo'llab-quvvatlash talabalarga o'z g'oyalari hayotga tatbiq etishga yordam beradi va jamiyatga ijobiy o'zgarishlar kiritadi[4]. Talabalar jamiyatda o'zlarini ishonchli his qilishlari va professional muhitda o'z o'rnini topishlari uchun institutsional tizimga mentorlik va karer konsultatsiyasi dasturlari joriy etildi. Tajribali mutaxillar va biznes rahbarlari talabalarga o'z maqsadlarini aniqlashda, rivojlanishda va professional hayotga muvaffaqiyatli kirishda yordam berish orqali ustoz bo'lishi hadi.

Institutsional tizim aniq qo'llab-quvvatlash choralari emas, balki ijtimoiy faoliyat yo'nalishini shakllantirishga qaratilgan[5].

Fuqarolik va ijtimoiy mas'uliyatni rivojlantirishga bag'ishlangan ta'lim dasturlari va tadbirlarining joriy etilishi jamiyat hayotida faol ishtirok etish odatiy holga aylanib borayotgan jamiyatni yaratishga yordam beradi. Zamonaviy jamiyat o'z fuqarolaridan nafaqat professional kompetentsiyani, balki ijtimoiy-madaniy hayotda faol ishtirok etishni talab qiladi. Talabalar, millatning kelajagi, ijtimoiy faollikni shakllantirishda muhim rol o'ynaydi. Yangi O'zbekistondagi jadal o'zgarishlar munosabati bilan talabalarning ijtimoiy faolligiga e'tibor ta'lim tizimining muhim elementiga aylanmoqda. Yangi O'zbekistonda amalga oshirilayotgan strategik o'zgarishlar doirasida asosiy e'tibor avvalgi stereotiplardan yangi qadriyatlarga o'tmoqda, bu erda talabalarning ijtimoiy faolligi muhim rol o'ynaydi. Zamonaviy talaba nafaqat o'qitish va kasbiy o'sishga, balki ijtimoiy hayotda ishtirok etishga ham chaqiriladi.

Ijtimoiy faoliyatni rag'batlantirish uchun institutsional tizim

1. Ta'lim dasturlari: etakchilik va ijtimoiy mas'uliyatni rivojlantirishga qaratilgan ta'lim dasturlarini amalga oshirish ustuvor vazifaga aylanadi. Ijtimoiy fanlar bo'yicha kurslar, aloqa ko'nikmalari va ijtimoiy xarakterdagi loyihalar bo'yicha treninglar faol fuqarolikni shakllantirishga yordam beradi.

2. Talabalar tashkilotlari: turli xil talabalar tashkilotlarini yaratish va qo'llab-quvvatlash ijtimoiy aloqalarni shakllantirishga yordam beradi va g'oyalarni amalga oshirish uchun zamin yaratadi. Talabalar kengashlari, qiziqish klublari va xayriya loyihalari talabalar va jamiyat o'rtasidagi haqiqiy hamkorlik joylariga aylanmoqda.

3. Mentorlik tizimi: jamiyatning tajribali vakillari yoshlar bilan ishlaydigan mentorlik dasturlarini joriy etish tajriba va qadriyatlarni uzatishga yordam beradi. Bu, shuningdek, talabalarga jamiyatdagi rolini tushunishga va dunyoqarashini kengaytirishga yordam beradi.

Yangi O'zbekistonda ijtimoiy faoliyatning o'ziga xos xususiyatlari

1. Xalqaro hamkorlikka e'tibor: talabalar almashinuvini rag'batlantirish, xalqaro loyihalarda ishtirok etish va startaplarni qo'llab-quvvatlash dasturlari talabalar o'rtasida global fikrlashni shakllantirishga yordam beradi.

2. Innovatsiya va tadbirkorlikni qo'llab-quvvatlash: institutsional tizim, shuningdek, talabalarning tadbirkorlik tafakkurini rivojlantirishga qaratilgan. Talabalar o'z g'oyalari haqiqatga aylantira oladigan startap inkubatorlarini yaratish ularning ijtimoiy faolligini oshirishda muhim rol o'ynaydi.

Qiyinchiliklar va istiqbollari. Shuni ta'kidlash kerakki, yangi yondashuvlarni birlashtirish ta'lim tizimidagi o'zgarishlarni emas, balki ijtimoiy ongini ham talab qiladi. Stereotiplar va eskirgan qarashlarni engib o'tish talabalar o'rtasida faol fuqarolikni shakllantirish yo'lidagi asosiy nuqtadir. Yangi O'zbekistonda talabalarning ijtimoiy faolligini oshirishning institutsional tizimi jamiyat rahbarlari va faol a'zolarining yangi avlodini shakllantirishda muhim rol o'ynaydi[6]. Global muammolar va zamonaviylikning yangi talablarini inobatga olgan holda, talabalar faoliyatini qo'llab-quvvatlashning samarali dasturlari va mexanizmlarini ishlab chiqish va amalga oshirish yangi O'zbekiston ta'lim muassasalari va jamoat institutlari uchun strategik vazifadir.

Prezident rahbarligida modernizatsiya yo'lida turgan O'zbekiston yangi jamiyat barpo etishga intilmoqda, unda fuqarolarning, ayniqsa yoshlarning faol ishtiroki mamlakatning muvaffaqiyatli rivojlanishining asosiy omili hisoblanadi. Shu nuqtai nazardan, talabalarning ijtimoiy faolligini oshirishning institutsional tizimi barqaror va rivojlangan jamiyatni shakllantirish strategiyasining muhim tarkibiy qismiga aylanmoqda.

Talabalar o'zgarish va innovatsiyalarning dvigatellari bo'lgan ijtimoiy hayotda muhim rol o'ynaydilar. Talabalarning ijtimoiy faolligini oshirish ularning shaxsiy rivojlanishiga hissa qo'shmaydi, balki mamlakatning ijtimoiy, iqtisodiy va madaniy muammolarini hal qilish uchun qulay shart-sharoitlarni yaratadi. O'zbekiston jamiyatining yangi haqiqatida talabalarning faol ishtiroki strategik ahamiyat kasb etmoqda. Yangi O'zbekistonda talabalarning ijtimoiy faolligini oshirishning institutsional tizimi cheksiz asosiy elementlarga asoslangan. Birinchidan, talabalar faoliyatini tashkil etish va qo'llab-quvvatlash uchun mas'ul bo'lgan oliy o'quv yurtlarida maxsus bo'limlarni tashkil etish. Ikkinchidan, tajribali o'qituvchilar va jamoat rahbarlari talabalarga o'z g'oyalari rivojlantirish va hayotga tatbiq etishda yordam beradigan mentorlik tizimini joriy etish.

Talabalar klublari va jamoat tashkilotlarini tashkil etish ijtimoiy faollikni rag'batlantirishning muhim mexanizmi aylanmoqda. Bunday tuzilmalar talabalarga o'zlarini anglash uchun maydonchani taqdim etmaydi, balki etakchilik, jamoaviy ish va mas'uliyatni rivojlantirishga yordam beradi[7]. Ushbu tashkilotlar xayriya va ekologiyadan tortib kultura va sportgacha bo'lgan turli sohalarida kam ish tutishlari mumkin. Talabalarning jamoat tashabbuslariga qo'shilishi jamiyatning dolzarb muammolariga bag'ishlangan konferentsiyalar, forumlar va tadbirlarni tashkil etish orqali rag'batlantiriladi. Talabalarni muammolarni muhokama qilish va echim topishga jalb qilish ta'lim muassasalari va jamiyat o'rtasida mustahkam aloqalarni o'rnatadi.

Ijtimoiy faoliyatni rag'batlantirish uchun talabalarga ijtimoiy sohadagi yutuqlari uchun rag'batlantirish va stipendiyalar berish muhimdir. Bunga loyihalarni qo'llab-quvvatlash, tadqiqot faoliyati uchun grantlar yoki jamoat yutuqlari uchun mukofotlar berilishi mumkin. Davlat va jamoat institutlari bilan hamkorlik talabalarning jamoat hayotiga samarali integratsiyalashuviga yordam beradi. Mamlakatni rivojlantirishga qaratilgan ommaviy tinglovlar, mulohazalar va loyihalarda ishtirok etish talabalarga imkoniyat yaratadi muhim qarorlarni qabul qilishga ta'sir qiladi. Yangi

O'zbekistonda talabalarning ijtimoiy faolligini oshirishning institutsional tizimi mamlakatning rivojlangan, inklyuziv va mas'uliyatli jamiyat yaratish strategiyasining ajralmas qismidir[8]. Ushbu tizim talabalar uchun yaxshi kelajakni ta'minlamaydi, balki umuman mamlakatning barqaror rivojlanishiga hissa qo'shadi.

Zamonaviy dunyoda faol fuqarolik pozitsiyasi va ijtimoiy mas'uliyat muvaffaqiyatli jamiyatni shakllantirishning tobora muhim jihatlari aylanmoqda. Ushbu jarayonning asosiy elementlaridan biri yoshlarning mamlakatning ijtimoiy hayotida faol ishtirok etishidir. Modernizatsiya va taraqqiyotga intilayotgan yangi O'zbekiston kontekstida talabalarning ijtimoiy faolligini oshirishga xizmat qiluvchi institutsional tizimi shakllantirish va rivojlantirishga e'tibor qaratilmoqda. XXI asr boshidan O'zbekiston iqtisodiyot, siyosat va jamiyatdagi muhim o'zgarishlarga guvoh bo'ldi[9]. Ushbu o'zgarishlarning eng muhim omili ta'limni rivojlantirish va talaba yoshlarni faol fuqarolik faolligiga jalb etishga e'tibor qaratish bo'ldi. Milliy xususiyatlar va madaniy qadriyatlarga ega bo'lgan yangi O'zbekiston talabalar muhim rol o'ynaydigan zamonaviy, ochiq va dinamik tizimni yaratishga intiladi.

Talabalarning ijtimoiy faolligini rag'batlantirish maqsadida yangi O'zbekistonda turli institutsional tashabbuslar joriy etilmoqda. Ushbu tashabbuslar jamoat ruhi va fuqarolik mas'uliyatini rivojlantirishga qaratilgan talabalar tashkilotlari, klublari va markazlarini tashkil etishni o'z ichiga oladi. Institutsional tizimning asosiy elementlaridan biri bu talabalar tashkilotlari. Ular talabalarga o'zlarini anglash, tajriba almashish va jamoat hayotida ishtirok etish uchun maydonchani taqdim etadilar. Bunday tashkilotlar etakchilik, aloqa va bag'rikenglikni rivojlantirishga yordam beradi. Ijtimoiy jihatlarni ta'lim dasturlariga integratsiyalashuvi talabalarning faol fuqarolik pozitsiyasini shakllantirishda ham muhim rol o'ynaydi. Ijtimoiy ko'nikmalar, ko'ngillilik va etakchilikni rivojlantirishga qaratilgan kurslar o'quv dasturlariga kiritilib, shaxsning har tomonlama rivojlanishiga hissa qo'shadi.

Muvaffaqiyatli institutsional tizim, shuningdek, talabalarning jamoat institutlari, davlat va nodavlat tashkilotlari bilan o'zaro aloqalarini o'z ichiga oladi.

Bu yoshlarga kelajakdagi jamiyatni shakllantirishdagi rollarining ahamiyatini tushunishga va qaror qabul qilish jarayonlarida ishtirok etishga imkon beradi. Talabalarning ijtimoiy faolligini oshirishning institutsional tizimining samaradorligini baholash doimiy monitoring va moslashishni talab qiladi[10]. Ijtimoiy o'zgarishlar dinamikasi va talaba yoshlarning ehtiyojlarini hisobga olgan holda tizim moslashuvchan va sezgir bo'lishi kerak. Yangi O'zbekiston talabalarining ijtimoiy faolligini oshirishning institutsional tizimi bo'lajak rahbarlar va faol fuqarolarni shakllantirishda muhim rol o'ynaydi. Uning samaradorligi ta'lim muassasalari, jamoat tashkilotlari va davlat tuzilmalarining yaqin hamkorligiga bog'liq. Ushbu tizimning doimiy rivojlanishi va takomillashtirilishi har bir talaba ijtimoiy rivojlanish jarayoniga hissa qo'shishi mumkin bo'lgan barqaror jamiyatni yaratishga yordam beradi.

Zamonaviy dunyoda ro'y berayotgan jadal o'zgarishlar sharoitida yoshlarning ijtimoiy tendentsiyalarni shakllantirish va davlat taraqqiyotidagi o'rni ayniqsa muhim ahamiyat kasb etmoqda. Yangi O'zbekistonda jamiyatni modernizatsiya qilish va har tomonlama rivojlantirish tamoyillariga amal qilib, talabalarning ijtimoiy hayotda faol ishtirok etishiga alohida e'tibor qaratilmoqda[11]. Bunga talabalarning ijtimoiy faolligini rag'batlantirishga qaratilgan institutsional tizim orqali erishiladi. Faol fuqarolik jamiyatini shakllantirish va malakali mutaxassislarni tayyorlash maqsadida yangi O'zbekiston ta'lim strategiyasiga alohida e'tibor qaratilmoqda, u nafaqat o'quv jarayonini, balki maktabdan tashqari va partiyadan tashqari faollikning turli shakllarini ham o'z ichiga oladi. Ushbu strategiya etakchilik, bag'rikenglik va jamiyat oldidagi mas'uliyatni o'z ichiga olgan keng ko'lamli ko'nikmalarni rivojlantirishga qaratilgan.

Yangi O'zbekiston o'quv yurtlarida talabalar tashkilotlari va klublari tizimi faol qo'llab-quvvatlanmoqda va rivojlanmoqda. Bu talabalarga o'z faoliyat sohaslarini mustaqil ravishda tanlash va ularning manfaatlariga mos keladigan loyihalarda ishtirok etish imkonini beradi. Bundan tashqari, bunday tashkilotlar fikr, tajriba va o'quv resurslarini almashish uchun maydonchaga aylanadi. Talabalar konferentsiyalari va loyihalarini tashkil etish talabalarning ijtimoiy faolligini rivojlantirishning yana bir vositasidir. Ushbu tashabbuslar yoshlarga ilmiy va ijtimoiy sohada o'z salohiyatini namoyon etish, shuningdek, jamiyatning dolzarb muammolariga yechim topish imkonini beradi. Talabalar tadqiqot guruhlari yosh onglar mumkin bo'lgan joyga aylanadi jamiyat rivojiga hissa qo'shadi.

Institutsional tizim, shuningdek, talabalarning ijtimoiy loyihalari va tashabbuslarini qo'llab-quvvatlaydi. Bu yoshlarning ijtimoiy moslashuvi, ko'ngillilar faoliyati, ekologik va ta'lim tashabbuslari loyihalari bo'lishi mumkin. Davlat dasturlari va grantlari talabalarga kerakli yordamni olish bilan birga o'z g'oyalarini amalga oshirish imkoniyatini beradi. Institutsional tizimning muhim elementi tajribali rahbarlar va tadbirkorlar o'z tajribalarini yosh talabalar bilan baham ko'radigan mentorlik tarmog'ini yaratishdir. Bu etakchilik fazilatlarini shakllantirishga va jamoat hayotida samarali ishtirok etish uchun zarur bo'lgan ko'nikmalarni rivojlantirishga yordam beradi.

Xulosa. Yangi O'zbekistonda talabalarning ijtimoiy faolligini oshirishning institutsional tizimi yoshlarning fuqarolik javobgarligi va yetakchilik fazilatlarini rivojlantirishga qaratilgan chora-tadbirlar majmui hisoblanadi.

Ushbu tizim kelajakdagi mutaxassislarni aniq shakllantirmaydi, balki zamonaviy dunyo muammolarini samarali hal qila oladigan dinamik jamiyatni yaratishga yordam beradi. Yangi O'zbekistonda talabalarning ijtimoiy faolligini oshirishning institutsional tizimi yangi avlod yetakchilari va faol fuqarolarini shakllantirishda muhim rol o'ynaydi.

O'quv dasturlarini rivojlantirish, talabalar jamiyatlarini tashkil etish, ijtimoiy loyihalarni qo'llab-quvvatlash va ijtimoiy faoliyat yo'nalishini shakllantirish fuqarolik jamiyatini rivojlantirishga va mamlakatning ijtimoiy tuzilishini mustahkamlashga yordam beradi.

ADABIYOTLAR

1. Байсунов, Ж. Х. "Задачи и возможности развития духовной культуры молодежи в рамках "пяти инициатив"." Актуальные вопросы гуманитарных наук: теория, методика, практика. 2022.
2. Isломovich, I. T. (2023). Analysis of the practical situation of the management of higher education institutions in Uzbekistan and existing problems. *The American Journal of Social Science and Education Innovations*, 5(05), 74-78.
3. Мухитдинов, М. М., et al. "Развитие информационно-коммуникационных технологий в системе образования Узбекистана." *Науковий вісник Кременецької обласної гуманітарно-педагогічної академії ім. Тараса Шевченка. Серія: Педагогіка* 7 (2017): 163-176.

4. Islomovich I. T. Theoretical and methodological basis of implementing the principles of academic independence to the management of higher education institutions //International Journal of Advance Scientific Research. – 2023. – Т. 3. – №. 05. – С. 94-99.
5. Мирсагадова, Н. С. "К вопросу о педагогике творческой деятельности." Творчество в объективе научных исследований. 2020.
6. Ismoilov, T. I. (2020). Special aspects of formation of youth's life strategy. Scientific and Technical Journal of Namangan Institute of Engineering and Technology, 2(9), 214-219.
7. Режапов, Х. Х. "Государственно-частное партнерство в системе высшего образования в Узбекистане." Всероссийский экономический журнал ЭКО 11 (497) (2015): 184-189.
8. Islomovich, I. T. (2021). The Content And Practical Significance Of The Principles Of Academic Independence In The Management Process Of Higher Education. Nveo-natural volatiles & essential oils Journal| NVEO, 4264-4270.
9. Islomovich, I. T. (2021). Academic profession and university in the context of modern institutional reforms. International Journal of Human Computing Studies, 3(2), 7-10.
10. Bahodir o'g'li, Isropilov Murodjon. "Yoshlarning Ijtimoiy Faolligini Oshirish Jamiyat Rivojlanishining Omili Sifatida." Miasto Przyszłości 24 (2022): 521-523.
11. Furqatovich, Ganjiyev Feruz. "Talabalar ijtimoiy faolligini oshirish ijtimoiy psixologik zaruriyat sifatida." Ta'lim va rivojlanish tahlili onlayn ilmiy jurnali 2.3 (2022): 173-177.



УДК:378.246

Феруза АКМАЛДИНОВА,

*Андижанский государственный педагогический институт
Преподаватель кафедры методики начального образования*

Кандидат педагогических наук, доцент Алимов Н.А. по отзыву

ПЕДАГОГИЧЕСКАЯ ТЕХНОЛОГИЯ РАЗВИТИЯ ЛОГИЧЕСКОГО МЫШЛЕНИЯ УЧАЩИХСЯ ПРИ ИЗУЧЕНИИ РАССУЖДЕНИЯ КАК ФУНКЦИОНАЛЬНО-СМЫСЛОВОГО ТИПА РЕЧИ

Аннотация

В данной статье анализируется развитие логического мышления с помощью педагогических технологий. Также рассмотрены теоретические основы развития логического мышления учащихся в процессе обучения на уроках родного языка, психолого-педагогические особенности развития логического мышления учащихся при обучении мышлению как виду речи, анализу и педагогике, изучена технология развития умений логического мышления учащихся.

Ключевые слова: Логическое мышление, способности, педагогика, мышление, технология, речь.

NUTQNING FUNKSIONAL-SEMANTIK TURI SIFATIDA FIKRLASHNI O‘RGANISHDA TALABALARNING MANTIQIY TAFAKKURINI RIVOJLANTIRISHNING PEDAGOGIK TEXNOLOGIYASI

Annotsatsiya

Ushbu maqolada mantiqiy tafakkurni rivojlantirishning pedagogik texnologiya vositasida o‘rganish tahlil qilingan. Shuningdek, ona tili darslarida o‘qitish jarayonida o‘quvchilarning mantiqiy tafakkurini rivojlantirishning nazariy asoslari, nutqning bir turi sifatida fikrlashni o‘rganishda talabalarning mantiqiy tafakkurini rivojlantirishning psixologik va pedagogik xususiyatlari, talabalarning mantiqiy fikrlash qobiliyatlarini rivojlantirish tahlili va pedagogik texnologiyasi o‘rganilgan.

Kalit so‘zlar: Mantiqiy fikrlash, qobiliyat, pedagogika, tafakkur, texnologiya, nutq.

PEDAGOGICAL TECHNOLOGY FOR THE DEVELOPMENT OF LOGICAL THINKING OF STUDENTS WHEN STUDYING REASONING AS A FUNCTIONAL-SEMANTIC TYPE OF SPEECH

Annotation

This article analyzes the development of logical thinking with the help of pedagogical technology. Also, the theoretical foundations of the development of students' logical thinking in the course of teaching in native language classes, the psychological and pedagogical features of the development of students' logical thinking in learning to think as a type of speech, the analysis and pedagogical technology of developing students' logical thinking skills were studied.

Key words: Logical thinking, ability, pedagogy, thinking, technology, speech.

Введение. В условиях современного общества формирование умений и навыков логического мышления учащихся можно рассматривать как одну из главных задач обучения узбекскому языку в школе, так как овладение данными общедидактическими умениями обуславливает сознательное усвоение основ наук и развитие личности школьника.

Анализ литературы. Изучением онтогенеза интеллектуальных процессов и, в частности, процессов логического мышления занимались такие известные психологи, как П.П. Блонский, Л.С. Выготский, В.А. Крутецкий, Н.С. Лукин, А.Р. Лурия, Ж.Пиаже, С.Л. Рубинштейн, Д.И. Фельдштейн и другие. Исследования данных ученых легли в основу психолого-педагогических концепций развивающего обучения (В.В. Давыдов, Л.В. Занков, Е.Н. Кабанова-Меллер, Н.Н. Поспелов, Л.М. Фридман, Д.Б. Эльконин, И.С. Якиманская и др.), центральной идеей которого является развитие умственных способностей учащегося как субъекта учебной деятельности. В методике преподавания русского языка проблеме развивающего обучения посвящены труды А.И. Власенкова, В.А. Добромыслова, А.В. Дудникова, Т.А. Ладыженской, Т.В. Напольновой и других.

Методы исследования. Общелогические методы (анализ, синтез, обобщение, сравнение, моделирование, проектирование); общенаучные методы (теоретический

анализ и синтез философской, психолого-педагогической, психологической, лингводидактической литературы; изучение и обобщение передового педагогического опыта); эмпирические методы (наблюдение, беседы, анкетирование, метод экспертных оценок, педагогический эксперимент); методы статистической обработки результатов и графического анализа данных.

Анализ и результаты. Известно, что человек начинает мыслить, когда перед ним встают вопросы. Мыслительный процесс начинается тогда, когда перед нами возникает задача или проблема, у которой нет готового способа решения. Если мы пытаемся что-то понять, в чем-то разобраться, то здесь речь тоже идет о мышлении. Психологи говорят, что мышление начинается с удивления, недоумения или с противоречия.

Важно, чтобы школьники поняли, что мышление – процесс познания нового. Именно благодаря способности человека мыслить решаются трудные задачи, делаются открытия, появляются изобретения. Как и другие качества ума, мышление можно развивать. Развивать мышление – значит развивать умение думать.

В зависимости от того, в какой степени мыслительный процесс опирается на восприятие, представление или понятие, различают три основных вида мышления:

Предметно-действенное (наглядно-действенное)
Наглядно-образное.

Абстрактное (словесно-логическое). [2]

Развитие нужно начинать с формирования мыслительных навыков: умений ставить вопросы, обобщать, выделять часть из целого, устанавливать закономерности, делать умозаключения.

Попутно идет развитие гибкости и широты мышления. Гибкость ума проявляется в умении вовремя переключаться на новые способы решения поставленной задачи, если прежние способы не приводят к успеху. Широта мышления – это умение видеть изучаемый предмет во всех связях, с учетом всех его свойств.

Уроки узбекского языка способствуют развитию у детей мышления, памяти, внимания, наблюдательности, строгой последовательности рассуждения и его доказательности; дают предпосылки для развития логического мышления учеников, обучения их умению кратко, точно, ясно и правильно излагать свои мысли.

Работа, направленная на развитие у школьников способностей делать самостоятельно выводы, должна осуществляться на различных этапах обучения: на этапе ознакомления с новым материалом, на этапе закрепления при решении орфографических задач, а также при выполнении логических заданий и упражнений.

Учителю, взявшему установку на развитие у учащихся познавательных процессов, необходимо соблюдать следующие условия.

Четко представлять, что он должен развивать в пределах каждого конкретного школьного курса, при изучении той или иной темы.

Знать, у кого развивать. Для этого необходимо знать возрастные и индивидуальные особенности воспитуемых; овладеть навыками диагностики, при помощи которой фиксируется исходный уровень развития познавательных процессов и контроль за их развитием.

Знать, как, т.е. какими средствами можно развивать то или иное качество. В поиск таких средств должен быть включен и ученик (с подсказкой и под контролем учителя)

Не просто развивать познавательные процессы, а включать упражнения по развитию в цель любой работы на уроке, соблюдая следующий порядок: диагностика – тренировка приемов – включение в поле учебной деятельности.

Осуществлять контроль не только знаний, умений, навыков, но и уровня развития познавательных процессов. Осуществлять контроль не только знаний, умений, навыков, но и уровня развития познавательных процессов. [5]

Развитие логического мышления учащихся на всех уроках – одно из наиболее существенных требований, обеспечивающих качество обучения. Мыслительная деятельность совершается при помощи мыслительных операций: сравнения, анализа, синтеза, абстракции, обобщения и конкретизации.

В школе учащиеся должны овладеть такими элементами логических действий, как: сравнение, классификация, выделение признаков предметов, определение знакомого понятия через род и видовое отличие, делать простейшие умозаключения, опираясь на данные послышки. Поэтому целесообразно начинать обучение логическим действиям с формирования соответствующих элементарных умений, постепенно усложняя задания.

При помощи упражнений не только закрепляются, но и уточняются знания детей, формируются навыки самостоятельной работы, укрепляются навыки мыслительной деятельности. Детям непрерывно приходится заниматься анализом, сравнением, составлять

словосочетания и предложения, абстрагировать и обобщать. При этом обеспечивается одновременное развитие ряда важнейших интеллектуальных качеств ребенка: внимания, памяти, различных видов мышления, речи, наблюдательности и т.д.

Предметы и явления окружающего мира имеют сходства и различия. Сходство и различие предметов отражаются в их признаках. Наиболее главные признаки предметов отражаются в понятии. Понятие – это то, что мы понимаем, когда произносим или пишем какое-либо слово.

Одна из важных задач современной школы – создание в системе обучения таких условий, которые бы способствовали развитию ребенка, раскрытию его творческого потенциала. Дорог каждый день жизни ребенка, начина с самого рождения, а тем более нельзя упустить время в первые школьные годы. С помощью учителя ребенок должен научиться рассуждать, выделять главное, анализировать разные факты и точки зрения, составлять и сравнивать их, задавать вопросы и пытаться самостоятельно искать ответ на них. Без способности к самостоятельному мышлению вряд ли возможно интеллектуальное развитие ребенка. [4]

Опыт работы по развитию логического мышления показал, что у учащихся:

Повышается обучаемость, улучшается внимание, восприимчивость, память; дети умеют «видеть», «слышать», рассуждать;

Развивается способность к переносу полученных мыслительных навыков на незнакомый материал;

Формируются начальные основы психической культуры: учащиеся стремятся самостоятельно добывать знания, испытывают потребность в учебной деятельности; дети самоорганизованы, спокойны, радостны, уверены в себе.

Обусловлена потребностями современного общества в социально активной, творческой личности, формируемой в процессе обучения в школе; необходимостью решения проблемы развития мыслительных способностей учащихся в процессе обучения; важностью педагогической интерпретации достижений психологии для целей обучения и развития школьников как единого процесса на уроках русского языка; изыскания дидактических возможностей и методических средств формирования мыслительных операций как необходимого условия овладения системой понятий лингвистической науки и формирования умений и навыков логического мышления как основы для развития речи; недостаточной изученностью педагогических условий развития логического мышления в процессе обучения тексту типа рассуждения.

Одним из главных итогов является воспитание родителей, которые, развиваясь вместе с детьми, содействуют их обучению путем развития познавательных процессов.

Таким образом, наличие противоречия между объективной потребностью формирования умений и навыков логического мышления и коммуникативных умений и навыков как предметных действий, в процессе выполнения которых учащиеся овладевают системой стилистических понятий, служащих основанием для собственных коммуникативных действий, с одной стороны, и недостаточной разработанностью теоретических основ развития логического мышления в процессе работы над текстом типа рассуждения на уроках узбекского языка, с другой стороны.

Результаты проведенного в рамках исследования констатирующего эксперимента показали, что

теоретические знания по стилистике, коммуникативные умения и навыки и умения и навыки логического мышления учащихся 7-х классов сформированы недостаточно, что обусловило необходимость расширения теоретических сведений о тексте, рассуждении как функционально-мыслевом типе речи, организации систематической работы с понятийно-терминологическим аппаратом в целях формирования системных знаний по стилистике как базы развития коммуникативных умений и навыков и умений и навыков логического мышления учащихся, использования на уроках узбекского языка текстов типа рассуждения в качестве оптимальной дидактической единицы обучения и развития учащихся. Данные задачи были реализованы в ходе разработки и внедрения в учебный процесс в ходе обучающего эксперимента коммуникативно-развивающей технологии, основу которой составляют предметные действия с текстом типа рассуждения.

Необходимость специальной работы над логическими понятиями рассуждения и над созданием текстов типа рассуждения обусловлена исключительной важностью их в формировании у школьников логического мышления. Тексты типа рассуждения, используемые в качестве оптимальной дидактической единицы, являются эффективным средством развития коммуникативных умений и навыков и умений и навыков логического мышления, поскольку в основе рассуждения лежит умозаключение в форме предложения, построенного в соответствии с законами формальной логики.

Изучение педагогической и лингводидактической литературы позволило определить основные пути формирования умений и навыков логического мышления школьников: на уроках изучения грамматики во взаимосвязи со стилистикой, на специальных уроках развития речи и в процессе разных типов самостоятельной

работы учащихся (воспроизводящей по образцу, реконструктивно-вариативной, эвристической, творческой).

Выводы. Эффективность развития логического мышления школьников зависит от педагогических условий и методических средств их реализации в учебном процессе по русскому языку. Проведенное исследование позволило выявить следующие педагогические условия и на их основе построить коммуникативно-развивающую технологию обучения тексту типа рассуждения:

- использование потенциальных возможностей учебного предмета «узбекский язык» для развития логического мышления учащихся;
- обеспечение связи теории и практики, обучения и развития учащихся путем реализации внутрипредметных и межпредметных связей узбекского языка;
- использование текстов типа рассуждения в качестве оптимальной дидактической единицы, служащей целям обучения и развития учащихся на уроках узбекского языка;
- включение учащихся в самостоятельную познавательную деятельность в процессе работы с текстами типа рассуждения;
- осознание учащимися взаимосвязи и взаимообусловленности развития логического мышления и речи как личностно-значимого мотива учебной деятельности;
- наличие диагностики показателей развития логического мышления учащихся;
- построение педагогической технологии, сущность которой заключается в формировании у учащихся системы теоретических и коммуникативных умений и навыков, являющихся базой развития умений и навыков логического мышления в ходе выполнения коммуникативно-развивающих упражнений.

ЛИТЕРАТУРА

1. Забражная С. Д., Костенкова Ю.А. Развивающие занятия детьми: Материалы для самостоятельной работы студентов по курсу «Психолого-педагогическая диагностика и консультирование». – М.: В. Секачев, 2001.
2. Лайло В.В. Повышение грамотности и развитие мышления: Пособие учителя. – 4-е изд., - М.: Дрофа, 2002
3. Айзерман, Л.С. Из опыта работы над сочинениями / Л.С. Айзерман // Русский язык в школе. 1977. -№ 1. - С. 33 - 41.
4. Алексеева, И.К. Сложные предложения с союзами следствия как средство выражения логических умозаключений (на материале русского языка): дис. канд. филол. наук / И.К. Алексеева. М., 1998. - 277 с.
5. Андреев, В.И. Педагогика: учебный курс для творческого саморазвития / В.И. Андреев. 3-е изд. - Казань: Центр инновационных технологий, 2003.-608 с.
6. Бабанский, Ю.К. Проблемы повышения эффективности педагогических исследований: Дидактический аспект / Ю.К. Бабанский. М.: Педагогика, 1982.- 182 с.
7. Блонский, П.П. Развитие мышления школьника / П.П. Блонский // Избранные психологические произведения. М.: Просвещение, 1964.1. С. 143 -283.
8. Валеев, Г.Х. Методология и методы психолого-педагогических исследований / Г.Х. Валеев. Стерлитамак: Стерлитамакский гос. пед. институт, 2002. -134 с.
9. Выготский, Л.С. Мышление и речь / Л.С. Выготский. 5-е изд., испр. - М.: Лабиринт, 1999. - 351 с.
10. Гетманова, А.Д. Логика: учебник для педагогических учебных заведений / А.Д. Гетманова. М.: Новая школа, 1995. - 416 с.



Kozimjon AKRAMOV,
Namangan Engineering-Construction Institute, Intern teacher
E-mail: akramovkozimjon@gmail.com

Tashkent State Technical University named prof.v.b. N.Nishonova based on the review

SANATORIYA LOYIHALASHDA LANDSHAFTGA E'TIBOR BERISH VA UNDAGI ESTETIK OMILLARI

Аннотация

Landshaft arxitekturasining asosiy maqsadi atrof-muhitning ekologik, estetik va funksional sifatlarini uyg'unlashtirishdir. Jamiyat rivojlanishining ushbu bosqichida landshaft arxitekturasining asosiy vazifasi "yashil arxitektura" va hududni obodonlashtirish elementlarini rejalashtirish va loyihalash orqali shahar muhitini uyg'unlashtirishdir.

Kalit so'zlar: landshaft arxitekturasi, estetik va funksional fazilatlar, evolyutsiya jarayoni, ko'kalamzorlashtirish, rekreatsiya.

ВНИМАНИЕ К ЛАНДШАФТУ И ЭСТЕТИЧЕСКИМ ФАКТОРАМ ПРИ ПРОЕКТИРОВАНИИ САНАТОРИЯ

Аннотация

Основной целью ландшафтной архитектуры является гармонизация экологических, эстетических и функциональных качеств окружающей среды. На данном этапе развития общества основной задачей ландшафтной архитектуры является гармонизация урбанизированной среды с помощью планирования и проектирования «зеленой архитектуры» и элементов благоустройства территории.

Ключевые слова: ландшафтная архитектура, эстетические и функциональные качества, эволюционный процесс, зелень, рекреация.

ATTENTION TO LANDSCAPE AND AESTHETIC FACTORS IN ANATORY DESIGN

Annotation

The main purpose of landscape architecture is to harmonize the ecological, aesthetic and functional qualities of the environment. At this stage of the development of society, the main task of landscape architecture is to harmonize the urbanized environment with the help of planning and design of "green

Keywords: landscape architecture, aesthetic and functional qualities, evolutionary process, greenery, recreation architecture" and the elements of beautification of the area.

Exordium There are very few natural landscapes on earth untouched by man. In the process of economic activity, some natural components are changed, first of all, plants, soil, water, animal world. Such changes disrupt the relationships and natural components established in the landscape.

The need to develop territories and human immersion into nature causes changes in the landscape, road networks and power lines, factories, and settlements are created. With human intervention, the landscape becomes anthropogenic - a landscape changed by man. It is necessary to consider the blue protection zones between the open areas reserved for pedestrians. Landscaping of the highway depends on its width and speed of traffic. The goals and methods of their greening will depend on the description of the use of areas near highways in the center.

In order to optimize the micro-environmental and sanitary-hygienic regime in regions with a warm climate, it is necessary to follow the principles of planning and spatial organization of landscaping and landscape elements. It is important to take into account the purpose of the highway. In the meridional orientation of the highway - the ratio of the shaded areas to the open areas should be at least 60:40% on the south side of the construction; in the orientation of the width - it is desirable to have a ratio of 70:30%; should be mixed, in diagonal orientation - 50:50% ratio.

In the wide open spaces of the roads, boulevards should be provided on the main axis of the highway, where it is appropriate to carry out functional zoning according to the description of the use of some sections of the territory. In the principle and project models, the zones requiring shading in

the south and west orientation are reflected. In this case, the total ratio of open and shaded areas should correspond to the size of the 50x50% ratio of shaded spaces during the intensive use of the areas during the day.

The project models also reflect the aforementioned 50x50% spatial proportions and the planned placement of tall plants in relation to other landscape elements and open spaces.

In the middle of the 19th century, a sharp turn was made in the development of landscape architecture. For the first time, the issue of regulating human relations with the environment was raised. The development of landscape architecture is primarily associated with the name of Frederick Olmsted.

Without having any special knowledge, he won the design competition for New York's Central Park in 1858, calling himself a "landscape architect". The Central Park project implemented the idea of preserving an untouched natural spring in the center of an urbanized district (Figure 4, page 35). His landscape style was completely different from the "English" garden. The principle of the English garden is the artificial formation of a romantic landscape, while Olmsted's idea is to preserve the natural landscape and organize its viewing from convenient vantage points.

This idea became the basis for the establishment of the first nature reserve in Yosemite Valley, California, USA (Fig. 1). A number of events were held on its territory to show the most attractive, convenient viewing points and organize recreation for visitors.

The idea was approved in 1864, but 50 years have passed. Until the formation of the US National Park Service in

1916. Their design has become a new field of activity of landscape architects.

The second half of the 19th century is characterized not only by the understanding of the value of natural landscapes, but also by the considerable expansion of the construction of gardens and parks in cities. The new parks differed in their appearance, style, and function. The division of gardens into "French", "English", "Italian" gardens has disappeared.

Plans in which geometric shapes and straight lines combined with the curves of water basins and sidewalks led the way the parks were viewed.

As early as 1898, E. Howard published his famous book "The future garden of the city", in which he put forward the idea of the wide penetration of nature into the urban environment.

According to Howard's theory, large cities should be surrounded by a green belt of agricultural land. After that, the green belt should be connected with the cities, they should be connected with each other and with the central city by the railway system.

After that, there was a need to train specialists according to the purpose, and in 1901, the first school of landscape architects was opened at Harvard University in the USA. The USA has become a leader in mastering the new profession. Landscape architecture rapidly expanded the scope of its activities, adopted a wider openness, and engaged in various solutions for the organization of their environment.

The increase in population and the comprehensive development of human activities are interrelated with the constant change in the living environment. The main experiences of improving the living environment with the means of landscape architecture are directly related to the human environment and all areas of the city, from the local area to the national and global scale.

In addition, the main purpose of landscape architecture is to harmonize the ecological, aesthetic and functional qualities of the environment.

However, any changes do not happen by chance and suddenly, this is an evolutionary process. At this stage of society's development, the main task of landscape architecture is to harmonize the urbanized environment by employing planning and "green architecture" design and landscaping elements. This goal is closely related to the goals of city construction, which forms the material and spatial environment of society's life. Therefore, the goals of landscape architecture and urban construction are intertwined and are classified (divided into sections) according to the taxonomic levels of territory development, which are discussed below.

The main tasks of landscape architecture are:

- 1 - protection;
- 2 – change or re-creation (reconstruction);
- 3 – creating new landscapes.

Protected (protected) landscapes are types of natural landscapes included in the list of those protected by the state. These are nature reserves, sanctuaries, natural and national parks, and natural monuments. More than 20 units of natural landscapes are protected in Uzbekistan, among which the largest are: Chotkol, Hisar, Zomin, Kitab reserves, Ugam-Chatgol National Park (Fig. 3) and others. Cultural landscapes are also protected, for example, the "National Park of Uzbekistan" in Tashkent, the reserve city of Kheva in the Khorezm region, and other objects.

Natural or secondary landscapes (they are also called cultural landscapes) that have been changed as a result of human (society) activities are considered modified (changed) landscapes. For example, these are agricultural and urban

landscapes, recreation areas or bases, parks, etc., which change the natural landscape and become a new form of landscape.

In general, the process of changing the landscape is endless. Each generation changes the environment to some extent, and the next generation changes what the previous generation did.

The future of sanatorium development cannot be properly assessed without the system of common green areas in the city. First of all, it is necessary to mention the process of complexity of the system of green areas. The reason for this is the emergence of its new elements, territorial development of cities and agglomerations. The development of green systems in different cities follows different paths.

According to the complex of urban planning and natural conditions, the spatial organization of green spaces will have different appearances. It has individual green "spots" evenly spaced in the array of devices, several large forest park panels can reach the city centre, water-park diameter (parks and embankments that cross the city along a river, canal or reservoir) white tape), wide avenues of green spaces parallel to or adjacent to the devices (when the city develops linearly), linear-corridor location of green spaces, external massifs of green spaces surrounding separate districts of the city.

The construction of a system of green spaces in cities is determined by urban planning factors (the size and profile of the city, its importance, and historical development) and natural conditions, climate, soils, existing plants, relief character, and water bodies. The size of the city affects the composition of green systems, their sizes, and functional landscape organization. Green areas are divided into five categories depending on the location of the population areas:

1-A - green areas with the function of nature protection, including nature reserves, natural monuments, parts of sanitary protection of water sources, protection corridors of rivers and canals.

2-B - historical gardens, dendrological, botanical and zoological gardens and parks to green spaces of cultural heritage; memorial cemeteries.

3-V - green spaces for general use, city and district parks, squares, squares in squares, pedestrian streets, waterfronts, recreation areas outside the city.

4-G - green areas of limited use, residential district and small district parks, green areas of individual devices, kindergartens, schools, administrative and other buildings, green areas of higher education institutions and sports complexes .

5-D - special-purpose green areas are highways, streets, industrial enterprises and their sanitary protection parts, nurseries, greenhouses, cemeteries, highway and railway green areas.

In order to further improve the system of green areas in populated areas of Uzbekistan, a regulatory framework is needed, which provides for the numerical ratio of the elements of the system of green areas in the territory of cities and settlements. Based on the research carried out at the Tashkent Zonal Institute of Scientific Research and Experimental Design (TashZNIIEP), recommendations on the standardization of green areas in populated areas of Uzbekistan have been developed, which can be used as a basis for real design and urban planning practice.

The territory of modern city centres is organized by a system of interconnected pedestrian areas that unites the background environment of gardens, parks, squares, pedestrian streets, avenues, boulevards, shores, and devices into a single garden-park system is enough.

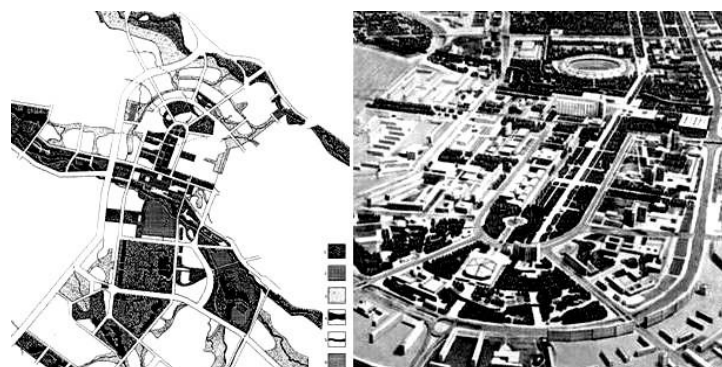

Important requirements for the landscape organization of the centres are compliance with certain stages and methods of design. Functional zoning of open spaces in the centre is an important stage of landscape design. Each functional zone has its technology for creating an area requiring use and landscape organization accordingly. Therefore, it is appropriate to distinguish the following zones in the landscape organization of pedestrian spaces of the centre: transit movement; recreation and free time; eating; and public events (holidays, shows, concerts, discos).

The transit zone is designed to be in the area only for a short time during the movement. Forms intended for transit traffic are regular avenues and sidewalks. The length of time spent on the transition will depend on the efficiency of their planned placement in the area. In this case, orthogonal planning with diagonal branching elements is most appropriate. The transit movement zone should not be divided by flower beds and other devices.

Zones of recreation and free time are one of the social functions of centralization. The well-thought-out organization

of recreation and leisure zones creates conditions for communication and information exchange between population groups and brings together citizens of society.

Areas with the most favourable natural conditions for the establishment of recreation and leisure zones - the banks of rivers or artificially created basins, green areas, gardens, parks, squares, avenues, boulevards, pedestrian areas streets etc. are separated.

The landscape organization of these areas depends on the dimensions and description of the organization of recreational activities. In gardens, parks, avenues, and boulevards, the landscape is formed by the requirements for park areas. Recreational leisure in the areas of squares, pedestrian streets and riverside or basin areas is allocated according to the individual characteristics of the zoning area, certain restrictions are not allowed and depend on the creative opinion of the project authors. Iadi Recreational plots can be separated from others by dense green vegetation.

REFERENCES

1. Azizbek, H. (2022). The Main Artistic Principles of The Project Proposal of The Ecological Mosque. *Central Asian Journal of Theoretical and Applied Science*, 3(6), 45-51.
2. Raimjonovna, N. N. (2022). Urban and urban planning as an object of philosophical and aesthetic research. *Innovative achievements in science*, 1(9), 65-69.
3. Акрамов, К. (2022). Afrosiab, Panjikent monuments interior solutions. *Общество и инновации*, 3(6/S), 62-66.
4. Ibragimjon o'g'li, A. K. (2023). The modern interior. *Journal of new century innovations*, 21(2), 18-23.
5. Ibragimjon o'g'li, A. K. (2023). Zamonaviy dizayn tendensiyalari. *Journal of new century innovations*, 21(2), 10-17.
6. Касимов, О. С. (2021). Современный интерьер. *Интернаука*, 20(196 часть 1), 88.
7. Ibragimjon o'g'li, A. K. (2023). The modern interior. *Journal of new century innovations*, 21(2), 18-23.
8. I.K Akramov, (2023). Interyerning Rivojlanish Tarixi. *Qurilish va ta'lim ilmiy jurnali*, 5 (1), 98-101
9. Ruzinov, B. A. (2023). Tasviriy san'at rivojlanish tarixi va bugungi kundagi ahamiyatli jihatlarini o'rganish va taxlil qilish. Models and methods for increasing the efficiency of innovative research, 2(19), 1-8.
10. Temirova, M. (2023). The ability of the teacher to apply the technologies of individual work when teaching students the lessons of skillful painting. *Евразийский журнал академических исследований*, 3(3), 177-181
11. Темирова, М. И. (2022). Изобразительное искусство и его содержательная сущность. *Innovation: The journal of Social Sciences and Researches*, 1(2).



Botir ALIBEKOV,

O'zbekiston Respublikasi Ichki ishlar vazirligi Akademiyasi katta o'qituvchisi, podpolkovnik

E-mail: ravonvillage@gmail.com

IV Akademiyasi dotsenti R.Dushanov taqrizi asosida

PRE-MARRIAGE FACTORS AND THEIR INFLUENCE ON FAMILY STRENGTH

Annotation

This article examines premarital factors in family life and their impact on family stability. In this sense, an unhealthy psychological environment in the family causes not only conflicts between spouses, but also changes in children's psyche and behavior. In the family, the fact that parents are busy with their own lives and worries, do not control the activities of children and do not direct them to socially useful activities, causes the origin of children's behavior.

Key words: Psychological attraction, maturity for family life, marriageable age, motives for starting a family, external and internal attractiveness, physical (physiological), sexual, legal, economic, spiritual and moral, psychological maturity.

ДОБРАЧНЫЕ ФАКТОРЫ И ИХ ВЛИЯНИЕ НА СТАБИЛЬНОСТЬ СЕМЬИ

Аннотация

В данной статье рассматриваются добрачные факторы семейной жизни и их влияние на стабильность семьи. Нездоровая психологическая обстановка в семье вызывает не только конфликты между супругами, но и изменения в детской психике и поведении. По мнению автора если в семье родители заняты только своей жизнью и заботами, не контролируя деятельность детей и не направляя их на общественно-полезную деятельность, в таком случае возникают проблемы в детском поведении.

Ключевые слова: Психологическая зрелость для семейной жизни, брачный возраст, мотивы создания семьи, внешняя и внутренняя привлекательность, физическая (физиологическая), половая, правовая, экономическая, духовно-нравственная, психологическая зрелость.

NIKOH OLDI OMILLARI VA ULARNING OILA MUSTAHKAMLIGIGA TA'SIRI

Annotatsiya

Ushbu maqolada oilaviy hayotdagi nikohdan oldingi omillar va ularning oila barqarorligiga ta'siri ko'rib chiqiladi. Oiladagi nosog'lom psixologik holat nafaqat turmush o'rtog'lar o'rtasidagi nizolarni, balki bolaning ruhiyati va xatti-harakatlaridagi o'zgarishlarni ham keltirib chiqaradi. Muallifning fikricha, agar oilada ota-ona farzandlarining faoliyatini nazorat qilmasdan, ijtimoiy foydali faoliyatga yo'naltirmasdan, faqat o'z hayoti va tashvishlari bilan band bo'lsa, bolalarning xulq-atvorida muammolar yuzaga keladi.

Kalit so'zlar: Oilaviy hayot uchun psixologik yetuklik, nikoh yoshi, motivatsion ijodkorlik, tashqi va ichki jozibadorlik, jismoniy (fiziologik), jinsiy, axloqiy, iqtisodiy, ma'naviy-axloqiy, psixologik yetuklik.

Kirish. Oilashunos mutaxassislar, pedagog-psixologlar, qolaversa, har bir ota-ona oilaning ijtimoiy tarixiy kelib chiqishi, oilada yuzaga kelishi mumkin bo'lgan o'zgarishlar haqida bilishi; oilaning mustahkamligini ta'minlovchi bilim va malakalarga ega bo'lishi; oilaviy hayotni o'ziga xos xususiyatlarini ilmiy asoslangan tarzda talqin eta olishi; muammoli vaziyatlardan psixologik jihatdan oqilona (oila va uning mustahkamligiga ta'sir etmagan holda) chiqarib olishi; oilani o'rganuvchi psixologik tashxis metodikalari bilan ishlash va ular yordamida olinadigan natijalarni to'g'ri talqin eta olishi kerak.

Davlatimiz tomonidan oilani mustahkamlash yuzasidan amaliy ishlar qilinmoqda. Jumladan, O'zbekiston Respublikasi Konstitutsiyasining butun bir bobi (24-bob) oilaga bag'ishlanganligi buning yaqqol misolidir. Konstitutsiyasining 63-moddasida: "Oila jamiyatning asosiy bo'g'inidir hamda jamiyat va davlat muhofazasida bo'lish huquqiga ega" deyilgan [1].

Prezidentimiz Shavkat Mirziyoyev ta'kidlaganidek, bugungi kunda "Yosh oilalar orasida arzimas sabablar bilan ajralishlar ko'payib bormoqda. Begunoh bolalar etim bo'lib, mehr va e'tiborga eng tashna vaqtda ota-ona tarbiyasidan chetda qolmoqda" [2].

Mavzuga oid adabiyotlar tahlili. Oila a'zolari o'rtasida sodir bo'ladigan murakkab va serqirrali o'zaro munosabatlar ko'plab olimlar, shu jumladan, O'zbekistonlik olimlar (M. Davletshin, G. Shoumarov, E. G'oziyev, B. Qodirov, X. Karimov, N. Sog'inov, F. Akramova, R. Dushanov, G. Yadgarova, M. Salayeva, D. Xoliqov va boshqalar) tomonidan o'rganilgan. Ularda ko'proq o'zbek oilasiga xos urf-odatlar, udumlar, an'analar nuqtayi nazaridan oilaviy munosabatlarning etnopsixologik qirralari tadqiq etilgan. Lekin oila institutini ijtimoiy voqelik sifatida uning qonuniyatlarini tahlil etar ekanmiz, bu o'rinda biz oilaviy o'zaro munosabatlarga xos bo'lgan munosabatlarning psixologik tabiatiga, kelib chiqishi va dinamikasiga e'tiborni qaratgan ko'plab tadqiqotlarda ilgari surilgan ma'lumotlarni keltirishni joiz deb bildik. Shu nuqtayi nazardan oilaviy munosabatlar fenomenologiyasi ijtimoiy-psixologik izlanishlar obyekt sifatida o'rganilgan bir qator tadqiqotlar natijalariga murojaat qilamiz.

Tadqiqot metodologiyasi. Shuningdek, oiladagi nosog'lom psixologik muhit nafaqat er-xotin o'rtasidagi nizolarni, balki bolalar ruhiyatidagi, xulq-atvoridagi o'zgarishlarni ham keltirib chiqaradi. Oilada ota-onalarning o'z hayot va tashvishlari bilan bo'lib, bolalar faoliyatini nazorat qilmasliklari hamda ularni ijtimoiy foydali faoliyatga

yo'naltirmasliklari, bolalarda xulq og'ishining kelib chiqishiga sabab bo'ladi. Shu ma'noda, oilaviy tarbiyaning ta'sirchanlik roli, ota-onaning shaxs sifatida ibrat ko'rsata olmasligi, ularning noaxloqiy xulq-atvoriga ega bo'lishlari va boshqa bolalar va o'smirlarda xulq og'ishining kelib chiqishiga sabab bo'ladi[3].

Tahlil va natijalar. Oiladagi ijtimoiy munosabatlar va ularning kelib chiqish qonuniyatlarini batafsil monografik tarzda o'rganganlardan biri rus olimi L.Y. Gozman (1987) hisoblanadi. U bu qonuniyatlarni ilmiy jihatdan tahlil etish uchun attraksiya tushunchasini ishlatgan. Attraksiya inglizcha attraction – tortilish, itilish so'zlaridan olingan bo'lib, u bir insonning ikkinchi bir insonga nisbatan his qiladigan ijobiy munosabatini anglatadi[4]. Har qanday ana shu zayldagi diadik, ya'ni, diada – ikki kishi o'rtasidagi munosabatlarning boshlanishi simpatiya, yoqtirish yoki attraksiya bilan bog'liqdir.

Yoqtirib qolish

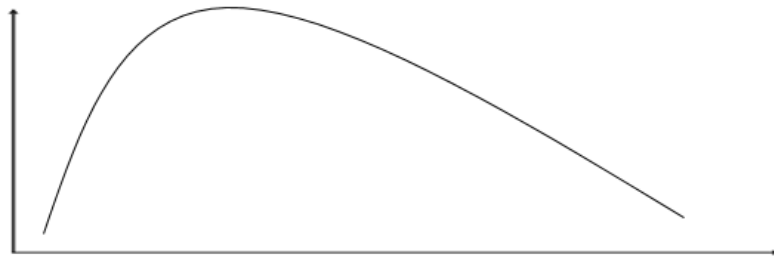

Tashqi va ichki yoqimlilik

ko'pincha ayni shu belgilar yoki xususiyatlar bilan yaqin bo'lgan insonlar o'zaro bir-birlarini tezroq yoqib qoladilar, chunki o'xshash belgilar yoki ko'ngildagi sifatlarning sherikda, tanishda mavjudligi unga nisbatan ijobiy fikr-mulohazalarning shakllanishiga, stereotiplarning yaxshi ma'noda uyg'unlashishiga zamin yaratadi.

bir ko'rishda yoqtirib qolish jarayonining jiddiyroq munosabatlarga aylanishini tushuntirish uchun "uch filtr nazariyasi"ni ilgari surish maqsadga muvofiqdir (2 – rasm).

L.Y. Gozmanning ta'kidlashicha, juftlik munosabatlarida attraksiyaga turtki bo'luvchi omillarning eng muhimi – bu sherikning ham tashqi, jismoniy, ham ichki ma'naviy-axloqiy jihatdan yoqimlilik va uning ijtimoiy-demografik xususiyatlaridir. Ya'ni, bir ko'rishda yoqtirib qolish, uning husniga rom bo'lish kabilar attraksiyaning dastlabki bosqichi bo'lib, bu aslida odamlar ongidagi bir chiroyli, aqlli va axloqli odam bo'lishi to'g'risidagi tasavvurlarga bog'liqdir[5].

Ayniqsa, bunday tasavvur xotin-qizlarga nisbatan qo'llanilishi isbotlangan. Buni muallif grafik shaklida U – simon egrilik tarzida tasavvur etadi (1-rasm). Yoqtirib qolishning tashqi va ichki psixologik yoqimlilikka bog'liqligimazkur holatga turtki bo'luvchi ijtimoiy-demografik xususiyatlarga, eng avvalo insonning jamiyatda tutgan o'rni, ijtimoiy maqomi, ma'lumoti darajasi, kasb-kori, moddiy ta'minlanganligi, millati va diniy e'tiqodi, qayerda, kimlar bilan yashashi kabilar kiradi.

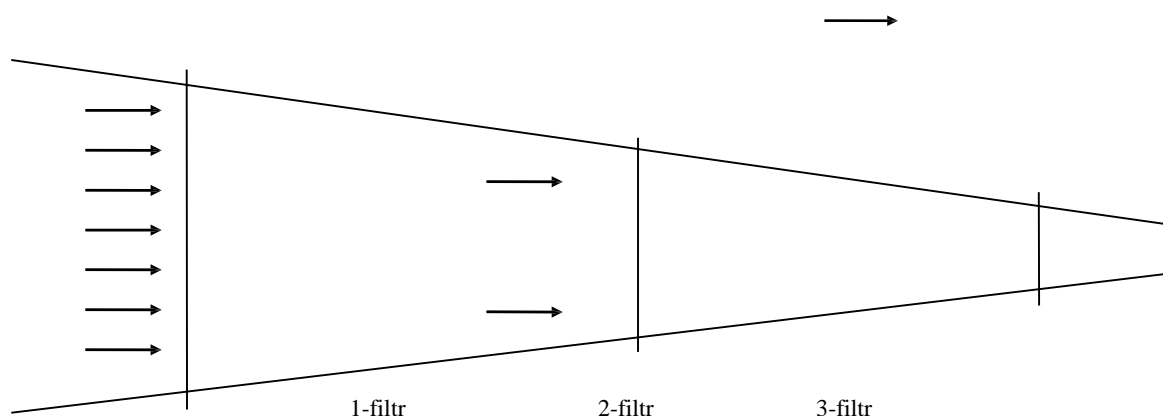

Sheriklik munosabatlarining dinamikasini ifodalovchi "uch filtr" nazariyasi:

Birinchi filtr bir insonning boshqa bir insonni bevosita o'ziga qaratishi bilan bog'liq jarayon bo'lib, bunda yangi tanishning tashqi jozibasi, bir qarashda ko'zga tashlanadigan (masalan, qiz bolaning sochi uzun, ko'zi moviy, yigitning bo'yi uzun, alp qomat kabi) sifatlari asosiy rol o'ynaydi. Bunday munosabatlar ko'pchilikka xos, ya'ni aksariyat

odamlar turli vaziyatlarda boshqa bir odamni yoqtirib qolaveradi. Agar bir-birini o'zaro yoki bir tomonlama yoqtirish mobaynida sherikning ijtimoiy-demografik xususiyatlari ham kutishlarga mos, ma'qul kelib qolsa, munosabatlar ikkinchi filtrga o'tadi. Agar yangi tanishlarning ijtimoiy-psixologik, shaxsiy xususiyatlari va hayotiy

maqsadlari ham bir-birlariga ma'qul kelsa, uyg'un munosabatlar uchinchi filtrga ham o'tadi. Har bir filtrdan o'tishda sheriklar bir-birlari uchun o'zlarining yangidan yangi qirralarini ochaveradilar.

Biroq hech bir devor yoki uy poydevorsiz bo'lmaganidek, oilaning yuzaga kelishiga, qurilishiga asos bo'lgan nikoh oldi omillari hal qiluvchi o'rin egallaydi.

Xo'sh, shu poydevorlar ya'ni nikoh oldi omillari nimalardan iborat?

Nikoh oldi omillari qatoriga shu oila qurayotgan yoshlarning: oilaviy hayotga etukligi, ya'ni nikoh yoshi: oila qurish motivlari va ularni o'zlarining bo'lg'usi oilaviy hayotlari haqidagi tasavvurlari kabilarni kiritish mumkin.

Albatta bu omillarning har biri turli yoshlarda turlicha xarakterda bo'lishi mumkin, shu bilan birga ularning har biri o'z navbatida yana bir necha turlarga farqlanadi. Masalan, nikohga etuklik deyilganda oila quruvchi yoshlarning: jismoniy (fizilogik), jinsiy, huquqiy, iqtisodiy, ma'naviy-axloqiy, psixologik kabi etuklik jihatlarini farqlash mumkin. Bularning orasida huquqiy, jinsiy etuklik ko'rsatkichlari etarlicha aniq alomatlariga, belgilarga ega bo'lgan va bular haqida tegishli huquqiy, tibbiy, psixologik adabiyotlarda ko'plab ma'lumotlar berilgan jihatlar bo'lsa, iqtisodiy, ma'naviy-axloqiy, psixologik jihatlar bir oz murakkabroq, qat'iy bir ko'rsatkich, chegaraga ega emasligi bilan xarakterlanadi.

Nikoh oldi omillari orasida eng xarakterlilaridan biri oila qurayotgan yoshlarning yosh xususiyatlaridir. Chunki bu ko'rsatkichlar ham nikoh mustahkamligida hal qiluvchi ahamiyatga ega. Quyida shular haqida to'xtalib o'tamiz.

Nikoh yoshi xususiyatlari. Demografik nuqtayi nazardan olinganda, oila qurish deganda ma'lum bir kishilarning emas, balki butun bir avlodning oila qurishi nazarda tutiladi. Bu o'rinda to'liq ishonch bilan aytish mumkinki, avlod yosh jihatidan qanchalik katta bo'lsa (uning yoshi qanchalik yuqori bo'lsa), u biz ko'rib chiqayotgan jihatlarining har biri bo'yicha ko'proq etuk bo'ladi. 20-24 yoshdagi guruh, 20 yoshdan kichik bo'lgan avlodga qaraganda ko'proq hayotiy tajribaga ega bo'ladi. Birinchi avlod vakillarida ijtimoiy-iqtisodiy etuklik darajasi yuqoriroq bo'ladi, chunki aynan shu yoshda ko'pchilik yoshlar o'rta yoki oliy o'quv yurtlarini tamomlagan, u yoki bu kasb hunarni egallagan bo'lsalar, 25-29 yoshlarda esa 20-24 yoshdagilarga qaraganda, ijtimoiy-iqtisodiy va kasb-hunar etukligi bo'yicha yanada yuqoriroq darajaga ega bo'ladilar.

Hozirgi zamon demografiyasida keng foydalaniladigan ushbu ko'rsatib o'tilgan kabi statistikalar va yosh guruhlari yoshlarning ijtimoiy etukligining turli jihatlarini ijtimoiy psixologik tahlil qilish uchun juda noqulay hisoblanadi. Chunki hech kimga sir emaski, bugungi kunda yoshlarning kattalashuvi, voyagayetishi juda jadal amalga oshmoqda. Yuqoridagicha guruhlashga ko'ra bir demografik yosh guruhiga kirgan 20 va 24 yoshlilarning etukligi sifat jihatidan turli darajaga egadirlar. 25 va 29 yoshdagilar haqida ham xuddi shunday deyish mumkin. 29 yoshga kelib kasb-hunar etukligi nihoyasiga etadi va bu davrga kelib aksariyat yoshlar oila qurib bo'lgan va hatto farzandli bo'lishga ham ulgurishadi. Shunday qilib, 29 yoshdagilar 25 yoshdagilarga qaraganda hayotiy tajribalariga ko'ra ham va boshqa asosiy komponentlarga ko'ra ham sezilarli darajada farqlanib turadi. Shu ma'noda demografik, fiziologik, psixologik, ijtimoiy-iqtisodiy jihatdan etuklik nuqtayi nazaridan yigitlar uchun 24-26 yoshni, qiz bolalar uchun esa 21-24 yosh oralig'idagi davrni nikoh qurish uchun eng maqbul davr desak to'g'ri bo'ladi.

Keltirib o'tilgan ushbu nikoh oldi omillari bilan bir qatorda nikoh mustahkamligida hal qiluvchi ahamiyatga ega bo'lgan omillardan yana biri - oilaning yuzaga kelishiga asos

bo'lgan nikoh qurish motivlari va ularning o'ziga xos xususiyatlaridir. "Motiv" iborasi psixologiyada ma'lum bir xulq, faoliyatning yuzaga kelishiga asos bo'lgan kuch, turtki, manba, asosni bildiradi. Xo'sh, oilalar qanday motivlar tufayli yuzaga kelishi mumkin? Psixologik adabiyotlarda bir necha o'nlab nikoh motivlari farqlanadi. Lekin ular umumlashtirgan holda uchta klassifikatsiyaga bo'linadi.

Bular: sevgi tufayli oila qurish, ya'ni yoshlar oila qurishdan avval bir-birlarini sevib, ma'lum bir muddat sevib-sevilib yurganlaridan so'ng shu o'zaro sevgining mahsuli sifatida bir-birlari bilan oila qurishadilar.

Motivlarning ikkinchi klassifikatsiyasi moddiy yoki o'zga manfaatdorlik tufayli oila qurish. Bunda yoshlar oila qurar ekanlar nimanidir hisobga olgan holda, ma'lum bir maqsadni ko'zlab oila qurishlari mumkin, masalan, boylikni, mansabni, moddiy yoki ijtimoiy manfaatdorlikni ko'zlagan holda: "Agar shu yigitga turmushga chiqsam, boy-badavlat yashayman" yoki "Shu qizga uylansam, uning ota-onasi yordamida ma'lum bir mansab, mavqega erishaman", - degan fikrlar asosida o'zining ijtimoiy-iqtisodiy ahvolidan qutulish, "yolg'izlikdan qutulish" va boshqalar. Shu kabi hisobga olinadigan narsalarni ko'plab sanab o'tish mumkin.

Nikoh motivlari klassifikatsiyasidan yana biri - stereotip bo'yicha oila qurish deb ataladi. Bu toifa yoshlarda oldingi motivlarning ikkalasi ham kuzatilmasligi mumkin. Ular oila qurar ekanlar, stereotiplarga qaraydilar. Bunday yoshlardan nima uchun oila qurganliklari so'ralsa, odatda "Hamma tengdoshlarim uylanayotgandi, men ham uylandim!" yoki "Hamma dugonalarim turmushga chiqishayotgandi, men ham turmushga chiqdim!" qabilida javob beradilar.

Xo'sh, shu sanab o'tilgan uchala motiv: sevgi, moddiy yoki o'zga manfaatdorlik tufayli, stereotip bo'yicha qurilgan oilalarning qay biri mustahkamroq bo'ladi, ya'ni qaysi motiv nikoh oila mustahkamligini kuchliroq ta'minlaydi?

Albatta, bu savolga yoshlarning aksariyati, birinchi motivni, ya'ni sevgi motivini tanlab javob berishadi. Chunki ular sevgi tufayli oila qurish nikoh mustahkamligini ta'minlovchi eng ishonchli, mustahkam poydevor deb hisoblaydilar. Haqiqatan ham, sevgining oila mustahkamligidagi o'rni beqiyosdir. Haqiqatan ham, sevgi - bu o'ta qudratli kuchdir. U tufayli inson nimalarga qodir emas?! Insoniyat o'z taraqqiyotida erishgan eng yuksak cho'qqilar ham sevgi tufaylidir. Venalik psixolog 3igmund Freyd ta'kidlaganidek: "Sevgi - bu insoniyatni hayvonot olamidani sug'urib olgan kuchdir!. Inson yaratgan buyuk mo'jizalarning barchasi sevgi tufaylidir" [6].

Bu aytilganlardan ko'rinib turibdiki, sevgi tufayli oila qurish baxtli va mustahkam nikohning asosini ta'minlaydi. Albatta, sevishib turmush qurgan juftlarning aksariyati eng baxtli oilaviy hayot kechiradilar. Lekin statistik ma'lumotlarga qaraganda, oilalar ajralishining ko'pchilik qismi ham xuddi shu sevishib oila qurgan juftlarga to'g'ri kelar ekan. Negaki ular oila qurgunga qadar o'zlarining faqat ijobiy sifatlarini namoyon qilishi oqibatida ayrim salbiy individual xususiyatlari yashirin holatda qoladi. Oqibatda oilaviy hayotdan kutgan narsalari qolib ketib, mutlaqo kutmagan vaziyatlariga duch kelishlari kuzatiladi.

Navbatdagi motiv moddiy yoki o'zga manfaat tufayli oila qurishdir. Bu motivning oila mustahkamligiga ta'siri uning keyinchalik qay darajada amalga oshirilishiga bog'liq. Oila qurishdan oldin yoshlarning hisobga olgan, ko'zda tutgan narsalarining hammasi ro'yobga chiqaversa, bu motiv ma'lum darajada nikoh mustahkamligini ta'minlashga xizmat qilishi mumkin. Afsuski, "Oilaviy hayotda hamma narsa ham yoshlar kutganidek bo'lavermaydi, hayotda esa aksincha, hamma narsa to'ydan keyin boshlanadi", - degan fikrini ta'kidlash maqsadga muvofiq.

Shuning uchun ham oilaviy hayotda kutilgan hisobga olingan narsalarga hamma vaqt ham erishib bo'la olmaydi. Nimanidir hisobga olib oila qurgan yoshlarning oilaviy hayotda ana shu hisobga olganlari amalga oshmay qolgundek bo'lsa, unda ularning oilaviy hayoti g'uribatga, turgan-bitgani azobga, nizo-janjalga aylanadi. Ular uchun bunday oilada yashagandan ko'ra yashamagani afzal ko'rinadi. Bu ham oxir-oqibat oilalarning inqiroziga va "hisob" poydevori ustiga qurilgan imoratning qulashiga olib keladi.

Statistik ma'lumotlarga ko'ra, yuridik jihatdan eng mustahkam, turg'un oilalar stereotip bo'yicha oila qurgan juftlarga to'g'ri kelar ekan. Bunday oilalarda ajrashishlar miqdori oldingi ikki motiv asosida qurilgan oilalarga qaraganda juda kam ko'rsatkichni tashkil qiladi. Chunki ular "hamma qatori" oila qurishgan. Qarashsaki "hamma binoyidek yashayapti" - bular ham yashayverishadi. Bu motiv asosida qurilgan oiladagi er-xotinlar o'ta baxtli ham, o'ta baxtsiz ham bo'lmaydilar. Lekin birgalikdagi hayot tufayli er-xotin o'rtasida bir-birlariga moslashish, bir-birini tushunish, bir-biriga nisbatan mehr-oqibat yuzaga kelib, ular rivojlanib yuqorida aytganimizdek, sevgi-muhabbat darajasiga o'sib etishi ham mumkin. Bunday holatlar, shubhasiz, bu toifa oilalarni nafaqat rasmiy, yuridik jihatdan, balki emotsional, psixologik jihatdan ham turg'un bo'lishini ta'minlashi mumkin.

Xulosa va takliflar. Xulosaqilibaytganda, agar yoshlar o'zlari so'vchilar yordamisiz bir-birlari bilan tanishgan,

bir-birlarini topishgan bo'lsalar, bunda ular birinchi navbatda, tanlagan odamining o'zlarining ko'ngliga, didiga, idealiga mos kelishi yoki kelmasligiga e'tibor beradilar. Bu albatta, kelgusi hayot uchun muhim ahamiyatga ega bo'lgan omillar hisoblanadi. Lekin bu o'rinda hamma yoshlarimiz ham o'zlariga va bo'lajak turmush o'rtog'iga adekvat baho bera olmasliklari, o'z "tengi"ni topishda adashishlari, bu borada ularning "yoshligi" hayotiy tajribalarining etishmasligi kabilar ularga xalaqit berishi ham mumkin. Agar ular sog'lom fikrday oladigan, yuqorida aytib o'tganimizdek, oilaviy hayotga psixologik etuk bo'lsalar, ularning xatoga yo'l qo'yishi, adashishi ehtimollari kam bo'ladi. Agar shoshma-shosharlik qilsalar, "yetti o'lchab bir kesmasalar" shak-shubhasiz omadsizlikka uchrashlari mumkin.

Umuman o'zlariga juft tanlashda psixologik etuklikka asoslangan holda, etuk nigoh bilan va mas'uliyat bilan yondoshib o'zlari mustaqil ravishda juft tanlashi yoshlarda keyinchalik o'z qarorlari uchun mas'uliyatlilikni his qilish, o'z oilasi mustahkamligi uchun kurashish, xatti-harakat qilishni, uning muvaffaqiyati uchun javobgarlikni o'z zimmasiga olishni ta'minlaydi.

Yoshlarimizni qarorlarining etukligi, qat'iyligi ular-dagi oilaviy hayot uchun, o'z oilasi uchun mas'uliyatlilik, javobgarlikning yuqori bo'lishi hissi ham oila mustahkamligini ta'minlovchi muhim omildir.

ADABIYOTLAR

1. O'zbekiston Respublikasining Konstitutsiyasi. Toshkent. 2017 yil.
2. Mirziyoev Sh.M. Milliy taraqqiyot yo'limizni qat'iyat bilan davom ettirib, yangi bosqichga ko'taramiz. T., 2017. – B. 487. Suciup., Why cyberwar fareis so attractive to small nations Article, Fortune, 2014
3. Shoumarov G'.B. Voyaga etmagan jinoyatchilar bilan ishlashning psixologik masalalari. // Ta'lim tizimida psixologik xizmat: muammolar, echimlar. Termiz, 2002. 7-9 b.
4. Psixologik atamalar ruscha-o'zbekcha izohli lug'ati /Tuzuvchilar: Sog'inov N.A., Nishonova Z.T., Karimov X.K., Umarov B.M., Usmanov E.Sh. – T.: "Fan va texnologiya", 2019. – B. 354. CarrJ, Inside Cyber Warfare. Mapping the Cyber Underworld, O'Reilly 2nd edition, 2012
5. Л.Я.Гозман. Теоретические предпосылки и методы эмпирического исследования межличностной аттраксии. М.1997 г. Ст – 72.
6. Зигмунд Фрейд. Психология бессознательного. 3. Фрейд.- М.: 2015. Ст.136.



Gulchehra ALIMOVA,
TDPU «Amaliy psixologiya» kafedrasida dotsenti
E'tibor ASRARXANOVA,
Toshkent davlat pedagogika universiteti "Psixologiya" kafedrasida o'qituvchisi
E-mail: asrarxonova@gmail.com

TDPU ps.f.b.f.d. (DSc) prof.v.b. N.B. Atabayeva taqrizi asosida

AUTIZM SPEKTRIDA BUZILISH ANIQLANGAN BOLALARNING IJTIMOYIY HAYOTDAGI O'RNI

Аннотация

Ushbu maqolada autizm sindromli bolalarning psixologik jihatdan taraqqiy etishi hamda ularni maxsus terapiyalar yordamida xulq-atvoridagi kamchiliklarini bartaraf etish usullari keltirib o'tilgan. Autizmning asosiy belgisi reallikni qabul qilishning buzilishidir. Autizmga chalingan bola tashqi olam bilan aloqani uzadi va uni hayotga qaytarish esa psixolog, psixiatr, defektolog kabi mutaxassislarining vazifasidir.

Kalit so'zlar: Autizm, stereotip, sindrom, kasallik, yolg'izlik, exolaliya, psixolog, defektolog metod, terapiya, korreksiya

РОЛЬ ДЕТЕЙ С РАССТРОЙСТВАМИ АУТИСТИЧЕСКОГО СПЕКТРА В СОЦИАЛЬНОЙ ЖИЗНИ

Аннотация

В данной статье упоминается психологическое развитие детей с синдромом аутизма и пути устранения их поведенческих дефицитов с помощью специальной терапии. Основным признаком аутизма является нарушение восприятия действительности. Ребенок с аутизмом теряет контакт с окружающим миром, и вернуть его к жизни — задача таких специалистов, как психологов, психиатров, дефектологов.

Ключевые слова: Аутизм, стереотип, синдром, болезнь, одиночество, эхолалия, психолог, метод дефектолога, терапия, коррекция.

ROLE OF CHILDREN WITH AUTISM SPECTRUM DISORDERS IN SOCIAL LIFE

Annotation

This article mentions the psychological development of children with autism syndrome and ways to eliminate their behavioral deficits with the help of special therapy. The main symptom of autism is a violation of the perception of reality. A child with autism loses contact with the outside world, and bringing him back to life is the task of specialists such as psychologists, psychiatrists, speech pathologists.

Key words: Autism, stereotype, syndrome, disease, loneliness, echolalia, psychologist, defectologist method, therapy, correction

Kirish. Birlashgan Millatlar Tashkiloti tomonidan 2-aprel sanasi autizm sindromi haqidagi ma'lumotlarni xalqaro miqyosda ommalashtirish kuni sifatida belgilangan. 2008-yildan beri bu kunda autizmning erta tashxislanishi, autist bolalarning davolanishiga yordam ko'rsatish, jamiyatni mazkur sindrom haqida boxabar qilish masalalariga e'tibor qaratiladi. Jahon sog'liqni saqlash tashkiloti ma'lumotlariga ko'ra, ayni kunda dunyoda 10 milliondan ziyod bolaga autizm tashxisi qo'yilgan. Har yili bu ko'rsatkich 11 foizga ortib bormoqda. Ya'ni o'tgan asrning 90-yillarida har 5000 nafar boladan bittasiga autizm tashxisi qo'yilgan bo'lsa, hozirda bu ko'rsatkich har 50 bolaga to'g'ri kelmoqda.

Hozirgi vaqtda bolalik autizmi psixikaning rivojlanishidagi buzilishining alohida turi sifatida qaraladi. Autizm sindromlari barcha bolalarda muloqot va ijtimoiy ko'nikmalarning rivojlanishi buzilgan bo'ladi va bu holat rivojlanishdan orqada qolishga, o'zlashtirishdagi qiyinchiliklarga sabab bo'lmoqda. Ular uchun umumiy xususiyat affektiv muammolar va dinamik o'zgaruvchan muhit bilan faol munosabatlarni o'rnatishdagi qiyinchiliklar bo'lib, ular atrof-muhitdagi doimiylikni saqlashga bo'lgan munosabatini va o'z xatti-harakatlarining stereotipini belgilaydi.

Shu bilan birga, bunday bolalar, shu jumladan maktab yoshidagilar soni juda xilma-xildir. Shu munosabat bilan, hozirgi vaqtda tobora ko'proq odamlar autizm haqida emas,

balki autizm spektrining buzilishi "chiziqi" haqida gapirishmoqda.

Bugungi kunga qadar autizmning sabablari haqida aniq ma'lumotlar yo'q. Shu bilan birga, genetik va neyrofiziologik anomaliyalar autizm rivojlanishining faqat zaruriy sharti bo'lishi ehtimoli yuqori ekanligini ko'rsatadi, tashqi omillar, masalan, atrof-muhit sharoitlari, yuqumli kasalliklar, zaif immunitet, erta tug'ilish va boshqalar autizmning rivojlanishiga ta'sir qilishi mumkin degan farazlar ham hali o'z isbotini topmagan.

Mavzuga oid adabiyotlar sharhi. U yoki bu tarzda autizmli odamlarga duch kelgan har birimiz, ularning xatti-harakati va muloqotining o'ziga xos xususiyatlariga e'tibor qaratganmiz. E'tibor bering, autizm juda xilma-xildir. "Agar siz bitta autizm odamni bilsangiz, demak siz ... faqat bitta autizmli odamni bilasiz" degan gapni eshitganmiz? Bu to'g'ri. Rivojlanishning umumiy turidagi autizm tashqi tomondan juda boshqacha shakllarni oladi. U aqliy rivojlanishi past bo'lgan chuqur sozlangan nutqsiz bolani ham, yorqin "kattalar" nutqiga ega bo'lgan va bilimning erta va mavhum sohalarini, tanlangan iqtidorli bolalarni o'z ichiga oladi.

Psixologlar buzilgan rivojlanishning namoyon bo'lishini umimlashtirib va yetakchi belgilarni ajratib ko'rsatib quyidagicha tasniflaganlar:

- ijtimoiy o'zaro ta'sirning buzilishi, boshqa odamlarning his-tuyg'ulariga reaksiyaning yo'qligi, ijtimoiy vaziyatning o'zgarishi;

- aloqa buzilishlari (aloqa qilmaslik, odam bilan suhbatni boshlashga urinishda hissiy reaksiyaning yo'qligi, o'ziga qaratilgan nutq);

- nutqni rivojlantirishning bir turi (nutqning to'liq yo'qligidan tortib "kattalar" nutqi, nutqni ifoda etishning yetarli darajada moslashuvchan emasligi, intonatsiyadan foydalanishning buzilishi, atipik tovushlardan foydalanish, nutqda yig'lash);

- barcha turdagi kontaktlar uchun periferik ko'rishni qo'llash (otistik ko'zlariga qaramaydi, "orqali" yoki yon tomondan qaramaydi);

- qoliplash, xatti-harakatlarning takrorlanishi;

- kundalik hayotda qat'iy bir marta va umuman tartibga moyillik, bu tartibdagi o'zgarishlarga og'riqli munosabat;

- cheklangan doiradagi manfaatlar (yuqori ixtisoslashgan, ustun manfaatlar);

- funksional bo'lmagan xarakterdagi marosimlarga bog'lanish (sanalar, marshrutlar, jadvallar bilan mashg'ullik);

- oziq-ovqat mahsulotlarini iste'mol qilish, kiyim-kechak, o'yinchoqlar, mashg'ulotlar tanlashda buzilishlar va selektivlik;

- o'z-o'zini himoya qilish tuyg'usining buzilishi;

- qo'rquv, uyqu buzilishi, g'azab va tajovuzkorlik portlashlari.

Shunday qilib, autizm asosiy simptomlar uchliki - muloqot, ijtimoiy o'zaro ta'sir va stereotipik xatti-harakatlarning buzilishi, shuningdek, boshqa rivojlanish buzilishlarida yuzaga kelishi mumkin bo'lgan ixtiyoriy xususiyatlar bilan tavsiflanadi.

Tadqiqot metodologiyasi. Hozirgi kunga kelib ko'pgina pedagog-psixologlarni birgina muammo qiynamoqda. Autizm sindromli bolalarga ta'lim berishning qaysi usullaridan foydalanish kerakligini va ularning samarasi haqida ko'pgina ilmiy tadqiqot ishlarini olib bormoqdalar. Bu savol ota-onalarni ham, ushbu toifadagi bolalar bilan ishlaydigan o'qituvchilarni ham qiziqtiradi. Bugungi kunda autizm sindromli bolalar bilan ishlashning turli xil yondashuvlari mavjud. Amaliy xulq-atvor tahlili (ABA) yoki amaliy xulq-atvor tahlili ("kuzatilgan xatti-harakatlar", stimulyabov nazariyasi) eng keng tarqalgan va autizmli shaxslarga nisbatan ahamiyat nuqtai nazaridan qizg'in muhokama qilinmoqda. U ijtimoiy ahamiyatga asoslangan holda inson xatti-harakatlarining o'zgarishiga olib keladigan muhit omillariga ta'sirini rejalashtirish, qo'llash va baholashni o'z ichiga oladi. Ushbu yondashuv tavsiya etiladigan odamlar toifalariga og'ir autizm, og'ir aqliy zaiflik va Daun sindromi bo'lganlar kiradi. ABA maqsadi - o'rganish va ijtimoiy o'zaro ta'sirga xalaqit beradigan istalmagan xatti-harakatlarni oshirish va kamaytirishdir. Boshqacha aytganda, bu "ijobiy mustahkamlash" va "xulq-atvorni funktsional baholash" strategiyasidir.

Autizmli bolalarning oilalari talab qiladigan navbatdagi yondashuv Ayres sensorli integratsiya (ASI), Jan Ayresning hissiy integratsiya usulidir. Uning mohiyati boshqa odamlar bilan adekvat munosabatlarni o'rnatish, kundalik hayotda ob'ektlar bilan o'zaro ta'sir qilishning turli usullarini o'zlashtirish imkoniyati uchun barcha hissiy tizimlarning o'zaro ta'sirini o'rnatishdan iborat.

TEACH usuli yoki tuzilmaviy o'qitish hozirda dunyoda ma'lum va keng qo'llaniladi. Quyidagi tuzilish turlarini o'z ichiga oladi:

Jismoniy tashkilot;

Jadval-Kundalik jadval;

Ish jarayonini tashkil etish - Ish tizimi.

Ushbu ishning maqsadi bolalarga uy-ro'zg'or ko'nikmalarini o'rgatish va autizmli bolalarni ijtimoiylashtirishdir. Texnikaning afzalliklari shundan iboratki

cheklangan makonda bolaning nazorat qilinishiga erishish qobiliyati va ota-onalarni ishga 100% jalb qilish zarurati yo'qligidadir. Eng og'ir va ko'p rivojlanish buzilishlari bo'lgan bolalar uchun javob beradi. Ushbu texnikaning elementlari - vizual jadval, taklif qilingan tadbirlar asosida xonani rayonlashtirish, shovqin va stimulyatsiyani minimallashtirish ko'rinishida bo'ladi. Bu defektologlar ishida keng qo'llaniladi.

Autizm spektrining buzilishini tuzatishga zamonaviy hissiy-semantik yondashuv rus psixologlari (K. S. Lebedinskaya, O. S. Nikolskaya, E. R. Baenskaya, M. M. Liebling va boshqalar) tomonidan ishlab chiqilgan. U autizmdagi ruhiy disontogeneznning o'ziga xos xususiyatlarini ochib beradigan tadqiqotlarga asoslangan. U gumanistik ildizlarga ega va defektologlar tomonidan autizm bilan kasallangan bolalar bilan ishlashda faol foydalaniladi.

Ma'lumki, autizmda ruhiy rivojlanish buzilishlarining xususiyati uning bola psixikasining barcha sohalariga tarqalishi, uning affektiv va kognitiv rivojlanishi hisoblanadi. Affektiv soha insonning o'zi va tashqi dunyo bilan munosabatlarini rivojlantirishga rahbarlik qiluvchi ma'nolar tizimi sifatida qaraladi. Autizmda ma'nolar tizimi ko'proq himoya tizimiga o'xshaydi va bu bolaning aqliy rivojlanishida buzilishlarni keltirib chiqaradi.

Bunday bolaga dunyo bilan munosabatlarda yanada faol va konstruktiv pozitsiyani shakllantirishga yordam berish uchun uning rivojlanishini normalashtirish mumkin emas, hissiy-semantik yondashuv ishlab chiqiladi va qo'llaniladi. Semantik yondashuvni afzalliklari shundaki, uning asosiy vazifasi bolaning individual ta'sirchan tajribasini to'plash va mazmunli tartibga solish bo'lib, u atrof-muhit bilan faol va differentsial munosabatlarni rivojlantirish uchun yordamga aylanishi mumkin. Hissiy, chunki bolaga yordam berishning asosiy vositasi birgalikda yashash va nima bo'layotganini hissiy tushunishdir. Hissiy aloqani o'rnatish qiyinligiga qaramay, autizmli bolalarda unga bo'lgan ehtiyoj mavjud bo'ladi, autizmdagi aqliy rivojlanish buzilishlarining o'ziga xosligini tushungan holda, bu vazifani mutaxassis juda ishonchli hal qiladi.

Autizmli bola bilan hissiy aloqa usuli, agar u uchun mavjud bo'lgan aloqani tashkil qilish parametrlarini hisobga olgan holda o'rnatilsagina bu usul kafolatlanadi: masofa, davomiylik, ritm, intensivlik va shakl, jalb qilingan taassurotlarning hissiy modalligini o'z ichiga oladi. Birinchi, barqaror takrorlanadigan aloqalar mutaxassisning bolani egallagan yoqimli taassurotlarga qo'shilishi, bolaning odatiy zavqini o'z hissiy reaksiyasi bilan bo'lishish va mustahkamlash asosida yuzaga keladi. Ularning maqsadi bolaga umumiy zavq, umumiy manfaatdorlik tajribasini berish, uni muloqotga bo'lgan ehtiyojini rivojlantirib, mustahkamlanadigan birgalikdagi umumiy tajribaga jalb qilishdan iboratdir.

Birgalikda yashash va boshdan kechirishda kattalar autizm sindromli bolaga yordam beradilar, u his qilgan noqulaylik yoki qo'rquvni yengishga yordam beradi, agar kerak bo'lsa, yoqimsiz, qo'rqinchli taassurotning hissiy ma'nosini o'zgartiradilar. Va bunday bolaning affektiv rivojlanishini normalashtirishdagi har bir muvaffaqiyatli qadam bizga uning intellektual va ijtimoiy rivojlanishida yordam berish uchun yangi imkoniyatlar beradi, chunki bolaning aqliy funksiyalarining rivojlanishi yaqin odam bilan faol muloqot qilish uchun haqiqiy talablar bilan tashkil etila boshlaydi.

Tahlil va natijalar. Nima uchun autizm darajasi 1990-yillardan beri doimiy ravishda oshib borayotgani haqida ko'p munozaralar bo'ldi. Buning sabablaridan biri 1994 yilda diagnostika nomenklaturasining o'zgarishi bilan bog'liq. O'sha paytda autizmning diagnostik mezonlari ilgari "spektrda"

hisoblanmagan bolalarni ham qamrab oldi. Tadqiqotlar shuni ko'rsatdiki, diagnostika mezonlarining o'zgarishiga qaramay, autizm spektrining buzilishi tashxisi qo'yilgan holatlar soni kutilganidan ancha yuqori (Jonson va Myers, 2007). Ko'pgina tadqiqotchilar dunyo bo'ylab autizm holatlarining ko'payishi genetik va atrof-muhit omillarining kombinatsiyasi bilan bog'liq deb hisoblashadi. Tadqiqotchilar autizm sabablari haqida oilalar uchun javob izlash uchun astoydil ishlamoqda.

Bu butun mamlakat bo'ylab 1:59 bolalarga ta'sir qiladi (Kasalliklarni nazorat qilish va oldini olish markazlari).

Bu dunyoning barcha madaniyatlarida uchraydi va irqi, ijtimoiy-iqtisodiy holati, ota-onalarning ma'lumoti yoki boshqa demografik o'zgaruvchilarga qarab kamsitmaydi (Wong, Hui va Li, 2004; Howlin & Asgarian, 1999).

O'g'il bolalarda qizlarga qaraganda deyarli to'rt baravar ko'proq uchraydi.

Autizm spektrida buzilish aniqlangan bolalarning taxminan 10 foizida aniqlanishi mumkin bo'lgan genetik yoki xromosoma kasalliklari (ya'ni, mort X yoki tuberous skleroz) mavjud.

Hozirda uning ma'lum sababi yoki davosi yo'q.

Autizmning tarqalishi turli mamlakatlarda sezilarli darajada farq qiladi, ammo rivojlangan mamlakatlarda odatda yuqoriroq deb qabul qilinadi. Dunyo miqyosida autizm taxminan 168 million bola va kattalarga ta'sir qiladi deb ishoniladi, ammo bu raqam ancha yuqori, chunki mavjud resurslar va xabardorlikning etishmasligi tufayli ko'plab holatlar aniqlanmagan. Bundan tashqari, barcha autizmlil odamlarning uchdan bir qismi diagnostika va davolanish imkoniyati cheklangan yoki umuman mavjud bo'lmagan past va o'rta daromadli mamlakatlarda yashaydi. Shu sababli, global tarqalishning haqiqiy darajasi deyarli noma'lum bo'lib qolmoqda, ammo shuni tan olish mumkinki, bu ko'rsatkichlar butun dunyo bo'ylab tez sur'atlar bilan o'sib bormoqda va autizm spektrida buzilish aniqlanganlarning barchasi geografik joylashuvi yoki ijtimoiy-iqtisodiy holatidholatidan qat'iy nazar, to'g'ri parvarish qilinishini ta'minlash uchun ko'proq ish qilish kerak. Autizmning tarqalishi ham vaqt o'tishi bilan o'zgarib, butun dunyo bo'ylab so'nggi bir necha o'n yilliklarda sezilarli darajada oshdi. Misol uchun, Qo'shma Shtatlarda autizm tarqalishi 2000 yilda 150 boladan 1 tadan 2018 yilda 44 boladan 1 tagacha oshdi. Autizm darajasining bunday o'sishining sabablari to'liq aniqlanmagan, ammo tashxisning yaxshilanishi, xabardorlikni oshirish va diagnostika mezonlarining o'zgarishi yordam beruvchi omillar deb hisoblanadi. Autizm darajasining oshishi bilan bog'liq bo'lishi mumkin bo'lgan genetik, ekologik va boshqa omillarning mumkin bo'lgan roli bo'yicha tadqiqotlar davom etmoqda.

Dunyoda autizm darajasi eng yuqori bo'lgan o'nta mamlakat Buyuk Britaniya, Shvetsiya, Yaponiya, AQSh, Niderlandiya, Irlandiya, Bruney, Kanada, Singapur va Andorradir. Ro'yxatning boshida Buyuk Britaniya joylashgan bo'lib, uning 100 ming kishiga 700,07 ko'rsatkichi har qanday mamlakatda qayd etilgan eng yuqori ko'rsatkichlardan biridir. 100 ming kishiga 661,85 ko'rsatkich bilan Shvetsiya, ikkinchi o'rinda esa Yaponiya 604,72 ga teng. Amerika Qo'shma Shtatlari, shuningdek, autizm darajasi 100 ming kishiga 603,38, Niderlandiya esa 100 ming kishiga 591,54 ni tashkil qiladi. Ushbu guruhning orqasida Irlandiya va Bruney joylashgan bo'lib, ikkalasi ham 100 ming kishiga mos ravishda 583,69 va 572,01 to'g'ri keladi. Ulardan keyin Kanada 100 ming kishiga 565,85 autizm darajasi bilan keyingi o'rinda turadi, Singapur va Andorra esa 100 ming kishiga 547,02 autizm darajasi bilan o'ninchi o'rinni egallab tirdi. Buyuk Britaniya dunyodagi eng yuqori autizm darajasiga ega

bo'lgan mamlakat bo'lib, uning tarqalishi 100 ming kishiga 700,07 ni tashkil qiladi. Buyuk Britaniya autizm bilan yashovchi odamlarni tushunish va ularga g'amxo'rlik qilishda ajoyib yutuqlarga erishdi, ammo hali ko'p ish qilish kerak. Masalan, Buyuk Britaniyadagi Autizm Alyansining so'nggi hisobotida autizmlil kattalarning faqat uchdan bir qismi mahalliy hokimiyat tomonidan biron bir mazmunli yordam yoki xizmatlar olishini taklif qildi. Bundan tashqari, erta aralashuv va spektrdagi bolalar uchun maxsus xizmatlardan foydalanish imkoniyati yo'q. Ta'limni ta'minlash nuqtai nazaridan, tadqiqotlar shuni ko'rsatdiki, autizmlil bolalarning yarmidan ko'pi beshta yaxshi GCSEga erishmasdan maktabni tark etadi. Bu raqamlar autizm haqida tushunchaga qo'shimcha sarmoya kiritish va sinf ichida va tashqarisida qo'llab-quvvatlash zarurligini ko'rsatadi.

Dunyoda autizm darajasi eng past bo'lgan o'nta davlat: Tayvan, Shimoliy Koreya, Tunis, Liviya, Suriya, Turkiya, Marokash, Shimoliy Mariana orollari, Hindiston va Tailand. Ushbu mamlakatlarning har birida autizmning global tarqalish darajasi 100 ming kishiga 300 yoki undan kam. Tayvan dunyodagi eng past autizm darajasiga ega - har 100 ming kishiga 199. Shimoliy Koreya 100 ming kishiga 251,67 autizm darajasi bilan yaqindan orqada. Tunis uchinchi o'rinda, autizm darajasi biroq yuqoriroq, har 100 ming kishiga 284,45. Liviya, Suriya, Turkiya, Marokash, Shimoliy Mariana orollari, Hindiston va Tailandda autizm darajasi har 100 ming kishiga 285,55 yoki undan yuqori. Tayvan autizmning kam tarqalishi bo'yicha dunyoda etakchi hisoblanadi, chunki u dunyodagi eng past ko'rsatkichga ega - har 100 mingga 199. Tayvan darajasi va boshqalar o'rtasidagi keskin farqni mamlakatning autizm spektrining buzilishi (ASD) bo'lgan shaxslarni erta aniqlash, tashxis qo'yish va aralashuvga bo'lgan qat'iy sodiqligi bilan bog'lash mumkin. 2015 yilda barcha maktabgacha yoshdagi bolalar uchun muntazam rivojlanish skrininglarini talab qiladigan qonunchilik joriy etilganidan beri Tayvan autizmning tarqalish ko'rsatkichlarining sezilarli darajada kamayganini ko'rdi. Ushbu tashabbus, boshqa dalillarga asoslangan aralashuvlar qatorida, Tayvanga ASD bilan yashovchi odamlar va ularning oilalari uchun hayot sifati eng yuqori bo'lgan mamlakatlardan biriga aylanish yo'lini ochishga yordam berdi.

Bu yo'nalishda O'zbekistoda autizm sindromi har 100 ming boladan 384 tasida uchraydi. O'zbekiston dunyo mamlakatlari ichida 78 pog'onada qayd etilgan. Respublika bolalar ijtimoiy moslashuv markazi hozirgi kunda autist bolalarga bepul xizmat ko'rsatayotgan asosiy davlat muassasi hisoblanadi. 2004 yilda Vazirlar Mahkamasining qarori bilan tashkil qilingan bu markazda surunkali kasalliklar, nogironlik, psixofiziologik rivojlanishning buzilishi mavjud bo'lgan bolalarga yordam ko'rsatiladi. Uning qamrovi juda keng bo'lib, autizm uning bir tarmog'i, xolos. U yerda massaj, basseyn, davolovchi gimnastika mashg'ulotlari, logoped, psixolog, defektolog yordami yo'lga qo'yilgan.

Davolanuvchilar umumiy tibbiyko'rikdan ham o'tishlari mumkin.

Xulosa. Xulosa qilib shuni ta'kidlash kerakki, autizmlil bolaning har bir ota-onasi uning keyingi ijtimoiylashuvi istiqbollari bo'lgan nuqtai nazaridan kelib chiqib, uni tarbiyalash va rivojlantirish usullari va usullarini mustaqil ravishda tanlash huquqiga ega. Ammo shuni unutmashimiz kerakki, autizmlil har bir bola o'z qiziqishlari, sevimli mashg'ulotlari, iste'dodlari, ko'nikmalari, qiyinchiliklari va imkoniyatlariga ega bo'lgan "Shaxs"dir, shuning uchun bolaga zarar bermaslik, uning rivojlanishiga to'sqinlik qilmaslik juda muhimdir.

ADABIYOTLAR

1. Манелис Н.Г., Волгина Н.Н., Никитина Ю.В. и др. Организация работы с родителями детей с расстройствами аутистического спектра: Методическое пособие. Москва: ФРЦ ФГБОУ ВПО МГППУ, 2017. 94 с. ISBN 978-5-94051-164-9.
2. Морозов С.А. К вопросу о коморбидности при расстройствах аутистического спектра // Аутизм и нарушения развития. 2018. Т. 16. № 2. С. 3—8. DOI:10.17759/autdd.2018160201
3. Морозов С.А. Комплексное сопровождение лиц с расстройствами аутистического спектра: учебно-методическое пособие. Москва, 2015. 540 с. ISBN 978-5-9907171-8-3.
4. Global prevalence of autism: A systematic review update. Zeidan J et al. Autism Research 2022 March.



UDK:101.1

Qahramon ATAQULOV,
Toshkent kimyo-texnologiya instituti stajyor o'qituvchi
E-mail: ataqulovqahramon@gmail.com

Falsafa fanlari doktori, dotsent I.Siddiqov taqrizi asosida

THE MEANING AND INTERRELATIONSHIP OF THE CONCEPTS OF “GLOBALIZATION” AND “REGIONAL COOPERATION”

Annotation

In this article, the origin and evolution of the concepts of globalization, region and regional cooperation are analyzed in detail from a scientific basis and from a methodological point of view. The scientific bases and aspects, principles and laws of the emergence of regions in the era of globalization were discussed. The scientific-methodological analysis of mutual differences, connections and relations of globalization and regional cooperation is interpreted.

Key words: Global, Globalization, Region, Regionalization, cooperation, Regional cooperation, Unification, Preference.

“GLOBALLASHUV” VA “MINTAQAVIY HAMKORLIK” TUSHUNCHALARINING MAZMUN MOHIYATI VA O‘ZARO MUNOSABATLARI

Annotatsiya

Mazkur maqolada globallashuv, mintqa va mintaqaviy hamkorlik tushunchalarining kelib chiqishi, evolutsiyasini ilmiy asosda, metodologik nuqtainazardan atroflicha tahlil qilingan. Globallashgan davrda mintaqalar vujudga kelishining ilmiy asoslari va aspektlari, tamoyillari va qonuniyatlari haqida fikr yuritilgan. Globallashuv va mintaqaviy hamkorlikning o‘zaro farqlari, bog‘liqligi, munosabatlarini ilmiy-metodologik tahlili talqin etilgan.

Kalit so‘zlar: Global, Globallashuv, Mintaqa, Mintaqaviylashuv, hamkorlik, Mintaqaviy hamkorlik, Unifikatsiya, Preferepsiya.

ЗНАЧЕНИЕ И ВЗАИМОСВЯЗЬ ПОНЯТИЙ «ГЛОБАЛИЗАЦИЯ» И «РЕГИОНАЛЬНОЕ СОТРУДНИЧЕСТВО»

Аннотация

В данной статье происхождение и эволюция концепций глобализации, региона и регионального сотрудничества подробно анализируются с научной основы и с методологической точки зрения. Обсуждались научные основы и аспекты, принципы и закономерности возникновения регионов в эпоху глобализации.

Ключевые слова: Глобальный, Глобализация, Регион, Регионализация, сотрудничество, Региональное сотрудничество, Унификация, Предпочтение.

Kirish. Zamonaviy dunyoning eng muhim tendensiyalari bir tomondan Globallashuv, ikkinchi tomondan mintaqaviy integratsiya jarayonlari faolligining kuchayishidir. Globallashuv bevosita dunyo mamlakatlarining iqtisodiy va siyosiy masalalarini o‘z ichiga oladi. Mintaqaviylashuv bo‘lsa, ma‘lum hududning joylashgan o‘rni imkoniyatlari va muommolari bilan bo‘g‘liq bo‘lgan munosabatlardir. Tahlil qilinayotgan muammoning dolzarbligi shundaki, mintaqaviylashuv va globallashuv ikki tomonlama xususiyatga ega va institutsional tizimga bog‘liq bo‘lib, bu o‘z navbatida tomonlarning o‘zaro ta‘siri bo‘lgan ma‘lum bir makonda yangi qoidalarning o‘rnatilishiga ta‘sir qiladi. Maqsad globallashuv va mintaqaviylashuv tushunchalarining mazmun-mohiyati va o‘zaro aloqalarini ochib berish. Shundan kelib chiqqan holda, Globallashuv davridagi mintaqaviylashuv muommolarini zamon ruhiga mos imkoniyatlarini yoritish vazifa hisoblanadi. Globallashuv natijasida vujudga kelayotgan muommolarni e‘tirof etgan holda Prezidentimiz Shavkat Mirziyoyev Birlashgan Millatlar Tashkiloti Bosh Assambleyasining 72-sessiyasidagi nutqida takidlaganidek: “Tinch-osoyshta, iqtisodiy jihatdan taraqqiy etgan Markaziy Osiyo-biz intiladigan eng muhim maqsad va asosiy vazifadir”[3]. Bu esa mintaqada xavfsizlik, tinchlik va iqtisodiy farovonlikni saqlashda yaqin qo‘shnilarimiz bilan hamkorlik muhim ekanligini bildiradi. Shu asosda davlatimiz qat‘iy tamoyillar asosida ochiq, do‘stona va pragmatik siyosat olib bormoqda. Natijada mintaqada mutlaqo yangi – sog‘lom siyosiy va iqtisodiy aloqalar muhiti shakllandi.

Mavzuga oid adabiyotlar tahlili va metodlar.

Mazkur maqolani tahlil qilish jarayonida SH.Mirziyoyev nutqlari, falsafa, siyosatshunos va mintaqashunos S.Otamuratov, A.A.Sergunin, O.O.Sirojov, V.I.Danilov-Danilyan, A.N.Chumakov, S.I.Dudnik, L.E.Grinnin, V.Ch.Bobkov, I.A.Karimov, M.M.Muhammadsiddiqov, Nik Bostrom kabi tadqiqotchilari va olimlarning asarlari va xalqaro ilmiy maqolalar, ilmiy jurnallarda keltirilgan atamalar va fikrlar asosida tahlil qilib, bular metodologik manba bo‘ldi. Tadqiqot jarayonida ilmiy bilishning mantiqiylik, tarixiylik, izchillik, va obyektivlik usullaridan keng foydalanildi. Globallashuv va Mintaqaviylashuv tushunchalarining mazmun mohiyati hamda o‘zaro munosabatlari, ularning mintaqalashuv jarayoniga ta‘siri xususida tahlil olib borildi.

Muhokama va natijalar.

“Globallashuv” tushunchasining o‘zagi bo‘lgan “Global” so‘zi fransuz tilida – umumiy, lotin tilidagi “globus” - yer shari ma‘nolarini bildiradi. “Globallashuv” (Globalizatsiya ko‘rinishida ham ishlatiladi) lotincha “globus” so‘zidan olingan bo‘lib, yer shari bo‘ylab, umumiylashuv deb tarjima qilish mumkin. Globallashuv deganda dunyo miqyosida yagona iqtisodiy-moliyaviy va axborot maydonining shakllanish jarayoni tushiniladi[5]. Ta‘rifdan kelib chiqadigan bo‘lsak, globalizm tushunchasi, bevosita inson va jamiyat taqdiri bilan bog‘liq bo‘lgan katta ijtimoiy, iqtisodiy, siyosiy, sayyoraviy, dunyoviy jarayonlarga bo‘g‘liq bo‘lgan, global taraqqiyot istiqbollarini o‘ziga qamrab oladi. Globallashuv - dunyo bo‘ylab iqtisodiy,

siyosiy, madaniy hamda diniy integratsiya va birlashish jarayonidir desak bo'ldi.

“Globallashuv”ni jarayoniga Amerikalik siyosatchi Entoni Giddens “Qochqin dunyo: globallashuv hayotimizni qanday o'zgartirmoqda” nomli maqolasida birinchi navbatda axborot tizimlarining rivojlanishi ta'sir ko'rsatadi degan fikrini bildiradi va buni o'tgan asrning 60 yillari bilan bog'laydi.

Globallashuv atamasi 1981-yildan iqtisodchi olimlar tomonidan qo'llanilib kelingan, asosan 1983-yilda amerikalik olim T.Levitt tomonidan “Garvard biznes rev'yu” jurnalida chop qilingan maqolasida qo'llanilgandan keyin ommaviylasha boshlagan. T.Levitt yirik xalqaro korporatsiyalar ishlab chiqaradigan turli mahsulotlar bozorlarining birlashuv jarayonlarini “Globallashuv” deb atagan[17] (Iqtisodiy tomonlariga etibor berilgan).

Bu atama XX asrning 90-yillarigacha iqtisodiyotdan boshqa sohalarda deyarli foydalanilmagan bo'lsada, 1985-yilda Amerikalik sotsiolog R. Robertson “Globallashuv” atamasiga izoh bergan. Bu terminning to'liq ma'nosi, konsepsiyasi 1990-yilning yarmida amerikalik olim Charlz Taz Rassel tomonidan to'liq ochib berilgan. Yuqoridagi fikrlardan kelib chiqsak, Globallashuv o'tgan asrning ikkinchi yarmida paydo bo'lgan termin bo'lib, ikki qutbli dunyoning inqirozi natijasida umumdunyoviy jarayonlarni aks ettiruvchi vosita sifatida yanada ko'proq qo'llanila boshlagan. Dastlab iqtisodiy sohada ishlatila boshlanganligi ham bunga misol bo'ladi.

“Globallashuv” jahon taraqqiyoti rivojlanishi jarayonida muhim rol o'ynab, juda ko'p ijobiy va salbiy xususiyatlari mavjud. Ijobiy xususiyatlar, turli mamlakatlar xo'jaligining o'zaro aloqasi, xorijiy sarmoyalarni jalb qilish, ilm-fan texnika, texnologiya yutuqlari almashinuvining tezlashishi hamda davlatlarni ilmiy-texnikaviy taraqqiyotiga ko'maklashuv bilan bog'liq. Globallashuvga qarshi kishilar vakillari ham mavjud bo'lib, globallashuv oqibatida yuzaga kelgan va kelayotgan muommalarning oqibatlari salbiy deb hisoblashadi. Mazkur jabhalardagi kamchiliklarni keltiradilar: ekologiya, sog'liqni saqlash, demografik sohalardagi inqiroz, resurslarning noteng taqsimlanishi, millatlarlarning asrlar davomida shakllangan axloq, oila, ta'lim-tarbiya, ma'naviy dunyoqarashiga ta'siri va boshqalar shular jumlasidan.

Globallashuv atamasini izohlashga harakat qilar ekanmiz bu haqda o'z fikrlarini keltirib o'tgan tadqiqotchi olimlarning fikrlarini keltiramiz. A.Ochildiyev[14], S.Otamuratov[17], V.I.Danilov-Danilyan[2], A.Toyinbi[19], rus olimlari L.E.Grinnin[17], A.G.Kosichenko[20] A.Chumakov[7] kabi olimlar Globallashuv jarayoniga ta'rif berib, butun insoniyat taqdiriga dahldor bo'lgan, ma'naviy qadriyatlar, dunyoqarash yo'nalishlarini universallashuviga olib keladigan, butun yer yuzini qamrab oladigan juda serqirra va xilma xil jarayonlarni umumlashuvi va birlashuvi sifatida qaraydi. Professor S.Otamuratov globallashuvning xususiyatlari haqida: “...dunyoning o'zgarishiga o'tkazadigan ta'sirida ham yangi yangi imkoniyatlar namoyon bo'lmoqda”[14], - deb ta'kidlaydi. Ya'ni globallashuv an'anaviy qadriyatlar rivojiga ijobiy ta'sir qilmasada, qaysidir ko'rinishda insoniyat uchun imkoniyatlar, yangi taraqqiyot eshiklarini ochilishiga xizmat qiladi.

Professor A.Katsovich “Globallashuv” bu erkin savdo to'g'risidagi bitimlar uyg'unligi jahonni yagona va o'ta raqobatli bozorga aylantirgan internet va moliya bozorlarining birlashuvidir”[20], - degan fikrini ilgari suradi. Ushbu fikrga ko'ra, taraqqiyotning ushbu bosqichida har qanday ishlab chiqarish, moddiy, ijtimoiy yoki intellektual bo'lishidan qat'i nazar umumiy bozorga intilish jarayonini kuzatish mumkin. Ammo ayni zamonda globallashuv faqat bir sohadagi

rivojlanishni emas balki barcha sohalardagi munosabatlarni ifodalaydi.

Tadqiqot mavzumizdan kelib chiqib, mintaqaviylashuv haqida to'xtalsak. Avvalo mintaqaviy tushunchasi maydonga chiqadi, “Mintaqa” lotincha so'z bo'lib “qisim”, “bo'lak” ma'nolarini anglatadi. Nemis olimi Karl Doych “mintaqa”ni izohlab uchta belgisini keltiradi: a) umumiy geografik yaqinligi; b) hamkorlikning doimiyliigi va intensivligi; c) mintaqaviy tizimi haqidagi umumiy yondoshuv[3]. Bunda geografik, geoiqtisodiy va geosiyosiy ko'rinishi jihatidan mintaqalashuv jarayonlarini o'rnatish va rivojlantirish uchun umumiy eng muhim bo'lgan belgilari keltirilgan. Bu omillar hamkorlikning uzoq vaqt barqaror rivojlanishi uchun shart-sharoit yaratishini ko'rish mumkin.

Shvetsiyalik olimlar F.Soderbaum va B.Hettne “Mintaqaviylikning kelajagi: eski bo'linishlar va yangi chegaralar” nomli maqolasida mintaqaning turli jihatlarini ochib beradilar.

-Tabiiy chegaralar bilan cheklangan geografik va ekologik birlik;

-Ijtimoiy tizim sifatida ijtimoiy, siyosiy, madaniy va iqtisodiy tartibotni translokaliy munosabatlarda aks etishi;

-Ichki yaxlitlikning mavjudligi, birdamlik yoki qisimlar bilan genetik bog'liqlikning mavjudligi;

-Xalqaro munosabatlarda alohida maqomga egaligi va tan olinishi. Bundan xulosa qilsak, ma'lum hududdagi subyektlarning tabiiy chegara, tarixiy va madaniy uyg'unligi, milliy kelib chiqishi, xalqaro va geosiyosiy munosabatlardagi o'rining muhimligini ko'rish mumkin.

Mavzudan kelib chiqib “hamkorlik” tushunchasini atroflicha ko'rib chiqsak, atama XX asrning 20-yillarida talqin qilina boshlandi. Bu masala ko'proq konflikt tushunchasi bilan yonma-yon uning oldini oladigan vosita sifatida qo'llanila boshlangan. 1960-yillarga borib g'arbda integratsiya jarayonlarining kuchayishi hamkorlikni jiddiy o'rganishga, unga nisbatan yangicha yondashuvlarni shakllanishiga olib keldi[16]. Bunda integratsiyaga hamkorlikning bir shakli sifatida qaraldi.

Mazmun mohiyatiga ko'ra “hamkorlik” tushunchasi ko'p qirrali. Shu boisdan uni qo'llanayotgan sohasiga qarab turlicha talqin qilish mumkin. Shu o'rinda ayrim tadqiqotchilar fikrlarini tahliliga o'tsak. Hamkorlik - maqsad va manfaatlar to'g'ri kelganda ikki yoki undan ortiq tomon o'rtasidagi ijobiy hamfaoliyat hisoblanadi[3]. Bunda asosiy manba maqsad yoki manfaatga qaratilsada, u faqat ijobiy faoliyat ko'rinishida talqin qilinadi. Bilamizki hamkorlik har doim ham ijobiy bo'lavermaydi. Masalan, insoniyat istiqboliga soya soladigan terroristik tashkilotlar ham o'zaro hamkorlikka intiladilar.

Yana boshqa talqinga ko'ra “hamkorlik” tushunchasini tariflashda konflikt tushunchasiga ko'proq urg'u berilgan, sababi hamkorlikni konfliktni oldini oluvchi yoki tomonlarning vaziyatga yechim izlashga oid manfaatlarini ifodalagan[9]. Bunda tushunchaning asl mohiyatidan uzoqlashish ehtimoli mavjud, sababi hamkorlik har doim ham qaramaqarshilikni yumshatish uchun emas, o'zaro manfaat olishga ham qaratilishi mumkin.

Bundan tashqari ko'pgina olimlar R.Koxeyn, E.Milner, rossiyalik olim P.Sigankov, O'zbekistonlik olim R.Alimov va boshqalar “hamkorlik” tushunchasini jarayon yoki vaziyat deb talqin qilishda turli fikrlarni keltirgan. Professor O.Sirojovning fikricha “hamkorlik - ikki yoki undan ortiq subyektning umummanfaatdorlik uchun birgalikdagi amaliy faoliyati”[3]. Yuqoridagilardan xulosa qilsak, hamkorlik - tomonlarning o'zaro mushtaraklik asosida tuzilgan manfaatlar uyg'unligi va shu manfaatlarni yuzaga chiqarish borasidagi amaliy faoliyati, desak bo'ladi.

Globallashuv jarayonida rivojlangan taraqqiyotga olib chiqadigan asosiy vositalardan biri mintaqaviy hamkorlik sifatida ko'rilmogda. Mavzumizning dolzarbligi ham shunda ekanligini hisobga olib ko'proq e'tiborni mintaqaviy hamkorlik masalasiga qaratsak.

Mintaqaviy hamkorlik tushunchasi haqida ham turli xil qarashlar mavjud. G'arb tadqiqotchisi E.Xaas bu atamani milliy ko'lamda harakat qiluvchi davlatlarni o'ziga torta oladigan yangi siyosiy ta'sir etuvchi markazlarning vujudga kelish jarayoni" deydi. Bundan kelib chiqadiki tadqiqotchi hamkorlikda ta'sir markazlarini bir tomonlama bo'lishi mumkinligini misol keltirgan desak, bugungi kunda hamkorlikka ta'sir siyosiy, iqtisodiy, diniy-madaniy yoki etnik ko'lam kasb etishi mumkin.

Rossiyalik tadqiqotchi Olga Boturina mintaqaviy hamkorlik to'g'risida "globallashuv to'g'risida dunyo stratifikatsiyasi (lotin tilidan "stratum"- katlam) jarayoniga bir guruh davlatlarning anglangan faol ishtiroki modelini o'zida aks ettiradigan konsepsiyani ilgari suradi[16]. Ko'rishimiz mumkinki ta'rif murakkabligi bilan mukammal deyish mumkin, sababi millat, ta'sir usullari, makon va zamon farqlamaydigan ixtiyoriy uyushma sifatida keltirilgan.

Shuningdek, a'zolik shartlari hamda globallashuv va lokallashuvning farqlari ham ko'zga tashlanmaydi.

Rossiyalik tadqiqotchilar N.Livensev va V.Xarlamovlar "mintaqaviy hamkorlik umumiy ko'rinishda bir qator davlatlarning bosqichma-bosqich birlashuvi natijasida yangi yaxlit xo'jalik organizmi – xalqaro mintaqaviy majmua shakllanishi", degan fikrni ilgari suradilar[16]. Ushbu fikrda jarayonga evolutsion nuqtayi nazardan yondashilgan. Aytaylik mintaqaviy hamkorlik ma'lum tamoyillar tenglik, erkinlikka asoslangan bo'ladi. Imperialistik mintaqalarda hamkorlikni majburan o'rnatilgan xo'jalik shakllarini ko'rishimiz mumkin.

Ko'pgina olimlar mintaqaviy hamkorlik natijasida bazi davlatlarining chegaralari yo'qolib ketishini takidlaydi, boshqa olimlar davlatlarning yanada jipslashuvi vujudga keladi desa, boshqalari o'zaro iqtisodiy siyosiy aloqalari mustahkamlanadi degan fikrlarni keltiradi. O.Sirojovning ta'rificha Mintaqaviy hamkorlik - bu obyektiv zaruriyat natijasida ma'lum bir mintaqada davlatlarining tenglik ixtiyoriylik, umummilliy manfaatlarining uyg'unlashuvi asosida birgalikdagi faoliyati [3]. Mintaqaviy hamkorlik tushunchasiga qat'iy qoida ishlab chiqilmagan. Yuqoridagi shartli ta'sir usullariga ega bo'lmagan, ma'lum tamoyillar asosida makon va zamon tanlamaydigan tenglik, ixtiyoriylik, erkinlik manfaatlar uyg'unligi negizida rivojlanadigan jarayon deb qarash mumkin.

Globallashuv davrida mamlakatimizga o'xshagan rivojlanayotgan va kam rivojlangan mamlakatlar yuqori darajada iqtisodiy, siyosiy ta'sirga ega bo'lgan davlatlar

ta'siridan saqlanish maqsadida mintaqaviy hamkorlik tuzulmalarini tuzishga alohida e'tibor qaratmoqdalar. Biz yuqorida globallashuv, mintaqada, mintaqaviy hamkorlik tushunchalarini atroflicha tahlil qildik. Olimlar globallashuvning mintaqaviy hamkorlik bilan o'zaro munosabatlarini turlicha talqin qiladilar. Rossiyalik olimlar M.Lebedeva va L.E.Grinin "Globallashuv bu mintaqalar va umuman jahonning hamkorligi yaqinlashuvining natijasidir", - deb takidlaydi. Bundan globallashuvning ma'lum hamkorlik natijasida hosil bo'lgan va bir biriga bog'liq tushuncha ekanligini bilish mumkin. Shu o'rinda tadqiqotchi M.Muhammadinovning fikricha: Globallashuv dunyoni universallashuviga olib borsa, Mintaqaviy hamkorlikda mintaqadan tashqaridagi davlatlarga cheklov qo'yiladi. Ikkinchi, mintaqaviy hamkorlik jarayonida tomonlarning teng manfaatdorligiga amal qiladi. Globallashuvda esa bu amalga oshmaydi. Uchinchi globallashuvda tengsizlik amal qilsa mintaqaviy hamkorlikda ixtiyoriylik, tenglik tamoyillari asosida rivojlanadi[16]. Keltirilgan ma'lumotlardan bilimimizki, globallashuvning mintaqaviy hamkorlikka nisbatan farqlari katta ahamiyatga ega. Hattoki global xavf-xatar yoki globallashuv oqibatida vujudga kelgan muommolarni oldini olish uchun mintaqaviy hamkorlikni kuchaytirish talab etilmogda.

Bugungi davrda vujudga kelgan aksariyat mintaqaviy urushlar, ekologik muommolar shular jumlasidan.

Yuqoridagilardan xulosa qiladigan bo'lsak, Globallashuv jarayonida mamlakat manfaatlariga zid bo'lgan ayrim jihatlarni cheklashning imkoniyati bo'lmaydi. Globallashuvda hamma barcha imkoniyatlardan bir xil emas salohiyatiga qarab tabaqalashtirilgan holda foydalanishi mumkin. Bu esa manfaatlar to'qnashuvi, hududiy, milliy va etnik nizolarga olib keladi. Globallashuvda ma'lum qoida, prinsp, tamoyil mavjud emas va bu ko'proq kuchga asoslanishga yo'l ochadi.

Umumiy xulosa qilsak, Globallashuv dunyoda bo'ladigan o'zgarishlarni makon va zamon tanlamasdan ommaviylashib borishi nazarda tutiladi. Globallashuvda hech qanday chegara, qonun qoyida, tamoyil va shartlar bo'lmaydi.

Mintaqada ma'lum makondagi subyektlarining turli sohalaridagi hamkorlikni amalga oshiruvchi va buning uchun imkoniyatlar ham yetarlicha bo'lgan hudud.

Mintaqaviylashuv umumiy geografik makonda joylashgan, umumiy jihatlarga ega davlatlarda hamkorlik aloqalarining o'sib borishi tushuniladi.

Hamkorlik – tomonlarning o'zaro mushtaraklik asosida tuzilgan manfaatlar uyg'unligi desak bo'ladi. Ma'lum ta'sir usullariga ega bo'lmagan, ma'lum tamoyillar asosida makon va zamon tanlamaydigan tenglik, ixtiyoriylik, erkinlik manfaatlar uyg'unligi negizida rivojlanadigan jarayon deb qarash mumkin.

ADABIYOTLAR

1. Отамуратов С. Глобализация: миллий-маънавий хавфсизлик. (сиёсий-фалсафий таҳлил) -Т.: «Ўзбекистан», иккинчи нашр, 2015, 81-82-б.
2. Сергунин А.А. Проблемы и возможности регионалистики // Полис.1994. №5 -С. 149-150
3. Сирожов.О.О. Назиров.М.М. Марказий Осиё давлатлари ҳамкорлигининг истиқболлари ва имкониятлари. –Т.: Ўзбекистон халқаро ислом академияси, 2021.
4. Касымова Н.А. Региональная интеграция:аспекты теории. // Халқаро муносабатларю, №3, 2005, 5-13 с.
5. Умарова Н. Глобализация шароитида ахборот хуружларига қарши кураш. -Т.: 2005, 3 б.
6. Данилов-Данилян В.И. Устойчивое развитие-проблема виживания человека//. Наука. Общество. Человек. -М.,2004. -143 с.
7. Чумаков А.Н. Глобализация. Контурь целостного мира- М., Проспект, 2005.С.259.
8. Дудник С.И. Солонин Ю.Н. Парадигмы исторического мышления XX века: очерки по современной философии культуры. СПб.: Санкт-Петербургское философское общество, 2001. С -132.
9. Энциклопедический словари. –м.: Издательский центр ИЭТ, 2013. –С. 128.
10. Гринин Л.Е. Глобализация и национальный суверенитет. История и современность. - М., 2014, 8-11 с.
11. <https://cyberleninka.ru/article/n/globalizatsiya-i-natsionalnyu-suverenitet>
12. Бобков В. Баланс терпения и нетерпения //Республика. 1998, 1 декабря, 5 с.

13. Шахрай С.М. Глобализация в современном мире: политико-правовые аспекты. – СПб: Фонд поддержки науки и образования в области правоохранительной деятельности «Университет», 2004.
14. Что такая глобализация? По сайту <http://www.univer.omsk.su/omsk/socstuds/glob/index.html>
15. Otamuratov S. Globallashuv va millat. – T., Yangi asr avlodi, 2008. – 13 b.
16. Karimov I.A. Yuksak ma'naviyat – yengilmas kuch. - T.: Ma'naviyat, 2008.
17. Muhammadsidiqov M.M. Xalqaro mintaqashunoslik. (o'quv qo'llanma) -T.: ToshDShI «Barkamol fayz media», 2017, 8, 30 bet.
18. Umarov B. Globallashuv ziddiyatlari. – T.: Ma'naviyat, 2006.
19. Ochildiev A. Globallashuv va mafkuraviy jarayonlar. – T.: Muharrir nashriyoti, 2009.
20. Jo'raev N. Tarix falsafasining nazariy asoslari. – T.: Ma'naviyat, 2008. – B.221.
21. Kacowicz A. Regionalization, Globalization and Nationalism // Alternatives. 1999.04. P. 529.
22. Nik Bostrom - Ph.D. is Director of Oxford University's new Future of Humanity Institute. Ugrozi` sushestvovaniyu chelovechestva. Analiz stsenariyev vi`miraniya. //2007. <http://www.nickbostrom.com/https://nickbostrom.com/existential/risks>



Feruz ATAMURATOVA,
Urganch davlat universiteti mustaqil izlanuvchisi
E-mail: @Atamuratova 14

Psi.f.d D.Urazbayeva taqrizi asosida

“FORMATION OF A PSYCHOLOGICAL PREVENTION PROGRAM AIMED AT THE DEVELOPMENT OF PSYCHOLOGICAL HEALTH OF ADOLESCENTS”

Annotation

One of the most urgent problems of the psychology of the present time is the problems aimed at studying the characteristics of adolescence, which is primarily due to the fact that this period can be considered, without any difficulty, the most important problem in the process of forming a healthy and autonomous personality. In the child's life, this is a period of intensive, purposeful development and formation of physical, mental, intellectual, moral and social health. It should also be noted that puberty and the physiological changes associated with this process have a significant impact on the formation of a child's personality. It should be noted that, at the same time, the period of growth is also associated with a number of specific difficulties that can disrupt the comfortable development of the child. The study of the psychological factors of the development of the health orientation of adolescent students, as well as the problems of psychological health of adolescents, is the object of many scientific studies. This issue has been studied from different points of view in different periods.

Key words: Adolescents, psychological health, social environment, school, factors, social psychological characteristics, family, parents.

“ФОРМИРОВАНИЕ ПРОГРАММЫ ПСИХОЛОГИЧЕСКОЙ ПРОФИЛАКТИКИ, НАПРАВЛЕННОЙ НА РАЗВИТИЕ ПСИХОЛОГИЧЕСКОГО ЗДОРОВЬЯ ПОДРОСТКОВ”

Аннотация

Одной из наиболее актуальных проблем психологии настоящего времени являются проблемы, направленные на изучение особенностей подросткового возраста, что в первую очередь связано с тем, что этот период можно считать важнейшей проблемой в процессе формирования здорового и автономного личности. В жизни ребенка это период интенсивного, целенаправленного развития и формирования физического, психического, интеллектуального, нравственного и социального здоровья. Следует также отметить, что половое созревание и физиологические изменения, связанные с этим процессом, оказывают существенное влияние на формирование личности ребенка. Следует отметить, что в то же время период роста также связан с рядом специфических трудностей, способных нарушить комфортное развитие ребенка. Изучение психологических факторов формирования ориентаций на здоровье студенческой молодежи, а также проблем психологического здоровья подростков является предметом многих научных исследований. Этот вопрос изучался с разных точек зрения в разные периоды.

Ключевые слова: Подростковый возраст, психологическое здоровье, социальная среда, школа, факторы, социально-психологические особенности, семья, воспитание.

“O‘SMIRLARNING PSIXOLOGIK SALOMATLIGINI RIVOJLANTIRISHGA QARATILGAN PSIXOLOGIK PROFILAKTIKA DASTURINI SHAKLLANTIRISH“

Annotatsiya

Hozirgi davr psixologiyasining eng dolzarb muammolaridan biri, o‘smirlik xususiyatlarini o‘rganishga qaratilgan muammolardir, bu birinchi navbatda, ushbu davrni, hech qanday qiyinchiliksiz, sog‘lom va avtonom shaxsni shakllantirish jarayonida eng muhim muammo deb hisoblash mumkinligi bilan bog‘liq. Bolaning hayotida bu jismoniy, aqliy, intellektual, axloqiy va ijtimoiy salomatlikni jadal, maqsadli rivojlantirish va shakllantirish davri hisoblanadi. Shuningdek, balog‘at yoshi va bu jarayon bilan bog‘liq fiziologik o‘zgarishlar bolaning shaxsiyatini shakllantirishga sezilarli ta‘sir ko‘rsatishini ta‘kidlash kerak. Shuni ta‘kidlash kerakki, shu bilan birga, o‘shish davri bolaning qulay rivojlanishini buzishi mumkin bo‘lgan bir qator muayyan qiyinchiliklar bilan ham bog‘liq. O‘smir o‘quvchilarni salomatlikka yo‘nalganligini rivojlantirishning psixologik omillarini o‘rganish hamda o‘smirlarning psixologik salomatligi muammolari ko‘plab ilmiy tadqiqotlar ob‘ekti hisoblanadi. Turli davrlarda bu masala turli xil nuqtai nazardan o‘rganilgan.

Kalit so‘zlar: O‘smirlar, psixologik salomatlik, ijtimoiy muhit, maktab, omillar, ijtimoiy psixologik xususiyatlar, oila, ota-ona.

Kirish. O‘smirlarning psixologik salomatlik darajasiga ta‘sir etuvchi omillarni o‘rganish natijalari, shuningdek, umumta‘lim maktabi o‘quvchilarining psixologik salomatligi darajasini diagnostika qilish ma‘lumotlariga asoslanib, quyidagi xulosalarga kelishimiz mumkin. O‘smirlarning psixologik salomatligiga sezilarli ta‘sir ko‘rsatadigan asosiy omillar: oilaning psixologik salomatligi, maktabdagi ijtimoiy muhit (asosan tengdoshlar) bilan

munosabatlari, o‘zini o‘zi qadrlash va temperament hamda xarakterning rivojlanish darajasi bilan bog‘liq.

O‘smirlik davrining o‘ziga xos xususiyatlarini hisobga olgan holda, bola bilan munosabatlar tizimining muhimligini ta‘kidlash mumkin.

O‘smirlarning psixologik salomatligiga sezilarli ta‘sir ko‘rsatadigan asosiy omillar muammosini ko‘p tomonlama o‘rganish “Sog‘lom hayot” ijtimoiy-psixologik o‘qitish dasturini tayyorlash imkonini beradi.

O'qitish dasturining maqsadi – o'smir o'quvchilarni salomatlikka yo'nalganligini rivojlantirishning psixologik omillarini o'rganish.

Bundan tashqari, ushbu o'quv dasturining asosiy maqsadlaridan biri sinflar - bu o'smirlarda o'zini o'zi bilish vositalari va usullarini rivojlantirish.

Ushbu dasturning asosiy maqsadi guruhda ishlash jarayonida ishonch va hissiy qulaylik muhitini yaratishdir. Ana shu maqsad asosida "Sog'lom hayot" ijtimoiy-psixologik dasturi yaratildi.

"Sog'lom hayot" ijtimoiy-psixologik dasturining TUZILISHI

Mashg'ulotlar tarkibi	O'tkazish vaqti
Mashg'ulot №1 "Tanishish" (60daqiga)	
Kirish Boshlovchining kirish so'zi	10 daqiqagacha
Asosiy qism Mashq № 1.1. "Keling tanishamiz" Mashq № 1.2. "Bu erda va hozir"	60 daqiqagacha 20 daqiqagacha 20 daqiqagacha
Yakuniy qism, refleksiya	10 daqiqagacha
Mashg'ulot №2 "Mening oilaviy hayotim" (60 daqiqagacha)	
Kirish Boshlovchining kirish so'zi "O'smir hayotida oilaning roli va ahamiyati" mavzusida mini ma'ruza	10 daqiqagacha
Asosiy qism Mashq № 2.1. "Mening oilam" Mashq № 2.2. "Kek saqlamaymiz"	60 daqiqagacha 20 daqiqagacha 20 daqiqagacha
Yakuniy qism, refleksiya	10 daqiqagacha
Mashg'ulot №3 "Maktab hayotiga moslashuv" (60daqigagacha)	
Kirish Boshlovchining kirish so'zi Maktab hayotiga moslashuvining o'ziga xos xususiyatlari" mavzusida mini ma'ruza	10 daqiqagacha
Asosiy qism Mashq № 3.1. "Intervyu" mashqi." Mashq № 3.2. "Mening kuchli tomonlarim"	40 daqiqagacha 20 daqiqagacha 20 daqiqagacha
Yakuniy qism, refleksiya	10 daqiqagacha
Mashg'ulot № 4 "Maktab hayotiga moslashuv potentsiali" (60 daqiqagacha)	
Kirish Boshlovchining kirish so'zi "Maktab hayotiga moslashuv potentsialining tuzilishi" mavzusida mini ma'ruza	10 daqiqagacha
Asosiy qism Mashq № 4.1. "Men hammaga o'xshamayman" Mashq № 4.2"Men va mening his-tuyg'ularim"	40 daqiqagacha 20 daqiqagacha 20 daqiqagacha
Yakuniy qism, refleksiya	10 daqiqagacha

Birinchi darsda guruhda ijobiy psixologik muhit va ish muhitini yaratish uchun quyidagi mashqlar va usullardan foydalanish kerak:

Mashg'ulot №1 "Tanishish" Birinchi dars boshlovchining kirish so'zi bilan boshlanadi, salomlashish va xayrlashishning yagona marosimlarini joriy qilish tavsiya etiladi, bu keyingi barcha darslarda qo'llanilishi kerak. Dars boshida bu ishtirokchilarga ish kayfiyatiga osonroq moslashishga yordam beradi.

Mashq № 1.1. «Keling tanishamiz» (20 daqiqagacha).

Maqsadi: tanishish, o'smirlar o'zaro bir- birlari bilan keyingi mahsuldor ishlash uchun yaxshi kayfiyat vaziyatini yaratish, o'zligini anglash.

Mashq № 1.2. "Avtoportret" mashqi. Ishtirokchilar har qanday tashqi belgilardan qochib, ma'lum vaqt davomida o'zlarini tavsiflashlari kerak. Xarakteristikada 10 - 12 tavsif bo'lishi lozim, xarakterning psixologik xususiyatlarini tavsiflovchi belgilar, dunyoqarash tomonlari, afzalliklarning tavsifi va boshqalar. Tugallangach, xarakteristikalar tasodifiy tartibda o'qiladi. Ishtirokchilar ma'lum bir xususiyat muallifini tan olishlari kerak.

Yakuniy qism (10 daqiqagacha)

Mulohaza yuritish. Boshlovchi tomonidan birinchi mashg'ulotga yakun yasaladi, mashg'ulot mavzusi, asosiy maqsadlari esga solinadi. Ishtirokchilarga o'tgan mashg'ulot to'g'risidagi o'zlarining fikrlarini va takliflarini, ularda takdim qilingan mashqlarni bajarishda aynan qanday qiyinchiliklar paydo bo'lganligini, aynan qaysi mashq murakkab va nima sababdan murakkab bo'lganligini gapirib berish taklif qilinadi. Boshlovchi mulohazali tahlilning tuzilishini ko'rsatmaydi. Ishtirokchilar tomonidan mashg'ulot davomida yuz bergan barcha hodisalardan olingan xususiy his-tuyg'ular, taassurotlar, hissiyotlarning jamoaviy muhokamasi o'tkaziladi.

Mashg'ulot №2 "Mening oilaviy hayotim". Ikkinchi dars boshlovchining kirish so'zi bilan boshlanadi, "O'smir hayotida oilaning roli va ahamiyati" mavzusida mini ma'ruza qilinadi.

Mashq № 2.1. "Mening oilam" Maqsad: o'smirlarning oilaviy hayotga nisbatan ijobiy munosabatiga ko'maklashish.

O'tkazish texnikasi: miya hujumi yordamida rasm chizish. Jihozlar: A-3-formatdagi qog'oz, qalamlar.

Mashq № 2.2. "Kek saqlamaymiz" Maqsad: yangi bilimlar olish evaziga shaxslararo o'zaro xamkorlik va o'zaro bilimni boyitishning imkoniyatlarini aniqlash.

Yakuniy qism (10 daqiqagacha)

Refleksiya. Boshlovchi tomonidan ikkinchi mashg'ulotga yakun yasaladi, mashg'ulot mavzusi, asosiy maqsadlari ega olinadi. Ishtirokchilarga o'tgan mashg'ulot yuzasidan fikr, mulohazalarini boshlovchiga gapirib berish taklif qilinadi.

Mashg'ulot №3 "Maktab hayotiga moslashuv" Boshlovchining kirish so'zi bilan boshlanadi mashg'ulot. Mavzu: "Maktab hayotiga moslashuvining o'ziga xos xususiyatlari" mavzusida mini ma'ruza.

Mashq № 3.1. "Intervyu" mashqi". Guruh a'zolari navbat bilan ushbu mashqda qatnashadilar - ishchi doiraning markazida joylashgan va uning ijtimoiy roli (sinfodosh, do'st, sportchi va boshqalar) haqidagi savollarga javob berishadi. Ushbu mashq ishtirokchilarga bir-birlarini yaxshiroq bilish, guruhda ishonchli muhit yaratish imkonini beradi.

Mashq № 3.2. "Mening kuchli tomonlarim" "Mening kuchli tomonlarim" mashqi Ishtirokchilardan o'zlari ega bo'lgan kuchli shaxsiy fazilatlar ro'yxatini tuzish so'raladi. Ish vaqt chegarasi bilan individual ravishda amalga oshiriladi, natijalar butun guruh tomonidan muhokama qilinadi.

Yakuniy qism (10 daqiqagacha)

Refleksiya. Boshlovchi yakun yasaydi mashg'ulotga, mashg'ulot mavzusi, asosiy maqsadlari esga solinadi. Ishirokchilarga o'tgan mashg'ulot yuzasidan o'z fikr va mulohazalarini boshlovchiga gapirib berish taklif qilinadi, unda taklif qilingan mashqlarni bajarishda aynan qanday qiyinchiliklar yuzaga keldi, qaysi mashq eng qiyin ekan va nima uchun. Boshlovchi refleksiv tahlil tuzilishini bermaydi. Ishirokchilar bilan mashg'ulot davomida yuz bergan barcha hodisalardan olgan xususiy sezgilari, taassurotlari, hissiyotlari jamoaviy muhokama qilinadi.

Mashg'ulot № 4 "Maktab hayotiga moslashuv potentsiali" Boshlovchining kirish so'zi "Maktab hayotiga moslashuv potentsialining tuzilishi" mavzusida mini ma'ruzasi bilan boshlanadi.

Mashq №4.1. "Men hammaga o'xshamayman" mashqi o'smirlarda o'z individualligini anglashni rivojlantirishga qaratilgan. Guruh a'zolariga ularni boshqa a'zoldan ajratib turadigan bir nechta shaxsiy fazilatlarini yozish tavsiya etiladi. Shaxsiy natijalar guruh tomonidan muhokama qilinadi.

Mashq №4.2 "Men va mening his-tuyg'ularim". Ushbu munozara doirasida ishtirokchilar bilan bizning his-tuyg'ularimizning funksiyalari va ma'nosini muhokama qilish, har bir ishtirokchining hayotidagi maktab bilan bog'liq eng tez-tez uchraydigan va muhim his-tuyg'ular haqida gapirish, salbiy his-tuyg'ular bilan ishlashning mumkin bo'lgan usullarini taklif qilish kerak.

Yakuniy qism (10 daqiqagacha)

Refleksiya. Boshlovchi to'rtinchi mashg'ulotga yakun yasaydi, mashg'ulot mavzusi, asosiy maqsadlari esga solinadi. Ishirokchilarga o'tgan mashg'ulot yuzasidan o'z fikr va mulohazalarini boshlovchiga gapirib berish taklif qilinadi, unda taklif qilingan mashqlarni bajarishda aynan qanday qiyinchiliklar yuzaga keldi, qaysi mashq eng qiyin ekan va nima uchun. Boshlovchi refleksiv tahlil tuzilishini bermaydi. Ishirokchilar bilan mashg'ulot davomida yuz bergan barcha hodisalardan olgan xususiy sezgilari, taassurotlari, hissiyotlari jamoaviy muhokama qilinadi.

Bundan tashqari, tashvishdan xalos bo'lish, guruhda ijobiy psixologik iqlimni shakllantirish, shuningdek, o'z-o'zini tartibga solish qobiliyatini rivojlantirish uchun turli xil dam olish usullarini sinflar tarkibiga kiritish tavsiya etiladi.

Shuni ham ta'kidlash kerakki, mashg'ulotlarning an'anaviy guruh sxemasi o'z-o'zidan psixoterapevtik funksiyani bajaradi, uning takrorlanishi tufayli ijobiy ta'sir ko'rsatadigan marosim bo'lib, "bu erda va hozir" vaziyatga aralashishga va hissiy stressni engillashirishga yordam beradi.

Ota-onalar va o'qituvchilarning o'smirlik davrining psixologik xususiyatlari va ijtimoiy muhitning (oila, maktab) bolaning psixologik salomatligini shakllantirishdagi roli bo'yicha psixologik savodxonligi darajasini oshirish uchun bir qator ta'lim tadbirlarini o'tkazish tavsiya etiladi.

Dasturning samaradorligini baholash takroriy diagnostika ma'lumotlari bo'yicha amalga oshiriladi, bu o'smirning psixologik farovonligi o'zgarishidagi ijobiy dinamikani tasdiqlaydi.

Ushbu dasturni amalga oshirish natijasida o'smirlarda quyidagi shaxsiy ko'nikma va malakalar shakllanadi:

Muloqot qilish qobiliyati;

Shaxslararo munosabatlarni o'rnatish qobiliyati;

O'z his-tuyg'ularingizni boshqarish va boshqa odamlarni tushunish qobiliyati;

Qaror qabul qilish qobiliyati;

O'zining kuchli va zaif tomonlarini adekvat baholash qobiliyati.

Bundan tashqari, ushbu dasturni amalga oshirish samaradorligining ko'rsatkichi, o'smirlarda ruhiy farovonlik ko'rsatkichlari yaxshilanadi, o'z-o'zini hurmat qilish va shaxslararo munosabatlardan qoniqishning oshishi, tashvishlarning kamayishi xolati kuzatiladi. Ota-onalar va o'qituvchilarning o'smirlik davrining psixologik xususiyatlari va bolaning psixologik salomatligini shakllantirishdagi ijtimoiy muhit, oila, maktab roli haqida psixologik xabardorlik darajasi yetarli darajada oshadi.

Xulosa va takliflar. O'smir o'quvchilarning psixologik salomatligi o'ziga xosliklarga ega bo'lib, ular o'smir psixikasi va uning rivojlanish xususiyatlari bilan bog'liq. O'smir o'quvchilarning psixologik salomatligining ijobiy fazilatlarini o'smirlarning deyarli hammasida kuzatish mumkin. Bu xulqning yetarlicha ma'naviy, axloqiy normalarning shakllanmaganligi o'smirlarning psixologik salomatligiga salbiy ta'sir ko'rsatadi. Ota-onalar va o'qituvchilar o'smirlik davrida psixologik holatiga ko'proq e'tibor berishlari kerak. Ota-onalar farzandlarining hissiy tajribalari, suhbatlari va qo'llab-quvvatlashlari bilan ko'proq qiziqishlari kerak. Maktab psixologlari va maktabdagi pedagogik mutaxassislar ham o'smirlarning psixologik holatini bilish uchun o'quvchilarni kuzatishlari, suhbatlashishlari va sinovdan o'tkazishlari kerak.

Amalga oshirilgan tadqiqot natijalariga ko'ra, deyarli barcha o'smir o'quvchilarda psixologik salomatligining nomaqbul vaziyati: tengdoshlari bilan o'zaro munosabatlarning buzilishi, tarbiyalanganlik darajasiga oilaviy muhitning ta'siri hamda ta'lim olish jarayonining ta'siri kuchli ekanligi kuzatiladi.

O'smirlarning psixologik salomatligiga sezilarli ta'sir ko'rsatadigan asosiy omillar: oilaning psixologik salomatligi, maktabdagi ijtimoiy muhit (asosan tengdoshlar) bilan munosabatlari, o'zini o'zi qadrlash va temperament hamda xarakterning rivojlanish darajasi bilan bog'liqdir.

O'smirlarning psixologik salomatligiga g'amxo'rlik qilish ularning jismoniy salomatligiga g'amxo'rlik qilish kabi muhimdir.

ADABIYOTLAR

1. Дубровин, И.В. Мактаб психологик хизмати [Матн] / И.В. Дубровин. - М., 1997. - 186 б.
2. Дубровин, И.В. Таълимнинг амалий психологияси [Матн] / Эд. - Санкт-Петербург: Пётр, 2004. - 592 п.
3. Jalilova .S.X., N.A.G'ayiboyeva - " Umumiy psixodiagnostika" T-2018
4. Ismailov .U, M.Ziyayeva, F.Inoyatov, Sh.Maqsudova, L.Ataxanova "Sog'lom turmush tarzi asoslari va oila" – UNFPA, Toshkent, 2018 yil.
5. Калю. П. И. «Саломатлик тушунчасининг асосий хусусиятлари ва соғлиқни сақлашни қайта тузишнинг айрим масалалари: батафсил маълумот» Киев, 1980. - 176 п.
6. Р.Мей . "Смысл тревоги" [Матн] / Р. Май. - М.: ЭКСМО Пресс, 2001. - 432 б.
7. Хухлаева О.В., Хухлаева О.Э. Ўқувчиларнинг психологик саломатлиги мактаб психологик хизматининг мақсади сифатида. 2007.
8. Yu.Ananiev V.A. Salomatlik psixologiyasiga kirish. SPb.: Tibbiyot, 1998. -148 p.
9. Andreeva A.D., Voxmyanina T.V., Voronova A.P., Chutkina N.I. / ed. Dubrovina M.V./. Amaliy psixolog uchun qo'llanma. Bolalar va o'smirlarning ruhiy salomatligi. M., 1995 yil



Dilnoza AXMEDOVA,
Andijon davlat pedagogika instituti tayanch doktoranti
E-mail: dilnozaaxmedova933@gmail.com

ADU katta o'qituvchisi, p.f.f.d (PhD) M.Abdullayev taqrizi ostida

THE CONTENT OF STUDENT MOTIVATION AND EDUCATION IN THE EDUCATIONAL PROCESS (IN THE EXAMPLE OF PRIMARY CLASSES)

Annotation

This article highlights the importance of the method of stimulation in the development of social relations and cognitive activity of elementary school students. Analytical information on the education of students through motivation, comments on the work of pedagogues and psychologists in this direction are given. The methods of using interactive methods of motivating students, increasing their knowledge and ensuring interdisciplinary connection, and using proverbs and riddles aimed at their spiritual and moral education are highlighted.

Key words: Education, pedagogical technology, social attitude, education, cognitive activity, stimulus, incentive, motivation, proverb, riddle, integration.

СОДЕРЖАНИЕ МОТИВАЦИИ И ОБРАЗОВАНИЯ СТУДЕНТОВ В ОБРАЗОВАТЕЛЬНОМ ПРОЦЕССЕ (НА ПРИМЕРЕ НАЧАЛЬНЫХ КЛАССОВ)

Аннотация

В данной статье подчеркивается значение метода стимуляции в развитии социальных отношений и познавательной деятельности учащихся младших классов. Даны аналитические сведения по обучению студентов через мотивацию, комментарии к работе педагогов и психологов в этом направлении. Освещены способы использования интерактивных методов мотивации учащихся, повышения их знаний и обеспечения межпредметных связей, а также использования пословиц и загадок, направленных на их духовно-нравственное воспитание.

Ключевые слова: Образование, педагогическая технология, социальная установка, воспитание, познавательная деятельность, стимул, стимул, мотивация, пословица, загадка, интеграция.

O'QUV JARAYONIDA O'QUVCHILARNI RAG'BATLANTIRISH ORQALI TARBIYALASH (BOSHLANG'ICH SINFLAR MISOLIDA)

Анотация

Ushbu maqola boshlang'ich sinf o'quvchilarining ijtimoiy munosabatlarga kirishishi hamda kognitiv faoliyatini rivojlantirishda rag'batlantirish metodining ahamiyati yoritilgan. O'quvchilarni rag'batlantirish orqali tarbiyalash borasida tahliliy ma'lumotlar, pedagog va psixolog olimlarning bu yo'nalishdagi ishlariga sharxlar berilgan. O'quvchilarni rag'batlantirishning interfaol usullaridan foydalanish, ularning bilimni oshirish va fanlararo bog'liqlikni ta'minlash, ularni ma'naviy-axloqiy tarbiyalashga qaratilgan maqol va topishmoqlardan foydalanish metodlari yoritilgan.

Kalit so'zlar: Ta'lim, pedagogik texnologiya, ijtimoiy munosabat, tarbiya, kognitiv faoliyat, rag'bat, motivatsiya, maqol, topishmoq, integratsiya.

Kirish. Zamonaviy ta'lim tizimida pedagoglar, jumladan boshlang'ich sinf o'qituvchilarining kasbiy faoliyatida metodik tayyorgarlik darajasini oshirish, ijodiy tafakkurni rivojlantirishga yo'naltirilgan texnologiyalardan foydalanish imkoniyatini ta'limni jahon miqyosida barqaror taraqqiyotni ta'minlovchi asosiy omil sifatida e'tirof etilmoqda. Ta'lim sifatini ta'minlash esa yangi zamonaviy pedagogik texnologiyalar va samarali interfaol metodlar asosida o'qitishni talab qiladi. Boshlang'ich sinf o'quvchilarini o'qitishda ularning xatti-harakatlari va intellek-tini munosib rag'batlantirib borish o'quvchilarning ta'lim olishga bo'lgan motivlarini orttiradi va ularning tarbiyasi hamda psixologiyasiga ijobiy ta'sir ko'rsatadi.

Yangi madaniy qadriyatlarga asoslangan jamiyatimizda kichik maktab yoshi va boshlang'ich ta'limdan boshlab bolalarning intellektual rivojlanishi pedagogikaning muhim vazifalaridan biridir. Bugungi davlat siyosati ta'lim-tarbiya oluvchilarning haq-huquqlari va rivojlanish imkoniyatlarini qo'llab quvvatlashga yo'naltirilgan bo'lib, pirovardida bolani har tomonlama rivojlantirish uchun qulay pedagogik imkoniyatlarni yaratishga qaratilgandir. Buning uchun

bolalarning ongi, xulq-atvorlari va ta'lim-tarbiya jarayoniga moslashishlari uchun yangi interaktiv metodlardan foydalanish lozim.

Mavzuga oid adabiyotlar tahlili. Yuqoridagi mavzu yuzasidan dunyo pedagog va psixolog olimlari ko'plab ilmiy tadqiqot ishlari olib borgan bo'lib, jumladan, A.Adler [2], Deyzi, Shvartz, A.S. Makarenko, Sh.A. Amonshvili, B.G. Ananyev [3], D.J. Ludvig va M.L. Maehr [6], V.P.Bespalko, A.Maslou [7], N.E. Shchurkova, Hillman B. V. va F. Shilds [5] va boshqalar bunga misol bo'la oladi.

Hozirgi vaqtda o'quvchilarda sinfdagi ijobiy xatti-harakatlarni rag'batlantirishning samarali usuli sifatida rag'batlantirishni qo'llab-quvvatlash uchun empirik dalillar ozroq miqdorni tashkil etadi. D.J. Ludvig va M.L. Maehr [6] rag'batlantiruvchi metodlar kichik maktab yoshidagi o'quvchilarning o'zini anglash va xulq-atvor afzalliklariga ijobiy ta'sir ko'rsatishi va boshqalar tomonidan rag'batlantirilish o'z-o'zini anglashning ortishiga va xatti-harakatlar yo'nalishini yaxshilanishiga olib kelishini o'zlarining ilmiy izlanishlari davomida isbotladilar.

B.G. Ananyevning fikriga ko'ra sinfdagi ta'sir maktab o'quvchilarida ongli intizomni singdiruvchi muhim omillardan biridir. Bu ayniqsa, diqqat, qiziqish, fikrlash va xotirani faollashtirishga tegishli. Bunday darsda maktab o'quvchilarining aqliy mehnat jarayoni o'qituvchining ta'siri bilan rag'batlantiriladi. Darsni mavhum pedagogik va psixologik-pedagogik o'rganishning nuqsoni shundaki, ular bu rag'batlantirishni darsning butun jarayoni bilan ajralmas bir butunlikni tashkil etuvchi bir vaqtda e'tibor markaziga qo'ygan. Yana uning ta'kidlashicha "bir fanning usullarini boshqa sohaga "ko'chirish" jarayoni psixologiyaga tobora ko'proq ta'sir qiladi, bu nafaqat fanlar integratsiyasining kuchayishi umumiy qonuniyati bilan izohlanadi, balki fanlar tizimida psixologiya mavqeining o'ziga xos o'zgarishiga sabab bo'ladi." [8]

B. V. Hillman va F. Shields [5] yo'l-yo'riq bo'yicha maslahatchi lavozimida ishlagan holda, olib borgan ilmiy tadqiqot ishlari davomida og'zaki rag'batlantirish va natijalarni bilish o'quvchilarning muvaffaqiyati va darslarga qatnashish darajasini yaxshilashda samarali usul ekanligini ko'rsatdilar. Bunda maslahatchi o'qituvchi-tarbiyachi sifatida sinfdagi o'quvchilarning muvaffaqiyati, darslarga qatnashishi va xulq-atvorini yaxshilash uchun rag'batlantirish usullaridan foydalanishni qanday qilib modellashtirishga qodirligini ko'rsatadi. Maktab maslahatchilari uchun bir nechta samarali metodlarni taklif etadi. [8]

Ushbu tadqiqot rag'batlantirishning nazariy asoslarini xatti-harakatlar tahlilida topilgan tadqiqot asoslari bilan birlashtirdi. Tadqiqotning maqsadi – rag'batlantirishning samaradorligini aniqlash edi. Xulq-atvor ya'ni o'z-o'zini nazorat qilish, o'z-o'zini baholashni tahlil qilish tadqiqot metodologiyasidan foydalanish orqali boshlang'ich maktab o'quvchilarining sinfdagi xatti-harakatlarini rag'batlantirishning Adlerian kontsepsiyasi edi. Endi Alfred Adlerning nazariyalariga asoslangan ba'zi nazariy taxminlarni ko'rib chiqamiz.

Adlarning individual psixologiyasi insonning shaxsiy rivojlanishini uning individual xususiyatlari, kamchiliklari va yutuqlari, xususiyatlari, hamda jamiyat bilan o'zaro aloqasini o'rganish orqali belgilaydi. Adler individual psixologiyasi texnikasi 4 qismdan iborat bo'lib: Modellashtirish, qo'lni qo'lga berish, hayolan harakatlanish va rag'batlantirishdan iborat. [2]

Adler inson barcha faoliyatining asosiy motivatsion kuchini pastlik tuyg'ularidan ustunlik, mukammallik, yaxlitlik tomon o'tishga intilish deb ta'riflagan. Boshlang'ich maktab o'quvchilarida bu pastlik tuyg'ulari samarasiz va o'z-o'zini yo'q qiladigan xatti-harakatlar orqali kompensatsiya qilish zarurati bilan tavsiflanishi mumkin. Adler insonni birinchi navbatda o'z hamkasbi bilan ijtimoiy munosabatlari natijasida aniq inson bo'lgan ijtimoiy mavjudot sifatida tan oldi. Insonning xulq-atvorini tushunish uchun insonni o'ziga xos ijtimoiy muhit va shaxslararo munosabatlar nuqtai nazaridan ko'rib chiqish kerak. Xulq-atvorning ahamiyati uning muayyan ijtimoiy kontekstdagi oqibatlaridadir [2].

Tadqiqot metodologiyasi. O'zbekiston Respublikasi Prezidentining 2019 yil 29-aprelda PF-5712-son Farmoni bilan tasdiqlangan "O'zbekiston Respublikasi Xalq ta'limi tizimini 2030 yilgacha rivojlantirish konsepsiyasi" 2-bob 5-bandiga tegishli o'quv jarayonini tashkil etish sohasidagi holat va muammolarni yechishda "o'quvchilarda ta'lim olishga kuchli motivatsiyani shakllantirish talab etilishi" hamda pedagoglarning metodik ta'minotini yaxshilash lozimligi haqida vazifalar belgilab berilgan. [1]

Inson ijtimoiy o'zaro bog'liqliksiz mavjud bo'lolmasligi sababli, uning ijtimoiy intilishi muhim ahamiyatga ega bo'lgan asosiy izlanishga aylanadi. Shaxsning rivojlanishida shaxsning jamiyatdagi o'rni va uning ijtimoiylashuv

munosabati yotadi. Bola ijtimoiy jihatdan interaktiv mavjudot bo'lib, uning muammolari shaxsiy ichki kurash natijasida emas, balki boshqa odamlar bilan shaxslararo nizolardan kelib chiqadi. [7]

Bolaning boshqalar bilan munosabatlarini kuzatish orqali biz uning xatti-harakatlarining sabablarini tushunishimiz mumkin. Ijtimoiylashuv tushunchasi Adlarning asosiy nazariyasi uchun eng muhim tushuncha. Ijtimoiy qiziqish guruhga va boshqa shaxslarga nisbatan tegishlilik hissi sifatida tasvirlanadi. Bu bolaning boshqalarga bo'lgan munosabatini aks ettiradi. Bu uning boshqalar bilan hamkorlik qilish va hayotiy vaziyatlarni o'zlashtirish qobiliyatining ifodasidir. Ijtimoiy qiziqishning pasayishi bolaning ish (ta'lim) roli va ijtimoiy munosabatlarining asosiy hayotiy muammolarini o'zlashtirishdagi tushkunligining aksi sifatida qaraladi. Rag'batlantirish bolaning hayotiy vazifalarni hal qilishda jasoratini oshiradi va pirovardida ijtimoiy qiziqishni oshiradi.

O'qituvchining og'zaki yoki yozma ravishda o'quvchilar xatti-harakatini stimullashi bolaning orzu qilgan xatti-harakatini qayta-qayta bajara olish ehtimolini oshiradi. U bolaning xulq-atvorini emas, balki bolani ta'kidlaydigan og'zaki bayonotlarni istisno qiladi. Ular "Bugun yaxshi ish qilyapsan", "Oldinga qarab intilyapsan", "Qarang, bu muammoni qanchalik yaxshi uddalagansiz", "Siz bugun o'z muammolaringiz ustida jimgina ishlagan holda hamkorlik qildingiz", "Bugun ishingizni yakunlaganingiz uchun siz bilan faxrlanaman" kabi fikrlarni o'z ichiga olgan og'zaki qo'llab-quvvatlash usullaridir. Ushbu sharhlar o'qituvchining bola xatti-harakatlariga nisbatan his-tuyg'ularini emas, balki bolaning faoliyati to'g'risidagi haqiqatni ko'rsatadi.

Ta'lim berish jarayonida o'quvchining namunali xulqi uchun boshqalarga ibrat qilib ko'rsatish, taqdirlash – rag'batlantirish hisoblanadi. Rag'batlantirish tarbiyalanuvchining xatti-harakati va faoliyatiga ijobiy baho berish asosida unga ishonch bildirish, ko'nglini ko'tarish va uni qo'llab-quvvatlash metodidir. O'qituvchi har bir o'quvchi shaxsida ro'y berayotgan ijobiy o'zgarishlarni anglab olishi zarur [10].

Rag'batlantirish jarayoni, juda murakkab, juda malakali tarbiyaviy yondashuvni talab qiladigan, nafaqat javobning to'g'riligini aniqlash, balki o'qituvchining simpatik tajribalarini ifodalovchi hissiy jihatdan qo'llab-quvvatlash ham talab qilinadi. Bunday holda, baholashning rag'batlantiruvchi funktsiyasi hatto yo'naltiruvchi funktsiyadan ustun turadi: "Shunday qilib, siz buni to'g'ri bajardingiz", "Ha, to'g'ri... bu xuddi shu ruhdan" va hokazo. Yuqoridagidek va'iyatlarda o'qituvchi qo'rqqoq, ikkilanadigan, kasal bolalar yoki yangi o'quvchilar bilan muomala qilganda, o'quvchi o'z javoblarining sinov xususiyatini aniqlasa va ularning to'g'riligiga shubha qilsa, o'qituvchi muvaffaqiyatning bunday ta'kidlanishiga murojaat qiladi, bu bir tomondan o'quvchini qayta baholashga majburlamaydi (masalan, unga "juda yaxshi", "yaxshi", "undan o'rganing, bolalar"), boshqa tomondan, u o'quvchiga hissiy jihatdan stenik ta'sir qiladi, fikrlashi va bergan javobiga nisbatan ishonch bildiradi. Rag'batlantirish – bu ma'lum psixologik vaziyatlarda m'lum ta'sirlar uchun to'g'ri, sinovdan o'tgan pedagogik usul bo'lib, odatda faqat maktab o'quvchilari guruhining muvaffaqiyat darajasi va xarakterologik xususiyatlariga nisbatan aniq bo'lganlarga qaratilgan. [4]

O'quvchilarda bilim olish va mehnat qilishga ruhan tayyorlashda ota-bobolarimiz maqol, topishmoq, ertaklardan foydalanish usullarini qo'llaganlar. Ular bu usullar bilan bolalarda inson hayotida ilm va mehnatning o'rni beqiyos ekanligi haqida tushuncha hosil qilganlar. Qadimda bolalarning yaxshi va namunali ishlari uchun rag'batlantirish usuli bolalar tarbiyasida ijobiy natija bergan. Bu usul namunali

ish qilgan bolalarga nisbatan qo'llanilgan: "barakalla", "umringdan baraka top" kabi so'zlar bilan bolaning ko'ngli ko'tarilgan va kelgusida har bir ishni yanada yaxshiroq bajarishga xohish istaklari ortib borgan. O'zbek xalq og'zaki ijodi juda serqirra va serjilodir. Unda xalqimizning orzu-umidlari, qarashlari, hayoti keng bayon etilibgina qolmay, ularda bola tarbiyasining muhim xususiyatlari o'z ifodasini topgan.

O'quvchilarga ta'lim-tarbiya berish jarayonida rag'batlantirish orqali nafaqat ularning xulq-atvori, psixologiyasi, ijtimoiy intilishi rivojlanadi balki, ularning bilimi, aqliy faoliyati, intellekti ortib borishi natijasida bilim olishga bo'lgan qiziqishlari ortadi. Quyidagi metod o'quvchilarni rag'batlantirishning interfaol usullaridan biri hisoblanib, uning asosiy urg'usi bolaning bilimini oshirish va fanlararo bog'liqlikni ta'minlash bilan bir qatorda ularni ma'naviy-axloqiy tarbiyalashga qaratilgandir.

Tahlil va natijalar. Ma'lumki, tarbiya ko'proq ta'lim jarayonida berib boriladi. Bolalarga maktabga kelgan kundan boshlab, bilim olishga havas tuyg'usi shakllantiriladi. Ularda asta-sekin bilim olishga ehtiyoj paydo bo'ladi va bu orqali o'quvchilar ma'naviy ozuqa ola boshlaydilar. Bu bilan bolada kelajakka intilish, orzu-havas, mehnatga chanqoqlik, xayr-u ehsonda sofdillik, ona-Vatanga mehr-muhabbat, fidoyilik, milliy g'urur, matonat, mehr-oqibat, do'stlik, ezgulik kabi yuksak hislar paydo bo'ladi. Albatta, bu jarayonda xalq maqollarining o'rni beqiyosdir. Jumladan, maqol janridagi asarlar ham boladagi qo'pollik, qo'rslik, yolg'onchilik, yalqovlik, beparvolik kabi illatlarni bartaraf etishda yordam beradi.

Xalq maqollari asrlar davomida sayqal topib, mumtoz qiyofa va mazmun kasb etgan, nutqda faol ishtirok etuvchi paremik birlik sifatida xalq qadriyatlarini, urf-odat va an'analari, tarix va madaniyat, ta'lim va tarbiya, odob-axloq masalalari talqini va tavsifini, umuman, millat mentalitetini to'la namoyon etuvchi ko'p qirrali hodisadir. Xalq og'zaki ijodi tomonidan yaratilgan maqollarning mavzu doirasi keng va rang-barangdir. Maqollar o'z navbatida pedagogika sohasida, ya'ni ta'lim va tarbiya jarayonida bizga eng kerakli, vaqt sinovidan o'tgan ishonchli manbaa bo'lib xizmat qiladi [9].

Metodni amalga oshirish bosqichlari: Dars boshida sinf o'quvchilari 3 guruhga bo'lib olinadi. Har bir guruh uchun maxsus maqol yoki topishmoq tanlab olinadi. Maqol va topishmoqlarning har bir so'zi qog'ozlarga alohidadan yozib qirqib olinadi. Dars mobaynida guruh a'zolari o'zlarining faol

harakatlari va bergan barcha tog'ri javoblari uchun maqol yoki topishmoqlarning so'zlariga ega bo'lishadi va asta sekin to'plab borishadi. Dars yakunida birinchi bo'lib o'z guruhining maqol yoki topishmog'ini to'liq yig'ib yelim yordamida ularni birlashtirgan guruh g'olib hisoblanadi. Metodni qo'llaganda maqol yoki topishmoqlar mavzusi turlicha ammo, ular tarkibidagi so'zlar soni barcha guruhlar uchun bir xil va darslikdan olinmagan bo'lishi shart.

Agar darsda guruh a'zolari tomonidan nojo'ya harakatlar amalga oshirilsa yoki berilgan topshiriqlarga befarqlik, uyga vazifalari bajarilmagan bo'lsa jazo tariqasida oxirgi qo'lga kiritilgan so'z qaytarib olib qo'yiladi. So'zlarni birlashtirib jumla hosil qilish uchun har bir guruhga yelim va kichik doskachalar beriladi. Dars so'nggida har bir guruh sardori o'z guruhi uchun berilgan maqolni izohlab beradi. Agar topishmoqdan foydalanilsa, topishmoqning javobini topib berishlari kerak bo'ladi.

Maqol:

Ahil ishlang, ish unar,
Do'sting bilan dildosh bo'l,
Har mushkul oson bo'lar.
Qilar ishiga qo'ldosh bo'l.

Qo'rqoq o'lmasdan burun o'lar,

O'likdan nima kutib bo'lar.

Topishmoq:

Yelkasi bor, boshi yo'q,
Uyga osdik bitta nok,
Oyog'i bor, qo'li yo'q.
Yop-yorug' bo'ldi hamma yoq.
Oz qo'ysangiz: "sol" - deydi,
Ko'p qo'ysangiz: "ol!" - deydi.

Xulosa va takliflar. O'quv jarayoni nafaqat kognitiv qiziqishni rag'batlantirishga, balki bir qator boshqa rag'batlantirishlarga ham asoslanadi, ular orasida maktab o'quvchilarining o'qishdagi burch va mas'uliyatini rag'batlantirish ayniqsa muhimdir. Ushbu rag'batlar o'quvchilarga o'rganishdagi qiyinchiliklarni yengib o'tishga, quvonchni his qilishlariga, bilim olishdagi qiyinchiliklarni yengib o'tishdan qoniqish hissini his qilishlariga imkon beradi. Stimulyatsiya jarayonini amalga oshirish esa bolaning o'ziga bo'lgan ishonchini oshirishi bilan bir qatorda uning kognitiv faoliyatiga ham ijobiy ta'sir o'tkazadi.

ADABIYOTLAR

1. O'zbekiston Respublikasi Prezidentining 2019 yil 29-aprelda PF-5712-son Farmoni bilan tasdiqlangan "O'zbekiston Respublikasi Xalq ta'limi tizimini 2030 yilgacha rivojlantirish konsepsiyasi".
2. Adler A. Child education. London: Allen and Unwin, 1930.
3. Ananev B.G. Usullari haqida zamonaviy psixologiya... Leningrad davlat universiteti, 1976 yil.
4. Ananev B.G. Pedagogik baholash psixologiyasi. <https://forpsy.ru/works/psihologiya-pedagogicheskoy-otsenki-g/>
5. Hillman B. V. va F. Shilds, Rag'batlantirish jarayoni yo'riqnomada: Uning maktab yutuqlariga ta'siri va ishtirok etish xulq-atvori. Kanadalik maslahatchi, 1974. 8-b.
6. Ludwig D.J. and Maehr M.L., Changes in self-concept and behavioral preferences. "Child Development", 1967.
7. Маслоу А. Мотивация и личность. 3-е изд. / Пер. с англ. — СПб.: "Питер", 2019. — 400 с.
8. Oliver V. O'quvchilarning sinfdagi nojo'ya xatti-harakatlariga rag'batlantirishning ta'siri. Fan dok. diss... Arizona Universiteti 1974. 15-b.
9. Saidzimova S. Ta'lim-tarbiya jarayonida maqol va matallarning ahamiyati. <https://www.samdu.uz/uz/news/32768>
10. Xodjayev B.X. Umumiy pedagogika nazariyasi va amaliyoti. Darslik. - T.: "Sano-standart" nashriyoti, 2017-yil, 141- bet.



Muyassar AXMEDOVA,
TDPU Umumiy psixologiya kafedrasida dotsenti, psixol.f.d.
E-mail: muyassaraxmedova1968@gmail.com

Psixol.f.d. F.A.Akramova taqrizi asosida

SHAXS LEKSIKONINING EMOTSIONAL XUSUSIYATLARI

Аннотация

Hozirgi vaqtda milliy tilning psixolingvistik xususiyatlarini ilmiy jixatdan tadqiq etishga e'tibor yuqori. Ushbu maqolada shaxs leksikonining emotsional neyrotizm xususiyatlari o'rganilgan. Inson ruhiyatidagi asabiy jarayonlarning kuchi va harakatchanligi o'zaro bog'liq. Temperamentdagi farqlar, o'ziga xos xususiyatlar shaxsning nutqiy faoliyatida namoyon bo'ladi. Yana milliy tildagi noadabiy so'zlarning muloqot jarayonida qo'llanishida ham farqlar kuzatiladi. Lekin yosh jihatdan keskin farqlari bo'lmasa, temperamentga xos xususiyatlardagi farqlar yuqori bo'lmaydi. U nutq faoliyatida o'z ifodasini topadi. Shaxs leksikonidagi individual, psixolingvistik xususiyatlar tadqiqot asosida bayon etilgan.

Kalit so'zlar: Til, psixolingvistika, nutq, lug'at, neyrotizm, temperament, muloqot, nutqiy faoliyat, leksika, individual, hissiyot.

ЭМОЦИОНАЛЬНЫЕ ХАРАКТЕРИСТИКИ ЛИЧНОГО ЛЕКСИКОНА

Аннотация

В настоящее время большое внимание уделяется научному исследованию психолингвистических особенностей национального языка. Данной статье исследуются особенности эмоционального невротизма лексики личности. Сила и подвижность нервных процессов в психике человека взаимосвязаны. Различия темперамента, специфические особенности проявляются в речевой деятельности человека. Существуют также различия в использовании нелитературных слов национального языка в процессе общения. Но если нет резких различий в возрасте, то и различия в характеристиках темперамента не будут высокими. Это выражается в речевой деятельности. На основе исследования описаны индивидуализм, психолингвистические особенности в лексике личности.

Ключевые слова: язык, психолингвистика, речь, словарный запас, нейротизм, темперамент, общение, речевая деятельность, лексика, личность, эмоция.

EMOTIONAL CHARACTERISTICS OF PERSONAL LEXICON

Annotation

Currently, much attention is paid to the scientific study of the psycholinguistic features of the national language. This article examines the features of emotional neuroticism of personality vocabulary. The strength and mobility of nervous processes in the human psyche are interconnected. Differences in temperament and specific characteristics manifest themselves in a person's speech activity. There are also differences in the use of non-literary words of the national language in the process of communication. But if there are no sharp differences in age, then the differences in temperament characteristics will not be high. This is expressed in speech activity. Based on the research, individual, psycholinguistic features in the vocabulary of a person are described.

Key words: Language, psycholinguistics, speech, vocabulary, neuroticism, temperament, communication, speech activity, vocabulary, personality, emotion.

Kirish. So'ngi yillarda milliy tilning psixolingvistik xususiyatlarini ilmiy jixatdan tadqiq etish e'tiborlidir. Shuningdek, shaxs leksikonining emotsional neyrotizm xususiyatlarini o'rganish lingvistik va psixologiya sohalari uchun ahamiyatli o'rinda. Hissiy hodisalarni tilda aks ettiruvchi paralingvistik vositalar, zamonaviy psixolingvistikaning eng murakkab muammolaridan biridir. Bu ikki sabab bilan izohlanadi: birinchidan, hissiyotlar inson psixikasining fenomeni sifatida o'ta murakkab, ikkinchidan, shunga mos ravishda, ma'lumotlarning ko'p o'lovchi xususiyati tufayli ularning lingvistik ifodalari ham turlicha.

Til belgisi tabiatga va tizimli tuzilishga ega, shu bois u universal muloqot vositasi bo'lib qolaveradi. Til odamning maishiy turmushida, ishlab chiqarish faoliyatida, jamiyatning ilm va fan, madaniyat, ijtimoiy va siyosiy hayotning turli sohalarida qo'llaniladi. Turli til vositalarini tanlash va faollashtirish har qanday konkret vaziyatda muloqot maqsadlari, vazifalari va sharoitlariga, shu bilan birga ijtimoiy muhit, ma'lum yoshdagi guruh va boshqa ko'plab omillarga bog'liq bo'ladi[4.212].

Shaxsning emotsional xususiyatlari aqliy faoliyatlar bilan chambarchas bog'liq hisoblanib, u bevosita nutqiy faoliyatda o'z ifodasini topadi.

Mavzuga oid adabiyotlarning tahlili. Til va nutq o'zaro dialektik bog'liq ijtimoiy-tarixiy, ijtimoiy-psixik hodisalar bo'lib, til aloqa quroli sifatida, nutq esa aloqa usuli sifatida mavjuddir [6]. Nutq - bu til deb ataluvchi, ijtimoiy-individual noyob quroldan foydalanish jarayoni, til birliklari, imkoniyatlarining obyektiv borliq, tafakkur hamda vaziyat bilan o'zaro zaruriy, doimiy munosabatda namoyon bo'lishidir. Nutq-bu rasmiy tildir. U keng ma'noda so'zlardan, so'z birikmalari va gaplardan tashkil topadi.

Nutqning roli irodaviy harakatlarda ham juda kattadir. Biz nutq orqali o'zimizni ayrim nojo'ya xatti-harakatlardan to'xtatib qolamiz. Bundan tashqari, til orqali o'zimizning qiladigan ishlarimizni rejalashtiramiz, ya'ni barcha harakatlarimizni qo'yilgan qandaydir maqsadga bo'ysundiramiz. Ana shularning barchasi albatta til orqali bo'ladi.

Nutq insonning individual xususiyatlarini o'zida mujassamlashtirgan bo'ladi. Har bir insonning o'zi kabi nutqi ham betakror. Kishining nutqi orqali uning fikrlash doirasi, nutqiy lug'at boyligi, qiziqishlari, xarakter xususiyatlari, xastaliklari, hissiy holati, kayfiyati kabilarni aniqlash mumkin[11].

Shuningdek, tuyg'ular aqliy jarayonlar bilan chambarchas bog'liq. Idrok jarayonlarini tartibga solib, ular tafakkur bilan birlashadi, uning majburiy tarkibiy qismi hisoblanadi. Fikrlash tuzilishida hissiyotlar aqliy faoliyatning manbai bo'lgan aqliy ehtiyojlarning ajralmas qismi sifatida qaraladi, uning muayyan bosqichlaridagi kognitiv jarayonni tartibga soluvchi, ushbu faoliyatni baholashga kiritilgan va natijada fikr-mulohazalarni amalga oshirishda ishtirok etadigan faoliyat natijasi va mumkin bo'lgan tuzatishlar. Insonning xulq-atvori, hissiyotlari uchun uning motivatsion asosini yaratish uning xatti-harakatlari va faoliyatini tartibga soladi va yo'naltiradi, subektiv tomon, ehtiyojni qondirish yoki qondirish tajribasi, maqsadga erishish darajasining ichki ko'rsatkichidir.

Til birliklarining leksik va frazeologik darajalarida hissiyot biroz boshqacha tarzda amalga oshiriladi. Til hissiyotining ushbu darajalarida his-tuyg'ularni namoyish qilish usullari arsenalidir va vositachilik boshqa yo'l bilan - kengroq tushuniladi (faqatgina ta'rif sifatida emas). Ko'rsatilgan til birliklari metafora bilan ifodalangan hissiyotni aks ettirishi mumkin. Bu faqat leksik va frazeologik lingvistik birliklarga vositachilik qilishning o'ziga xos usuli hisoblanadi.

Inson ruhiyatidagi asabiy jarayonlarning kuchi va harakatchanligi o'zaro bog'liq ekanligi inkor qilinmaydi. Shuning uchun, ko'plab tadqiqotlar kuch va harakatchanlik tarkibiy qismlarini bitta xarakteristikada ifodalaydi. Bunda - ekstraversion, ya'ni faoliyat va harakatchanlik, psixikaning tashqi dunyoga yo'naltiriladi, asabiy jarayonlarning zaifligi va harakatsizligiga asoslangan introversiondan farqli o'laroq, ruhiyat ichki dunyoga aylanadi.

G.Ayzenk, temperament turiga oid o'zining mashhur sinovini yozib, uni ikki omil: ekstraversiya yoki introversiya va xayolotning kombinatsiyasi bilan aniqlagan. U quyidagi kombinatsiyalarni taklif qildi: haddan tashqari, beqaror - xolerik; haddan tashqari barqaror - sangvenik; o'zgina beqaror - melankolik; o'zina barqaror - flegmatik.

Har bir odamda, qoida tariqasida, barcha temperament turlarining xususiyatlari birlashtiriladi, ulardan biri aniqroq, boshqalari esa zaifroq. Muayyan temperament turiga ega bo'lgan odamga mos keladigan umumiy xususiyatlar mavjud. Temperament doktrinasini fiziologik (asab tizimining turi) va psixologik (inson xatti-harakatlarini tahlil qilish)ga bo'lish mumkin. Va bu ikki ta'limot qadimgi Gippokratga borib taqaladi. Inson tanasida to'rtta asosiy suyuqlik bor: qon, balg'am, sariq va qora safro muayyan nisbatda aralashib, ular temperamentga tenglashdi. Haroratning har xil tasniflarida ularning turli xususiyatlari quyidagilarga asoslanadi: 1) hissiy reaksiyalarning tezligi va kuchligi; 2) faollik darajasi va hissiy ohang ustunligi; 3) introversion-ekstroversion va nevrotizm ko'lami - hissiy barqarorlik; 4) reaktivlik va faollik; 5) umumiy aqliy faoliyat, vosita qobiliyatlari va hissiyotlilik [9]. Lekin temperament inson harakatlari dinamikasini namoyon qilish uchun faqat asosdir, xolos. Shuningdek, nutq tezligi juda individualdir, ammo shubhasiz u insonning temperamenti hisoblanadi.

Tadqiqot metodologiyasi. Ma'lumki, Vilgelm fon Gumboldt so'zlarining kuchini ruhiyat mahsuli sifatida tasavvur qilish lozimligini o'z asarlarida aytib o'tgan, keyinchalik u neo-gumboldtizm va etnolingvistik tushunchalarida o'z aksini topgan. Amerikalik neo-gumboldtizm oqimining asoschilari E.Sepir va B.Uorf o'zlarining ilmiy izlanishlarida "tilning nisbiylik nazariyasi"ni

ishlab chiqdilar. Ushbu nazariyaga ko'ra, dunyoning qarashlari til bilan belgilanadi. Til nafaqat odamning tafakkuri, kognitiv faoliyati, balki madaniyat turini ham belgilaydi [7].

So'zlashuv nutqini o'rganish juda muhimdir, chunki "og'zaki nutq faqatgina haqiqiy til va boshqa nutq shakllarini baholash me'yorida", deb ko'rsatadi fransuz tilshunosi Balli Sh. [5]. Va bu qoidalar ilmiy tadqiqot uchun metodologik asos bo'lib xizmat qiladi.

Tahlil va natijalar. G.Ayzenk metodikasi asosida shaxsning nutqiy faoliyatini o'ziga xosligi o'rganidi. Tadqiqot natijalari tahliliga ko'ra quyidagilar aniqlandi.

Muloqotda o'zini o'zi nazorat qilish hususiyati sust hisoblangan, xulqida qat'iyatlik yuqori bo'lib, vaziyatga qarab o'zgarishni lozim deb hisoblashmaydigan, muloqotda samimiy qalb sohiblarining nutqiy faoliyatda jargon so'zlariga moyilligi sust bo'ldi.

Muloqotda o'zini o'zi nazorat qilish darajasi o'rtacha bo'lganlar muloqotda samimiy bo'lib, o'zlarining emotsional holatini nazorat qilishi sust hisoblanadi. Lekin, xulq-atvorini tevarak-atrofdagi odamlar bilan moslashtira olishadi. Ularning ta'sirchanlik xususiyatlari mavjudligi sababli emotsional bo'yoqdorlikka ega bo'lgan jargon so'zlariga e'tibor yuqori ekanligini tajriba natijalari ko'rsatib berdi. Ularning leksikonida jargon so'zlarining lug'at hajmi ko'p bo'ldi.

Turli rollarga osonlik bilan kirisha oladigan, vaziyatni o'zgarishiga ta'sirchanligi yuqori bo'lib, uni tezda anglay oladigan odamlar, ya'ni muloqotda o'zini o'zi nazorat qilishlari yuqori darajada bo'lgan o'quvchi va talabalar leksikonida jargon so'zlarining lug'at hajmi nisbatan kamroq hisobladi. Ularning jargon so'zlariga ehtiyoji ko'p emasligi ma'lum bo'ldi.

Emotsional nevrotizm xususiyatlari bo'yicha, muloqot jarayonidagi jiddiylikning ustunligi, hissiyotga berilmaslik, sovuqqonlik, xulqidagi qat'iyatlilikni yuqoriligi kuzatilgan shaxslar leksikonida jargon so'zlarini kamligi aniqlandi. Ya'ni flegmatik tipga mansub shaxslarda jargon so'zlarga e'tiborni kamligi kuzatildi. Flegmatik temperamentga mansub shaxslarning vaziyatga nisbatan o'zgaruvchanlik xususiyati sustroq hisoblanadi. Ularning xulqida jiddiylik, qat'iyatlilik yuqori bo'lib, tartib-qoidalarga e'tiborli, mas'uliyat hissi yuqori hisoblanadi. Shuning uchun ular mulohazali, sabr-toqatli bo'lishga qodir.

Sog'inishga, tushkunlikka va doimiy tashvishga moyilligi yuqori, hamda uyatchanlik, tortinchoqlik, qat'iylik xususiyatlari ustun bo'lgan Melanxolik temperamentga mansub shaxslarning jargon so'zlariga e'tibor yuqori emasligini ham tajriba natijalari ko'rsatib berdi. Bunday xarakterdagi shaxslarda, ya'ni o'quvchi va talabalarda xuddi flegmatik toifadagilar kabi jargon so'zlariga moyillik sust hisoblanadi. Ularning leksikonida jargon so'zlarining lug'at hajmi kam bo'ldi. Melanxolik temperamentga mansub bo'lgan shaxslar ko'pincha yolg'izlikni afzal ko'rishadi. Ular o'zlarining dunyosi bilan band bo'ladi, shuning uchun do'stlari juda kam, ammo qadrlil insonlarini haqiqatan ham qadrlashadi.

Sangvinik temperamentga mansub bo'lgan shaxslarning jargon so'zlariga moyilligi yuqor bo'ldi. Ular hissiy, g'ayratli va xushmuomala, odamlar bilan yaxshi aloqa o'rnatishadi, ularni tinglash yoqimli: hikoyalari, yorqin yuz ifodalari va imo-ishoralalar bilan birga mos keladi. Shaxsiy muloqotda samimiy, xushchaqchaq, ko'p do'stlar va muxlislariga ega bo'ladi.

Hislar osongina paydo bo'lishi va almashtirilishi kabi xususiyatlarni ustunligi sababli ularning leksikonida jargon so'zlarning lug'at hajmi ancha yuqori bo'lishi kuzatildi. Sangviniklar odatda hissiy, g'ayratli va xushmuomala, ular odamlar bilan yaxshi aloqa o'rnatadilar. Qoida tariqasida, ular juda yaxshi gapirishlari mumkin, ularni tinglash yoqimli:

hikoya yorqin yuz ifodalari va imo-ishoralar bilan birga keladi. Shaxsiy mulqotda esa, samimiy va xushchaqchaq. Doimo ko'p do'stlar va muxlislarga ega bo'ladi.

Xolerik temperamentga mansub bo'lgan shaxslar leksikonida esa jargon so'zlarining lug'at hajmi yuqori ekanligi ma'lum bo'ldi. Harakatlarning keskinligi va tezkorligi, kuchlilik va hissiy tajribalarning yorqin ifodalanishi bilan ajralib turuvchi, yuqori qo'zg'aluvchanlik kabi xarakter xususiyatlarga ega bo'lgan shaxslar nutqiy faoliyatda jargon so'zlarga ehtiyojning yuqori bo'lishi aniqlandi. Xoleriklar yuqori qo'zg'aluvchanlik, uzilishlar bilan tavsiflangan. Ishbilarmonlik tomonidan olib borilgan nomutanosiblik tufayli, ular bor kuchi bilan harakat qilishga, kerak bo'lgandan ko'proq charchashga moyil. Bu temperamentning xususiyati qiziqishning ustunligi, tashabbuskorlik, g'ayrat, halollik bilan namoyon bo'ladi. Xolerik harorati ko'pincha asabiylashish, mehribonlik, vazminlik, hissiy vaziyatlarda o'zini tuta olmaslik bilan ham xarakterlanadi.

Xulosa va takliflar. Shunday qilib, flegmatik, melanxolik temperamentga mansub shaxslarning leksikonidagi jargon so'zlarining lug'at hajmi sangvnik, xolerik temperamentga mansub bo'lgan shaxslarning leksikonidagi jargon so'zlarining lug'at hajmiga nisbatan ancha kam hisoblandi.

Shuningdek, jami natijalari bo'yicha milliy tildagi jargon so'zlarining lug'at hajmini yosh davrga xos xususiyatlarda ham keskin farq bo'lmadi. Ularda umumiy jihatdan o'xshashlik xususiyatlari kuzatildi.

Temperamentdagi farqlar, o'ziga xos xususiyatlar shaxsning nutqiy faoliyatida namoyon bo'ladi. Yana milliy tildagi noadabiy so'zlarining mulqot jarayonida qo'llanishida ham farqlar kuzatiladi. Lekin yosh jihatdan keskin farqlari bo'lmasa, temperamentga xos xususiyatlardagi farqlar yuqori bo'lmaydi.

Shaxs, ayniqsa yoshlar dunyosining ma'naviyatini dastlab nutqiy faoliyatidan anglab, ularning doirasiga chuqurroq kirib borish samarali mulqot imkonini beradi. Pedagog tarbiyalanuvchilarni o'ziga yaqin olib, qalbiga to'g'ri yo'l topishi lozim. Shuning uchun yoshning nutqiy faoliyatiga e'tiborli bo'lib, shaxsning individual xususiyatlarini aniqroq bilishi ma'qul. Yana ularning mulqotda qo'llanilayotgan barcha so'zlaridan xabardor bo'lishi maqsadga muvofiq.

Shuningdek, shaxs leksikoni tashqi ta'sirlar, namunalar, ailiy faoliyat asosida o'zgarishi mumkin. Bunda inson o'z nutqidagi kamchiliklarni tuzatish, lug'at boyligini oshirishi, nutq madaniyatini rivojlantirishi mumkin. Chunki nutq inson uchun qudratli qurol hisoblanadi, uni puxta egallashi kelajakka zamin hozirlaydi, komillik sari yetaklaydi. Nutq madaniyati-tilni, aloqa va aralashuv qurolini ishlatishga bo'lgan munosabatdir. Til vakillarida bu noyob qurolning imkoniyatlariga munosabat, uni ishlatishdagi boshqa omillar: tafakkur, ong, borliq, turli vaziyat va holatlar, maqsadga bo'lgan munosabat qanchalik yuqori saviyada bo'lsa, nutqiy faoliyati ham shunchalik yuqori saviyada bo'ladi.

ADABIYOTLAR

1. Айзенк Г., Айзенк М. Исследования человеческой психики. - Москва 2001. - Эксмо-Пресс. -477с.
2. Ананев Б.Г. К теории внутренней речи в психологии // Психология чувственного познания. - М., 2008.
3. Ахмедова М. Миллий тилдаги жаргонларнинг психоллингвистик тахлили //ЎзМУ хабарлари 2019 №1/4. 91-95
4. Ахмедова М. Ёшлар муолкотида ноадабий сўзларнинг психоллингвистик хусусиятлари // ЎзМУ хабарлари 2021 №1/6. Б.212-215,
5. Балли Ш. Французская стилистика. - М.: Изд-во иностран. лит-ри, 1961.-С.24.
6. Жиянова Н., Мўминова О. Нутқ маданияти. Тошкент – 2019. Б.13.
7. Кучменова Ж.М. Эмоционалниэ концепти в языковой картине мира. Автореф... Налчик - 2005. С.6.
8. Кучменова Ж.М. Эмоционалниэ концепти в языковой картине мира. Автореф... Налчик - 2005. С. 6.
9. Стасенко В.Г. Психология обшения. Учеб. пособие. Воронеж: 2007. 114с.
10. Ўзбек тилининг изохли луғати. А.Мадвалиев тахрири остида. Тошкент. Ўзбекистон миллий энциклопедияси. Электрн кутубхона.
11. Akhmedova M.Kh., Zhorakulova D. Z. Expression of intellect in speech activity // Science and innovation 10 october 2023 V.5.
12. Akhmedova M.Kh., Khayitova Z.M. The role of speech purity in the activity of a modern teacher // Science and innovation 5 may 2023 V.371-374.



Илмира БАГАТДИНОВА,
O'zbekiston davlat jahon tillari universiteti katta o'qituvchisi
E-mail: ilmira_bis@mail.ru

По основы рецензией PhD, доцента Эркиновой М.В.

INCREASING THE PHONETIC COMPETENCE OF 1ST-YEAR STUDENTS OF PHILOLOGY IN TEACHING FRENCH THROUGH ICT

Annotation

The study explores the integration of Information and Communication Technology (ICT) in teaching French to 1st-year students of philology to enhance their phonetic competence. The use of ICT tools and resources has shown promise in addressing the challenges faced by students in acquiring accurate French pronunciation. This article discusses the benefits of incorporating ICT in language education and presents a case study conducted with a group of 1st-year philology students to evaluate the effectiveness of this approach in improving phonetic competence. The results indicate that the integration of ICT resources can significantly enhance students' phonetic competence, offering a valuable pedagogical strategy for language educators.

Key words: Phonetics, Competence, 1st-year students, Philology, French language, Information and Communication Technology (ICT), Language education, Pronunciation, Language acquisition, Authentic resources.

ПОВЫШЕНИЕ ФОНЕТИЧЕСКОЙ КОМПЕТЕНТНОСТИ СТУДЕНТОВ 1 КУРСА ФИЛОЛОГИИ ПРИ ПРЕПОДАВАНИИ ФРАНЦУЗСКОГО ЯЗЫКА ЧЕРЕЗ ИКТ

Аннотация

В исследовании рассматривается интеграция информационных и коммуникационных технологий (ИКТ) в преподавании французского языка студентам 1-го курса филологического факультета с целью повышения их фонетической компетентности. Использование инструментов и ресурсов ИКТ дало многообещающие результаты в решении проблем, с которыми сталкиваются студенты при овладении точным французским произношением. В этой статье обсуждаются преимущества внедрения ИКТ в языковое образование и представлено тематическое исследование, проведенное с группой студентов-филологов 1-го курса с целью оценить эффективность этого подхода в улучшении фонетической компетентности. Результаты показывают, что интеграция ресурсов ИКТ может значительно улучшить фонетическую компетентность учащихся, предлагая ценную педагогическую стратегию для преподавателей языков.

Ключевые слова: Фонетика, Компетентность, Студенты 1-го курса, Филология, Французский язык, Информационные и коммуникационные технологии (ИКТ), Языковое образование, Произношение, Овладение языком, Аутентичные ресурсы.

FRANTUZ TILINI AKT ORQALI O'QITISHDA FILOLOGIYA FANIDAN 1-KURS TALABLARINI FONETIK KOMPETENTINI OSHIRISH

Annotatsiya

Tadqiqot filologiya fakultetining 1-kurs talabalariga fransuz tilini o'qitishda ularning fonetik kompetensiyasini oshirish uchun axborot-kommunikatsiya texnologiyalari (AKT) integratsiyasini o'rganadi. AKT vositalari va resurslaridan foydalanish o'quvchilar to'g'ri frantsuzcha talaffuzni o'zlashtirishda duch keladigan muammolarni hal qilishda umidvor ekanligini ko'rsatdi. Ushbu maqolada til ta'limida AKTni joriy etishning afzalliklari muhokama qilinadi va fonetik kompetensiyani oshirishda ushbu yondashuvning samaradorligini baholash uchun filologiya fakultetining 1-kurs talabarlari bilan birgalikda o'tkazilgan amaliy ish taqdim etiladi. Natijalar shuni ko'rsatadiki, AKT resurslarining integratsiyasi talabalarining fonetik kompetensiyasini sezilarli darajada oshirishi mumkin, bu esa til o'qituvchilari uchun qimmatli pedagogik strategiyani taklif qiladi.

Kalit so'zlar: Fonetika, Kompetensiya, 1-kurs talabarlari, Filologiya, fransuz tili, Axborot-kommunikatsiya texnologiyalari (AKT), Til ta'limi, Talaffuz, Tilni o'zlashtirish, Autentik manbalar.

Введение. Овладение языком – сложный процесс, особенно если речь идет об овладении нюансами фонетики иностранного языка. Для студентов 1-го курса филологического факультета, отправляющихся в путь изучения французского языка, приобретение точного понимания и владения французской фонетикой может оказаться непростой задачей. Тонкости французского произношения с его разнообразными гласными звуками, связями и молчаливыми буквами часто создают препятствия, которые могут помешать эффективному общению и пониманию. В эпоху цифровых инноваций информационные и коммуникационные технологии (ИКТ) стали мощным инструментом в сфере образования, предлагающим новые возможности для улучшения

изучения языка. Интеграция ИКТ в обучение языку привлекла значительное внимание благодаря своему потенциалу решения проблем фонетического усвоения. В этой статье рассматривается интригующий вопрос о том, может ли внедрение ИКТ эффективно повысить фонетическую компетентность студентов 1-го курса филологического факультета, изучающих французский язык. В следующих разделах мы рассмотрим ключевую роль, которую ИКТ играют в современном языковом образовании, особенно в их способности обеспечивать доступ к аутентичным ресурсам, облегчать интерактивное обучение, адаптировать методы обучения и повышать мотивацию учащихся. Опираясь на эти основы, мы представим методологию, использованную в

тематическом исследовании, предназначенном для оценки влияния ИКТ в реальной образовательной среде. Целью данного исследования было оценить эффективность инструментов и ресурсов ИКТ в улучшении фонетической компетентности студентов 1-го курса филологического факультета, изучающих французский язык. Результаты этого исследования показали значительное улучшение точности произношения, повышение уверенности в разговорном французском языке, повышение мотивации и развитие навыков самостоятельного обучения среди участвующих студентов. По мере продвижения мы будем углубляться в эти выводы более подробно и обсуждать их значение как для преподавателей языка, так и для учащихся. Интеграция ИКТ в языковое образование представляет собой многообещающее направление для решения проблем, с которыми сталкиваются студенты при освоении тонкостей французской фонетики. Это свидетельство постоянно меняющегося ландшафта образования, в котором технологии служат незаменимым союзником в достижении лингвистической компетентности.

Литературный обзор. В последние годы интеграция информационных и коммуникационных технологий (ИКТ) в языковое образование приобрела значительный импульс. Преподаватели языков и исследователи признали потенциал ИКТ, способных революционизировать процессы изучения языка, уделяя особое внимание их роли в повышении фонетической компетентности учащихся. В этом обзоре литературы представлен обзор ключевых тем, тенденций и результатов существующих исследований, связанных с использованием ИКТ в преподавании фонетики французского языка студентам 1-го курса филологического факультета.

Включение ИКТ в языковое образование представляет собой сдвиг парадигмы в педагогике. Из вспомогательного инструмента он превратился в неотъемлемую часть обучения языку. Такие ученые, как Варшауэр (2000), подчеркивают важность интеграции технологий в языковые классы для развития коммуникативной компетентности. Этот сдвиг особенно актуален, когда речь идет о преподавании фонетики, поскольку ИКТ предоставляют инновационные способы решения проблем произношения.

Одним из основных преимуществ использования ИКТ в языковом образовании является легкий доступ к аутентичным аудио- и видеоматериалам. Учащиеся могут заниматься произношением носителей языка, что имеет решающее значение для приобретения естественного и точного акцента на изучаемом языке (Levy & Stockwell, 2006). Доступность мультимедийных ресурсов позволяет студентам погрузиться в фонетические аспекты языка, что является важнейшим компонентом овладения французским произношением.

ИКТ предоставляют возможности для интерактивного обучения, адаптированного к индивидуальным потребностям. Приложения для изучения языка и онлайн-платформы предлагают интерактивные упражнения и упражнения по произношению, позволяющие учащимся практиковаться и получать немедленную обратную связь (Chapelle, 2001). Такая интерактивность не только повышает вовлеченность, но и способствует более глубокому пониманию фонетических нюансов.

Персонализация – ключевое преимущество ИКТ в языковом образовании. Преподаватели могут адаптировать ресурсы для решения конкретных фонетических проблем, с которыми сталкиваются

учащиеся. Такой персонализированный подход позволяет учителям сосредоточиться на индивидуальных потребностях учащихся, помогая им преодолеть определенные трудности с произношением (Хаббард, 2008). Адаптивность ресурсов ИКТ делает их бесценным инструментом для удовлетворения уникальных потребностей студентов-филологов 1-го курса.

Было показано, что элементы геймификации и мультимедийный контент, доступные через ресурсы ИКТ, повышают мотивацию учащихся (Chun & Plass, 1996). Увлекательные материалы, такие как игры на произношение и интерактивные уроки, делают процесс обучения приятным, побуждая учащихся уделять больше времени и усилий фонетической практике.

ИКТ дают учащимся возможность контролировать процесс изучения языка. Это позволяет учащимся получать доступ к ресурсам в удобное для них время, способствуя самостоятельному обучению (Hoven & Palalas, 2011). Учащиеся могут устанавливать свой собственный темп, сосредоточиться на конкретных областях фонетики и отслеживать свой прогресс.

Таким образом, в литературе подчеркивается потенциал ИКТ в языковом образовании для решения проблем фонетической компетентности у студентов 1-го курса филологического факультета, изучающих французский язык. Доступность аутентичных ресурсов, интерактивность, настройка, мотивация и возможность самостоятельного обучения, предлагаемые инструментами и ресурсами ИКТ, могут значительно улучшить фонетическое усвоение. Эти темы легли в основу тематического исследования, представленного в этой статье, целью которого является оценка эффективности ИКТ в реальном образовательном контексте.

Методология. Методика, использованная в данном исследовании, была направлена на оценку влияния информационных и коммуникационных технологий (ИКТ) на фонетическую компетентность студентов 1-го курса филологического факультета, изучающих французский язык. В исследовании использовался смешанный подход, сочетающий методы сбора количественных и качественных данных для всесторонней оценки эффективности инструментов и ресурсов ИКТ в повышении фонетической компетентности.

Участники:

В исследовании приняли участие 30 студентов 1-го курса филологического факультета, обучающихся на курсах французского языка в университете. Участники были выбраны на основе их готовности использовать инструменты и ресурсы ИКТ в рамках процесса изучения языка.

Материалы и ресурсы ИКТ:

В исследовании использовался ряд ИКТ-ресурсов, предназначенных для повышения фонетической компетентности участников:

Онлайн-уроки по произношению: участникам был предоставлен доступ к онлайн-урокам и видеороликам, посвященным французскому произношению, с акцентом на сложные звуки и фонетические правила. Эти ресурсы включали обучающие видеоролики и интерактивные упражнения.

Интерактивные приложения для произношения. Участники познакомились с мобильными приложениями, специально разработанными для улучшения произношения. Эти приложения предлагали разнообразные упражнения, викторины и тренировки по

произношению, что позволяло обучаться в самостоятельном темпе.

Партнеры по виртуальному общению: в исследовании использовались платформы виртуального языкового обмена для связи участников с носителями французского языка. Эти платформы позволили участникам участвовать в разговорах в режиме реального времени, тем самым улучшая свое произношение и разговорные навыки.

Сбор данных:

Предварительное и последующее тестирование. Чтобы оценить эффективность ИКТ в отношении фонетической компетентности, участники прошли предварительный тест, в ходе которого оценивались их первоначальные фонетические навыки французского произношения. После использования ресурсов ИКТ было проведено пост-тестирование для оценки прогресса.

Опросы: Участникам было предложено заполнить анкеты до и после вмешательства. В ходе опроса перед вмешательством была собрана демографическая информация и оценены их представления о собственной фонетической компетентности. В ходе опроса после вмешательства были собраны отзывы об их опыте использования ресурсов ИКТ и о предполагаемом улучшении фонетической компетентности.

Интервью: подгруппа участников была отобрана для полуструктурированных интервью, чтобы получить более глубокое представление об их опыте использования ИКТ в изучении фонетики французского языка. Эти интервью были направлены на сбор качественных данных об их отношении, мотивации и предполагаемых проблемах.

Анализ данных:

Количественные данные предварительного и последующего тестирования были проанализированы с использованием статистического программного обеспечения для определения любых статистически значимых улучшений фонетической компетентности среди участников.

Качественные данные опросов и интервью были расшифрованы, закодированы и тематически проанализированы для выявления повторяющихся тем и закономерностей, связанных с опытом и восприятием участников использования ИКТ в процессе изучения языка.

Этические соображения:

Исследование проводилось в соответствии с этическими принципами, обеспечивая информированное согласие участников и защиту их конфиденциальности. Все собранные данные были анонимизированы и надежно сохранены.

Ограничения:

Важно признать потенциальные ограничения, такие как относительно небольшой размер выборки и возможность предвзятости при самостоятельном отборе среди участников, которые охотно используют ресурсы ИКТ. Кроме того, короткая продолжительность вмешательства может повлиять на глубину наблюдаемого улучшения.

Результаты этого исследования выявили несколько ключевых результатов:

Улучшение фонетической компетентности. Участники, которые использовали ресурсы ИКТ, продемонстрировали статистически значимое улучшение навыков французского произношения. Предварительные и последующие оценки ясно указывали на прогресс в фонетической компетентности.

Повышенная уверенность: участники сообщили о повышенном уровне уверенности в своей способности говорить по-французски с правильным произношением. Эта вновь обретенная уверенность, вероятно, будет способствовать более активному участию в классных дискуссиях и устных занятиях.

Повышенная мотивация: элементы геймификации и интерактивные функции ресурсов ИКТ оказались мотивирующими для участников. Увлекательный характер этих материалов побудил студентов регулярно практиковать фонетику, что имеет решающее значение для развития навыков.

Самостоятельное обучение: ИКТ позволили участникам взять под контроль процесс обучения. Они могли получать доступ к ресурсам в удобное для них время, устанавливать собственный темп и сосредоточиться на конкретных фонетических задачах. Этот аспект самостоятельного обучения расширяет возможности и соответствует развивающейся природе современного образования.

Позитивное восприятие: Как опросы, так и интервью после вмешательства показали, что участники положительно воспринимали ИКТ в изучении языка. Они признали ценность этих ресурсов для улучшения своей фонетической компетентности.

Хотя результаты этого исследования являются многообещающими, важно признать его ограничения, в том числе относительно небольшой размер выборки и относительно короткую продолжительность вмешательства. В будущих исследованиях следует рассмотреть возможность расширения масштабов и продолжительности исследования для оценки долгосрочного воздействия ИКТ на фонетическую компетентность.

В заключение отметим, что интеграция ИКТ в языковое образование, особенно при преподавании фонетики французского языка студентам 1-го курса филологического факультета, имеет большой потенциал. Он решает проблемы произношения и предоставляет учащимся инструменты, которые повышают их фонетическую компетентность, уверенность, мотивацию и самостоятельность в процессе изучения языка. Преподавателям языков следует рассмотреть возможность внедрения ИКТ в качестве неотъемлемой части своих стратегий обучения, чтобы лучше вооружить учащихся навыками, необходимыми для эффективного общения на французском языке. Это исследование способствует растущему объему данных, подтверждающих использование ИКТ в языковом образовании, и подчеркивает их значение в современной педагогике.

ЛИТЕРАТУРА

1. Chapelle, C. A. (2001). *Computer applications in second language acquisition: Foundations for teaching, testing, and research*. Cambridge University Press.
2. Chun, D. M., & Plass, J. L. (1996). Effects of multimedia annotations on vocabulary acquisition. *The Modern Language Journal*, 80(2), 183-198.
3. Hubbard, P. (2008). CALL and the future of language teacher education. *CALICO Journal*, 25(2), 175-188.
4. Hoven, D., & Palalas, A. (2011). The role of mobile learning in promoting literacy development in children. In M. Ally (Ed.), *Mobile learning: Transforming the delivery of education and training* (pp. 195-208). Athabasca University Press.

5. Levy, M., & Stockwell, G. (2006). CALL dimensions: Options and issues in computer-assisted language learning. Routledge.
6. Warschauer, M. (2000). The changing global economy and the future of English teaching. TESOL Quarterly, 34(3), 511-535.



Sarvinoz BARAKAYEVA,
Navoiy davlat pedagogika instituti tayanch doktoranti(PhD)
E-mail: sarvinoz00092@gmail.com

Navoiy davlat pedagogika instituti professori, p.f.d.(DSc) A.A.Axmedov taqrizi ostida

METHOD OF INTERDISCIPLINARY TEACHING RELATED TO THE TOPIC OF THE PLANET "SATURN " FROM ASTRONOMY

Annotation

This article discusses the use of mathematical knowledge in teaching astronomy. Since the integration of subjects is one of the areas of search for new pedagogical solutions related to the unification of individual sections of different disciplines into a single whole. The introduction of new individual, advanced and pedagogical technologies in the educational process requires a change in the attitude of the teacher and student to learning. The means of personality development, capable of revealing its potential abilities, is independent mental and cognitive activity.

Key words: Astronomy, interdisciplinary integration, solar system, planet Saturn, physical parameters, integrative approach, radius, diameter, mass, volume, base period, density, cosmic velocity, accelerations, ellipse.

МЕТОДИКА ПРЕПОДАВАНИЯ МЕЖПРЕДМЕТНАЯ ПО ТЕМЫ ПЛАНЕТА САТУРН С АСТРОНОМИИ

Аннотация

В данном статье рассматривается использования межпредметных знаний при обучении астрономии. Так, как интеграция предметов представляет собой одно из направлений поиска новых педагогических решений, связанных с объединением отдельных разделов разных дисциплин в единое целое. Внедрение новых индивидуальных, передовых и педагогических технологий в учебный процесс требует изменение отношения педагога и студента к обучению. Средством развития личности, способным раскрыть её потенциальные способности, является самостоятельная мыслительная и познавательная деятельность.

Ключевые слова: Астрономия, межпредметная интеграция, солнечная система, планета Сатурн, физические параметры, интегративный подход, радиус, диаметр, масса, объём, период основания, плотность, космическая скорость, ускорения, эллипс.

ASTRONOMIYADAN "SATURN" SAYYORASI MAVZUSINI TURDOSH FANLARARO O'QITISH METODIKASI

Аннотация

Ushbu maqolada astronomiyani o'qitishda fanlararo integratsiya, ya'ni turdosh fanlarning alohida bo'limlarini yagona bir butunlikka birlashtirish bilan bog'liq yangi pedagogik yechimlarni izlash yo'nalishlaridan biri ekanligi bayon etilgan. Ta'lim jarayoniga yangi individual, ilg'or va pedagogik texnologiyalarni joriy etish o'qituvchi va talabani bilim olishga bo'lgan munosabatini o'zgartirishni taqozo etadi. Shaxsni rivojlantirish vositasi, uning potensial qobiliyatlarini ochib berishga qodir, bu mustaqil aqliy va kognitiv faoliyatdir.

Kalit so'zlar: Astronomiya, fanlararo integratsiya, Quyosh sistemasi, Saturn sayyorasi, fizik parametrlar, integrativ yondashuv, radius, diametr, massa, hajm, aylanish davri, zichlik, kosmik tezlik, tezlanish, ellips.

Kirish. Ta'lim jarayonida pedagogik innovatsiyalardan xabardor bo'lish muhim omildir. Shu sababli zamonaviy talablarga javob beradigan ilg'or o'qituvchilar tayyorlashda ushbu qo'llanmaning ahamiyati katta. Shuningdek, ta'limda innovatsion texnologiyalarning shakllanish tarixi, pedagogik integratsiyaning ilmiy asoslari, shaxsga yo'naltirilgan ta'lim texnologiyasi, pedagogik jarayonni shakllantirish va samarali boshqarish texnologiyasi hamda rivojlanayotgan ta'limning integratsiyasi, tanqidiy fikrlashni rivojlantiruvchi ta'lim texnologiyasi va ta'lim san'ati texnologiyasini ilmiy-amaliy nuqtai nazardan vizualizatsiya qilish masalalarida ham atroflicha fikr bildirilgan. Bo'lajak o'qituvchilarni zamonaviy ta'lim texnologiyalari bo'yicha bilim va ko'nikmalarga ega bo'lgan pedagog darajasida tayyorlash, ularni o'ziga xos malakaga ega bo'lishga yo'naltirish va bu borada zamonaviy innovatsion texnologiyalardan keng foydalanish pedagogik faoliyatni amaliyotga joriy etishda yordam beradi.

Mamlakatimizda oliy ta'lim tizimida malakali kadrlar tayyorlash jarayonlari zamonaviy pedagogik texnologiyalar, zamonaviy ta'lim loyihalari asosida rivojlantirilib, milliy

talablarga moslashish asosida raqobatbardosh mutaxassislar tayyorlash sifatini tubdan oshirish muhim ahamiyatga ega. Oliy ta'lim muassasalarida astronomik tadqiqotlarni, astronomi-yaning fanlararo bog'lab o'qitish metodikasi borasida bir nechta mavzularni integratsiyalash muammolari, yechimlarni turli usullar asosida talabalarga ilmiy-nazariy jihatdan o'rgatilib kelinmoqda.

Mavzuga oid adabiyotlar tahlili. Mamlakatimizda astronomiyaning nazariy va ilmiy asoslarini rivojlantirish bo'yicha I.Sattarov [6], B.Ahmedov [7], boshqalar tomonidan ilmiy tadqiqot ishlari olib borilgan. Oliy ta'lim tizimida tabiiy fanlarni, jumladan, fizika va astronomiyani o'qitish metodikasini takomillashtirish masalalari M.Djoraev va M.Mamadazimov [8], astronomiyani turdosh fanlar bilan aloqadorligini o'zlarining bir necha darsliklarida I.R.Kamolov, D.I.Kamolova, G.I.Sayfullayeva, [1] A.Narbaev [9], A.Tillaboyevlar [10] va boshqalar tomonidan o'rganilgan.

Jumladan, I.R.Kamolov va boshqalar tomondan nashr etilgan bir necha darslik asosida oliy ta'limda astronomiyani fanlararo integratsiyasida alohida ahamiyat qaratilgan. [5]

Tadqiqot metodologiyasi. Astronomiya kursining o'quv dasturida, uning barcha bo'limlarining asoslari hamda zamonaviy yutuqlari haqidagi zaruriy bilimlar mazmuni o'rin olgan. Quyosh sistemasining tuzilishi va osmon jismlarining harakati bo'limi sayyoralarning Quyosh atrofidagi harakati, ularning davrlari va Kepler qonunlari haqida tushunchalar beradi. Amaliy astronomiya bo'limi osmon koordinatalari, osmon jismlarining harakatlari, olam qutbining balandligi va shu asosida, mazkur kuzatish joyining geografik koordinatalarini topish, vaqtni aniqlash va ayni paytda qo'llaniladigan turli taqvimlar, yulian, grigorian, Quyosh va qamariy hijriy taqvimlar haqida tushunchalar beradi. Ushbu bo'lim talabalarni osmon meridianigacha bo'lgan masofalarni topish, ularning chiziqli o'lchamlarini hisoblash usullari bilan tanishtiradi. Bu esa shu bo'limlarini integrativ yondashuv asosida o'qitishda ma'lim bilimlarni takrorlash yoki umumlashtirishga yordam beradi.

“Quyosh va quyosh tizimi” bo'limini o'qitishda fizika, matematika, geografiya va boshqa fanlar bilan integratsiyasini

$$l_{Quyosh, Saturn} = 1426000000 \text{ km} = 9,5 \text{ astronomik birlik} \approx 9,5 \text{ a.b.}$$

Saturn Quyosh atrofida ellips bo'ylab harakatlanadi. Harakat orbitasi aylanadan kam farq qiladi, eksentrisiteti boshqa sayyoralarga nisbatan kichikdir:

$$e = 0,0558$$

Sayyora massasi Yer massasidan 95 marta kattadir, ya'ni:

$$m_{Saturn} = 95 \cdot m_{Yer} = 95 \cdot 6 \cdot 10^{24} \text{ kg} = 5,7 \cdot 10^{26} \text{ kg}$$

Boshqacha qilib aytganda, Quyosh sistemasida mavjud barcha sayyoralarning massasidan 8,25 marta kichikdir. O'lchami (diametri) ham Yerning o'lchamidan 9,5 marta katta, ya'ni:

$$d_{Saturn} = 120800 \text{ km}, \quad r_{Saturn} = 60400 \text{ km}$$

Saturn o'z o'qi atrofida tez aylanganligi sababli, uning siqiligi $\frac{1}{10}$ ga teng. Bu sayyoraning ekvatorial va qutb radiuslari bir-biridan farq qilishini ko'rsatadi. Ekvatorial radius Yer radiusidan 9,5 marta, qutb radiusi esa 8,5 marta kattadir:

$$r_{qutb} = 8,5 \cdot r_{Yer} = 8,5 \cdot 6371 \text{ km} = 54150 \text{ km}$$

Hajmi esa Yerning hajmidan 750 marta kattadir, ya'ni:

$$V_{Saturn} = 750 \cdot V_{Yer} = 750 \cdot 1,2083 \cdot 10^{12} \text{ km}^3 = 9,06 \cdot 10^{14} \text{ km}^3$$

Sayyoraning massasi juda katta bo'lganligi uchun undagi tortishish kuchi ham shuncha katta yoki Yerning tortishish kuchi tezlanishi (gYer) dan 1,15 marta kattadir:[5,120b]

$$g_{Saturn} = 11,3 \frac{m}{s^2}$$

Erkin tushish tezlanishining qiymatiga asosan, Yerda og'irligi 800 N bo'lgan jism Saturnda 900 N ga teng bo'ladi.

Saturn Quyosh atrofini har 29,5 Yer yili (aniqrog'i 29 yil 5 oy 16 sutka) da bir marta to'la aylanib chiqadi. Demak, Saturnda 1 yilning davomiyligi

$$T_{Saturn} = 29 \text{ Yer yili } 5 \text{ oy } 16 \text{ sutka} \approx 29,5 \text{ Yer yili}$$

Saturnning Yupiterga nisbatan Quyoshdan uzoqda joylashganligi uchun uning orbital tezligi yanada kichik bo'ladi:

$$v_{or} = 9,62 \frac{km}{s}$$

Bu qiymatni biz quyidagicha ham topishimiz mumkin:

Orbita radiusi, ya'ni sayyoradan Quyoshgacha bo'lgan masofa

$$r_{or} = 1426000000 \text{ km}$$

Orbitaning uzunligi

$$l = 2 \cdot \pi \cdot r = 8955300000 \text{ km}$$

Demak, Saturn Quyosh atrofini bir marta to'la aylanib chiqishi uchun 8 mlrd. 955 mln. 300 ming km. masofani bosib o'tadi.

Bundan,

$$v_{or} = \frac{l}{T} = \frac{8955300000 \text{ km}}{29,5 \text{ Yer yili}} = \frac{8955300000 \text{ km}}{29,5 \cdot 365 \cdot 86400 \text{ s}} = 9,62 \frac{km}{s}$$

takomillashtirish, shu bo'limni o'qitishda turli metodlar asosida fanlararo integratsiyasini isbotlar asosida o'qitishdan iboratdir. Hozirgi paytda astronomiya faniga innovatsion pedagogik va axborot texnologiyalarini jadal tadbiq etish pedagogik- uslubiy g'oyaga aylangan. Axborot texnologiyalarini ta'lim tizimiga kirib kelishi ayniqsa, astronomiya fanini o'qitishda yangi turdagi mashg'ulot turlarining (fizik model bilan tanishuv, kompyuterda tajriba o'tkazish, eksperimental masalalar yechish, tadqiqot olib borish, ijodiy topshiriq) vujudga keltirishga sabab bo'ldi.[5, 56]

Tahlil va natijalar. Quyosh sistemasidagi ulkan sayyoralardan biri hisoblangan Saturn (Sharqda Zuhayl deb atashadi) Quyoshga yaqinligi jihatdan oltinchi sayyora hisoblaniladi va oddiy ko'z bilan ko'rish mumkin bo'lgan oxirgi sayyoradir. Saturn Quyoshdan quyidagi uzoqlikda joylashgan:[2]

Radiolokatsion kuzatishlar ko'rsatadiki, Saturn o'z o'qi atrofida juda tez aylanadi. O'z o'qi atrofida 1 marta to'la aylanish davri, ya'ni 1 Saturn sutkasining davomiyligi

$$t = 10 \text{ soat } 14 \text{ min } 14 \text{ s}$$

Aylanish o'qining orbita tekisligiga og'maligi juda kichik, ya'ni $26,5^\circ$ atrofida. Shuning uchun, Saturnda yil fasllarining almashinishi kuzatiladi.

Sayyoraning o'rtacha zichligi Yer o'rtacha zichligidan 8 marta kichikdir, ya'ni

$$\rho_{\text{Saturn}} = \frac{\rho_{\text{Yer}}}{8} = \frac{5500 \frac{\text{kg}}{\text{m}^3}}{8} = 690 \frac{\text{kg}}{\text{m}^3} = 0,69 \frac{\text{g}}{\text{sm}^3}$$

Saturnning massasi juda katta bo'lganligi uchun, u qalin atmosfera qatlami bilan qoplangan. Atmosferasi tarkibi xuddi Yupiter sayyorasinikidek, ya'ni molekulyar holdagi vodorod (H_2 , 74%) tashkil etib, unda metan (CH_4 , 5%), geliy (He , 20%) va ammiak (NH_3) ham uchraydi.

Sayyora Yer sayyorasi Quyoshdan olayotgan issiqlikdan 92 marta kam bo'lgan Quyosh issiqligini qabul qiladi. Bunga asosiy sabab, sayyoraning Quyoshdan uzoqligi bilan baholanadi. Sayyorada o'rtacha yillik harorat -180°C ni tashkil etadi. Bu sayyora ham xuddi Yupiter va Yer kabi

Yuqoridagi berilganlarga asoslanib, biz sayyora uchun kosmik tezliklarni ham topishimiz mumkin:

$$v_I = \sqrt{g \cdot R} = \sqrt{11,3 \frac{\text{m}}{\text{s}^2} \cdot 60400000 \text{ m}} = 26125 \frac{\text{m}}{\text{s}} \approx 26,1 \frac{\text{km}}{\text{s}}$$

$$v_{II} = \sqrt{2 \cdot g \cdot R} = \sqrt{2 \cdot 11,3 \frac{\text{m}}{\text{s}^2} \cdot 60400000 \text{ m}} = 36836 \frac{\text{m}}{\text{s}} \approx 36,8 \frac{\text{km}}{\text{s}}$$

km

Bizning Yer sayyoramizdan Saturnga borish uchun kosmik kemaning minimal tezligi $15,19 \frac{\text{km}}{\text{s}}$ bo'lishi kerak.

Agar Yerdan Saturngacha bo'lgan masofaning $1276-106 \text{ km}$ ekanligini e'tiborga olsak, kosmik kema $15,19 \frac{\text{km}}{\text{s}}$

$\frac{\text{km}}{\text{s}}$ tezlikda 1 sutkada 1312416 km masofani bosib o'tadi va $972,56$ sutkada yoki $2,66$ yilda sayyoraga yetib boradi.

Saturnda magnit maydon mavjud va uning kattaligi Yupiter magnit maydonidan kichikdir.

Saturn halqali sayyora hisoblaniladi. Saturn halqalarini birinchi marta 1656 -yilda golland fizigi X.Gyuygens tomonidan kashf etilgan.

Sayyoraning tabiiy yo'ldoshlari soni 17 (39) ta. Saturnning tabiiy yo'ldoshlar ichida Titan eng kattasi hisoblanilib, uning diametri Oy diamteridan $1,5$ marta kattadir,

Quyoshdan kelayotgan yorug'likning 55% ini yutib, 45% ini qaytaradi.

Sayyoraning ichki qatlamlarida harorat chuqurlik oshishi bilan sekin oshib boradi. Masalan, sayyora radiusining yarmiga teng bo'lgan chuqurlikda harorat 10000°C ni, bosim esa $3 \cdot 10^6$ atmosferani tashkil etadi. Sayyora radiusining $0,7-0,8$ qismiga teng bo'lgan chuqurlikda vodorodning metall fazadagi qatlami boshlanadi va bu qatlam pastida yadro joylashgan. Yadroning massasi Yer massasidan 9 marta katta yoki butun Saturn massasining $0,1$ qismini tashkil etadi.

ya'ni 5150 km ni tashkil etadi. Barcha sayyoralar tabiiy yo'ldoshlar to'g'risidagi fizik ma'lumotlar alohida ilovada keltirilgan.

Xulosa va takliflar. Shunday qilib, darsni yuqoridagi tarzda tashkil etishdan asosiy maqsad – talabalarga astronomiya fanini yanada chuqurroq o'rgatish, nazariyaning amaliyotdagi tatbiqini ko'rsatish, ularning fanni o'zlashtirib olishlari zarur bo'lgan bilim, malaka va ko'nikmalarini hosil qilish hamda astronomiya faniga oid asosiy tushuncha va yetakchi g'oyalarni mustaqil amalda qo'llay olishlari uchun imkoniyatlarni yaratishdan, shuningdek, fanni boshqa turdosh fanlar bilan bog'lash asosida darsning mahsuldorligini oshirishdan iborat.

ADABIYOTLAR

1. Kamolov I.R., Kamalova D.I., Sayfullayeva G.I., Barakayeva S.T., Hamroyeva S.N. O.Avezmuradov "Astronomiya o'qitish metodikasi" darslik. Durdona. Buxoro -2023.
2. Kamolov, S.T.Barakayeva Intellektual mulk agentligi "Quyosh sistemasi va uning sayyoralari" DGU 05797 elektron o'quv qo'llanma dasturiga guvohnoma, Toshkent-2018 yil
3. I.R.Kamolov, S.T.Barakayeva Astronomiya fanidan elektron majmua ko'rgazmali dars sifatida."Informatika, axborot texnologiyalari va boshqaruv tizimi: bugun va kelajakda" Respublika ilmiy-amaliy konferensiyasi Navoiy davlat pedagogika instituti -2018 I.R.Kamolov
4. I.R.Kamolov, S.T.Barakayeva Astronomiya fanini o'qitishda fanlararo integratsiyaning o'rni va ahamiyati. NamDU ilmiy axborotnomasi-2022-yil_6-son
5. M.Мамадазимов, Б.Ф.Избосаров, И.Р.Камолов. Астрономия. Типография «Сано-стандарт». Ташкент. 2013. стр.75.
6. Sattarov I. Astrofizika. 1-qism. Darslik. T.: Ta'lim nashriyoti, 2009. – 161-210 b.
7. Ахмедов Б.Ж. Эффекты общей относительности в макроскопической электродинамике: Автореф. ... д-ра ф.-м. наук. – НУУз им. Улугбека, 2001
8. Мамадазимов М. Теоретические основы содержания и методики обучения астрономии в системе непрерывного образования: Дис. ... д-ра пед. наук. – Ташкент, 2005. – 276 с.
9. Narbaev A.B. Astronomiyani innovatsion yondashuv asosida o'qitishda mediata'lim vosita sifatida: Ped. fan. ... fals. d-ri (Phd) ... dis.

-
10. Tillaboyev A.M., Qalandarov E. Astronomiyani zamonaviy texnologiyalar yordamida o'qitishning o'ziga xos jihatlari // "Respublika oliy ta'lim tizimida amalga oshirilayotgan islohotlarning istiqbollari". Respublika ilmiy-amaliy anjumani materiallari to'plami. – Toshkent, 2017. – 133-134 b.



Наврўза БЕГМАТОВА,

Преподаватель межфакультетской кафедры русского языка Национального университета Узбекистана

Ajiniyoz nomidagi pedagogika instituti dotsenti, p.f.d S.Eshimbetova taqrizi asosida

MADANIYATLARARO ALOQA VA TA'LIM MASALALARI

Аннотация

Maqolada zamonaviy madaniyatlararo muloqot va o'qitish muammolari ochib berilgan, chet tillarini o'rganishga asosiy yondashuvlar o'zgarishi ko'rsatilgan, ular nafaqat ularni o'zlashtirishga, balki o'rganilayotgan til mamlakatining madaniyatini tushunish va tushunishga qaratilgan. odamlar o'rtasidagi o'zaro tushunishga yordam beradi.

Kalit so'zlar: Madaniyatlararo muloqot, chet tillarini o'rganish va o'qitish, yangi metodologiya, ta'lim tizimini modernizatsiya qilish.

МЕЖКУЛЬТУРНАЯ КОММУНИКАЦИЯ И ПРОБЛЕМЫ ОБУЧЕНИЯ

Аннотация

В статье раскрываются современные межкультурной коммуникации и проблемы обучения показано изменение сущностных подходов в изучении иностранных языков, которые направлены не только на их усвоение, но и на постижение и понимание культуры страны изучаемого языка, что будет способствовать взаимопониманию людей.

Ключевые слова: Межкультурная коммуникация, изучение и преподавание иностранных языков, новая методология, модернизация системы образования.

INTERCULTURAL COMMUNICATION AND LEARNING ISSUES

Annotation

The article reveals modern intercultural communication and teaching problems, shows a change in essential approaches to the study of foreign languages, which are aimed not only at their acquisition, but also at comprehending and understanding the culture of the country of the language being studied, which will promote mutual understanding between people.

Key words: Intercultural communication, learning and teaching of foreign languages, new methodology, modernization of the education system.

Введение. В современном мире в рамках процесса глобализации особое значение приобретает решение проблем межкультурной коммуникации, обусловленной новыми возможностями, видами и формами общения представителей разных культур, и требующей формирования взаимопонимания, терпимости и уважения по отношению представителей разных культур друг к другу.

Сегодня межкультурная коммуникация является не только достаточно перспективным междисциплинарным научным направлением, затрагивающим различные аспекты как жизни общества, так и внутреннего мира человека, взаимодействующего в нём. Межкультурная коммуникация уже несколько десятилетий является основной парадигмой обучения иностранным языкам. Современные реалии диктуют необходимость практико-ориентированного обучения данной дисциплине, что по сути означает подготовку к социальному взаимодействию с носителями других языков и культур в том числе и в профессиональной сфере. О роли межкультурной коммуникации в обучении иностранным языкам действительно говорится сегодня достаточно много.

Несмотря на то что социокультурная компетенция нередко рассматривается как один из компонентов коммуникативной компетенции, в последнее время ее стали выделять в качестве самостоятельной цели образования, связанной не столько с коммуникативными умениями на иностранном языке, сколько с готовностью и способностью жить и взаимодействовать в современном поликультурном мире.

Важность проблемы воспитания личности, способной и готовой к диалогу-сотрудничеству, наиболее очевидна на фоне приобретающих сегодня все более разрушительный характер культурных конфликтов. Их негативные последствия не ограничиваются лишь курьезами, мелкими личными обидами и испорченным настроением. Увы, нередко конфликт культур происходит на уровне государств, народов, национальностей и социальных групп, приобретает формы межэтнических конфликтов, нетерпимости и ксенофобии, наиболее активно развивающихся в молодежной среде.

Процесс формирования фоновых знаний о культуре и быте страны изучаемого языка может быть затруднен еще одной проблемой, которая стала актуальной с тех пор, как повсеместная глобализация стала установленным фактом.

Знание особенностей языка делового и профессионального общения, умение устанавливать деловые контакты, осуществлять деловое общение и сотрудничество отражают сущность коммуникативной иноязычной компетенции и ее основных компонентов: лингвистической, прагматической, социокультурной, дискурсивной и межкультурной компетенций, необходимых для овладения деловым и профессиональным иностранным языком. Формирование этих компетенций у специалиста становится важной составляющей его успешного трудоустройства и дальнейшего карьерного роста.

Литературоведческий анализ темы. Анализ выбиравемых подходов позволит понять доминирующие представления о культуре как объекте обучения в ее

взаимодействии с языком и другими факторами общения и определить разработанность теоретического уровня межкультурной проблематики, поэтому используемый культууроориентированный подход будет первым критерием анализа. Однако такой анализ будет несколько ограниченным, поскольку существующая система подходов - это некоторый итог развития методики, достигнутый на данный момент. Для придания анализу более «перспективного» характера необходимо выйти за пределы подходов и предложить критерии описания представлений о культуре как объекте обучения, учитывающие современные идеи и тенденции, выходящие за пределы существующих подходов. Основной целью обучения является овладение определенной стороной речи, речевым умением или его аспектом, способностью работать с определенным видом текста, способностью общаться в рамках определенной тематики или ситуации и т. п. Учет культуурообусловленных параметров общения или специфики межкультурной коммуникации становится непременным условием овладения данными аспектами иноязычной коммуникативной компетенции. Обучение языковым единицам и речевым умениям приобретает, таким образом, культурное или межкультурное «измерение».

Методология исследования. В статье мы рассматриваем межкультурную коммуникацию (МКК) в качестве методологической основы преподавания иностранного языка. С этой целью пытаемся обозначить и углубить позиции иноязычного образования в виде теоретических положений, которые направлены на обновление и модернизацию учебного процесса в различных образовательных структурах.

Методология исследования рассматривается в «Философском словаре» как 1) совокупность познавательных средств, методов, приемов, используемых в науке; 2) как область знания, изучающая средства, предпосылки, принципы организации познавательной и практически-преобразующей деятельности. В педагогической науке В.И. Заняв-зинский определяет методологию как учение о педагогическом знании, о процессе его добывания, способах объяснения (создания концепции). Понимает методологию как систему теоретических знаний, которые выполняют роль руководящих принципов, орудий научного исследования и конкретных средств реализации научного анализа, применения или совершенствования системы обучения и воспитания. В целом методология помогает понять смысл и методы научной деятельности, решает вопросы совершенствования и ее рационализации. Мы обращаемся к межкультурной коммуникации и рассматриваем ее как методологию иноязычного образования, потому что она дает ориентиры для дальнейшего проведения научных исследований и конструирования практической деятельности в иноязычном образовании. Межкультурная коммуникация - это сложное, комплексное явление, которое включает разнообразные направления и формы общения между отдельными индивидами, группами, государствами, относящимися к различным культурам.

Изложенные в нем комплексы — система уровней владения языком и система описания этих уровней с использованием стандартных категорий — сформировали единую сеть понятий, которая может быть использована для описания стандартным языком любой системы сертификации и любой программы обучения — от постановки целей и заканчивая достигаемыми в результате обучения компетенциями. Понятие "компетенция" обозначило собой некую сумму знаний, умений и личностных качеств, которые:

- позволяют человеку совершать различные действия, обеспечивающие решение задач в различных условиях с учетом разного рода ограничений;

- реализуются в видах деятельности и процессах (действиях), направленных на порождение и/или восприятие текстов в связи с определенными темами и сферами общения и с применением соответствующих стратегий.

Основными принципами, в соответствии с которыми разработаны спецификации для английского языка, были признаны уровневый подход к представлению лингводидактических единиц и коммуникативно ориентированный подход к отбору содержания обучения. При этом грамматика и лексика сами по себе не рассматривались как цель обучения, а признавались средством для выполнения коммуникативных целей. Таким образом, еще одним важным внешним фактором, обуславливающим интерес отечественной науки и системы образования к проблеме межкультурной иноязычной коммуникации, являются утвердившиеся в международной образовательной теории и практике компетентностный и коммуникативный подходы к изучению и преподаванию иностранных языков.

Новое время, новые условия, потребовавшие коренного пересмотра как общей методологии, так и конкретных методов и приемов преподавания иностранных языков, привели к изменению отношения к функциям и роли языка. Учитывая еще один важный фактор — изменившиеся мотивы изучения иностранных языков, растущую потребность их практического использования в разных сферах жизни (прежде всего в бизнесе, образовании, профессиональном и межличностном общении), — система общего и высшего образования должна была в первую очередь отказаться от традиционной методологии преподавания, которая:

- 1) сводилась в основном к чтению текстов;
- 2) реализовывала почти исключительно одну — информативную — функцию языка;
- 3) делала реальное общение невозможным, так как осуществлялась на основании только письменных текстов и сводила коммуникативные возможности языка к пассивной способности понимать кем-то произведенные тексты, но не создавать их, не порождать речь. Однако, помимо отказа от старой методологии, обусловленной иной идеологией, иными условиями жизни в плане международного общения, в современной отечественной педагогике и системе образования должны были сформироваться и укорениться новые подходы.

Представляется очевидным и то, что в процессе модернизации системы образования наиболее эффективным будет такое обучение иностранным языкам, при котором происходит не простое накопление фактов, а всестороннее исследование социокультурной картины мира, нашедшей свое отражение в языковой картине мира¹⁹. При данном подходе преподаются и изучаются все компоненты культуры, несущие национально-специфическую окраску: традиции, обычаи и обряды; бытовая культура; повседневное поведение и связанные с ним мимические и пантомимические коды, используемые носителями изучаемой лингвокультурной общности; художественная культура, отражающая культурные традиции этноса.

Таким образом, необходимо отметить, что осуществляемая модернизация отечественной системы образования, обусловленная изменившимися требованиями современного общества к образованию подрастающего поколения, а также новыми образовательными запросами

самих обучающихся, учитывает актуальность проблем межкультурной коммуникации и необходимость перехода к новой методологии изучения и преподавания иностранных языков, в основе которой:

1) личностно ориентированный подход (школа нацелена на развитие свободной, развитой, образованной, самостоятельной личности, способной жить и творить в условиях постоянно меняющегося мира);

2) компетентностный, или деятельностно-компетентностный, подход (при организации обучения используются технологии практико-ориентированного образования, обучение превращается в процесс приобретения опыта деятельности с целью достижения профессионально и социально значимых способностей — компетентностей);

3) коммуникативный, или коммуникативно-когнитивный, подход (познавательная и коммуникативная деятельность выступают в качестве основных средств образования и воспитания);

4) культуроведческий, или социокультурный, подход (образование и воспитание реализуются через сопоставление своей культуры с другими культурами, через "вхождение"/"вращивание" в культуру носителей изучаемого языка).

Заключение. Таким образом, эффективность процесса межкультурной коммуникации обусловлена распознаванием и изучением национально-культурных компонентов в составе языка. Цель анализа языкового

материала в рамках лингвокультурологического подхода соотносится с целями и задачами обучения иностранному языку. Результаты русско-казахских сопоставлений позволяют сделать вывод о том, что одна из задач данного исследования, лежащая в области сопоставительной лингвистики, содержит выявление национально-культурной специфики семантики слова, что имеет большое практическое значение, поскольку изучающий иностранный язык как средство коммуникации опирается на систему понятий, сформированных и зафиксированных в рамках одного языка, одной культуры и закрепленных в соответствующей языковой форме. Предварительная работа преподавателя по толкованию и параллельной экспликации культурного компонента слова должна «предшествовать работе над текстом в аудитории студентов, изучающих язык как иностранный». Без опоры на предварительную работу возможна интерференция национально-культурных особенностей семантического восприятия языковых единиц, способная провоцировать ошибки как при порождении, так и при восприятии речи.

Материалы данной статьи могут быть полезны для исследователей русской и казахской коммуникативной культуры, преподавателей русского языка как иностранного, специалистов в области межкультурного общения, преподавателей высшей и средней школы, формирующих и совершенствующих навыки бесконфликтного межкультурного диалога.

ЛИТЕРАТУРА

1. Арзамасцева, Н. Ю. Инфографика как способ повышения эффективности обучения на занятии по РКИ [Электронный ресурс] / Н. Ю. Арзамасцева // Ученые записки. Электронный научный журнал Курского государственного университета. - 2021. - № 2 (58). - URL: <https://elibrary.ru/item.asp?id=46190654> (дата обращения: 01.09.2021)
2. Арзамасцева, Н. Ю. Научная статья как средство формирования профессиональной грамотности студента-иностранца [Электронный ресурс] / Н. Ю. Арзамасцева // Известия Юго-Западного государственного университета. - 2020. - Т. 10. - № 4. - URL: <https://elibrary.ru/item.asp?id=44812690> (дата обращения: 01.09.2021)
3. Асылбекова Ж.-М.А. О преподавании дисциплины «Профессионально-ориентированный иностранный язык» для студентов-историков [Электронный ресурс] /
4. Кучерявая, Т. Л. Проблемы профессионально-ориентированного обучения иностранному языку студентов неязыковых специальностей [Электронный ресурс] / Т. Л. Кучерявая. - URL: <https://moluch.ru/conf/ped/archive/21/1783> (дата обращения: 01.09.2021)
5. Матухин, Д. Л. Профессионально-ориентированное обучение иностранному языку студентов нелингвистических специальностей / Д. Л. Матухин // Язык и культура. - 2011. - №2 (14). - С. 120-129.



UDK: 301.085:15 (048)

Hafiza BEKMURODOVA,
Shahrisabz davlat pedagogika instituti katta o‘qituvchisi
E-mail: xafiz1068@gmail.com

Qarshi davlat universiteti dotsenti B.Jo‘rayev taqrizi asosida

O‘SMIRLARNI KASBGA YO‘NALTIRISH JARAYONIDA INDIVIDUAL XARAKTER XUSUSIYATLARINING TA‘SIRI MUHIM IJTIMOY-PSIXOLOGIK OMIL SIFATIDA

Аннотация

Maqolada o‘smirlarga o‘quv-tarbiya jarayonida kasblar haqida tushunchalar berish, o‘smirlar kasb tanlash jarayoniga individual xarakter xususiyatlar ta‘siri ijtimoiy-psixologik omil sifatida o‘rganilgan. Ularni kasb-hunarga to‘g‘ri yo‘naltirish va kasb tanlashga o‘rgatish, o‘smirlarning ijtimoiy mobilligi va kasbiy o‘shini ta‘minlash, kasbiy motivlarning shakllanish omillari to‘g‘risida ilmiy xulosalar berilgan. Muallif mazkur muammo hozirgi kunda juda dolzarb ekanligi, uni o‘rganish psixologlar oldida muhim vazifalarni qo‘yayotganligi, mamlakatimizda yoshlarni kasb-hunarga yo‘naltirish muhim ahamiyatga ega ekanligini ta‘kidlab o‘tgan.

Kalit so‘zlar: Ta‘lim, tarbiya, kasb-hunar, o‘smir, o‘quvchi, shaxs, kasb tanlash, motiv, qiziqish, qobiliyat, iroda, barqarorlik, chidamlilik, status.

ВЛИЯНИЕ ИНДИВИДУАЛЬНЫХ ХАРАКТЕРИСТИК КАК ВАЖНОГО СОЦИАЛЬНО- ПСИХОЛОГИЧЕСКОГО ФАКТОРА В ПРОЦЕССЕ НАПРАВЛЕНИЯ МОЛОДЫХ ЛЮДЕЙ В ПРОФЕССИЮ

Аннотация

В статье дается представление подростков о профессиях в учебно-воспитательном процессе, исследуется влияние индивидуальных особенностей характера на процесс выбора подростками профессии как социально-психологический фактор. Даны научные заключения о факторах формирования профессиональных мотивов, обеспечивающих их правильную профориентацию и выбор профессии, социальную мобильность и профессиональный рост подростков. Автор отметил, что данная проблема в настоящее время очень актуальна, ее изучение ставит перед психологами важные задачи, важна профессиональная ориентация молодежи в нашей стране.

Ключевые слова: Подросток, школьник, личность, образование, воспитание, карьера, выбор профессии, мотив, интерес, способности, воля, стабильность, жизнестойкость, статус.

INFLUENCE OF INDIVIDUAL CHARACTERISTICS AS AN IMPORTANT SOCIAL-PSYCHOLOGICAL FACTOR IN THE PROCESS OF DIRECTING YOUNG PEOPLE TO THE PROFESSION

Annotation

The article explores the influence of individual character traits on adolescents to provide them with insights into professions in the educational process, and the influence of individual character traits on the process of adolescent career selection as a socio-psychological factor. Scientific conclusions have been made on the factors of the formation of professional motives, ensuring the correct orientation of them to the profession and the choice of a profession, ensuring the social mobility and professional growth of adolescents. The author noted that this problem is very relevant at the moment, the study of which puts important tasks in front of psychologists, it is important to direct young people to the profession in our country.

Key words: Teenager, student, person, education, upbringing, career, career choice, motive, interest, ability, will, stability, resilience, status.

Kirish. Yangi O‘zbekistonda yoshlarga sifatli ta‘lim berish va ularni tarbiyalash masalalariga alohida e‘tibor qaratilmoqda. Yoshlarning kasb tanlashida ta‘lim va tarbiyaning o‘rni yaqqol ko‘zga tashlanadi. Yoshlarni tarbiyalash, ularga ilm berish va kasbga o‘rgatish borasida Islom dinining muqaddas Qur‘oni Karim kitobi, Qadimgi Sharq va O‘rta Osiyo hududida yashab ijod qilgan ko‘pgina mutafakkir olimlar ijodi dolzarb ahamiyat kasb etadi. Yurtimizda o‘zining ilmiy kashfiyotlari, asarlari bilan jahon ilm-fani va madaniyati rivojiga hissa qo‘shgan olimlar ko‘pligi ma‘lum. Bunday olimlardan biri Abu Nasr Farobiy o‘z davrida “Sharq Aristoteli”, “Ikkinchi muallim” unvoniga sazovor bo‘lgan mashhur mutafakkirdir. Farobiy davlatning fozil va johil ko‘rinishlarini ajratgan. U fazilatli shaharlarda ilm, kasb, mehnat, axloq-ma‘rifat birinchi o‘rinda bo‘lishi lozim, deb bilgan. Farobiy insonning kamolotga yetishishi, mehnat qilishi, go‘zal insoniy fazilatlarini, kasb egallashini yaxshilik deb hisoblaydi. Insonning kamolotiga to‘sqinlik qiluvchi

dangasalik, bekorchilik kabi yomon odatlar bilimsizlik, ongsizlik, kasb-hunarga ega bo‘lmaslik kabi nuqsonlarni yomonlik deb hisoblaydi. Farobiy o‘zining “Fozil odamlar shahri” kitobida inson takomilini to‘rt bosqichga ajratadi: birinchi bosqichda jaholat hukmron bo‘ladi; ikkinchi bosqichda komillik yo‘liga kirish; uchinchi bosqich ijodiy davr hisoblanib, mustahkam bilim ustuvor bo‘ladi; to‘rtinchi bosqichda inson komillikka intilib, donolik, faylasuflikka erishadi. [38] Inson ilmga intilishi, mehnat qilishi, kasb egallashi uni komillik sari yetaklashi taraqqiyotga erishishini belgilab beradi, desak to‘g‘ri bo‘ladi.

Buyuk shoir, mutafakkir va davlat arbobi Yusuf Xos Hojib ijodida bilim va kasb-hunar egallash kabi mavzular ulug‘langan. Jumladan, uning “Qutadg‘u bilig” asarida inson bilim va kasb-hunarga ega bo‘lishi zarurligi, bu ikki unsur insonni kamolotga eltishi ta‘kidlangan. Jamiyat taraqqiyoti va xalq farovonligida muhim o‘rin tutuvchi kasb egalari bo‘lgan dehqonlar, chorvadorlar, savdogarlar, tabiblar, olimlar haqida

muhim fikrlar bayon etiladi va har birining jamiyatda tutgan o'rnini ko'rsatib beriladi. [80] Yusuf Xos Xojib jamiyat, ijtimoiy hayotning taraqqiy etishida muhim bo'lgan barcha kasblarni qadrlaydi va kasb-hunar egallash lozimligini aytadi.

Inson o'zining kasbiy faoliyatida muayyan darajalar, yutuqlarga erishishni asosiy maqsad deb bilmog'i lozim. Hozirgi davrda fan va texnikaning yuqori darajada taraqqiy etib borayotganligi hamda bunga bog'liq ravishda ma'lum bir sohada yuqori malakali mutaxassis sifatida shakllanish uchun o'smirlik davridan shaxsning o'ziga mos kasbni tanlash masalasi dolzarb muammo sifatida namoyon bo'ladi. O'smirlik davrida kasb nuqtayi nazardan nafaqat kelajakda kim bo'lish haqida o'ylash, balki o'zining kelajakdagi faoliyatini rejalashtirish, kasbiy qiziqishlarni belgilash, kasbni tanlash kabi aniq bosqichlar amalga oshiriladi.

Adabiyotlar tahlili va tadqiqot uslublari. O'zini belgilash darajasi E.L. Desi va R.M. Rayan tomonidan o'zini determinatsiyalash nazariyasi asosida bayon etiladi. Ushbu nazariyada insonlarga o'z qiziqishlarini namoyon etish, o'z qobiliyatini va imkoniyatini rivojlantirish, qiyinchiliklarni yengishga nisbatan ichki moyillik mavjud ekanligi keltiriladi. [120; 118; 125] O'zini determinatsiyalash tizimida o'zini kasbiy belgilash shaxsning ichki motivatsiyaga yo'nalganligi hamda qiziqish va intilish bilan faoliyatga bog'langanligi asosida yuzaga keladi.

K. Rojers qarashlarida o'zini aktuallashtirishga nisbatan ichki moyillik nazariyasi kasbiy faoliyatda o'zini belgilashga yo'nalganlik sifatida shaxsda mavjud ekanligi ta'riflangan. Individ dunyoga kelgandan boshlab taraqqiyot davomida ichki va tashqi olam bilan bog'liq real tajribalarni boshdan kechiradi. Muhitning turli ijtimoiy, madaniy va jismoniy tomonlarini boshidan kechiruvchi har bir inson biologik va psixologik jihatdan yagona bo'ladi. Individ o'z organizmining imkoniyatlarini rivojlantirishga bo'lgan tug'ma moyilligi asosida real olam bilan o'zaro munosabatga kirishadi. Inson o'z oldida paydo bo'lgan muammolarni yechish uchun zaruriy kompetentlikka ega bo'ladi. Ushbu qobiliyat ijtimoiy qadriyatlar asosida rivojlanadi. Shu asnoda Rojersning shaxs nazariyasida "men" asosiy tushunchaga aylandi.

Kasb tanlashga intilish insonlarning asosiy ehtiyoji va maqsadi bo'lib kelmoqda. Birlamchi omil sifatida kasb tanlash insonlarning tirikchiligini ta'minlash uchun zarur bo'lgan asosiy vosita bo'lsa, ikkilamchi, ya'ni ijtimoiy omil sifatida kasb insonlarning ijtimoiy hayotdagi asosiy faoliyat ko'rinishi bo'lib, insonlarni taraqqiyotga, oliy maqsadga yo'naltiruvchi asosiy yo'l va maqsad hisoblanadi. Inson o'z kasbi orqali ijtimoiy hayotda o'zini namoyon etadi va o'z o'rnini belgilaydi. Shu sababli kasb tanlash jarayoni shaxs hayotidagi muhim davr bo'lib, bir necha omillar ta'sirida ma'lum bir kasb tanlanadi. Kasb tanlashga ta'sir etuvchi asosiy omillar nuqtayi nazardan Ye.A.Klimov sakkiz omilni ajratadi:

1. Oilada kattalarning qarashlari: ota-ona farzand kelajagi uchun asosiy mas'ul insonlar bo'lib, ularning qarashlari farzandining kasb tanlashiga ta'sir etuvchi muhim omil hisoblanadi.

2. Do'stlarning qarashlari: o'smirlik davrida do'stlar o'rtasidagi munosabatlar qalin bo'lib, bu ularning kasb tanlash jarayoniga ham ta'sir etadi.

3. Maktabdagi o'qituvchi va pedagoglarning qarashlari: maktabda o'qituvchilar dars va darsdan tashqari faoliyatda o'quvchilarni kuzatishi natijasida har bir o'quvchining qaysi kasbga moyilligi mavjud ekanligini yaxshi biladi.

4. Shaxsiy kasbiy rejalar: o'quvchilarning ma'lum bir kasbni egallash borasidagi tasavvurlarini namoyon etadi.

5. Kasbiy layoqat: o'quvchilarning individual psixologik xususiyati sifatida tanlangan kasbiy faoliyat

talablariga mos kelib, uning muvaffaqiyati bajarilishini ta'minlaydi. Kasbiy layoqat nafaqat o'quv faoliyatidagi muvaffaqiyat shu bilan birga turli faoliyat ko'rinishlarida erishiladigan natijalar orqali ham baholanishi mumkin.

6. Ijtimoiy mavqega intilish darajasi: shaxs intilish darajasi o'zini qobiliyatli deb hisoblagan qiyinlik darajasiga ega bo'lgan maqsadga intilishini namoyon etadi. Intilish darajasi shaxsning o'zini o'zi baholashi va turli faoliyatda muvaffaqiyatga erishish motivatsiyasi bilan chambarchas bog'liq. Shu sababli biror kasbni tanlashda o'zining haqiqiy intilish darajasiga ega bo'lish maqsadga muvofiq.

7. Kasb haqida ma'lumotga ega bo'lish: kasbni tanlash bosqichida tanlanayotgan kasblar haqida noaniq, to'liq bo'lmagan, bir tomonlama emas balki to'liq ma'lumotga ega bo'lishni nazarda tutadi.

8. Kasbiy qiziqishlar va moyillik: Kasb tanlashga nisbatan qiziqishlar ma'lum bir mehnat sohasiga ijobiy munosabat, bu yo'nalishda bilim va faoliyatga intilishni anglatadi. Qiziqishlarning mazmun-mohiyati shaxsning motivlari va ehtiyojlari bilan bevosita bog'liq bo'ladi. [43; 22] Kasbiy moyillikda shaxsni nafaqat kasbiy faoliyat natijasi, balki ish jarayoni ham o'ziga jalb qiladi. Barcha muhim kasbiy yutuqlar qiziqishlardan kelib chiqib, qulay sharoitlarda moyillikka aylanadi.

Kasb tanlash, kasbiy jihatdan o'zini anglash va kasb tanlashning yoshga xos xususiyatlarini o'rganish bo'yicha mamlakatimiz psixologiyasida ko'plab ilmiy tadqiqot ishlari amalga oshirilgan va hozirgi kunda ham bu sohada muhim ilmiy izlanishlar olib borilmoqda. Shu o'rinda R.Z.Gaynutdinov, E.G.G'oziyev, V.A.Tokareva, G'B.Shoumarov, B.R.Qodirov, V.M.Karimova, Sh.R.Barotov, N.S.Safayev, R.I.Sunnatova, Z.T.Nishonova, A.A.Fayzullayev, F.I.Haydarov, N.I.Xalilova, K.B.Qodirov, U.S.Jumayev va boshqalar tomonidan amalga oshirilgan ilmiy tadqiqot ishlari juda muhim bo'lib, mazkur izlanishlarda kasb tanlash, kasbga yo'naltirish va o'qitish, o'quv va kasbiy faoliyat motivatsiyalari haqida muhim ilmiy ma'lumotlar berilgan.

Psixologiya fanlari doktori professor V.M. Karimova mazkur muammoni samarali o'rganish olimalardan biri bo'lib, o'z ilmiy izlanishlarida kasb tanlash tizimida oila ijtimoiy institutiga alohida urg'u beradi. Jamiyatda takrorlanmas qadriyat sifatida avlodlardan avlodlarga o'tib boruvchi meroslar ko'p bo'lib, uzoq asrlar davomida oilalar sulolasida davom etib kelayotgan kasblar bunga misol bo'ladi. Hunarmandchilik, kosiblik, kulolchilik, gulchilik, rassomchilik, tikuvchilik va boshqa bir qator kasblar uzoq asrlar davomida saqlangan kasblar qatoriga kiradi. [41] Asrlar davomida saqlanib kelgan bunday kasblar bugungi kunda ham keng qo'llanilishi ahamiyatli hisoblanadi.

S.U.Abdullayev esa o'z ilmiy izlanishlarida aholi bandligini oshirishning ijtimoiy mexanizmlarini o'rganish borasida tadqiqot olib bordi. Tadqiqotchining tahliliga ko'ra, ijtimoiy raqobat tobora o'sib borayotgan sharoitda malakali kadrlarni tayyorlash, ularning malakasini oshirishda pedagog shaxsining mustaqil ravishda kasbiy jihatdan o'z-o'zini takomillashtirish zamon talabiga aylanib borayotganligi, "ta'lim – ishlab chiqarish – kasbiy malaka oshirish – qayta kasbga tayyorlash – ishlab chiqarish" kabi ijtimoiy tizimni amalda tatbiq etishni taqozo etadi. Aholini ish bilan ta'minlash chora-tadbirlarini ishlab chiqish huquqiy, tibbiy, iqtisodiy va ijtimoiy asoslarga ega bo'lishi bilan birga, belgilangan meyor va taqirlarga amal qilishni taqozo etadi. Shuning uchun "mahalla – ishlab chiqarish – bandlik markazi – oila – kasbga tayyorlash kurslari – ishlab chiqarish – ishchi – ta'lim muassasasi" kabi munosabatlar konsepsiyasini ishlab chiqish maqsadga muvofiqdir [5]

Kasbiy faoliyatga xos shaxs kompetentligi shakllanishi asoslari O.E. Hayitov tadqiqotida yoritilib kasbga xos kompetentlik shakllanishi muhim ahamiyat kasb etadi. [108] Ushbu jihatni inobatga olgan holda yoshlarni qobiliyati bo'lgan kasblarga yo'naltirish ularda tanlangan kasbga kompetentlik shakllanishi asosi bo'lib xizmat qilishi mumkin.

Olingan natijalar va ularning muhokamasi. Bizning ilmiy izlanishlarimiz boshqalardan biroz farqli ravishda kasb tanlashga ijtimoiy-psixologik omillarning ta'siri natijasida «moddiy qiziqish», «shaxsiy qaror qabul qilish», «oilaviy qadriyatlar» kabi ijtimoiy omillarning shaxsni o'ziga yo'nalganlik darajasi bilan bog'liqligi tufayli o'smirlarda kasbiy o'z o'zini anglashni ustuvor shakllanishi va o'smirlar

O'smirlar shaxsning kasbiy faoliyatni tanlashda barqarorligi ko'rsatgichi 1-rasmda diagramma shaklida keltirilgan.

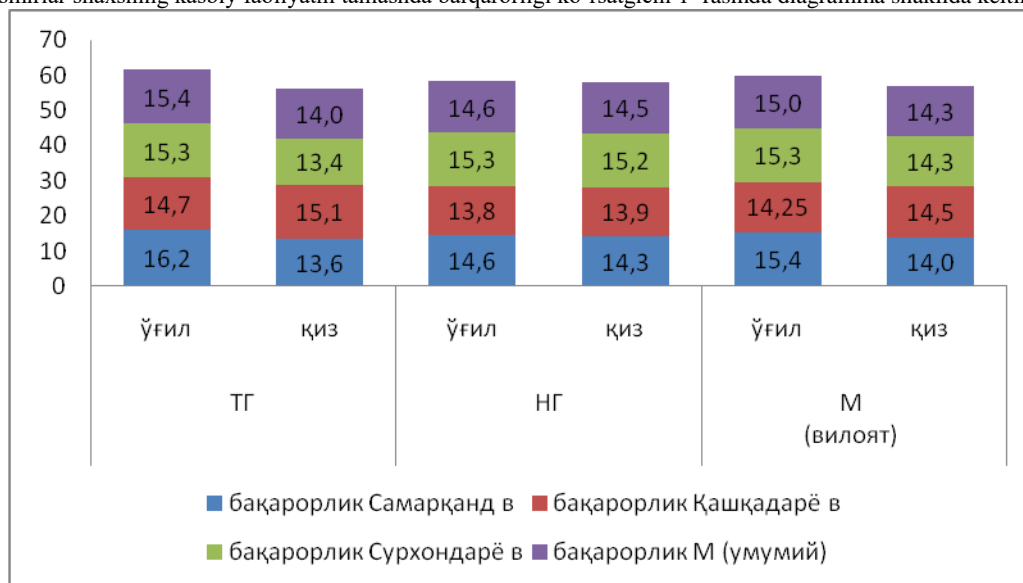

1-rasm. O'smirlar shaxsning kasbiy faoliyatni tanlashda barqarorligi ko'rsatgichi

Jalvalda keltirilgan barqarorlik shkalasi bo'yicha olingan natijalar quyidagi tahlilga ega:

Samarqand viloyati bo'yicha: TG o'g'il bolalarda 40,5% (o'rta daraja), qiz bolalarda 34,0% (quyi daraja); NG o'g'il bolalarda 36,5% (o'rta daraja), qiz bolalarda 35,8% (quyi daraja); viloyat bo'yicha o'g'il bolalarda 38,5% (o'rta daraja), qiz bolalarda 34,9% (quyi daraja) namoyon bo'lgan.

Qashqadaryo viloyati bo'yicha: TG o'g'il bolalarda 36,8% (o'rta daraja), qiz bolalarda 37,8% (o'rta daraja); NG o'g'il bolalarda 34,5% (quyi daraja), qiz bolalarda 34,8% (quyi daraja); viloyat bo'yicha o'g'il bolalarda 35,6% (quyi daraja), qiz bolalarda 36,3% (o'rta daraja) namoyon bo'lgan.

Surxondaryo viloyati bo'yicha: TG o'g'il bolalarda 38,3% (o'rta daraja), qiz bolalarda 33,5% (quyi daraja); NG o'g'il bolalarda 38,3% (o'rta daraja), qiz bolalarda 38,0% (o'rta daraja); viloyat bo'yicha o'g'il bolalarda 38,3% (o'rta daraja), qiz bolalarda 35,8% (quyi daraja) namoyon bo'lgan.

Viloyatlar bo'yicha umumiy ko'rsatgich: TG o'g'il bolalarda 38,5% (o'rta daraja), qiz bolalarda 35,1% (quyi daraja); NG o'g'il bolalarda 36,4% (o'rta daraja), qiz bolalarda 36,2% (quyi daraja); umumiy ishtirokchilar bo'yicha o'g'il bolalarda 37,5% (o'rta daraja), qiz bolalarda 35,6% (quyi daraja) namoyon bo'lgan.

Xulosa va takliflar. Xullas, o'smirlarning kasbiy tiplarini aniqlashda J.Xollandning metodikasi muhim ahamiyatga ega. Kasbiy tiplar diagnostik natijasiga asosan, o'g'il bolalarda konvensial tip, tadbirkor tip, realistik tip,

shaxsning kasbiy faoliyatni tanlashda barqarorligi va chidamliligini aniqlashga qaratilgan. Bunda tadqiqot obyekti sifatida Surxondaryo, Qashqadaryo va Samarqand viloyatlarining umumta'lim maktablarida ta'lim olayotgan o'smir yoshidagi o'quvchilar (jami 387 nafar) ishtirok etdi. Jami ishtirokchilar tajriba guruhida (TG) 224 nafar va nazorat guruhida (NG) 163 nafar ishtirokchi sifatida taqsimlandi. O'smirlar shaxsning kasbiy faoliyatni tanlashda barqarorligi va chidamliligini aniqlash maqsadida A.V.Lebedevning «Xarakter xususiyatlari diagnostikasi» metodikasi, Y.P.Ilin va Y.A.Feshenkonning «Chidamlilikni o'zini-o'zi baholash» so'rovnomasini qo'llanildi.

ketma-ketligi, qiz bolalarda konvensial tip, ijtimoiy tip, artistik tip ketma-ketligi namoyon bo'lgan. Kasblarga xos bo'lgan talablarni anglamagan holda alohida kasbiy tiplarning ustunligi nomuvofiq taqsimotni yuzaga keltirgan holda boshqa kasbiy tiplarning quyi ifodalanishiga olib kelmoqda. Tajriba davomida o'smirlarning kasblarga xos talablarni to'liq anglashini ta'minlash orqali kasbiy tiplarning muvofiq taqsimotini shakllantirish va boshqa kasbiy tiplarning ham ifodalanishini oshirish lozim.

Xulosa qilib aytganda, tajriba davomida o'smirlarning kasblarga xos talablarni to'liq anglashini ta'minlash orqali kasbiy tiplarning muvofiq taqsimotini shakllantirish o'smirlarda ishga yo'nalganlikni oshirish, barqarorlik va chidamlilikni shakllantirishga urg'u berish lozimligi belgilandi. Bundan tashqari o'smirlar o'zlarini tanlagan kasbda barqaror va chidamli bo'lishi, ularning kasbga xos talablarni to'liq anglagan holda sabot va matonat bilan kasbiy faoliyatda yuqori natijalarga erishishiga zamin yaratadi. Diagnostik natijalarga asosan, barqarorlik o'g'il bolalarda o'rta, qiz bolalarda quyi darajada ekanligi, chidamlilik o'g'il bolalarda o'rta, qiz bolalarda o'rta darajada ekanligi namoyon bo'lgan. Ushbu natija ularning kasbga nisbatan aniq tanlovi yo'q ekanligi, ikkilanishlar mavjudligini ko'rsatadi. Shuning uchun ham o'quvchilarni kasbga yo'naltirish ishlarini tashkil qilishda oila va maktab hamkorligini to'g'ri yo'lga qo'yish ta'lim-tarbiya jarayonining butun mazmunini tashkil etishi kerak.

ADABIYOTLAR

1. Karimova V.M. Oila psixologiyasi. Darslik. Pedagogika oliygohlari talabalari uchun. – T.: “Fan va texnologiya”, 2008. – 170 b.

2. Abdullayev S.U. Aholi bandligini oshirishning ijtimoiy mexanizmlari. Sotsiologiya fanlari bo'yicha falsafa doktori (phd) disser. avtoref.: 22.00.02. – T.: 2021.
3. Hayitov O.E. Oliy ta'lim muassasasi o'rta bo'g'in rahbarlari psixologik kompetentligini modellashtirish: Psixol. fanlari doktori (DSc) .. diss.avtoref.: 19.00.05. – T.: TDPU, 2020.
4. Батырева М.В. Процесс профессионального самоопределения городской молодежи. авторефер. дисс. канд. социол. наук.: 22.00.04. – Тюм.: 2003.
5. Резапкина Г.В. Психология и выбор профессии: программа предпрофильной подготовки. Учебно-методическое пособие для психологов и педагогов. - М.: Генезис, 2005. -208 с.
6. Голубева О.В., Каткова О.В., Корнева Т.А., Мададова К.Х. Влияние социальных факторов на выбор педагогической профессии. Инновационная экономика:перспективы развития и совершенствования: научно-практический журнал // №8 (42), 2019 . 197-202 с.
7. Ильин Е.П. Работа и личность. Трудоголизм, перфекционизм, лень.- СПб.: Питер, 2011.-224 с.



UDK: 373.21

Shahnoza BEKNAYEVA,

*Maktabgacha ta'lim tashkilotlari direktor va mutxassislarini qayta tayyorlash
va malakasini oshirish instituti tayanch doktoranti
E-mail: fera_1981@mail.ru*

MTTDMQTMOI dotsenti, p.f.f.d., PhD Valiyeva F.R taqrizi asosida

ANALYSIS OF FACTORS AFFECTING THE COMPETENCE OF STAFF OF PRESCHOOL EDUCATIONAL ORGANIZATIONS

Annotation

The article describes human resource management in the system of preschool education, factors influencing human resources potential. Personnel training ensures that the professional knowledge and skills of employees correspond to the modern level of production and management. Four blocks of personnel training have been identified.

Key words: Human resources, professional training, advanced training, personnel training plans, human resources potential.

АНАЛИЗ ФАКТОРОВ, ВЛИЯЮЩИХ НА КОМПЕТЕНТНОСТЬ ПЕРСОНАЛА ДОШКОЛЬНЫХ ОБРАЗОВАТЕЛЬНЫХ ОРГАНИЗАЦИЙ

Аннотация

В статье описано управление человеческими ресурсами в системе дошкольного образования, факторы, влияющие на кадровый потенциал. Обучение персонала обеспечивает соответствие профессиональных знаний и навыков работников современному уровню производства и управления. Выявлены четыре блока подготовки кадров.

Ключевые слова: Человеческие ресурсы, профессиональная подготовка, повышение квалификации, планы обучения персонала, кадровый потенциал.

MAKTABGACHA TA'LIM TASHKILOTLARI KADRLAR SALOHİYATIGA TA'SIR ETUVCHI OMILLAR TAHLILI

Annotatsiya

Maqolada maktabgacha ta'lim tizimida inson resurslarini boshqarish, kadrlar salohiyatiga ta'sir etuvchi omillar yoritib berilgan. Kadrlarni o'qitish xizmatchining professional bilim va ko'nikmalarini ishlab chiqarish va boshqarishning zamonaviy darajasiga mosligini ta'minlaydi. Kadrlarni o'qitishning to'rtta blok ochib berilgan.

Kalit so'zlar: Inson resurslari, professional tayyorgarlik, malaka oshirish, kadrlar tayyorlash rejalari, kadrlar salohiyati.

Kirish. Mamlakatimizda amalga oshirilayotgan iqtisodiyotni erkinlashtirish va modernizatsiyalash davri talablariga javob beradigan kadrlarni tayyorlash, qayta tayyorlash va kadrlar tayyorlash tizimini shakllantirish bilan bog'liq bo'lgan tadbirlarni ishlab chiqishga alohida yondashish bilan birga, uni mamlakat oldida turgan eng dolzarb masalalardan qilib qo'ydi. Chunki, islohotlarning taqdiri, ularning samarasi, hayotimizga ta'siri avvalambor, kadrlar malakasiga, ularning o'z ishini qay darajada o'zlashtirib olganligiga, yurtparvarligiga va fidoyiligiga bog'liqdir. Rahbariyat inson resurslarini umumiy sifatini oshirishga harakat qilar ekan, xodimlarni muntazam o'qitish va tayyorlash tizimlarini o'tkazishi kerak. Kadrlarni tayyorlash — mehnat unumdorligini oshirishga yordam beruvchi ko'nikmalarga o'rgatishni bildiradi.

Mavzuga oid adabiyotlar tahlili. O'zbekiston Respublikasining 2019-yil 16-dekabrda «Maktabgacha ta'lim va tarbiya to'g'risida»gi Qonuni, O'zbekiston Respublikasi Prezidentining 2020-yil 6-noyabrda «O'zbekistonning yangi taraqqiyot davrida ta'lim-tarbiya va ilm-fan sohasini rivojlantirish chora-tadbirlari to'g'risida»gi PF-6108-son Farmoni hamda 2020-yil 6-noyabrda «Ta'lim-tarbiya tizimini yanada takomillashtirishga oid qo'shimcha chora-tadbirlar to'g'risida»gi PQ-4884-son va 2019-yil 8-mayda «O'zbekiston Respublikasi maktabgacha ta'lim tizimini 2030-yilgacha rivojlantirish konsepsiyasini tasdiqlash to'g'risida»gi PQ-4312-sonli qarorlari, O'zbekiston Respublikasi Vazirlar Mahkamasining 2019-yil 13-maydagi

«Maktabgacha ta'lim tashkilotlari faoliyatini yanada takomillashtirish chora-tadbirlari to'g'risida»gi 391-sonli qarori, Maktabgacha va maktab ta'lim Vazirligi huzuridagi maktabgacha ta'lim agentligining 2023-yil 9-oktyabrda «O'zbekiston Respublikasi Maktabgacha va maktab ta'limi vazirligi huzuridagi Maktabgacha ta'lim agentligi tizimi xodimlari asosiy lavozimlarining malaka tavsiflarini tasdiqlash to'g'risida» 124-son buyrug'ida belgilangan vazifalarni amalga oshirish hamda maktabgacha ta'lim tizimini jadal rivojlantirishga doir strategik maqsadlarga erishishda faol ishtirok etishga qodir malakali kadrlarni tayyorlash talab etiladi.

Tadqiqot metodologiyasi. Jahonning rivojlangan mamlakatlarida maktabgacha ta'lim tizimida raqobatbardosh kadrlarni tayyorlash, ularni sifat jihatidan takomillashtirish, ta'limning mintaqaviy xususiyatlarini e'tiborga olish, tashkiliy-ta'lim mexanizmlarini rivojlantirish borasida keng ko'lamdagi ishlar amalga oshirilmoqda. BMTning 2030-yilgacha mo'ljallangan barqaror rivojlanish konsepsiyasida «ta'lim tizimini boshqarish, ta'lim sifatini oshirish jarayoni va vositalarini takomillashtirish mexanizmlarini amaliyotga joriy etish» dolzarb vazifa etib belgilangan[1].

Har qanday vaziyatlarda har bir yangi xodimga ish o'rgatish kerak. Har bir tashkilotda, hatto eskirgan bo'lsa-da mehnat amallarini bajarish bo'yicha o'z usullari qabul qilingan. Barcha yangi xodimlarda tashkilot maqsadlari, uning strategiyasi va faoliyat uslublari haqida aniq tasavvur hosil qilish uchun ko'pgina tashkilotlar yangi qabul qilingan

xodimlarni yollash dasturlariga ega. Ular bir-birlaridan farq qilsalar-da, odatda xodimlarni quyidagi mavzular bilan tanishtirishdan iborat bo'lad:

tashkilot tarixi va tashkiliy tuzilmasi shu jumladan, qabul qilingan kichiklarning darajama-daraja kattalarga bo'ysinishi (subardnatsiya);

yollashning umumiy shartlari: ish vaqtdan tashqari mehnatga ehtiyojlar, ish haqi beriladigan kunlar, bo'shatish tartibi va hokazolar;

xodimlar xulq atvorlarining umumiy qoidalari, masalan, kiyim formasi;

qo'shimcha to'lovlar tizimlari, sug'urta nafaqalari va ta'til berish amaliyotini o'z ichiga olgan holda, mehnat majburiyatlari va javobgarlik tizimi.

Odatda, xodimning bevosita boshlig'i uni tanglikdan chiqarish, hamkasblar shart-sharoitlar bilan tanishtirish uchun alohida vaqt ajratadi, keyinchalik bu o'zini oqlaydi va yangi xodimning tezda vaziyatni tushunishi va o'z ishini to'g'ri bajarishiga imkon beradi.

Tahlil va natijalar. Rivojlangan davlatlarda mehnat bozorida malakali xodimlar taklifi kamayib borayotgani sababli, yangi xodimlarga ona tili va arifmetika kurslarini o'qitish zaruriyatiga duch kelinmoqda. O'rganilgan yirik tashkilotlarning 93%i o'z xizmatlari uchun shunday kurslarni tashkil etgan yoki tashkil etish arafasida. Ayrim tashkilotlar kadrlar tayyorlash muammosini boshqacha hal etadi: ular umumta'lim maktablariga moliyaviy yordam ko'rsatadi yoki hamkorlik qiladi. Masalan, "IBM" har yili boshlang'ich va o'rta maktablar uchun 10 mln. dollar, kollej va universitetlar uchun bundan ham ortiq mablag' ajratadi.

Uchta asosiy hollarda o'qitish foydali va talab qilinadi. Birinchidan, kishi tashkilotga ishga kirganda, ikkinchidan, xizmatchi yangi lavozimga ko'tarilganda yoki yana yangi ish topshirilganda. Uchinchidan, tekshiruv natijasida xodimga o'z ishini samarali bajarishi uchun ma'lum ko'nikmalar yetishmasligi aniqlanganda[2].

Kadrlarni o'qitish xizmatchining professional bilim va ko'nikmalarini ishlab chiqarish va boshqarishning zamonaviy darajasiga mosligini ta'minlaydi. Kadrlarni o'qitish o'z ichiga to'rtta blokni oladi:

Professional tayyorgarlik. Kadrlarning boshlang'ich, o'rta va oliy professional tayyorgarligi mavjud. Bunda ta'lim to'g'risida hujjat (diplom, shahodatnoma) beriladi. O'qish muddati 1 yildan 6 yilgacha.

Malaka oshirish. Professional kurslar, menejerlar maktablari, malaka oshirish fakultetlari va biznes institutlarida bajariladi. o'qish muddati 1 kundan 1 yilgacha.

Kadrlarni qayta tayyorlash. O'quv yurtlarida amalga oshiriladi. Bunda xodimlar ikkinchi kasb, xizmatchilar esa ikkinchi mutaxassislikni egallaydilar. O'qish muddati 2 oydan 2 yilgacha.

Oliy o'quv yurtidan keyingi qo'shimcha o'qitish. Doktoranturada oliy kasbiy yoki ilmiy malakaga ega bo'lish uchun amalga oshiriladi. O'qish muddati 2-4 yil.

Kadrlarni o'qitish quyidagi hujjatlarda qayd qilinadi:

kadrlar tayyorlash rejalari;

o'quv dasturlari;

kadrlarni o'qitish bo'yicha yillik hisobotlar;

kadrlarni o'qitish bo'yicha xo'jalik shartnomalari;

kadrlarning diplomlari;

kadrlarning stajirovkalari haqida hisobotlar.

Malaka oshirish kadrlar malakasining fan, texnika va iqtisodiyotning zamonaviy darajasiga mosligini ta'minlashning asosiy usuli sifatida kadrlarni o'qitishda alohida ahamiyat kasb etadi. Ma'lumki, agar inson o'z-o'zini o'qitish bilan shug'ullanmasa va malakasini oshirmasa, olingan bilimlar har besh yilda teng yarmiga eskiradi[3].

Rahbarlar va mutaxassislar malakasini oshirishning quyidagi tamoyillarini ajratib ko'rsatish mumkin:

Inson faoliyati sohalari (boshqaruv, iqtisodiyot, ekologiya, ilmiy, badiiy, pedagogika, jismoniy tarbiya va tibbiyot) bo'yicha tinglovchining shaxsiyatini har tomonlama takomillatirish.

Keng miqyosdagi o'quv modullari asosida maqsadli intensiv tayyorgarlik.

Faol o'qitish usullarini o'quv vaqtining 60-75%iga yetkazgan holda keng qo'llanilishi.

Yuqori malakali olimlar, pedagoglar va rahbarlarni jalb qilish va o'qitishni o'qituvchining shaxsigacha yo'naltirilganligi.

Tinglovchilar bilan moslashuvchan qayta aloqa.

Tinglovchilar salohiyatini kompleks baholash.

O'qitishning individual-guruhli usuli.

Zamonaviy texnika vositalari, birinchi navbatda, shaxsiy kompyuterlar, o'quv televideniyesi, kodoskoplar, audiovizual texnika vositalari, videokamera, videomagnitofon, dasturli o'qitish vositalari va boshqalardan foydalangan holda o'qitish jarayonining avtomatlashuvi[4].

Ilg'or ta'lim tashkilotlarida xodimning ishdagi o'sishi uning o'z vazifalari doirasini qanchalik yaxshi bajarishi va komanda a'zosi sifatida qanchalik muvofaqqiyatli ishlashiga qarab amalga oshiriladi.

Oliy ma'lumotli xodim mavjud ta'lim tizimidagi muammolarni hal qilishda muvofaqqiyatli qatnashish, o'z malakasini oshirish, keng doirada ixtisoslik va mehnat mahoratlarini egallash uchun oliy ma'lumot olmagan xodimga qaraganda boshidanoq ancha katta imkoniyatlarga ega[5].

Shuning uchun Yaponiya ta'lim tizimida oliy ma'lumotga ega kishilar boshidanoq bunday ma'lumoti yo'q kishilardan "yuqori turishi" ajablanarli emas. Bu xizmat bo'yicha ko'tarilish tezligida ham, mehnatga haq to'lanish darajasida ham o'z aksini topadi.

Xizmat bo'yicha ko'tarilish va haq to'lash xodimning haqiqiy malakasiga asoslanadi, ya'ni xodimning o'z shaxsiy vazifalarini bajarishga qodirligining ko'rsatuvchi emas, balki o'z ta'lim tashkilotining ta'lim jarayoniga oid va boshqa muammolarini hal qilishda qatnashish qobiliyatini, o'z tashkiloti xo'jalik faoliyatining barcha tomonlarini bilish va tushunib yetish qobiliyatini ko'rsatuvchi malakasiga asoslanadi.

Kadrlarni boshqarishda rahbar o'z xodimlarining imkoniyatlaridan to'laroq foydalanish, ularning har biriga o'sish uchun muhit yaratib berish va xizmat pog'onasidan muvofaqqiyatli yuksalib borishga sharoit yaratib berishga asoslanadi. Buni ko'pgina ta'lim tashkilotlarining karyerani rejalashtirish va rivojlantirishga turtki bo'layotganidan ko'rish mumkinki, xodimlarga o'z oldilariga real maqsadlar qo'yish va o'z karyerasi mobaynida ularga erishishga yordam beradi[6].

Karyerani rivojlantirishga ta'sir ko'rsatadigan omillar ichida karyera bosqichlari, shaxsning professional oriyentatsiyasi, ko'nikma va qobiliyat muhim ahamiyat kasb etadi.

Karyera bosqichlari.

Har bir shaxs karyerasi o'z xarakteri va tabiatiga xos ma'lum bosqichlardan o'tadi. Karyerani rejalashtirish maqsadlari uchun uch bosqichi juda muhimdir[7].

Shakllanish bosqichi, taxminan, 24 yoshdan 44 yoshgacha davom etib, uch kichik bosqichga bo'linadi. Sinov bosqichi 25 yoshdan 30 yoshgacha davom etadi. Bu muddat ichida xodim o'zi tanlagan ish unga to'g'ri kelishi yoki kelmasligini hal qiladi. Agar to'g'ri kelmasa ishini o'zgartirish uchun harakat qiladi.

30 yoshdan 40 yoshgacha xodim stabilashuv bosqichidan o'tadi. Bunda xodimning professional maqsadlari

to'liq shakllanib, ulardan asosiylari ko'tarilishi uchun kurash, faollik, ishni rivojlantirish uchun turli o'quv dasturlari va hokazolar.

Va, nihoyat 35-45 yoshlar mobaynida karyera inqirozi bosqichi boshlanishi mumkin.

Bu davr mobaynida xodimlar o'z muvofaqiyati, siljishida birlamchi maqsadlarga qaraganda yuqori baho berib yuboradilar. Shuningdek, bu davrda inson o'z hayoti mehnat va karyeraning qanday o'rin tutishini aniqlab olishi kerak.

Saqlanish bosqichi - 45-65 yoshlar davomida ro'y beradi. Bu bosqichda xodim odatda o'z o'rnini topib, endi barcha harakatlari erishilgan yutuqlarini saqlab turishga ketadi.

Faollik pasayish bosqichi nafaqa davri yaqinlasha boshlanishi bilan yuzaga keladi. Bunda xodimlar javobgarlik, hokimiyat, quvvat va shijoatdagi cheklanganligi bilan murosa qilib, yangi ampula, ya'ni yoshlar uchun maslahatchi sifatida namoyon bo'ladi[8].

Shundan kelib chiqib nafaqa davri yaqinlashishi bilan inson o'z kuchi va quvvatidan kelib chiqib alternativ ish yo'llarini qidirishi kerak.

Ba'zi tashkilotlarda nafaqaga chiqishdan oldin maxsus dasturlar mavjud. Ko'p hollarda quyidagi konsultatsiyalardan foydalaniladi:

ijtimoiy muhofaza imtiyozlarini tushuntirish;

moliyaviy va investitsion konsultatsiya;

sog'liq bilan bog'liq konsultatsiya;

tashkilotdan tashqari ikkinchi karyera bilan bog'liq

konsultatsiya;

tashkilot ichidagi ikkinchi karyera bilan bog'liq konsultatsiya.

Professional orientatsiya — shaxsning nisbatan moyil bo'lgan qimmatliklar, motivlar, ehtiyojlar majmuasi bo'lib, bu orqali shaxs karyerasining turini ko'rsatadi. Dj. Golland oltita asosiy Individual orientatsiyaga ajratadi. Professional orientatsiya quyidagilarga bo'linadi:

Realistik orientatsiya - ijtimoiy kuch bilan bog'liq mashg'ulotlarga moyilligi.

Tadqiqiy orientatsiya - fikrlash, tashkiliy faollik bilan bog'liq karyeraga moyillik. Biologlar, ximiklar, kollej professorlari.

Artistlik orientatsiya — fikrni, emotsiyalarini ifodalash, san'atkorlikka moyillik. Rassomlar, musiqachilar, reklama yaratuvchilar.

Ijtimoiy orientatsiya — intellektual yoki jismoniydan ko'ra ko'proq shaxslar aro muomalaga moyillik. Diplomatik xizmat, ijtimoiy mehnat.

Tashabbuskor orientatsiya — boshqalarga ta'sir o'tkazish bilan bog'liq faoliyat. Menejerlar, advokatlar, kotiblar.

Konvension orientatsiya — tashkiliy, tartibga solingan faoliyatga moyillik. Shuningdek, xodim o'z ehtiyojlarini tashkilotniki bilan uyg'unlashishini talab etuvchi kasblar. Bankir, buxgalter.

Xulosa va takliflar. Ba'zi odamlar birdan ortiq orientatsiyaga ega bo'lishi mumkin. Sxemadagi orientatsiyalar qanchalik yaqin joylashsa, karyera tanlash bilan bog'liq muammolar kamroq bo'ladi.

ADABIYOTLAR

1. ВМТning 2030-yilgacha muljallangan barkaror rivojlanish konsepsiyasi.
2. Друккер, П.Ф. Практика менеджмента: учебное пособие / Питер Ф.Друккер; пер. с англ.; под ред. Я.К. Мариновича. — М.: Вильямс, 2000. — 397с.
3. Зигерт, Вернер. Руководит без конфликтов / Вернер Зигерт; сокращ. пер. с нем. Н.В. Вардул, А.Д. Богомолова; научн.ред., авт. предисл. А.Л. Журавлев. — М.: Экономика, 1990. — 335 с.
4. Диев, Б.С. Управление как объект философского анализа / Б.С. Диев // Тезисы Российского философского конгресса: в 7 т. Т.4. — СПб: Изд-во СПбГУ, 1997. — С.281-28.
5. Yo'ldoshev N.Q. Strategik menejment. Darslik. — T.: TDIU, 2012.
6. Yo'ldoshev N.Q., Nabokov V.I. Menejment nazariyasi. Darslik. T.: TDIU, 2012.
7. Umarxodjayeva M.G. Operatsion menejment. O'zbekiston faylasuflar milliy jamiyati nashriyoti. Darslik.Toshkent — 2014.
8. Tagaxtiyeva G.K. Innovatsion menejment. O'quv qo'llanma. -T.: "Fan va texnologiya", 2013



УДК:116:371.044.4(021)

Zohid BOYMURODOV,
Qarshi davlat universiteti o'qituvchisi, PhD
E-mail: zohidboymurodov26@gmail.com.

Shahrisabz davlat pedagogika instituti dotsenti Z. Kenjayev taqrizi asosida

YOSHLAR MOLIYAVIY MADANIYATINI YUKSALTIRISH ZARURIYATI

Annotatsiya

Maqolada yoshlar moliyaviy madaniyatini yuksaltirish va ularni tadbirkorlik faoliyatiga jalb qilish hamda ularning turmush tarzini optimallashtirish bilan bog'liq fikr-mulohazalar keltirilgan. Shaxs moliyaviy madaniyati siyosiy, huquqiy, axloqiy, estetik va boshqa madaniyatlar kabi o'z tarkibiga ega ekanligi asoslangan.

Kalit so'zlar: Yoshlar, moliyaviy madaniyat, turmush tarzi, tadbirkorlik faoliyati, moliyaviy savodxonlik, moliyaviy bilm, pul, daromad.

МОЛОДЕЖНАЯ ФИНАНСОВАЯ КУЛЬТУРА НЕОБХОДИМОСТЬ ОБНОВЛЕНИЯ

Аннотация

В статье содержатся мнения, связанные с повышением финансовой культуры молодежи и вовлечением ее в предпринимательскую деятельность, а также оптимизацией их образа жизни. Оно основано на том, что личная финансовая культура имеет свою структуру, как и политическая, правовая, этическая, эстетическая и другие культуры.

Ключевые слова: Молодежь, финансовая культура, образ жизни, предпринимательство, финансовая грамотность, финансовые знания, деньги, доходы.

YOUTH FINANCIAL CULTURE THE NEED FOR UPGRADE

Annotation

The article contains opinions related to improving the financial culture of young people and involving them in entrepreneurial activities, as well as optimizing their lifestyle. It is based on the fact that personal financial culture has its own structure, like political, legal, ethical, aesthetic and other cultures.

Key words: Youth, financial culture, lifestyle, entrepreneurship, financial literacy, financial knowledge, money, income.

Kirish. Yoshlarning tadbirkorlik faoliyatiga keng jalb qilinishi ularning turmush tarziga optimal tus berish uchun iqtisodiy asos yaratadi. Biroq bugungi yigit va qizlar turmushini optimallashtirish uchun buning o'zi kifoya qilmaydi. Ayni damda yoshlar moliyaviy madaniyatini yuksaltirish masalalari ustida ham bosh qotirishimiz zarur bo'ladi. Chunki o'z maoshini, topgan daromadini oqilona boshqarishni, sarflashni o'rganmasdan turib, turmush tarzini optimallashtirib bo'lmay-di. Moliyaviy madaniyat past bo'lgan sharoitda hech qanday iqtisodiy imkoniyat turmush tarziga ratsional ko'rinish bermaydi, uni yuksaltirmaydi. Binobarin, mamlakatimiz yigit va qizlarini tadbirkorlik faoliyatiga jalb qilishga qaratilgan sa'y-harakatlar ularning moliyaviy madaniyatini yuksaltirishga yo'naltirilgan choralar bilan uyg'un holda amalga oshirilmog'i darkor. Aynan ana shu uyg'unlik optimal turmush tarzining mustahkam poydevori bo'lib xizmat qiladi.

Muhokama va natijalar. Moliyaviy madaniyat – shaxs moliyaviy ongi va faoliyati birligini ifodalovchi tushunchadir. U, bir tomondan, shaxsning moliyaviy xabardorligi, bilimlari va tasavvurlari, ikkinchi tomondan, uning moliyaviy faoliyati normalari va modellari, uchinchi tomondan esa, moliyaviy maqsad-muddaolari, qadriyatlarini negizida tarkib topadi [1]. Moliyaviy madaniyat shaxs turmushi uchun muhim ahamiyatga ega. “Ta'kidlash lozimki, moliyaviy madaniyat insonning muvaffaqiyatli ijtimoiylashuvini va jamiyatga moslashuvini ta'minlaydi, ijtimoiy pillapoyalardan ko'tarila borish imkonini beradi, kasbiy karyeraning jadal rivojlanishiga, o'z shaxsini namoyon qilish, o'z-o'zini rivojlantirish cho'qqilarini egallashga zamin yaratadi”[1]. Shaxsning yuksak moliyaviy madaniyatga ega

bo'lishining ijtimoiy ahamiyati ham katta: kishilar moliyaviy madaniyati yuksalgani sayin jamiyatdagi moliyaviy munosabatlar ham takomillashib boradi, moliyaviy xizmatlar sifati oshadi.

Shaxs moliyaviy madaniyati siyosiy, huquqiy, axloqiy, estetik va boshqa madaniyatlar kabi o'z tarkibiga ega. Albatta, bu tarkib maxsus ilmiy izlanishlar orqali aniqlanmog'i va ta'riflanmog'i darkor. Shu boisdan biz bu o'rinda uning asosiy elementlarini bayon etish bilan cheklanamiz:

moliyaviy bilimlar; inson o'z hayoti davomida moliyaviy resurslar xususiyatiga doir ko'plab ma'lumotlarni o'zlashtira boradi. Bu ma'lumotlar nazariy xarakter kasb etgani sari uning moliyaviy bilimlari shakllanadi. Shaxs moliyaviy bilimlari doirasi kengaygani sayin uning moliyaviy jarayonlar, moliyaviy resurslar (ommaviy, xususiy), moliyaviy xizmatlar (bank xizmatlari, sug'urta, lizing va h.k.), moliya bozorlari (birja bozori, valyuta bozori, pul bozori va h.k.), qimmatbaho qog'ozlar (aksiyalar, obligatsiyalar, zayomlar va h.k.), daromad (maosh, foyda va h.k.) va xarajat (soliqlar, kommunal to'lovlar, kredit to'lovlari, investitsiyalar va h.k.) turlari to'g'risidagi tasavvurlari boyib, to'lishib boradi. Turli moliyaviy bilimlarning yaxlit tizimi shaxs moliyaviy tafakkurini vujudga keltiradi. Moliyaviy bilimlarni moliyaviy madaniyatning markaziy elementi sifatida qayd qilish mumkin, chunki u shaxsning moliyaviy qadriyatlarida ham, xulq-atvorida ham o'z ifodasini topadi;

moliyaviy qadriyatlar; moliyaviy qadriyatlarni ikki rakursda talqin qilish mumkin. Xususan, jamiyatning moliyaviy qadriyatlari deganda undagi moliyaviy faoliyat shakllari va uslublari, bunday faoliyatni amalga oshirish imkonini beradigan mexanizmlar nazarda tutiladi. Biz

masalaning bu rakursini e'tibordan chetda qoldirayapmiz. O'z navbatida, shaxsning ham moliyaviy qadriyatlar mavjud. Bu qadriyatlar shaxsning moliyaviy ehtiyojlari va manfaatlarini negizida shakllanadi. Mazkur ehtiyoj va manfaatlarining qondirilishiga xizmat qiladigan har qanday resurs, xizmat, qimmatbaho qog'oz, norma, daromadni boshqarish yo'llari moliyaviy qadriyat darajasiga ko'tariladi. Shaxsning moliyaviy qadriyatlari, bir tomondan, uning qadriyatlar tizimi va moliyaviy tafakkuri, ikkinchi tomondan esa, jamiyatning moliyaviy imkoniyatlari va qadriyatlar bilan mutanosib ravishda o'zgaradi. Shaxsning axloqiy, siyosiy, huquqiy, estetik, diniy va boshqa qadriyatlar o'zgarishi uning moliyaviy qadriyatlarining ham yangicha tus olishiga sabab bo'ladi. Shuningdek, jamiyat moliyaviy voqeligi transformatsiyasi ham unda iz qoldiradi;

moliyaviy xulq-atvor; umumiy ma'noda, moliyaviy xulq-atvor deganda shaxsning muayyan daromad olish va uni xarajat qilishga qaratilgan barcha hattiharakatlari yig'indisi tushuniladi. Bu xulq-atvor odatda daromad qilish, uning ma'lum qismini jamlash, xarajatlarni taqsimlash, turli xarajatlarni amalga oshirish va shu kabi harakatlardan tarkib topadi. Sirasini aytganda, moliyaviy xulq-atvor shaxs moliyaviy bilim va qadriyatlarining amaliyotda qo'llanishidan o'zga narsa emas. U shaxsga mavjud ijtimoiy shart-sharoitlarga, moliyaviy imkoniyatlarga moslashish, o'z ehtiyoj va manfaatlarini mazkur shart-sharoitlardan kelib chiqqan holda qanoatlantirish imkonini beradi.

Shaxsning moliyaviy madaniyati mahdud ravishda takomil topmaydi. U turfa omillar ta'sirida mazmunan va shaklan o'zgaradi. Masalan, uning shakllanishi jamiyatning iqtisodiy ahvoli, mehnat bilan mashg'ul kishilarning maoshi miqdori, turli investitsion va sug'urtaviy dasturlar kabi iqtisodiy omillar ta'siri ostida sodir bo'ladi. Uning moliyaviy bilimlari va qadriyatlar mavjud iqtisodiy-moliyaviy voqelikdan "rang oladi", moliyaviy faoliyati esa aynan ana shu voqelik kontekstida amalga oshiriladi. Iqtisodiy omillar o'zgarishi shaxs moliyaviy madaniyatining o'zgarishiga olib keladi.

Moliyaviy madaniyatga siyosiy omillar ham ta'sir ko'rsatadi. Masalan, aholining hokimiyat organlariga ishonchi yuqori bo'lgan, iste'molchilar huquqlari qat'iy himoya qilinadigan jamiyatlarda shaxs moliyaviy madaniyati yuqori bo'ladi. Aksincha, kishilarning davlatga, jamiyatdagi siyosiy institutlarga ishonchi so'na borgani sayin bunday madaniyat ham zaiflashadi. Iste'molchilar huquqlarini himoya qilish mexanizmining besamarligi ham shunday oqibatlariga olib keladi. Davlat organlari tomonidan fuqarolar moliyaviy faoliyatining kafolatlanishi, moliyaviy manfaatlarining qonunon himoya qilinishi darhol shaxs moliyaviy ongi saviyasida, moliyaviy faoliyati xarakterida o'z aksini topadi.

Ijtimoiy omillar haqida gapirganda avvalo ta'lim tizimini tilga olish kerak. Ma'lumki, shaxsning axloqiy, siyosiy, diniy, huquqiy va boshqa madaniyatlar ta'lim tizimining kuchli ta'siri ostida qaror topadi. Uning moliyaviy madaniyati xususida ham shunday deyish mumkin. Insonning moliyaviy madaniyati ta'lim mazmuni va sifatiga to'g'ri proporsionaldir. Mazmun va sifatning takomillashuvi pirovardida moliyaviy madaniyat rivojlanishi uchun zamin hozirlaydi. Biroq bundan shaxs moliyaviy madaniyati nuqul ta'lim tizimi ta'sirida shakllanar ekan, degan xulosa chiqarish to'g'ri emas. Ijtimoiy sohaning boshqa tarkibiy qismlari, jamiyat a'zolari o'rtasidagi aloqalar ham unda jiddiy iz qoldiradi.

Moliyaviy madaniyatning shakllanish manbalari ko'plab demografik omillarga ham borib taqaladi. Bir tomondan, shaxs istiqomat qilayotgan hududdagi demografik vaziyat, xususan aholi soni, tarkibi, zichligi uning moliyaviy madaniyati saviyasini belgilaydi. Chunki, masalan, aholi soni

katta hududlarda nisbatan ko'proq moliyaviy resurslar va institutlar ja'm bo'ladi. Bu hol shaxs moliyaviy bilimlari, qadriyatlar va xulq-atvori tabiatini shakllantiradi. Ikkinchi tomondan esa, yosh, jins, oilaviy ahvol bilan bog'liq ko'rsatkichlar ham unga ta'sir ko'rsatadi. Chunki vaqt o'tishi va oilaviy ahvol o'zgarishi bilan shaxs moliyaviy ongi va faoliyati ham o'zgacha shakl kasb qila boradi. Mazkur parametrlarning o'zgarishi shaxs moliyasits madaniyatining ham o'zgarishiga olib keladi.

Moliyaviy madaniyatning qaror topishiga ta'sir ko'rsatuvchi shaxsiy omillar ham bor. Shaxsning moliyaviy ongi va faoliyati u tarbiya topgan oiladagi vaziyatga taqaladi. Uning ta'lim muassasalaridagi tahsili sifati ham moliyaviy madaniyatida o'z ifodasini topadi. Shuningdek, moliyaviy ongi va faoliyat shaxsning kasb-kori, ish joyidagi vaziyat bilan hamohangdir. Shu sababdan, masalan, o'rta maxsus ma'lumotga ega bo'lgan shaxsning moliyaviy bilimlari doirasi, qadriyatlar va xulq-atvori oliy ma'lumotli shaxsnikidan tubdan farq qiladi. Davlat xizmatchisi va tadbirkor, o'qituvchi va dehqon, shifokor va haydovchi, madaniyat xodimi va sotuvchining moliyaviy madaniyati o'rtasidagi farqni ham ko'rish qiyin emas.

Shaxs moliyaviy madaniyatiga qator ruhiy omillar ham ta'sir o'tkazadi. Shaxs tipi, uning temperamenti, e'tiqodi, fazilatlarining shakllanganligi darajasi, hayotiy pozitsiyasi, moliyaviy boylklarga munosabati, moliyaviy institutlarga munosabati, moliyaviy resurslardan foydalanish borasidagi tajribalari va shu kabi ko'plab omillar uning moliyaviy ehtiyoj va manfaatlarini xarakterini, ularni qondirishga qaratilgan sa'y-harakatlar yo'nalishlarini belgilaydi. Masalan, islomga astoydil e'tiqod qo'ygan shaxs kredit, lizing kabi iqtisodiy munosabatlardan o'zini tiyadi. Moliyaviy institutlarga ishonchi yuqori bo'lmagan shaxsni bank xizmatlaridan foydalanishga undash bag'oyat murakkab kechadi.

Moliyaviy madaniyat tadbirkorlik faoliyati kabi yoshlar turmushini optimallashtirishda jiddiy ahamiyatga ega. Bu boradagi madaniyati yuksalgan yigit va qizlar topgan daromadlarini o'z turmushlari sifati va farovonligini oshirishga yo'naltirishga ko'nikadilar. Bunday tashqari, u:

yoshlarni moliyaviy jihatdan ijtimoiylashtiruvchi muhim omil bo'lib xizmat qiladi, ulardagi moliyaviy-adaptatsion ko'nikmalarni rivojlantiradi;

yoshlar moliyaviy bilimlarini kengaytiradi, ularning bu boradagi tasavvurlariga butunlik ato etadi, ularni muayyan yaxlitlikka hamda tizimga keltiradi;

pragmatik moliyaviy qadriyatlarining yoshlar qadriyatlar tizimidan joy olishiga zamin yaratadi, bu qadriyatlarini jamiyat moliyaviy qadriyatlar bilan uyg'unlashtiradi;

yigit va qizlar moliyaviy xulq-atvori va faoliyatiga maqsadlilik, ijtimoiy yo'nalganlik baxsh qiladi, uni ratsional norma va modellarga bo'ysundiradi;

jamiyat taqdim qilayotgan moliyaviy xizmatlardan oqilona, o'z manfaatlarini va imkoniyatlariga mos ravishda foydalanish malakasini shakllantiradi;

turli aksiya, obligatsiya, zayom va boshqa qimmatbaho qog'ozlardan foydalangan holda o'z daromadlarini oshirish va turmush darajasini yaxshilash imkonini beradi;

daromad va mablag'larini ratsional boshqarish, ularni oqilona xarajat qilish, shaxsiy va oilaviy budjetini imkoniyatlari doirasida tashkil etish imkonini beradi;

maishiy turmushini yaxshilashga xizmat qilmaydigan, madaniy saviyasini yuksaltirishga yo'nalmaydigan nooqilona xarajatlardan o'zini tiyishga odatlantiradi;

yigit va qizlarni shubhali, avanturistik, moliyaviy ahvolini yomonlashtiradigan moliyaviy operatsiyalar,

piramidalar, noqonuniy daromad topish yo'llaridan sug'urta qiladi.

O'zbekistonda uzoq yillar davomida yigit va qizlar moliyaviy madaniyatini yuksaltirishga xizmat qiladigan choralar aholi moliyaviy savodxonligini oshirishga yo'naltirilgan dasturlar doirasida amalga oshirildi. Masalan, "O'zbekiston Respublikasi Vazirlar Mahkamasining 2014 yil 11 iyuldagi qaroriga muvofiq "O'zbekistonda aholining moliyaviy savodxonligini oshirish" loyihasi, O'zbekiston Savdo-sanoat palatasi Jahon Banki Guruhi moliyalar va bozorlar bo'yicha departamentining Markaziy Osiyo va Ozarbayjonda moliyaviy infratuzilmani mustahkamlash bo'yicha loyihasi (ACAFI) hamkorligida SSP (Savdo-sanoat palatasi – Z.B.) trenerlari va xodimlarining moliyaviy savodxonligini oshirish bo'yicha dastur"[2] hayotga tatbiq etildi. Keyingi yillarda aynan yoshlarning moliyaviy madaniyatini oshirishga yo'naltirilgan maqsadli loyiha va dasturlar ham paydo bo'ldi. Masalan, Yevropa Ittifoqining "O'zbekistonda moliyaviy savodxonlik dasturi" loyihasi amalga oshirildi, uning doirasida "Moliyaviy savodxonlik

asoslari" o'quv qo'llanmasi yaratildi[3/]. Shuningdek, 2021 yilda tasdiqlangan "O'zbekistonda 2021-2023 yillarga mo'ljallangan Moliyaviy xizmatlar ommabopligini oshirish milliy strategiyasida" umumta'lim muassasalarida va noiqtisodiy yo'nalishdagi ta'lim muassasalarida yoshlar uchun "Moliyaviy savodxonlik" o'quv dasturi joriy etilishi ko'zda tutilgan [4] "O'zbekistonda yoshlarga oid davlat siyosatini 2025 yilgacha rivojlantirish konsepsiyasida" ham bu masalalar e'tibordan chetda qoldirilmagan [5].

Xulosa. Qayd qilish mumkinki, mamlakatimizda yigit va qizlarning moliyaviy bilimlari doirasini kengaytirish, moliyaviy qadriyatlarini shakllantirish, moliyaviy xulq-atvoriga ratsional tus berish masalasi davlat va jamiyat nazaridan chetda qolgan muammo sanalmaydi.

Shunga qaramasdan, mamlakatimiz yigit va qizlarining moliyaviy madaniyati yuksak saviyada shakllangan, deya e'tirof etishga hali erta. Bu borada qator muammolar, kun tartibida turgan vazifalar ko'zga tashlanadiki, ularni tizimli ravishda bartaraf etmasdan turib, yoshlar turmushini optimallashtirishga zamin hozirlab bo'lmaydi.

ADABIYOTLAR

1. Силина С.Н., Ступин В. Ю. От финансовой грамотности к финансовой культуре.// Вестник Балтийского федерального университета им. И. Канта. Серия: Филология, педагогика, психология, 2017, №4.- 72-с.
2. Obilov M.R. Aholining moliyaviy savodxonligi: mazmuni, ahamiyati va asosiy jihatlari.// Iqtisodiyot va innovatsion texnologiyalar, 2019, №1.- 7-b.
3. O'zbek yoshlari moliyaviy savodxonlikka Yevropa standartlari bo'yicha o'qitiladi.// uztg.info, 2014, 29 aprel.
4. Maktablarda moliyaviy savodxonlik darslari o'tiladi.// kun.uz, 2021,12 iyul.
5. O'zbekistonda yoshlarga oid davlat siyosatini 2025 yilgacha rivojlantirish konsepsiyasi".// <https://nrm.uz/contentf?doc=648480>.



Gulhayo BOYMURODOVA,
Shakhrisabz State Institute of pedagogy Teacher of the faculty of foreign languages
E-mail: boymurodova.gulhayo@gmail.com

SamDCHTI, f.f.d. (DSc), Associate Professor, based on his review

THE ADVANTAGES OF USING GAMES IN ENGLISH LESSON

Annotation

In recent years, incorporating games into English lessons has gained popularity among educators. These interactive activities not only make learning enjoyable, but also provide a number of benefits that improve students' language skills. This article examines the benefits of using games in English lessons and highlights their positive impact on language acquisition.

Key words: Language preservation, target grammar, language retention, interactive approaches, incorporating games.

ПРЕИМУЩЕСТВА ИСПОЛЬЗОВАНИЯ ИГР НА УРОКЕ АНГЛИЙСКОГО ЯЗЫКА

Аннотация

В последние годы включение игр в уроки английского языка приобрело популярность среди преподавателей. Эти интерактивные занятия не только делают обучение приятным, но и предоставляют ряд преимуществ, улучшающих языковые навыки учащихся. В этой статье рассматриваются преимущества использования игр на уроках английского языка и подчеркивается их положительное влияние на овладение языком.

Ключевые слова: Сохранение языка, удержание языка, целевая грамматика, интерактивные подходы, включение игр.

INGLIZ TILI DARSLARIDA O‘YINLARDAN FOYDALANISHNING AFZALLIK TOMONLARI

Аннотация

So‘nggi yillarda ingliz tili darslariga o‘yinlarni kiritish o‘qituvchilar orasida mashhurlikka erishdi. Ushbu interfaol mashg‘ulotlar nafaqat o‘rganishni qiziqarli qiladi, balki o‘quvchilarning til ko‘nikmalarini yaxshilaydigan qator afzalliklarini ham beradi. Ushbu maqola ingliz tili darslarida o‘yinlardan foydalanishning afzalliklarini ko‘rib chiqadi va ularning tilni o‘zlashtirishga ijobiy ta‘sirini ta‘kidlaydi.

Kalit so‘zlar: Tilni saqlash, tilni ushlab, maqsadli grammatika, interaktiv yondashuvlar, o‘yinlarni kiritish.

Introduction. In recent years, educators have increasingly used innovative teaching methods to increase student engagement and retention. One such method that is gaining popularity is the integration of games into English lessons. Games offer a fresh and interactive approach to language learning, tapping into students' natural inclination to play and explore. The given information below explores the many benefits of incorporating games into English lessons, highlighting how they can increase student motivation, improve language skills, promote social interaction and create a vibrant and effective learning environment. By harnessing the power of games, teachers can unlock a world of learning potential and pave the way for truly exciting and enjoyable English language learning.

Literature Review. The use of gaming technology in foreign language instruction is very important. Children are enthralled with the game, which also shapes their interest in the subject and simplifies difficult content. When students take an active role in the process, learning becomes more successful. While there are many strategies to get kids moving, play and creativity seem to work best. Children may acquire language and develop oral communication abilities at a level that is appropriate for them with the aid of engaging activities, games, and rhymes [1]. Games are becoming an essential component of learning English. If a game is used to help pupils memorize, repeat, consolidate, or assimilate knowledge, the process becomes engaging. Playing the game also allows you to practice what you've learned, which boosts students' motivation to study English. This is another benefit of the game.

Students can enhance their abilities in various speaking activities by using games. Games can be used to break up the monotony of control work, to reinforce new content at the conclusion of the lesson, to initiate cognitive activity at the beginning of the class, or to switch up the activities throughout the lesson. The conversational aspect of games is one of its benefits. Games can be played in groups, amongst teams, or throughout the class. Every situation involves students interacting closely with one another, which teaches them how to work together, compete without being aggressive, accept failure, and take responsibility. Playing games in the classroom fosters student engagement with the target language and facilitates achievement.

Research methodology. Games help with a number of objectives, including preparing kids psychologically for English speech communication, correcting and repeating language, and teaching them how to choose the appropriate speech choice.

Games fall into a number of categories, including spelling, grammatical, phonetic, lexical, and creative.

Two groups can be formed based on the kind of game:

1) competitive (teams or players engage in rivalry);

2) collaborative (teamwork is required to accomplish the game's objective).

There are a ton of diverse games available. These days, it is not hard to locate a fun game on specialized educational websites, in methodological books, or in digital resources.

Additionally, a teacher might address the problem of employing games imaginatively by creating a variety of engaging game activities for their pupils.

This is an illustration of a competitive team activity that tries to increase students' vocabulary and may be used to assess their understanding of terms that are meant to be memorized on a certain subject.

For instance, you can draw two enormous baskets on a whiteboard to explore food-related issues. There are two groups in the class. Kids should 'put' fruits in the second basket and veggies in the first.

It is a turn-based activity where players from both sides approach the board and put one word into their basket. You may assign each team a specific length of time, and then observe which team adds more words in that period of time [2]. An interactive whiteboard, separated into two sections with the picture of lovely baskets, may be used to add additional color to the game. Kids can use special markers to write sentences into the baskets.

The game may potentially be made simpler by splitting the board into two halves rather than utilizing any graphics. However, the game's attraction will diminish somewhat with the absence of brightness, color, and unique special effects.

As such, you should make an effort to utilize the features of contemporary digital technology while using gaming technologies in the classroom. Contemporary electronic tools assist teachers accomplish their goals, make gaming technology more approachable, engaging, and thrilling, and facilitate their job.

The game serves as the catalyst for the child's cognitive activity, which is derived from the child's natural propensity for activity and growth. The psychological ways of children's growth should be considered by the instructor when planning games. For example, all children should present in games to get the fundamental organizational abilities needed to lead cooperative gaming activities [1].

Analysis and results. Playing during an English lecture helps students improve their reading, writing, listening, dialogic and monologue speaking, as well as their cognitive and educational abilities. It also greatly boosts their enthusiasm in the topic. However, it is every teacher's responsibility to make their topic their passion.

It should be remembered, nevertheless, that the game shouldn't become its own goal. The advantages of games are negligible if they are solely utilized for amusement, relaxation, and enjoyment.

These are some of the purposes of the game, however they are not the primary or main ones. Regretfully, people forget about this occasionally. The game serves just as a form or a shell; its real goal should be to educate players how to master various speech activities for communication [3].

El Shamy in defines a game as a "competitive activity played according to rules within a given context, where players meet a challenge to achieve an objective and win". Language games comprise many factors such as rules, competition, relaxation and learning in particular. Rules have to be clear, few and well-explained so as no difficulty is faced. They are designed in different levels as well as topics that suit different students' levels what make them enjoy all together and gain the best results. Using games in the process of language teaching-learning is not restricted for any language level; it helps all students to feel comfortable and more confident in acquiring a new language. However, this technique is much more applicable and beneficent with beginners of interest in the present research. [4]

There are some benefits of using the games through teaching process:

1. Increased motivation:

Games create a fun and engaging learning environment that captures students' attention and enthusiasm.

By making learning an enjoyable experience, games increase motivation, which leads to greater participation and active engagement in the lesson. This increased engagement improves students' overall language learning experience.

2. Improved language preservation:

Through games, students have the opportunity to practice language skills in a meaningful context. They can apply grammar rules, vocabulary, and language structures while playing, improving language comprehension and retention. Games often include repetition and reinforcement, which helps cement language concepts in students' minds.

3. Advanced Communication Skills:

Games promote interaction and communication between students. Whether it be board games, role-playing games or team games, students are encouraged to use English to express thoughts, ideas and strategies. This helps develop oral communication skills and increases students' confidence in using language in real life situations.

4. Increasing vocabulary:

Games often include word games, vocabulary games, and word association exercises. Consequently, students are introduced to a wide range of new words and phrases, expanding their vocabulary in a dynamic and enjoyable manner. Repeated use of vocabulary in different contexts helps reinforce word meanings and improve students' language proficiency.

5. Target grammar practice:

Games can be designed to focus on specific grammatical points or language structures. By integrating grammar rules into game mechanics, students can practice them and strengthen their understanding of these concepts. This deliberate practice allows students to internalize grammatical rules and use them accurately in speech and writing.

6. Development of critical thinking and problem solving skills:

Many games require logical thinking, strategic planning and problem solving. By incorporating these elements into English lessons, students develop critical thinking skills and learn to think analytically. They are encouraged to make decisions, evaluate options and find solutions, developing their cognitive abilities along with language development.

Sometimes educators feel weighed down by assigned curricula and need to come up with new ideas and interesting activities. In language classes, learners feel stressful because they think that they have to master the target language that is unknown to them. Besides, learners become too anxious about being criticized and punished by their teachers when they make a mistake [4]. Games are advantageous at this point because they reduce anxiety, increase positive feelings and improve self-confidence because learners are not afraid of punishment or criticism while practicing the target language freely [5].

Games offer students a fun-filled and relaxing learning atmosphere. After learning and practicing new vocabulary, students have the opportunity to use language in a non-stressful way [6]. While playing games, the learners' attention is on the message, not on the language. Rather than pay attention to the correctness of linguistic forms, most participants will do all they can to win. This eases the fear of negative evaluation, the concern of being negatively judged in public, and which is one of the main factors inhibiting language learners from using the target language in front of other people [5]. In a game-oriented context, anxiety is reduced and speech fluency is generated--thus communicative competence is achieved.

Using games in English lessons provides numerous benefits that make language learning easier. By increasing motivation, improving language retention, improving communication skills and promoting vocabulary acquisition, games create an interactive and fun learning experience [7]. Our experience creating a competition for our students taught us that games stimulate communicative skills and this is one of the most and attractive ways of teaching English language. Competitors revealed that they felt less afraid of using their English during game play. Observations show that they were more willing to ask questions and think creatively about how to use English to achieve the goal. The competition gave students a natural opportunity to work together and communicate using English with each other. Furthermore, by integrating playing and learning, students practiced the learned

linguistic knowledge in a vivid and meaningful context. Many came to understand that they could successfully use English to accomplish a variety of tasks. And finally, the competition stimulated their interest in foreign culture. As Uberman writes, "Games encourage, entertain, teach, and promote fluency and communicative skills. If not for any of these reasons, they should be used just because they help students see beauty in a foreign language and not just problems that at times seem overwhelming". [6]

Conclusion. In addition, games encourage deliberate grammar practice and develop critical thinking and problem-solving skills. Thus, incorporating games into English teaching is an effective approach that will make lessons more enjoyable and improve students' overall language proficiency.

LITERATURE

1. Лукьянчикова Н.В. Обучение иностранному языку на начальном этапе обучения. // Начальная школа, 2001. № 11. С. 49-51.
2. Идеи для уроков английского языка. [Электронный ресурс]. Режим доступа: <http://ideas4el.ru/igry-i-uprazhneniya/> (date of access: 19.01.2024)
3. Пассов Е.И. Урок иностранного языка в средней школе. 2-е изд., дораб. М.: Просвещение, 1988. 223 с.
4. El Shamy S. Training Games: Everything You Need to Know about Using Games to Reinforce Learning. Verginia: Stylus Publishing, LLC, 2001, P.15.
5. Chen I. "Using games to promote communicative skills in Language learning. TESL Journal, 2005, pp.125-132
6. Uberman A. 1998. The use of games: for vocabulary presentation and revision. English Teaching Forum 36 (1): 20.
7. Crookal D., & Oxford R. Simulation, gaming and language learning. New York, Newbury House Publishers, 1990, P.5.



Jonbek BOYSUNOV,
Qarshi davlat universiteti o'qituvchisi
E-mail: jonbekb@mail.ru

Falsafa fanlari doktori, dotsent T.Islomov taqrizi asosida

PROBLEMS IN THE SPIRITUAL CULTURE OF YOUNG PEOPLE IN THE ERA OF GLOBALIZATION

Annotation

This article discusses how to protect the spiritual culture of young people from various threats in the context of globalization, how to preserve the mentality of the nation, how to be aware of threats under the guise of democracy and the influence of ideas alien to various values.

Key words: Youth, spirituality, culture, globalization, threat, patriotism, value, nation, race, nihilism.

ПРОБЛЕМЫ ДУХОВНОЙ КУЛЬТУРЫ МОЛОДЕЖИ В ЭПОХУ ГЛОБАЛИЗАЦИИ

Аннотация

В данной статье рассматривается, как защитить духовную культуру молодежи от различных угроз в условиях глобализации, как сохранить менталитет нации, как осознавать угрозы под маской демократии и влияния идей, чуждых различным ценностям.

Ключевые слова: Молодежь, духовность, культура, глобализация, угроза, патриотизм, ценности, нация, раса, нигилизм.

GLOBALLASHUV DAVRIDA YOSHLAR MA'NAVIY MADANIYATIDAGI MUAMMOLAR

Annotatsiya

Mazkur maqolada yoshlar ma'naviy madaniyatini globallashuv sharoitida turli tahdidlardan asrash, millatning mentalitetini saqlab qolish, demokratiya niqobidagi tahdidlar va har xil qadriyatlariga yot bo'lgan g'oyalar ta'sirdan ogoh bo'lish haqida mulohaza yuritiladi.

Kalit so'zlar: Yoshlar, ma'naviyat, madaniyat, globallashuv, tahdid, vatanparvarlik, qadriyat, millat, irq, nigilizm.

Kirish. Jahonda sodir bo'layotgan ijtimoiy jarayonlar mohiyati borliqning tabiiy-ilmiy manzarasini o'zgartirish bilan bir qatorda turli g'oyaviy kurashlar, mafkuraviy qarama-qarshiliklarning yangicha ko'rinishlarini namoyon etib kelmoqda. Bunday faoliyat natijasida insoniyatning oldida o'zi anglab yetmagan muammolarning paydo bo'lishi evaziga ijtimoiy-falsafiy tafakkurni rivojlantirish zamon talabiga aylanib ulgurdi. Jamiyatdagi ma'naviy islohotlar negizida yoshlarning axloqiy ideallarini zamon bilan hamnafas bo'lishini ta'minlash, eskicha tafakkur tarzidan voz kechish, ma'naviy madaniyat rivojiga xizmat qiladigan integral yondashuvni kuchaytirish muhim ahamiyat kasb etmoqda. Chunki, "milliy madaniyat, qadriyat va meyorlar inson ongi va dunyoqarashini shakllantirishda hal qiluvchi rol o'ynaydi"[1]. Bundan ko'rinadiki, ma'naviyat sohasidagi islohotlarda har bir davlat, yoxud xalq va millatning qadriyatlari hamisha muhim ahamiyatga yega sanaladi.

Globallashuvning tezlashib borishi madaniyalar to'qnashuvida ham o'ziga xos burilish pallasiga kirdi. Ayniqsa, yoshlarning ma'naviy madaniyatga bo'lgan intilishlari va qiziqishlari doirasida zamonaviy ilm-fanning yutuqlari bilan parallel madaniyat turlarini keng ko'lamda o'rganish, ilmiy tadqiqotlar doirasini kengaytirish lozim. Bunday samarali faoliyat yoshlarning ma'naviy madaniyatini yangi bosqichga olib chiqish uchun xizmat qiladi. "Jamiyatda yoshlarni axloqiy va falsafiy tafakkurni kuchaytirish, yuksak axloqli avlodni tarbiyalashda tarixiy jarayonda shakllangan qadriyatlarini zamonaviylashtirish dolzarb bo'lmoqda"[2]. Bundan ko'rinadiki, yoshlar hamisha o'z faol faoliyatlari doirasida kafolatlangan va muvaffaqiyatga chorlaydigan innovatsiyalari sari intilmoqdalar.

Globallashuvning mohiyatiga nazar tashlaydigan bo'lsak, olimlar uni universal, milliy chegaraning yuvilib

ketishi, dunyoning gomogenlashuvi va universallashuvi (B.Bandi), hayot sur'atlarining beqiyos darajada tezlashuvi (I.Karimov), inson aql-zakovati, iqtidori va tinmay amalga oshirgan mehnati evaziga fan, texnika, texnologiya, zamonaviy kommunikatsiyalar ta'sirida harakat qilayotgan muhit (S.Otamurodov) ekanligini ta'riflashadi. Globallashuvga berilayotgan mazkur ta'riflar bevosita bugungi kunda jahonda amalga oshirilayotgan islohotlarda keng namoyon bo'layotganligi, har bir davlat o'z taraqqiyotida yangicha tafakkur tarzini aks ettirayotganligini ko'rsatib bermoqda. Shuning uchun ham har bir o'sib kelayotgan yosh avlod bu tushunchaning mohiyatini teran anglagan holda o'zining hayot yo'lini to'g'ri tanlashga intilishi, "yetti o'lchab bir kes" maqoli bilan ish ko'rishi maqsadga muvofiq sanaladi. Bugungi kunda inson qalbi va ongi uchun kurashning yangi usul va vositalari ko'payib bormoqda. Ayniqsa, globallashuv jarayonlarida dindan niqob sifatida foydalanishga urinishlar rivojlanib borayotgani tashvishli hol. Natijada uzoq yillar davomida tinch-osuda rivijlanish yo'lida bo'lgan jamiyatlar parokonda bo'lib, aholi va yoshlar urushlar girdobida qolib ketmoqda. Bunda har bir xalqning bosib o'tgan tadrijiy taraqqiyot yo'lidagi yutuq va kamchiliklarni o'rganib, ularning qadimdan shakllanib kelgan ma'naviy madaniyati, jamladan, an'analari, urf-odatlarini, milliy qadriyatlarini, bugungi yoshlarning zamonaviy ehtiyojlarini hisobga olmoqda. Ayniqsa, yoshlarning qiziqishlaridan kelib chiqqan holda jahondagi innovatsion g'oyalarni turli modellarga monand tarzda amalga oshirib, dunyoning ma'naviy qiyofasini o'zgartiradigan ijtimoiy makonni yaratmoqda.

Ma'naviyat har bir davrda xalqning irodasi, kuch-qudrati manbai sifatida odamlarni birlashtirishga, yangi g'oyalar olamida o'zligini anglashga keng yo'l ochib kelgan. Chunki "ma'naviyat millati, irqi, tili, urf-odati, an'ana va

qadriyatlarini turli-tuman bo'lgan insonlarni birlashtiradi va jamiyatda barqarorlikning amal qilishiga ijobiy ta'sir o'tkazadi"[3]. Mazkur faoliyat natijasida yoshlarning turli millat vakillari bilan o'zaro aloqalari mustahkamlanib, o'ziga xos ma'naviy madaniyatning elementlari yangilanishlar tomon yuz tutadi.

Jamiyatdagi yangilanish jarayonlarida yoshlarning individual faoliyati, tabiiy ehtiyojlardan kelib chiqib o'z erkinliklarini namoyon etishi ijtimoiy taraqqiyotga ijobiy xizmat qiladi. Bu yo'ldan to'g'ri borish esa har bir fuqaroning faolligi, mas'uliyat bilan o'z qarashlarini namoyon qilishiga olib keladi. Jamiyatda ijtimoiy munosabatlarni tartibga solish, an'anaviy boshqaruv tizimidagi munosabatlarni me'yoriy-huquqiy normalar asosida tadjriy rivojlanishini ta'minlash zamon talabidir. Jamiyatda mavjud muammolarni davlat islohotchiligi asosida yoshlar manfaatlarini yo'lida tizimli amalga oshirish, har bir sohada yoshlarning faol ishtirokini ta'minlash har bir davlat rivojida muhim ahamiyatga ega. Bugungi kunda "globallashuv shunday ziddiyatli voqealikka, davlatlar o'rtasidagi integratsion aloqalarni kengaytirish, milliy madaniyatning siqib chiqarilishi, etnomadaniy tajribalarni mensimaslik yoki nigilistcha rad etish, OAV lari orqali gegemonizmni targ'ib etish kabilar uchraydi"[4]. Shuning uchun yoshlar ma'naviy madaniyatini globallashuv sharoitida turli tahdidlardan asrash, millatning mentalitetini saqlab qolish, demokratiya niqobidagi tahdidlardan asrash, har xil qadriyatlarga yot bo'lgan g'oyalar ta'sirdan ogoh bo'lish dolzarb masaladir.

Global jarayonlardagi o'zgarishlar insonlarni birlari bilan yaqindan tanishishga, turli insoniy fazilatlarini texnikaga bog'lashga intilayotgan bir davrda, yoshlarda mas'uliyat hissini oshirish, o'zini-o'zi tutishni o'rgatish kabi axloqiy xislatlarni shakllantirish lozim. Yangi O'zbekistonda amalga oshirilayotgan modernizatsiya jarayonlarining mohiyatini bevosita innovatsion muhitni xalqaro standartlar darajasiga olib chiqish va ularning voqealikka amal qilishini ta'minlashdir. Bugungi innovatsion faoliyatni yo'lga qo'yishda tarixiy bosqichlarga ham e'tiborni qaratish foydadan xoli bo'lmaydi. Bunda yoshlar ma'naviy madaniyati va madaniy an'analarga zavqli munosabatni saqlab qolish lozim.

XX asrda Yevropa davlatlarida ma'naviy madaniyat va milliylik hisobga olinmagan holda siyosiy yo'llar orqali hokimiyatga ta'sir ko'rsatish, xalqlarning madaniy an'alarini yo'qotishga urinishlar vujudga keldi. Ayrim etnik guruhlar o'z manfaatlarini yo'lida jamoatchilik nazoratiga bog'liq masalalarni qonunchilik tashabbusi bilan emas, balki millatlar ma'naviyatini o'zgartirish yo'li bilan yechishga intildilar. Bunday dunyoqarash sobiq ittifoq davlatida keng tarzda amal qildi. Jamiyatda "ular tomonidan ishlab chiqilgan milliy ma'naviyatlarni bir qolipga solishga xizmat qiluvchi shakllan "milliy", mazmunan "sotsialistik" ma'naviyatni shakllantirish to'g'risidagi g'ayriilmiy nazariyada o'z ifodasini topdi"[5]. Natijada ijtimoiy muhitda pozitivizmga nisbatan mexanistik jarayonlar kuchayib, jamiyatning yoshlar ma'naviy madaniyatidagi bilimlar tizimiga empirik bilimlar joriy etildi. Turli xalqlar mentaliteti, milliy xarakteri, etnik guruhlarining o'ziga xos xususiyatlari, ya'ni milliy urf-odatlar, an'analari, turmush tarzidagi an'anaviylik ko'rinishlari zamonaviylikka moslashtirildi.

XXI asrga kelib jahondagi davlatlarning ikki qutbli dunyodan ko'p qutbli ko'rinishga o'tishi globallashuvning o'ziga xos ma'naviy jihatlariga ta'sirini o'tkazdi. Natijada odamlar o'rtasida globallashuvga bo'lgan ehtiyoj tezlasha borib, yangicha mafkuraviy munosabatlar vujudga keldi. Madaniy hayotda shakllangan milliy va umuminsoniy qadriyatlar bevosita yangicha g'oya va dasturlar asosida ma'naviy dunyodagi turli xil xalqlarni birlashtirishga, odamlar

o'rtasidagi farqlarni ajratmaslikka chorlay boshladi. "Agar biz milliy g'oyamizga zid bo'lgan mana shunday xavf-xatarlardan farzandlarimizni asray olmasak, oxir-oqibatda o'zligimizni, har qanday millatni millat, xalqni xalq qiladigan an'ana va qadriyatlarimizni yo'qotishimiz mumkin"[6]. Ko'rinib turib-diki, yoshlarni milliy qadriyatlarga sodiq, fidoyi, farosatli, vijdonli va yuksak aql-sohibi qilib kamol toptirish har birimiz uchun foydadan xoli bo'lmaydi. Biz bugun "axborotlashgan jamiyat falsafasi bilan yaqindan tanishish va unga munosabat bildira olish, ta'lim-tarbiya jarayonlarida uni yangicha idrok etishni tqozo qiladigan davrda yashayapmiz"[7]. Shuning uchun yoshlar mentalitetida milliy qadriyatlarga alohida e'tibor qaratish lozim.

Jamiyatda yoshlar ma'naviy madaniyatini rivojlantirishda har bir davlat o'zining usullari va falsafiy mazmunga ega umumiy yoki milliy standartlaridan kelib chiqqan holda muayyan hududda yashovchi xalqlarning ma'naviyatini o'zlashtiradi. Har bir davrda muayyan etnik guruhlar o'zlarining mavjudligini saqlab qolish uchun o'sib kelayotgan yoshlar ma'naviy madaniyatida ba'zi bir tarixan shakllangan madaniy meyorlar va atributlarni rivojlantirishga harakat qiladi.

"Hozirgi paytda jahondagi ayrim siyosiy kuchlar o'zbek xalqiga millatchilik g'oyalarini singdirishga ham intilmoqdalar. Globallashuv jarayoni umuminsoniy qadriyatlar, an'analari va urf-odatlariga tahdid solayotgani rost. Jahon siyosiy olamidagi ayrim kuchlar ushbu faktidan ham o'z g'arazli yo'llarida foydalanmoqdalar"[8]. Bu esa, har bir fuqarodan doimo ogoh bo'lishni, ayniqsa, o'sib kelayotgan yosh avlod tasavvurlarida turli yot g'oyalarning o'rnashib olishidan boxabar bo'lishni, milliy mentalitet va falsafiy dunyoqarash asosida faoliyat olib borishni talab etadi.

Globallashuv jarayonlarida aholi fikrini chalg'itadigan axborotlarni oldini olishga qodir innovatsion texnologiyalardan samarali foydalanishni quyidagilarda ko'rishimiz mumkin:

- globallashuv jarayonida har qanday salbiy axborotlarga qarshi o'z vaqtida aniq javob berish va uning yechimini ko'rsatish maqsadga muvofiqdir;

- jamiyatda yoshlarning axborot texnologiyalariga bo'lgan qiziqishlari qatorida ma'naviy madaniyatni ijtimoiy hayotning barcha sohalarini, yoshlar jamoalarida keng miqyosda targ'ib qilib borish;

- davr ruhiyati va mafkurasining mohiyatiga mos tushadigan plyuralistik g'oyalar tizimini ishlab chiqish;

- yoshlar ma'naviyatidagi o'zgarishlarni iqtisodiyot bilan uyg'unlashtirish, yoshlarning xizmatlar bozoriga kirib borishida madaniyatli, ma'rifatli bo'lishini ta'minlash;

- yoshlarda globallashuvga nisbatan mafkuraviy immunitetni shakllantirish orqali yuksak ma'naviyatli va innovatsion g'oyalar geniratori bo'lgan kadrlarni tayyorlash dolzarb sanaladi.

Glaballashuv insonlarni hayotning achchiq-chuchuklariga sarb-toqat va matonatli bo'lishga, axborot maydonidagi ogohlikka chorlamoqda. "Xalqimizning necha asrlik ma'naviy-ma'rifiy an'analari, milliy urf-odatlarini va qadriyatlarini namoyish etib qolmasdan, ijtimoiy makondagi yutuqlarini jahonda ko'rsatishlari uchun barcha imkoniyatlardan oqilona foydalanishlari, yoshlarni ziyrak, aql-farosatli, dono, ilm-ma'rifatli"[9] bo'lishiga xizmat qiladi. Bu esa, yoshlarning jamiyat rivojida yanadafaol, voqealikka nisbatan sergak va fidoyi bo'lib mehnat qilishlari uchun zamin hozirlaydi.

Yangi O'zbekistondagi islohotlarni amalga oshirishda ta'lim tizimining rolini innovatsion g'oyalar bilan kuchaytirish dolzarb masalaga aylanib bormoqda. Bunda har bir murabbiy yoki o'qituvchining malaka va ko'nikmalarini oshirish, jahon standartlariga mos dunyoqarashni shakllantirishda mahoratla-

rini oishirish lozim. Ayniqsa, bugungi kun voqeligi yoshlarimizdan noan'anaviy usullardan ko'proq foydalanishni talab eta boshladi. "Hozirgi globallashuv jarayonida tarbiyaviy tadbirlarning o'tkazilishiga nisbatan bunday an'anaviy yondashuvlardan voz kechish maqsadga muvofiqdir. Tayyor ssenariy asosida biron-bir tadbirni tashkil etish jarayonida uning asosiy subyektlari bo'lgan o'quvchilar faol ishtirokchi va tadbir natijasini belgilovchi shaxs sifatida emas, balki oddiy ijrochi sifatida qatnashadi"[10]. Shuning uchun ham yoshlarning tarbiyaviy faoliyatida ma'naviy madaniyat unsurlariga e'tibor qaratish maqsadga muvofiqdir. Bu esa, ularning ajdodlar merosiga ixlosmandlik tuyg'ulari kamol topishiga, ijtimoiy-falsafiy tafakkur tarzining shakllanishiga xizmat qiladi.

Umuman olganda, globallashuv jarayonlarida yoshlarda ma'naviy madaniyatni rovjlantirishga doir quyidagi xulosalarga kelish joiz:

Bu globallashuv sharoitida ularning falsafiy va mantiqiy tafakkur tarzini kuchaytirish, ilmiy asoslangan ma'naviy merosdan ozuqa oladigan avlod sifatida shakllanishiga keng imkoniyatlar yaratish davri keldi.

2. Bugungi yoshlar kechagi yoshlardan tubdan farq qilib, ularning g'oyalarida innovatsiyalar olami, eng so'nggi davrning texnologiyalari va plyuralistik tafakkurni egallagan qarashlarni ilgari surmoqdalar.

3. Globallashuv bugungi kunda yoshlar ma'naviy madaniyatiga munozarali tarzda o'z ta'sirini o'tkazmoqda. Natijada, ko'plab ommaviy axborot vositalarida bu boradagi global muammolar tahlili, yechimiga doir qarashlar ko'paymoqda. Qolaversa, yoshlar ma'naviyati va madaniyatiga salbiy ta'sirga ega musiqalar, turli jangari va behayo filmlarning ta'siri, ko'ngilochar ko'rinishdagi dasturlar ko'payishi yoshlarning dunyo global muhitiga moslashishiga olib kelmoqda. Mana shunday dunyoqarashdan yoshlarni asrashimiz lozim.

ADABIYOTLAR

1. Маматқулов С. Глобаллашув ва инсон ижтимоий-маънавий қиёфасининг трансформациялашуви. Imom Buxoriy saboqlari journali. –Samarqand: 2019 йил 1-сон, -Б. 83.
2. Яхяева С. Соғлом авлод эстетик маданиятини модернизациялашда миллий кадрларнинг ўрни. O'zbekiston milliy univertiteti xabarları. –Тошкент: 2020 йил 1/1-сон. –Б. 193.
3. Отамуродов С. Глобаллашув: миллатни асраш масъулияти. –Тошкент: O'zbekiston, 2018. –Б. 172.
4. Қорабаева Д.Д. Глобаллашув зиддиятлари ва тарихий-маданий меросни асраш масалалари // Фалсафа ва ҳуқуқ журналі, -Тошкент: 2020. 3-сон, -Б. 110.
5. Отамуродов С. Глобаллашув ва миллий-маънавий ҳавфсизлик. –Тошкент: O'zbekiston, 2013. –Б. 249.
6. Эркин ва фаровон ҳаётни юксак маънавийсиз қуриб бўлмайдی. –Тошкент: O'zbekiston, 2006. –Б. 28.
7. Муитов Д. Ахборотлашган жамият хусусиятлари. –Тошкент: Маънавият. 2015. 17-бет.
8. Сафаева С. Глобаллашув жараёнининг ижтимоий ҳаёт соҳаларига таъсири // Глобаллашув жараёнида жамиятни демократлаштиришнинг сиёсий, фалсафий-ҳуқуқий масалалари. -Тошкент: 2006. –Б. 26.
9. Умаров Б. Глобаллашув зиддиятлари. –Тошкент: Маънавият, 2006. –Б. 93.
10. Кушанова Д. Тарбия жараёнида замонавий ёндашувлардан фойдаланиш // Ижтимоий фанларни ўқитишнинг долзарб масалалари: муаммолар, ечимлар ва истиқболдаги режалар. –Самарқанд: 2017. –Б. 68.



UDK: 101.1:342 KBK: 67+87.1 B88

Muzaffar BOTIROV,
Guliston davlat universiteti katta o'qituvchisi
E-mail: muzaffarbotirov4.04@gmail.com

GulDPI, f.f.d. (PhD) A.Asatulloev taqrizi asosida

HUQUQIY REALLIKNING FALSAFIY MOHIYATI

Аннотация

Mazkur maqolada huquqiy reallik tushunchasining falsafiy mazmun-mohiyati tadqiq qilingan. Shuningdek, huquqiy reallikni shakllantirishning gnoseologik asoslariga murojaat qilish, uning ma'nosini falsafiy bilimlar kontekstida ochib berish, inson aqli va hissiyotlarini ezgu maqsadlarga yo'naltirish, jamiyatda ijtimoiy adolatni qaror toptirishda ustuvor o'rinni egallashi ilmiy-amaliy nuqtai-nazardan asoslangan.

Kalit so'zlar: Huquq, huquqiy reallik, huquq falsafasi, huquqiy bilish, huquqiy ong, huquqiy madaniyat, falsafiy-huquqiy yondashuv.

ФИЛОСОФСКАЯ СУЩНОСТЬ ПРАВОВОЙ РЕАЛЬНОСТИ

Аннотация

В данной статье рассматривается философское содержание понятия правовой реальности. Также обращение к гносеологическим основам формирования правовой реальности, раскрытие ее смысла в контексте философского знания, направление человеческого разума и эмоций на благородные цели, занятие приоритетного места в определении социальной справедливости в обществе основано на научно-практической точке зрения.

Ключевые слова: Право, правовая реальность, философия права, юри-дическое знание, правосознание, правовая культура, философско-правовой подход.

PHILOSOPHICAL ESSENCE OF LEGAL REALITY

Annotation

This article explores the philosophical content of the concept of legal reality. Also, the appeal to the epistemological foundations of the formation of legal reality, the disclosure of its meaning in the context of philosophical knowledge, the aspiration of the human mind and emotions to noble goals, which occupies a priority place in determining social justice in society, is based on a scientific and practical point of view.

Key words: Law, legal reality, philosophy of law, legal knowledge, legal awareness, legal culture, philosophical and legal approach.

Kirish. Biz huquqiy, dunyoviy, demokratik va ijtimoiy davlat bo'lmish Yangi O'zbekistonni barpo etish siyosatini qat'iy davom ettirmoqdamiz. Mamlakatimiz "Inson qadri va manfaatlar uchun" degan ezgu g'oya asosida demokratiya va adolat tamoyillarini mustahkamlashga qaratilgan tub islohotlar yo'lidan dadil ilgari bormoqda[1].

Xalqaro huquqni xalqaro deklaratsiyalar va mavjud normalar va qadriyatlarining yaxlitligini tashkil etuvchi boshqa huquqiy hujjatlarni ratifikatsiya qilinishi suveren davlatlarning huquqiy normalari va huquqiy madaniyatining real hukmronligi negiziga aylandi.

So'nggi o'n yilliklarda mamlakatimizda huquqiy sohada ham sezilarli o'zgarishlar ro'y berdi, bu O'zbekiston Respublikasi Konstitutsiyasida (1992) mamlakatning asosiy qonuni sifatida huquqiy davlat qurish, insonparvar jamiyatni rivojlantirishga yo'naltirilgan huquqiy me'yorlarni mavjudligi bilan xarakterlanadi. Davlatimiz rahbari ta'kidlaganidek, "Asosiy masala - qonunlarning mazmun-mohiyatini xalqimizga va mas'ul ijrochilarga o'z vaqtida yetkazish, ularning ijrosini to'g'ri tashkil etish hamda qonun talablariga qat'iy amal qilishni ta'minlashdan iboratdir"[2].

Zamonaviy jamiyat rivojlanishi huquqiy reallikda aks etishi shubhasiz ayni haqiqat hisoblanadi. Shu boisdan ham hozirgi davrda huquqiy sohaning dinamikasi inson huquq va erkinliklarini ta'minlashning tobora kengayib borish jarayonini rasman tan olinishi va shu asosda ham xalqaro, ham ichki miqyosdagi huquqiy reallikni insonparvarlashtirishga

qaratilganligi bilan alohida ajralib turadi. Zamonaviy insoniyat hayotining jadal rivojlanish sur'atlari va globallashuv jarayoni texnik, texnologik, ilmiy, siyosiy, iqtisodiy va boshqa sohalaridagi tub o'zgarishlar huquqiy sohada muayyan muammolarni ham keltirib chiqaradi. "Huquq ilmi falsafaning bir qismidir"[3].

Yuristlar va siyosatchilarni global huquqiy reallikni ta'minlash jarayonlarini tan olishga majbur qiladigan eng muhim muammolardan biri xalqaro huquqiy tartib haqida hukmron bo'lgan g'oyalarning o'zgarishi bilan chambarchas bog'liq. Shuning uchun ham G. Xart allaqachon (1961) 2-yilda «xalqaro huquqning real tabiati va suveren davlat maqomi har qanday huquqiy cheklovlar majburiyatlar bilan mos kelmaydi"[4], deb ta'kidlaydi. Bu kabi murakkab holatlar globallashuv jarayonining milliy davlat huquqiy tizimlarini universallashtirish va standartlashtirishga olib kelganligi bilan bog'liq, chunki «iqtisodiy va siyosiy globallashuv milliy davlatlar hokimiyatining parchalanishiga olib keladi: ... bozorlar, tovarlar, kapital va xizmatlar davlatlardan tashqarida va ularning huquqiy tizimlaridan tashqarida tobora ko'proq shakllanmoqda... Jahon bozorida milliy qonunchilik uchun joy tobora kamayib bormoqda"[5].

Mavzuga oid adabiyotlar tahlili. Bizning tadqiqotimiz uchun muhim adabiyotlar bloki «huquqiy reallik» tushunchasining rivojlanishi bilan bog'liq. Va bu yerda onto-gnoseologik tahlil huquqiy reallikning falsafiy va huquqiy tushunchalari bilan chegaralanib, uning inson

hayotining turli sohalaridagi rolini ochib beradi. Shunday qilib, chet el huquqshunoslari va huquq falsafasi vakillari I.Bentam va J.Ostinlarning asarlarida huquqiy reallik siyosiy, ijtimoiy va iqtisodiy sohalarda namoyon bo'ladigan o'ziga xos belgilari ochib beriladi.

R.Ering qarashlarida esa huquqiy reallikning siyosiy-huquqiy, ijtimoiy-psixologik xususiyatlarini birlashtirishga harakat qilinganligi kuzatishimiz mumkin. Biroq, huquqiy reallik hodisasini yoritishda qarama-qarshi falsafiy va huquqiy yondashuvlar ham ilgari surilganligini guvohi bo'lamiz. Masalan, G. Kelsen huquqiy reallik hodisasining tavsifini iqtisodiy, siyosiy, sotsiologik, tarixiy, axloqiy va boshqa xususiyatlar orqali ochib berishga intildi va u ijtimoiy hayotdan mustaqil deb hisoblagan huquqiy reallikni ta'minlovchi normalar tizimini yaxlit holda ochib beradi. Shaxsning onto-gnoseologik asoslari odamlarning amaliy munosabatlarida mujassam bo'lib, ular bilan bog'liq ravishda siyosiy, iqtisodiy va ijtimoiy-madaniy o'zgarishlarning ta'sirini o'rganuvchi mutafakkirlarning asarlari: A. Smit, D. Rikardo va Jon Sent, Mill, O. Comte, N. Rulan. G.Xart, R.Noziq, E.Santoro, P.Burde, J.Habermas, G.B.Gutnerlar ijtimoiy harakat manbai va undan kelib chiqadigan oqibatlar sifatidagi "huquqiy reallik" tushunchasini ilmiy-falsafiy ta'rifi ishlab chiqishga intildilar[6].

MDH doirasida esa G.F.Shershelevich, A.F.Kistyakovskiy, S.A. Kotlyarevskiy, P. I. Novgorodsev, P. A. Sorokin, N. S. Tagansev, N.N.Alek-seev, I. A. Ilin, B. N. Chicherinlar huquqiy reallikning axloqiy, diniy va madaniy asoslarini muvofiqlashtirib, shaxsning ma'naviy va intellektual hayotiga ishora qilib, bu tushunchani falsafiy mazmun-mohiyatiga aniqlik kiritishga harakat qiladilar. Bu an'ana keyinchalik V. S. Nersesyans, S. S. Alek-seev, Yu. V. Tixonravov, S. I. Maksimov, M. I. Pantikina, I P. Malino-va asarlarida berilgan. S. I. Glushkova, A. V. Polyakova, V. N. Rudenko, V. O. Lobovikova, A. B. Didikina, V. V. Oglezneva va boshqalar tomonidan yanada rivojlantiriladi[7].

Biz uchun ahamiyatli bo'lgan yana bir tadqiqot bloki huquqiy reallikni inson borlig'ining muhim xususiyatlari nuqtai nazaridan ko'rib chiqish bilan bog'liq bo'lib, bizni faqat huquqiy munosabatlar doirasidan tashqariga, butun inson mavjudligini tushinishga olib borishini bilishimiz mumkin bo'ladi. Inson uchun qonun yaratilishini tan olgan holda, biz bir vaqtning o'zida nafaqat sof huquqiy xususiyatlarni, balki uning bu dunyoda mavjudligining chuqur asoslarini ham huquqiy reallik orqali belgilaymiz. Bunday yondashuv huquqiy reallik hodisasini shaxs bilan, uning mohiyati bilan chambarchas bog'liq degan fikrdan kelib chiqadi. Bunday yondashuv I. Kant va G.V.F.Gegel asarlarida yaqqol ifodalanadi. Huquqiy reallikning Gegel konsepsiyasida onto-gnoseologik asoslari o'ziga xos falsafiy tushunchalar orqali ifo-dalangan: ruh, aql va sevis qobiliyati, bu inson mavjudligining ijtimoiy-madaniy omillarining murakkabligi tufayli yuzaga keladi. Ayni shunday mazmundagi fikr-mulohazalar V. Solovyov, B. N. Chicherin, I. A. Ilin, A. F. Losev, V. S. Nersesyans, S. I. Maksimov va boshqalar tomonidan ilgari surilgan[8].

Huquqiy reallikni ilmiy-falsafiy asoslari Platon, Aristotel, Avgustin Avreliy, Foma Akvinskiy, M. Padua, V. Okkam, M. Lyuter, E. Rotterdam, J. Kalvin, T. Yana, N.Makiavelli, G.Gegel, E.Gusserl, M.Xaydegger, O.Shpengler va boshqalar tomonidan o'rganilgan. Jumladan, inson borlig'ining hozirgi davrda huquqiy reallik sifatidagi xususiyatlari - F.M Volter, J.-J. Russo, V. Gumboldt, C. Monteske, I. Kant, G. Gegel, M. Xaydegger, M. Fuko va boshqalar tomonidan ochib berilgan[9].

Tadqiqot metodologiyasi. Huquqiy reallik muammosini falsafiy va ilmiy bilimlarni o'rganish predmeti sifatida M.Xaydegger, M.Fuko, P.Riko, J.Deleuz, N.S.Avtonomova,

L.L.Fuller, P.A.Sorokin, A. B. Didikina, I. N. Gryazina va boshqalar tomonidan o'rganilgan ilmiy izlanishlar ham mavjud. Bizning nazarimizda huquqiy reallik masalalarini chuqur o'rganish metodologiyasining zamonaviy fan yutuqlari asosida tubdan o'zgarishini e'tirof etgan holda, ushbu metodologiyalarning xilma-xilligini tasdiqlovchi empirik materiallar taqdim etish muhim ahamiyatga ega. Huquqiy reallikning o'zi shakllanishiga onto-gnoseologik asoslarning ta'siri tahlili M.Xaydegger, X.Arendt, V.Mayxofer, A.Xonnet, P.Rikyor asarlarida mavjud[10].

Tahlil va natijalar. Huquqiy davlat sharoitida huquqiy reallikning davlat tuzilishidagi ahamiyati, referendum va xalq qonun ijodkorligi tashabbusidan tortib, yuqori hokimiyat organlarining qonun ijodkorligi faoliyatigacha hamda siyosiy qarorlarini qabul qilish va qonun ijodkorligidagi ishtiroki darajasi tufayli uning potensial imkoniyatlari va funksiyalari doirasi yanada kengayib bormoqda. Bu odamlarning kundalik hayotida ham, umuman davlat hayotida ham huquqiy tamoyillarni mustahkamlash zaruriyatini yuzaga keltiradi. Huquqiy reallik odatda inson huquq va erkinliklarini amalga oshirish uchun munosib shart-sharoit yaratish, balki ularning ustuvorligini ta'minlashda yaqqol namoyon bo'ladi. "Huquq, bu – bir shaxs o'zboshimchaligini boshqa bir shaxs o'zboshimchaligi bilan umumiy erkinlik qonuni nuqtai nazaridan taqqoslash mumkin bo'lgan shart-sharoitlar yig'indisi (majmuasi)dir"[11].

Huquqiy reallikning kelib chiqishi, shakllanish mexanizmi va shartlari, uning inson huquqlari bilan bog'liqligiga oid savollar sof huquqiy tahlildan tashqari, falsafiy mulohaza yuritishni taqozo etadi. Rivojlanish mantig'i zamonaviy tipdagi tamaddunda inson huquqlari ustuvorligini tan olishga olib keladigan huquqiy reallik hodisasining paydo bo'lishini insonning chuqur ontologik asoslariga murojaat qilish orqali uni yanada chuquroq anglash mumkin. Buni biz insonni bu hayotda mavjud bo'lish huquqi, inson huquqini ontologik mohiyati va inson borlig'ini himoya qilishda qonunning o'rni, bu hayotda har bir insonni o'z erkinligini anglash darajasi va undan kelib chiqadigan javobgarlik to'g'risidagi qarashlar inson mavjudligini ma'minlashdagi huquqiy reallik va ideallik hodisasi hisoblanadi. U.Tojixonov va A.Saidovlar huquqning eng muhim sakkizta - ijtimoiylik, normativlik, majburiylik, rasmiylik, muayyan jarayonlilik, shaxsiylashtirilmaganlik, institutsiyaviylik, ob'ektivlik kabi belgilari borligini qayd etadilar[12].

Huquqiy reallikni ontologik nuqtai nazardan ko'rib chiqish, asosan, inson faoliyatining o'ziga xos xususiyatlaridan va uning ma'lum bir sohada qo'yan maqsadlaridan kelib chiqqan holda, shaxsni talqin qilishda o'rnatilgan huquqiy-falsafiy yondashuvlarning xilma-xilligi tufayli huquqiy reallik tushunchasini ilmiy-nazariy jihatdan o'rganish ham dolzarb hisoblanadi, lekin bu muammo doirasida falsafiy yondashuv-larning yetarli darajada shakllanmaganligi ayni shu mavzu doirasida ilmiy izlanishlar olib borish zaruriyatini yuzaga keltirdi. Shuningdek, huquqiy reallikni shakllan-tirishning gnoseologik asoslariga murojaat qilish, uning ma'nosini falsafiy bilimlar kontekstida ochib berish, inson aqli va hissiyotlarini ezgu maqsadlarga yo'naltirish, jamiyatda ijtimoiy adolatni qaror toptirishda ustuvor o'rinni egallaydi. Agar inson borliqning bir qismi bo'lsa, uning ontologik maqomi inson hayotining barcha sohalariga, shu jumladan huquqiy reallikni ta'minlovchi sohalar faoliyatiga ham ta'sir ko'rsatmasdan qolmaydi.

Huquqiy reallik nafaqat inson mavjudligining barcha xususiyatlarini o'z ichiga olgan ijtimoiy tartibga soluvchi funksiyani bajaradi balki muayyan milliy huquqiy tizimlar, shuningdek insonda qonunni idrok etish va unga rioya qilish imkonini beradigan holatlarni ham o'zida ifoda etadi.

Huquqiy reallikning jamiyat hayotining barcha sohalariga singib ketganligi sababli, uning shakllanishi va rivojlanishining gnoseologik jihati insonni erkinlik o'lchovi bilan munosabatlaridagi ehtiyoj va majburiyatlarni, shuningdek, uning huquqiy adolat bilan munosabatidagi haqiqatni aks ettiradi. Tadqiqotning ontologik va gnoseologik jihatlari o'rtasidagi munosabat insonning o'z huquqiy borlig'ida real va yaxlit holda namoyon bo'lishi bilan bog'liq imkoniyatlar va chegaralarni ochib beradi. Huquqiy reallik inson mavjudligini ta'minlovchi yo'llaridan biri bo'lib, insonning yaxlit borlig'ini tushunish orqali, mohiyat va hodisa, mazmun va shakl, butun va qism va boshqa shu kabi falsafiy kategoriyalar orqali idrok etiladigan darajada yaqqol namoyon bo'ladi.

Xulosa va takliflar. Huquqiy reallik tushunchasini falsafiy mazmun-mohiyatini ko'rib chiqish bilan bog'liq tadqiqot metodologiyalarining xilma-xilligi inson faoliyatining uning shakllanishi va rivojlanishi jarayonlariga ta'sir qiluvchi sohalarining xilma-xilligi bilan bog'liq. Onto-epistemologik yondashuv falsafa doirasidagi asosiy va nazariy yondashuv sifatida mavjud metodologiyalarni yagona asosda umumlash-tirish imkonini beradi. Shuning uchun huquqiy reallik tushunchasini falsafiy nuqtai-nazardan o'rganishda jamiyatda mavjud huquqiy, iqtisodiy, siyosiy va ijtimoiy-madaniy sohalarini tizimli tartiblangan yaxlitlikda ifodalovchi, ularning munosabatlari qonuniyatlarini ochib beruvchi tizimli-strukturaviy usullardan samarali foydalanish dolzarb ahami-yatga

ega. Huquqiy reallikni o'rganishga ontologik yonda-shuvning tarkibiy qismi sifatida dialektik usul nafaqat sub'ektning holatini tashkil etuvchi omillarning o'zaro bog'liqligini aniqlashga, balki inson mavjudligining chuqur asoslari bilan bog'liq bo'lgan ushbu o'zaro bog'liqliklarning sabablarini bilish imkonini beradi.

Ushbu tadqiqot metodologiyasida muhim tarkibiy qism madaniy-tarixiy usul bo'lib, u dialektik usulning tarixiylik prinsipiga qo'shimcha ravishda ijtimoiy-madaniy qadriyatlar va huquqiy reallikni anglashdagi eng muhim ma'nolarning makonini taqdim etishga keng imkon beradi. Chunki huquqiy reallikning shakllanishining tarixiy davrlari; bu makon ijtimoiy institutlarda amalga oshiriladi va insonning ma'naviy kamoloti va huquqning rivojlanishiga ham ta'sir qiladi.

Bunda huquqiy reallik hodisasining tegishli talablari bilan bir qatorda ulardan tashqari davr, davlat, millatning madaniy-tarixiy taraqqiyot mazmunini ob'ektiv baholash kerak bo'ladi. Shu munosabat bilan ko'rib chiqilayotgan davrlarning madaniy-tarixiy mazmunidagi o'zgarishlar va huquqiy reallik uchun muhim institutlarni aniqlash maqsadida qiyosiy metodga murojaat qilamiz. U huquqiy reallikni rivojlanishining klassikgacha bo'lgan, klassik va noklassik bo'lmagan bosqichlarining o'ziga xos xususiyatlarini ochib berish, huquq falsafasi fanini o'rganishga onto-gnoseologik va falsafiy-huquqiy yondashuvlarni tadbiq qilish orqali amalga oshadi.

ADABIYOTLAR

1. O'zbekiston Respublikasi Prezidenti Shavkat Mirziyoevning BMT Bosh Assambleyasining 78-sessiyasidagi nutqi. 19.09.2023 yil.
2. Mirziyoev Sh.M. Qonun ustuvorligi va inson manfaatlarini ta'minlash –yurt taraqqiyoti va xalq farovonligining garovi. O'zbekiston Respublikasi Kons-titutsiyasi qabul qilinganligining 24-yilligiga bag'ishlangan tantanali marosimdagi ma'ruzasi.//O'zbekiston Milliy axborot agentligining veb-sayti –<http://uza.uz>.
3. Gegel.Sochineniya.T.VIII.- Moskva: Gosmetizdat, 1958. – S.362.
4. Xart G.L.A. Pravo, svoboda i moral / Per. s angl. S. Moiseeva. — M.: izd. Instituta Gaydara, 2020. — 136 s.
5. Nicola L. A Life of H.L.A. Hart: The Nightmare and the Noble Dream. — Oxford University Press, 2004. 422 p
6. Slobodnyuk S.L. Pravovaya realnost: istoricheskiy analiz. - Sankt-Peterburg : Izd-vo Politexnicheskogo un-ta, 2011. - 135 s.
7. Goncharov Ye.V. Pravovaya realnost : analiz vzaimodeystviya sub'ekta i ob'ekta : dissertatsiya kandidata filosofskix nauk. -Tambov, 2008.-146 s.
8. Maksimov S.I. Pravovaya realnost: opyt filosofskogo osmysleniya. - Xarkov : Pravo, 2002. - 327 s.
9. Kovalenko K.E. Pravovaya realnost i prinsip razumnosti : ponyatie i xarakter sootnosheniya [Tekst] : monografiya / K. Ye. Kovalenko ; M-vo obrazovaniya i nauki RF, Altayskiy gos. un-t. - Barnaul : Izd-vo Altayskogo gos. un-ta, 2013. - 171 s.
10. Kret O.V. Pravovaya realnost : ontologo-gnoseologicheskiy analiz : dissertatsiya ... kandidata filosofskix nauk. - Tambov, 2007. - 155 s.
11. Platon. Sochineniya v trex tomax.1.3. Chast 2- Moskva: Mysl; 1972.- 612 s.
12. Tojixonov U, Saidov A. Davlat va huquq nazariyasi.Ikki jildli. 1-jild. Davlat nazariyasi.- Toshkent: Adolat, 2001.- 97-100 b.

Сеvara ГАФУРОВА,

Преподаватель Узбекского государственного университета мировых языков

E-mail: sevaraniyazmetova@gmail.com

По основы рецензией PhD, доцента Эркиновой М.В.

MODERN METHODS OF TEACHING A FOREIGN LANGUAGE THROUGH LISTENING COMPETENCE AMONG PHILOLOGY STUDENTS

Annotation

In today's globalized world, the ability to communicate in foreign languages is an essential skill, especially for philology students who are passionate about the study of language and literature. Listening competence plays a crucial role in language acquisition, as it enables learners to understand and communicate effectively in real-life situations. This article explores modern methods of teaching a foreign language through the development of listening competence among philology students. It reviews the importance of listening skills in language learning, discusses the challenges faced by students in this aspect, and presents innovative teaching strategies and technologies to enhance listening proficiency.

Key words: Listening Competence, Language Acquisition, Philology Students, Language Learning, Language Education, Listening Skills, Communication Skills, Authentic Materials, Language Proficiency, Vocabulary Acquisition.

СОВРЕМЕННЫЕ МЕТОДЫ ОБУЧЕНИЯ СТУДЕНТОВ-ФИЛОЛОГОВ ИНОСТРАННОМУ ЯЗЫКУ ЧЕРЕЗ АУДИРОВАНИЕ

Аннотация

В современном глобализованном мире умение общаться на иностранных языках является важным навыком, особенно для студентов-филологов, увлеченных изучением языка и литературы. Умение слушать играет решающую роль в овладении языком, поскольку оно позволяет учащимся понимать и эффективно общаться в реальных жизненных ситуациях. В данной статье исследуются современные методы преподавания иностранного языка через развитие аудирования у студентов-филологов. В нем рассматривается важность навыков аудирования при изучении языка, обсуждаются проблемы, с которыми сталкиваются учащиеся в этом аспекте, и представлены инновационные стратегии и технологии обучения, позволяющие улучшить навыки аудирования.

Ключевые слова: Аудирование, Овладение языком, Студенты-филологи, Изучение языка, Языковое образование, Навыки аудирования, Навыки общения, Аутентичные материалы, Владение языком, Приобретение словарного запаса

FILOLOGIYA TALABALARI ORASIDA CHET TILNI TINGLASH KOMPETENSIYASI ORQALI O'QITISHNING ZAMONAVIY USULLARI

Annotatsiya

Bugungi globallashtirilgan dunyoda chet tillarida muloqot qilish qobiliyati, ayniqsa, til va adabiyotni o'rganishga ishtiyoqi bor filologiya fakulteti talabalari uchun zaruriy mahoratdir. Tinglash malakasi tilni o'zlashtirishda hal qiluvchi rol o'ynaydi, chunki u o'quvchilarga real hayotdagi vaziyatlarni tushunish va samarali muloqot qilish imkonini beradi. Ushbu maqola filologiya talabalarida tinglash qobiliyatini rivojlantirish orqali chet tilini o'qitishning zamonaviy usullarini o'rganadi. Unda til o'rganishda tinglash ko'nikmalarining ahamiyati ko'rib chiqiladi, bu borada talabalar duch keladigan qiyinchiliklar muhokama qilinadi va tinglash malakasini oshirish uchun innovatsion o'qitish strategiyalari va texnologiyalari taqdim etiladi.

Kalit so'zlar: Tinglash kompetensiyasi, tilni o'zlashtirish, filologiya talabalari, til o'rganish, til ta'limi, tinglash ko'nikmalari, muloqot qobiliyatlari, haqiqiy materiallar, tilni bilish, lug'atni o'zlashtirish

Введение. Изучение иностранных языков становится все более важным компонентом образования в нашем взаимосвязанном и глобализованном мире. Среди тех, кто отправляется в это лингвистическое путешествие, студенты-филологи выделяются как люди, глубоко увлеченные тонкостями языка, литературы и культурного обмена. Для студентов-филологов овладение языком выходит за рамки простого общения; он представляет собой глубокое исследование человеческого самовыражения и культурного разнообразия. В этом контексте огромное значение имеет развитие умения слушать, способности эффективно понимать разговорную речь. В этой статье рассматриваются современные подходы и инновационные стратегии, используемые в преподавании иностранных языков, с упором на развитие навыков аудирования у студентов-филологов. Мы исследуем первостепенную важность навыков аудирования в овладении языком, углубимся в конкретные проблемы, с которыми сталкиваются студенты-филологи, и осветим современные методы и технологии обучения, которые позволяют этим студентам овладеть искусством аудирования в их стремлении к языковому и культурному пониманию.

Литературный обзор. Умение слушать, фундамен-тальный компонент овладения языком, играет решающую роль в образовательном пути студентов-филологов. В этом разделе рассматривается основная литература о важности навыков аудирования при изучении языка, проблемах, с которыми сталкиваются студенты-филологи, а также современных подходах и методологиях, применяемых для повышения навыков аудирования.

Важность умения слушать:

Аудирование часто называют «забытым навыком» в изучении языка, несмотря на его ключевую роль в эффективном общении (Rost, 2002). При овладении языком аудирование предшествует говорению, чтению и письму, что делает его важным строительным блоком. Нэйшн и Ньютон (2009) утверждают, что умение слушать не только помогает пониманию, но также вносит значительный вклад в приобретение словарного запаса и улучшение произношения.

Для студентов-филологов умение слушать выходит за рамки общения; это повышает их способность ценить нюансы литературы, поэзии и культуры в контексте изучаемого языка (Вандергрифт, 2007). Этот

навык обогащает их понимание устной формы литературы, более глубоко связывая их с лингвистическими и культурными аспектами текстов, которые они анализируют.

Проблемы, с которыми сталкиваются студенты-филологи:

2.1. Ограниченное использование подлинных материалов:

Студенты-филологи часто имеют ограниченный доступ к аутентичным материалам по устной речи в традиционных классах. Использование учебников и сценариев диалогов может помешать им понимать носителей языка (Brown, 2008).

2.2. Отсутствие практического использования языка:

Характер филологических исследований может отдавать предпочтение навыкам письменной речи над устным общением и практикой аудирования (Richards & Rodgers, 2001). Такой акцент на письменном тексте может помешать учащимся практическому использованию языка и реальным языковым навыкам.

2.3. Сложный лингвистический и культурный контекст:

Филологическая дисциплина уделяет особое внимание пониманию сложных лингвистических и культурных аспектов языка. Студентам-филологам часто требуется специализированное руководство, чтобы преодолеть разрыв между лингвистическим анализом и практическим использованием языка, особенно при аудировании (Schleppegrell, 2004).

Современные стратегии и технологии преподавания:

3.1. Аутентичные материалы для прослушивания:

Включение аутентичных аудио- и видеоматериалов в языковые классы знакомит учащихся с реальным использованием языка (Brown & Yule, 1983). Подкасты, новостные передачи, интервью и фильмы предлагают студентам-филологам богатые источники аутентичного языка.

3.2. Интерактивные мероприятия:

Вовлечение учащихся в интерактивные занятия по прослушиванию, такие как дискуссии, дебаты и ролевые игры, способствует активному участию и более глубокому пониманию (Goh & Silver, 2013). Эти занятия побуждают учащихся применять свои навыки слушания в значимых контекстах.

3.3. Приложения для изучения языка:

Приложения для изучения языка предлагают индивидуальные упражнения на аудирование, позволяющие учащимся практиковать понимание речи на слух в удобном для них темпе (Stockwell, 2010). Эти приложения предоставляют возможности для самостоятельной практики и закрепления навыков.

3.4. Языковые онлайн-ресурсы:

Интернет предлагает множество языковых ресурсов, включая веб-сайты, каналы YouTube и платформы социальных сетей, где студенты могут получить доступ к подлинному разговорному языковому контенту (Baker & Westrup, 2003). Эти онлайн-ресурсы дополняют обучение в классе и знакомят с различными акцентами и диалектами.

3.5. Виртуальная реальность (VR) и дополненная реальность (AR):

Новые технологии, такие как VR и AR, могут создать захватывающий опыт изучения языка, имитируя реальные разговоры и окружающую среду (Munro, 2018). Эти технологии потенциально могут перенести студентов-

филологов в культурно значимую среду, где они смогут попрактиковаться в аудировании.

3.6. Программы языкового обмена:

Продвижение программ языкового обмена и партнерства с носителями языка позволяет студентам взаимодействовать и слушать носителей целевого языка в аутентичном контексте (Оксфорд, 1997). Эти программы способствуют реальной языковой практике и культурному обмену.

Выводы. Умение слушать является ключевым навыком в овладении языком и имеет уникальное значение для студентов-филологов, которые увлечены изучением языка, литературы и культурным обменом. В этой статье мы изучили значение умения слушать в языковом образовании, обсудили проблемы, с которыми сталкиваются студенты-филологи при развитии этого навыка, а также выделили современные стратегии и технологии обучения, которые могут улучшить навыки слушания. Теперь давайте сделаем некоторые ключевые выводы из нашей дискуссии.

Основа овладения языком: аудирование служит основой, на которой строятся все языковые навыки. Он предшествует говорению, чтению и письму, что делает его важной отправной точкой для изучающих язык, в том числе студентов-филологов.

Эффективное общение. Для эффективного общения необходимы хорошие навыки слушания. Они позволяют учащимся точно понимать разговорную речь, что приводит к ясному и значимому взаимодействию как в повседневном, так и в академическом или профессиональном контексте.

Словарный запас и владение языком. Аудирование является естественным контекстом для приобретения словарного запаса. Это помогает учащимся встречать и понимать новые слова и фразы в контексте, улучшая их общий уровень владения языком. Студентам-филологам очень помогает обширный словарный запас, поскольку он помогает анализировать письменные и устные тексты.

Произношение и интонация: умение слушать способствует точному произношению и интонации. Подражая носителям языка, изучающие язык могут улучшить свои разговорные способности. Для студентов-филологов этот навык особенно ценен при изучении фонологических аспектов языков.

Культурное и контекстуальное понимание: аудирование выходит за рамки понимания языка; это способствует более глубокому пониманию культурных и контекстуальных аспектов разговорной речи. Знакомство с различными акцентами, диалектами и идиоматическими выражениями обогащает понимание культуры.

Проблемы для студентов-филологов. Студенты-филологи часто сталкиваются с такими проблемами, как ограниченный доступ к аутентичным материалам, чрезмерный упор на письменный язык, а также сложный языковой и культурный контекст их обучения. Эти проблемы требуют инновационных подходов к обучению.

Современные стратегии и технологии преподавания. Преподаватели могут решить эти проблемы, применяя современные стратегии и технологии преподавания. Аутентичные материалы, интерактивные занятия, приложения для изучения языков, онлайн-ресурсы и новейшие технологии, такие как VR и AR, предлагают студентам-филологам разнообразные возможности для развития навыков аудирования.

Оценка и обратная связь: Оценка умения слушать должна быть неотъемлемой частью языковых курсов для студентов-филологов. Формирующее и обобщающее

оценивание, а также конструктивная обратная связь необходимы для постоянного совершенствования.

В заключение, умение слушать — это не только фундаментальный навык в овладении языком, но и мост к культурному взаимопониманию и языковому пониманию. Для студентов-филологов, которые глубоко занимаются изучением языка и литературы, овладение навыками аудирования имеет первостепенное значение. Это дает им возможность осмысленно заниматься устной формой литературных произведений, знакомиться с культурными

нюансами и эффективно вносить вклад в академический дискурс, связанный с языком и литературой.

Как преподаватели, так и студенты должны осознавать центральную роль умения слушать в языковом образовании и активно работать над его развитием.

Поступая таким образом, студенты-филологи могут раскрыть весь потенциал своих лингвистических исследований, укрепляя глубокую связь между языком, литературой и культурой и становясь эффективными коммуникаторами и послами культуры в нашем глобализованном мире.

ЛИТЕРАТУРА

1. Baker, C., & Westrup, H. (2003). *The Role of Language in Tourism: Language Proficiency and Tourist Behaviour*. Clevedon: Multilingual Matters.
2. Brown, G., & Yule, G. (1983). *Teaching the Spoken Language: An Approach Based on the Analysis of Conversational English*. Cambridge: Cambridge University Press.
3. Brown, H. D. (2008). *Teaching by Principles: An Interactive Approach to Language Pedagogy*. White Plains, NY: Pearson Education.
4. Goh, C. C. M., & Silver, R. E. (2013). Language Learning Styles, Strategies, and Learner Autonomy: A Study of Malaysian Undergraduates. *Innovation in Language Learning and Teaching*, 7(3), 255-272.
5. Munro, M. (2018). Virtual Reality in the Service of Foreign Language Education: A Review of Its Design, Applications, and Potential. *The Modern Language Journal*, 102(2), 298-318.
6. Nation, I. S. P., & Newton, J. (2009). Teaching Vocabulary. *Asian EFL Journal*, 3, 23-36.
7. Oxford, R. L. (1997). Cooperative Learning, Collaborative Learning, and Interaction: Three Communicative Strands in the Language Classroom. *The Modern Language Journal*, 81(4), 443-456.
8. Richards, J. C., & Rodgers, T. S. (2001). *Approaches and Methods in Language Teaching*. Cambridge: Cambridge University Press.
9. Rost, M. (2002). *Teaching and Researching Listening*. Harlow: Pearson Education Limited.
10. Schleppegrell, M. J. (2004). *The Language of Schooling: A Functional Linguistics Perspective*. Mahwah, NJ: Lawrence Erlbaum Associates.



Mahliyo JUMABAYEVA,
Ma'mun universiteti NTM "Psixologiya" kafedrasida o'qituvchisi
E-mail: jumaboyevamahliyo97@gmail.com

UrDU Psixologiya f.f.d E.R.Rahimova taqrizi asosida

PSYCHOLOGICAL CHARACTERISTICS OF LEARNING MOTIVES AND THEIR DEVELOPMENT IN STUDENTS

Annotation

The article provides a general understanding of educational motives, educational motives and the specific features and stages of its formation, conditions necessary for the manifestation of educational motives of students and their psychological characteristics. In the process of education and upbringing, the importance of the development of learning motives and the role of career choice is highlighted.

Key words: Educational motive, motivation, activity, need, values, education, activity, interest, professional motives, social motives, interest, educational motives, social motives.

ПСИХОЛОГИЧЕСКИЕ ХАРАКТЕРИСТИКИ УЧЕБНЫХ МОТИВОВ И ИХ РАЗВИТИЕ У СТУДЕНТОВ

Аннотация

В статье даны общие представления об учебных мотивах, учебных мотивах и особенностях и этапах их формирования, условиях, необходимых для проявления учебных мотивов учащихся и их психологических особенностях. В процессе обучения и воспитания показано значение выделено развитие мотивов обучения и роль выбора профессии.

Ключевые слова: Учебный мотив, мотивация, деятельность, потребность, ценности, образование, активность, интерес, профессиональные мотивы, социальные мотивы, интерес, учебные мотивы, социальные мотивы.

TALABALARDA O'QUV MOTIVLARI VA ULARNI RIVOJLANTIRISHNING PSIXOLOGIK XUSUSIYATLARI

Annotatsiya

Maqolada o'quv motivlari haqida umumiy tushuncha, o'quv motivi va uni shakllantirishning o'ziga xos xususiyatlari va shakllanish bosqichlari, talaba yoshlarning o'quv motivlarining namoyon bo'lishi uchun zarur bo'lgan shart-sharoitlar va ularning psixologik xususiyatlari, ta'lim-tarbiya jarayonida o'quv motivlari xususiyatlarning rivojlanganlik ahamiyati va kasb tanlashdagi o'rni yoritilgan.

Kalit so'zlar: O'quv motivi, motivatsiya, faoliyat, ehtiyoj, qadriyatlar, ta'lim-tarbiya, faollik, qiziqish, kasbiy motivlar, ijtimoiy motivlar, qiziqish, o'quv-biluv motivlari, ijtimoiy motivlar.

Introduction and Relevance. In the higher education system of the world, who fulfills their professional duties at a high level, takes responsibility for their activities, and is able to make informed and correct decisions for a given situation. , there is a need for qualified specialists who have a flexible attitude to innovative processes. Currently, preparing students for the future profession does not consist in solving a specific problem - acquiring professional knowledge, skills and qualifications. The main task of the university is to form specialists who creatively approach the problems of development of production, science, technology, art and culture. Among the psychological-pedagogical problems of higher education, one of the central places is the task of organizing students' educational activities. The problem of organizing students' educational activities is related to the problem of developing their educational motivation. Solving these problems is important not only for psychological-pedagogical theory, but also for improving the practice of teaching at the university, because a high level of educational motivation is one of the most effective means of increasing the efficiency and quality of the educational process. Thus, the issue of study motivation is mainly a question of the quality of educational activity. In this regard, students studying on a global scale have individual and personal characteristics, adapting to the requirements of the times as a professional of professional activity, creative approach to tasks, the ability to find non-standard methods, teamwork skills and self-

development, self-improvement. delivery, self-activation has become one of the urgent problems [1].

Motives control the learning-cognition process, determine the content of education, as well as the acquisition of activity. Therefore, in the process of education of students, educational motivations and comprehensive motivations are of great importance in the formation of a well-rounded person, a mature qualified staff. Motivation is an important factor that regulates human activity, behavior and activity. Because under various actions of a person there are reasons for these actions, their motivation. Therefore, the educational process is influenced not only by educational and cognitive motives, but also by all comprehensive motives with their sphere of influence. Teaching - encouraging and supporting the educational process. We need to educate a person who actively participates in the educational process, who can feel responsibility for his views[2].

The essence of educational motives is that the system of motives is the driving force of educational activity, and they consist of the following very important aspects related to the needs of knowledge:

- goals;
- interests;
- desire;
- ideas;

The mentioned system of learning motives is characterized by its stability and dynamic nature. The strength

of educational motivation is determined by the complex of leading internal motivations included in it. According to A.K. Markova, social motives give rise to motives related to knowledge. These motives increase the student's interest in learning, and sometimes have opposite forms, which are directly related to the child's age and the conditions created for him[2].

Analysis of literature on the topic: Extensive studies have been conducted by foreign scientists on the manifestation of students' learning motives. B. G. Ananiev, T. A. Matis, V. A. Yakunin and others, the place of communication motivation in the structure of students' motivational field; R. Altunina, R. I. Tsvetkova, R. S. Nemov, M. I. Dyachenko, L. A. Kandibovich, S. L. Kandibovich, L. F. Zheleznyak, etc., the relationship between educational efficiency and the development of social value motives in accordance with future professional requirements; S. V. Bobrovitskaya, A. N. Pechnikov, G. A. Mukhina, M. V. Vovchik-Blakitnaya A. A. Rean, V. A. Yakunin, N. I. Meshkov, etc. dynamics of change of motives during reading; P.S. Vaisman, O.N. Arestov, P.R. Bibrich, M.G. Rogov and others on the role of the achievement motive in the educational process; S.A. Gaponova, E.P. Ilin and others have scientifically researched issues of motivational support of the process of training cadets[5].

Research methodology. Although it is not specific to the form of the internal learning motive in the process of educational activity, it is accepted as a natural state. Comprehension (interest in learning, curiosity, the desire to develop cognitive abilities, the ability to enjoy intellectual activity, etc.).

Personal (such as self-respect, the desire to stand out among peers, imitation of respectable persons, the desire to be noticed by others). M. V. Matyukhina singles out two main motives among them.

I. Motives underlying educational activities:

1) motives related to the content of education: directs the student to learn and learn new facts, to acquire knowledge, to know and understand the basic content of the process being studied on the basis of various tools.

2) motivations related to the educational process: to demonstrate intellectual activity in the student during the performance of tasks of various nature during the educational process, to think, observe, as well as to overcome the difficulties encountered during the performance of the tasks in the educational process transition, that is, keeping the child occupied not with the result, but with the fun of the activity in the educational process. Broad social motives: motives of duty to the country, society, parents and teachers[3].

Motives of self-realization (feeling the future importance of education, preparing oneself for future professional activities, etc.) and self-improvement and development (improving one's personality based on education)[10].

Private motives in a narrow range: to be praised, to get good grades, to stand out among peers (peace and well-being motivation), to be the first student, to have a decent place among one's peers (prospect motivation).

Negative motives: avoiding disappointments among parents, students, peers (motivation to avoid disappointments). A.K. According to Markova, among the motives, it is possible to include awareness and social motives. If during the educational process students have a strong desire to master the content of the academic subject, then it is possible to recognize the existence of motives of knowledge in the child. If the student is more interested in the people around him than in science, then social motives are of leading importance. Motives of knowledge include the child's desire to learn the

unknown, new things, cooperation with others aimed at self-development in the educational process, solidarity [7].

There are the following motives, which are determined by a stronger external environment:

- mandatory nature of education;
- that the educational process is a daily routine;
- that education is a factor of personal interests;
- to strive to be in the center of attention.

The motives we are considering can have a negative impact on the results of the educational process and its character. This effect is especially strong if it is evident from the outside that the student's educational motives are built on the basis of praise or material interest. It is important that one of the main tasks of a student is aimed at the development of internal educational motivations among all the motivations of students [6].

According to A.K. Markova, knowledge and social motives have different levels. Levels of knowledge motives:

- Wide range of knowledge motives (aimed at mastering new knowledge, facts, events and laws);
- Learning motives (aimed at mastering the ways of acquiring knowledge and methods of independent education);
- Motives of independent education (having one's own program for improving one's knowledge, skills and qualifications based on the acquisition of additional knowledge) [4].

As noted by A.K. Markova, the manifestation of various motives in the educational process does not have the same characteristics. For example, broad social motives are in the process of making a certain decision, when receiving additional information from a student, learning motives are in the process of independent activity aimed at finding a solution to a problem, answering questions or asking a question to a student, and the motives of independent education are manifested directly during independent educational activities, as well as when expressing the student's proposals aimed at changing the structure of education. A wide range of social motives is the student's duty and responsibility. is reflected in his actions related to his sense of responsibility. Motives of social cooperation are known from their desire to be active in public affairs and their suggestions regarding its effective organization. Educational motives are classified by the strength and reliability of educational motives. The strength of educational motives is determined by the student's desire to overcome difficulties on the way to learning, the need for the motive, and its duration. Motive strength depends on both physiological and psychological factors. Physiological factors include the power of motivation, while psychological motives include the results of educational activities, understanding its essence, and freedom of creativity in a certain sense. In addition, the strength of motives is determined by emotions, which are more strongly manifested in childhood [3].

Analysis and results. Educational motivation is an important factor in the developing student not only to determine his own direction, but also to fully utilize his potential and also to manifest and develop his emotional and voluntary aspects. It also serves as an important factor in objectively evaluating the student's educational activity for a certain period of time and reflecting changes in its quality. Like all types of activities, motivations for educational activities are determined or closely related to many factors that exist in the individual, such as:

- the nature of the education system; the organization of the pedagogical process in the educational institution;
- specific aspects of learners (gender, age, level of education, ability, attitude to learning, self-evaluation, ability to cooperate with others);

- the personality of the teacher (pedagogue) and his attitude to students and pedagogical activities; the uniqueness of the academic subject.

Educational activity is multi-motivated, because the sources of activity of the student are diverse and colorful. Three sources of activity are distinguished in pedagogy.

- internal;
- external;
- private (private).

The internal source of educational activity includes the student's cognitive and social needs (the desire to achieve achievements that are accepted and recognized by members of society). External sources of educational activity mainly consist of social requirements. The requirements require compliance with the norms of social etiquette, communication, and society's requirements in the process of activity. It refers to the activity of overcoming difficulties in the course of the educational activity of the members of the society. Opportunities are conditions related to the implementation of the educational process (availability of school, textbook, library, etc.). Personal resources. Among the listed sources of activity of educational activity, personal sources take the main place compared to others. The content of personal (private) resources includes the interest, need, and behavior of a person related to self-representation, demonstration, self-realization, and the desire to find one's place in society in education, as well as in other types of activities. includes a set of actions. The combination of internal, external and personal (private) activity sources of educational activity directly affects the quality of the educational process and its final results. The lack of one of these sources of activity leads to the imperfection of the system of learning motives or their composition[9].

In short, as it can be seen from the above considerations, the factors that are important in making the

learning process interesting for the student are distinguished. In the formation of students' interest in the content of education and the process of learning, importance is attached to their independence, initiative and creativity in the process of learning. The more active the educational methods are, the more the student's interest in learning increases. The main means of forming a strong and reliable interest in learning among students is determined by the content, complexity and level of interest of the questions and assignments given to students. In the genetic approach to the motive, it should be emphasized that a child has a tendency to show activity directly from birth: he laughs (a form of non-verbal behavior), moves (changing places in space), hands and moves his legs (adaptation), plays (child-child relationship), talks (engages in interpersonal relationships), asks questions (dialogic communication, etc.). Similar behavior alone satisfies them, the reality of the human need for information can be shown in experiments: if the subject is separated from the outside world for a certain time, as a result, his will, enthusiasm, and intellect will be disturbed, boredom, loss of voluntary act system, disintegration of thinking process, illusion, hallucinatory states may occur. Lack of activity and information in social life leads people to negative feelings and experiences, the structure of activity and its dynamics are undermined. Among the needs that are formed in social life, social and gnostic needs with positive characteristics, which play an important role in educational activity and strengthen it, are especially important, occupy a grateful reality in the process of personal development [8].

Their category includes the desire for knowledge, the desire to benefit society, and the desire to achieve universal achievements. External sources identified in the social conditions of human life and activity. Such resources are demand, desire (expectation) and opportunities.

REFERENCES

1. Mirziyoyev Sh.M. Critical analysis, strict discipline and personal responsibility should be the daily rule of every leader's activity. T., 2017. – B. 45.
2. Bakshaeva N. A. Psychology of student motivation / N. A. Bakshaeva, A. A. Virbitsky // M.: Logotypes, 2006. - 184 p. ;
3. Volodina K. A. Features of professional training of student psychologists / K. A. Volodina // Modern psychology: materials of the II trainee. scientific conference (Perm, July 2014). - Perm: Mercury, 2014. - S. 39-41;
4. Gaidar K. M. Training of professional psychologists in universities: contradictions and problems / K. M. Gaidar // Pedagogical sciences. - Izvestia VSPU, No. 1. - Voronezh, 2014. - P. 92-95;
5. Gerasimova A.S. Theory of educational motivation in local psychology (access date: 15.03.2015);
6. Ivannikov V. A. Problems of training psychologists / V. A. Ivannikov // Vopr. psychology, 2006. - No. 1. C 48-52;
7. Ilyin E. P. Motivation and motives / E. P. Ilyin // - St. Petersburg .: Peter, 2002. - 512 p
8. Zorayev N.S. "Learning and mastering knowledge in the educational process
9. psychological characteristics" Pedagogical education. - Tashkent, 2006. 107 p.
10. Jorayev N.S. "Formation of learning motives" - Tashkent: TDPU.2008.-62 p.
11. Khaidarov F., Halilova N. "General psychology" Tashkent 2010. - 330p.



Iroda IBODULLAYEVA,
Nukus davlat pedagogika instituti tayanch doktoranti
E-mail: iibodullayeva@gmail.com.

O'zMU professori, psixologiya fanlari nomzodi X.Ruhiyeva taqrizi asosida

PSYCHOLOGICAL CHARACTERISTICS OF THE INTERACTION BETWEEN THE TEACHER AND STUDENTS OF THE MODERN SCHOOL

Annotation

This article discusses the factors that influence the psychological characteristics of the relationship between a teacher and students of a modern school.

Key words: Modern teacher, interaction, psychological characteristics, students, communication, Leary's methodology, process.

ПСИХОЛОГИЧЕСКИЕ ОСОБЕННОСТИ ВЗАИМОДЕЙСТВИЯ УЧИТЕЛЯ И УЧАЩИХСЯ СОВРЕМЕННОЙ ШКОЛЫ

Аннотация

В данной статье рассматриваются факторы, влияющие на психологические особенности взаимоотношений учителя и учащихся современной школы.

Ключевые слова: Современный педагог, взаимодействие, психологические характеристики, ученики, общение, методика Лери, процесс.

ZAMONAVIY MAKTAB O'QITUVCHISI VA O'QUVCHILARI O'ZARO MUNOSABATLARINING PSIXOLOGIK XUSUSIYATLARI

Annotatsiya

Ushbu maqolada zamonaviy maktab o'qituvchisi va o'quvchilari o'zaro munosabatlarning psixologik xususiyatlariga ta'sir etuvchi omillar omillar haqida fikr-mulohazalar yuritiladi.

Kalit so'zlar: Zamonaviy o'qituvchi, o'zaro munosabat, psixologik xususiyat, o'quvchilar, muloqot, Liri metodikasi, jarayon.

Kirish. Zamonaviy maktab o'qituvchisi bilan o'quvchilari o'zaro munosabatlarning o'zaro metodologik asosi tub mohiyatini yoritishda muammoning psixologik jabhalarini aniqlashtirish zarurati tug'iladi. Shu sohadagi tahliliy materiallardan ham ko'rinadiki, o'qituvchi bilan o'quvchilar o'zaro munosabatlari zamirida murakkab tarzda hukm suruvchi inson manfaatlarini, shaxslararo munosabatlar va individual shaxs faoliyatining mazmuni hamda kasbiy, mutaxassislik qobiliyatini mujassamlashtiruvchi tizim hukmronlik qiladi. O'qituvchini samarali mehnat qilishga undovchi motivlar va stimullar tizimini yaratish, insonparvarlikka asoslangan har bir jamiyatning siyosiy, iqtisodiy va ijtimoiy vazifalaridan biri hisoblanadi. Albatta, bunday muammolarni hal etish uchun insonlar orasida hamkorlik faoliyatini tashkil etish va boshqarishga tub o'zgartirish olib kirish pedagogik-psixologik izlanishlarning eng muhim muammolaridan biridir. Shu bois, biz o'qituvchi bilan o'quvchilar o'zaro hamkorligining pedagogik-psixologik jabhalarini yoritishdan oldin, albatta, uning inson psixologiyasi bilan bog'liq bo'lgan mexanizmlari va qonuniyatlariga aloqador ayrim jihatlariga aloxida e'tibor qarataшимiz zarur.

Xorij psixologlarining ilmiy tadqiqotlarini o'rganar ekanmiz, ularning aksariyati bolaning shakllanishida o'qituvchilik faoliyatining asosi hisoblangan shaxslararo munosabatlarning roli yuqori ekanligini alohida qayd etadilar.

Shu o'rinda, R.Plomin va X.Xermanslarning ta'kidlashicha, aslida o'quvchining to'laqonli, barkamol – shakllanishida uchta asosiy omil ta'sir etadi: 1) Bolada mavjud bo'lgan biologik imkoniyatlar – bunda odamlarning o'zaro munosabatlari jarayonlariga temperament tipining ta'siri nazarda tutiladi. 2) Bolaning sub'ektiv, ya'ni psixologik

imkoniyatlari – bunda mazkur imkoniyatlar shaxslararo munosabatlar jarayonining strategiyasini tuzadi, o'zaro munosabatga kirishishni shaxsan o'zi tanlaydi hamda ijtimoiy turmushda ularni to'ldiradi va takomillashtiradi. 3) Bevosita shaxslararo munosabatlar jarayonining o'zi bo'lib, ular ijtimoiy madaniy muhitda amalga oshiriladi. Ijtimoiy-madaniy muhit shaxslararo munosabatlar uchun bosh mexanizm sifatida o'quvchining shakllanishini ta'minlaydi. Ammo har uchala omil ham o'zaro uzviy bog'liqlikda bir-biriga ta'sir etadi. Bu uzviyliksiz bolaning barkamol taraqqiyoti yuzaga kelmaydi [1].

Mavzuga oid adabiyotlar tahlili. Respublika psixolog olimlaridan zamonaviy maktab o'qituvchisi bilan o'quvchilari o'zaro munosabatlarning psixologik xususiyatlarini M.G.Davletshen, V.M.Karimova, K.Q.Mamedovlar, Z.T.Nishanova, A.I.Rasulov, X.A. Ruxieva, R.I.Sunnatova, N.S.Safaev, E.Z.Usmonova, G'.B.Shoumarov, B.R.Qodirov, E.G'.G'oziev va boshqa psixologlarning o'z ilmiy ishlarida shaxsning tarkib topishiga psixologik nuqtai nazaridan yondashib, yosh davrlarining o'ziga xos tasnifini yaratib berdilar, lekin o'qituvchi va o'quvchilardagi o'zaro munosabatlar va psixologik shakllanish muammosi yuzasidan alohida izlanishlar o'rganilmagan [2].

Mustaqil Davlatlar Hamdo'stligi mamlakatlari olimlaridan M.K.Akimova, A.Yu.Akmalov, J.A.Balakhshina, O.A.Belyaeva, L.M.Vekker, S.A.Vodyaxa, V.V.Gagay, P.Ya.Galperin, T.V.Galkina, Yu.B.Gatanov, L.L.Gurova, M.V.Gulakova, V.L.Danilova, V.N.Drujinin, M.S.Egorova, M.M.Kashapova, N.V.Kalacheva, V.T.Kozlova, I.M.Kishtimova, N.S.Leytes, I.A.Medvedeva, I.Nirenberg, L.F.Oboxova, S.N.Orlova, T.V.Proxorenko, O.M.Razumnikova, S.L.Rubinshteyn, I.F.Sibgatullina,

Dj.Suleymanov, K.Tixomirov, Ye.E.Tunik, D.V.Ushakov, M.A.Xolodnaya, T.V.Xromov, N.I.Chernetskaya, S.M.Churbanova, D.Shakirova va boshqalar tomonidan muammoning o'ziga xos jihatlari tadqiq etilgan.

Xorij olimlaridan R.A.Bachelo, J.P.Guilford, M.Michalko R.Cattel, D.Mc.Clelland, Z.Freyd, G.Kelli, J.Rotter, X.Xekxaufen va boshqalarning ilmiy ishlarida o'quvchilarning psixik rivojlanishi masalalari ilmiy o'rganilgan [3].

Tadqiqot metodologiyasi. Zamonaviy maktab o'qituvchisi bilan o'quvchilari o'zaro munosabatlarining I-jadval

Liri metodikasi bo'yicha o'qituvchi va o'quvchi munosabatlarining namoyon bo'lishi

	Oktantlar	O'qituvchilar			O'quvchilar		
		M	σ	t	M	σ	P
1	Liderlikka moyillik	10,25	0,98	2,02	8,06	0,47	0,05
2	O'ziga ishonchi	7,37	0,51	2,98	7,39	0,31	0,05
3	Talabchanlik	8,12	1,12	0,72	9,12	0,86	-
4	Ishonchsizlik	8,46	0,42	1,80	9,67	0,54	0,05
5	Yon berish	9,22	0,44	3,0	10,72	0,23	0,01
6	Ishonuvchanlik	8,37	0,45	2,70	9,75	0,23	0,05
7	Ko'ngilchanglik	7,88	0,43	2,51	6,75	0,15	0,05
8	Rahimdillik	8,56	0,52	1,85	7,41	0,34	0,05

O'quvchilar esa ularga nisbatan farqli baholashga muayassar bo'lganki, bunda o'qituvchilar o'ziga ishonadilar, qat'iyatli, ammo yetakchi sifatida ta'sir qo'rsatishlari unchalik ham ko'ngildagidek emas, degan xulosa chiqarmoqdalar (10,250 va 8,06; $t=2.02, r<0,5$). Bu esa ularning munosabatlarida oldin qayd etilgani singari ma'lum o'zgarishlar borligini bugungi kun tajribasi ko'rsatib turibdi. O'qituvchilar o'quvchilar bilan ishlash jarayonida o'zlariga bildiradigan ishonch va yetakchilik xususiyatlari, shogirdlari tomonidan yetarlicha tan olinmasligi, munosabatlardagi yetishmovchiliklar, uning maromi buzilayotganligi, ta'lim jarayonidagi shaxslararo munosabat va hamkorlik faoliyatining yangi davriga o'tish payti kelganligidan dalolat

beradi. Sub'ektlar hamkorligi sharoitida "bizlar o'qigan davr", "bizning paytimizda bunday edi" singari tamoyillarni qo'llash ham shogirdlarga ustozning maslahatlari amaliy tarzda qabul qilinmayotganligi va foydasiz ekanligini ko'rsatmoqda. Aslida bunday holatning bosh jabrlanuvchisi muallimning o'zi bo'lib qolishi tabiiy, chunki birinchi navbatda, faoliyat maqsadi o'quvchi tomonidan qabul qilinmaydi. Ikkinchidan, pedagogning ta'sir natijasi tufayli unda ruhiy zo'riqish, faoliyat natijalaridan qoniqmaslik, shogirdlari orasidagi nufuzining yo'qolishi, boshqarishni avtoritarlashuviga olib keladi. Bu jarayonda ularning munosabatlaridagi "obro'sizlanish va zulmkorlik" xususiyatlari shakllanadi.

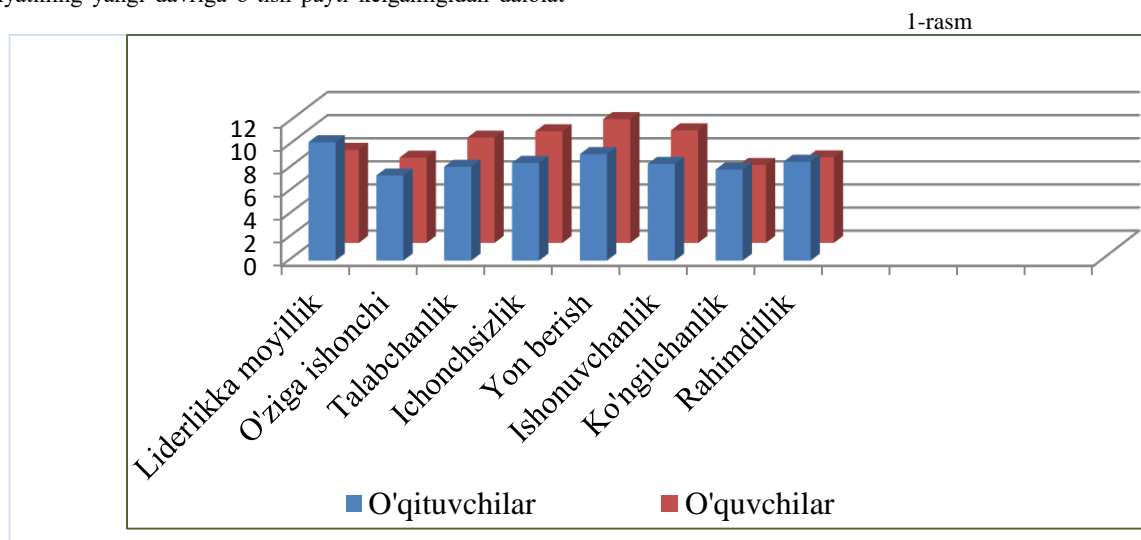

1-rasm. Liri metodikasi natijalari diagrammasi

Tadqiqotimiz shuni ko'rsatdiki, hamkorlik faoliyati uchun zamonaviy o'quvchilarning o'qituvchilari bilan emotsional kechinmalari va qiziqishlari mavjud bo'lsa ham, ammo ularning namoyon bo'lishiga va rivojlanishiga ta'sir etuvchi mexanizmga zarurat bor. Bu esa, bir tomondan o'quvchilarni ta'lim jarayonida muomala o'rnatish, guruhiy va

o'quv vaziyatlarini uyushtirish, hamkorlik va o'zaro ta'sirlashuv usullarini rivojlantirish zarurligini tasdiqlaydi.

Ikkinchi galdagi vazifa, tadqiqotimiz tahlillariga ko'ra yuqoridagi natijalarni umumlashtirgan holda sub'ektlar hamkorligining asosiy bosqichlari ko'rinishi va o'ziga xoslik jihati xususida to'xtalib o'tishdan iborat. Ta'lim jarayonida o'qituvchi va o'quvchi hamkorligini takomillashtirishning

bosqichlarini quyidagi jadval ko'rishda ifodalashni lozim topdik.

Tadqiqotimizning natijalari hamda shaxslararo munosabatni belgilovchi kommunikativ oraliq darajalaridan shu narsa ma'lum bo'ldiki, hamkorlik faoliyati bir necha pog'onali bo'lib, yosh xususiyatiga, shaxsning kamoloti, xulq-atvor shakllari, xususiy yaqinlik darajasi hamda jamoada qaror topgan psixologik muhitga bog'liq ravishda shakllanar ekan. Shunga ko'ra, biz o'qituvchi bilan o'quvchilar hamkorligini quyidagi bosqichlarga ajratishga muvassar bo'ldik.

Birinchi bosqich "Hamkorlikka mo'ljal olish", deb nomladik. Bu bosqichda zamonaviy o'qituvchi ham, o'quvchi ham o'zlariga mutanosib shaxslararo munosabat usullarini, munosabat taktlarini va munosabat shakllarini tanlaydilar. Birinchi bosqichning muhim tomoni kelgusi bosqichlar uchun negiz vazifasini o'taydi. Shu bois, hamkorlikning ushbu bosqichida o'qituvchi ham o'quvchi ham o'quv-tarbiya jarayonida hamkorlik faoliyati uchun zaruriy yuksak axloqiylik, xushmuomalalik, samimiylilik, sinchkovlik, sabr-toqatlilik, o'zini tuta bilish, shaxsiy fazilatni chuqur his etish, biror qarorga kelishda va harakatda o'ylab ish tutish, belgilangan intizom va tartibga qat'iy amal qilish, uzoqni ko'ra olish, o'zaro hamkorlik va o'zaro yordamga tayyorlik, jamoa fikrining ustunligi, sabr-bardoshlilik, do'stlik-birodarlik kabi shaxsiy fazilatlarga tayanib ish tutishlari maqsadga muvofiq.

Mazkur bosqichda zamonaviy maktab o'qituvchisi bilan o'quvchilarini o'zaro munosabatlarining psixologik xususiyatlari bilan hamkorlik qilish uchun mo'ljal olinadi. O'qituvchi ham, o'quvchi ham bir-birini kuzatadi va o'zlariga mos keladigan jihatlarni qiyoslay boshlaydi. Agar o'quvchi o'qituvchidan moslik (identiklik) topsa, uni so'zsiz qabul qiladi. Moslik topish "Hamkorlikka mo'ljal olish" bosqichida shakllanadi. Aksincha holatda esa hamkorlik faoliyati kutilganicha (etarli) shakllanmay qoladi. Ushbu bosqichda zamonaviy o'qituvchi tomonidan o'quvchilarga ko'rsatiladigan birinchi taassurot hal etuvchi rol o'ynaydi.

Shuning uchun zamonaviy o'qituvchining kasbiy - shaxsiy sifatlariga qo'yiladigan talablar hal etuvchi ahamiyat kasb etadi.

Ikkinchi bosqich "Hamkorlik faoliyatiga kirishish" bosqichi hisoblanadi. Ikkinchi bosqich birinchi bosqichga qaraganda ancha murakkab bo'lib, hamkorlik faoliyati sub'ektlarining dastlabki pertseptiv timsollari o'z tasdig'ini topishi lozim. Pertseptiv timsoldagi noto'g'ri fragmentlarni hosil bo'lishi esa hamkorlik faoliyatining birinchi bosqichi bilan cheklanib qoladi. Bu voqelik esa ta'lim-tarbiya jarayonini samarasiz yakunlanishiga olib keladi.

Aks holda, pertseptiv timsol o'qituvchi bilan o'quvchilar tomonidan muvofiqlik tasdig'ini topsa (qanoatlansa) u holatda har ikkala tarafning sub'ektlari hamkorlik faoliyatiga kirib boradi.

Ikkinchi bosqichda maqsadga aniqlik kiritiladi, hamkorlik "dasturi" boyitiladi, shaxsiy xususiyatlar orasida uyg'unlik hosil bo'ladi, o'zaro tushunish ko'lami kengayadi va boyiydi. Har bir o'quvchining o'ziga xos xususiyatlarini o'rganib borish va uni hisobga olgan holda pedagogik qo'llab-quvvatlash yordamida qobiliyat va iqtidorlarini ro'yobga chaqarish, muayyan sharoitga moslanuvchanligini qaror toptirishga yo'naltirilgan maxsus o'quv faoliyatini tashkil etish asosida o'quvchilarning barkamol rivojlanishi uchun eng qulay sharoitni yaratish muhim hisoblanadi. Shu zaylda

zamonaviy o'qituvchi bilan o'quvchilarning hamkorlik faoliyati boshlanadi.

Uchinchi bosqichni "Hamkorlikdagi faoliyatni amalga oshirish" bosqichi deb nomladik. Mazkur bosqichda sub'ektlarning hamkorligi yetarli ko'rinish oladi. Uchinchi bosqichning muhim jihati ularning hamkorligi o'zaro tushunish, hissiy yaqinlik, o'zaro qo'llab - quvvatlash, aniq maqsad va samarali natijaga yo'naltirilganligi tavsiflandi. Bu bosqichda o'quvchilarda kasbga nisbatan qiziqish, fanga nisbatan bilimdonlik, aqliy qobiliyat hamda ijodiy tafakkurning rivojlanishi, hissiyotni boshqarish, jamoa hayoti va o'quv-tarbiya jarayoniga sotsial-psixologik jihatdan moslashish, o'z zimmasiga javobgarlikni olish, mustaqil qarorlar qabul qilish va unga mos harakatlarni bajarish, jamoa orasida ishlashga odatlanish, tengdoshlari kabi kattalarga murojaat qila bilish, tanqidga toqatlilik hamda tanqidiylikni namoyon etish, o'zgalarga yordam ko'rsatish, shaxsiy fikrni asoslash (isbotlash), estetik didga ega bo'lish, shuningdek, kuzatish, tahlillash va farqlash ko'nikmalariga egalik, o'zga fikrlarni hurmatlash, jamiyatda muloqot qilish madaniyati shakllanadi.

Zamonaviy o'qituvchi ta'lim-tarbiya jarayonida o'quvchining to'liq ishonchini qozona olishi, unga ta'sir o'tkazishi va uni o'z ortidan yetaklay olishi muhim.

Zamonaviy maktab o'qituvchisi bilan o'quvchilari o'zaro munosabatlarining psixologik faoliyati rivojlanishining keyingi bosqichini «Hamkorlik faoliyatidan individuallashgan faoliyatga o'tish» deb nomlashni lozim topdik. Bu zamonaviy maktabning 11-sinf o'quvchilariga xos bo'lib, ular o'qituvchilari bilan hamkorlik sharoitida shakllantirgan xususiyatlarini mustaqil faoliyat yoki kasbiy faoliyat jarayoniga tatbiq etishga tayyorlashi bilan tavsiflanadi.

Mazkur bosqichda har bir o'quvchiga o'zining mustaqil bilim olish yo'lini tanlashi uchun imkoniyat va rag'bat yaratish lozim. Uning muhim kasbiy va shaxsiy fazilatlari rivojlanishi darajasiga mutanosib ravishda o'quv materiallari bayon qilinishi lozim.

Tahlil va natijalar. Har bir mashg'ulotda zamonaviy o'quvchida muntazam, uyg'un o'quv ko'nikmalarini shakllantirish maqsadga muvofiqdir. Bu ko'nikmalarining bir qismi malakaga aylangunga qadar o'quv jarayonini ko'p tarmoqli mikro maydonlar bilan kengaytirib borish kerak. Ularning bir qismi mustaqil ishlar, boshqa bir qismi esa axborot manbalari yordamida vujudga keladi. O'quv tarbiya jarayonini maqsadga muvofiq tashkil etish, unda kutilgan natijalarga erishish ko'p jihatdan zamonaviy o'qituvchi bilan o'quvchi hamkorligining qay darajada kechishiga uzviy bog'liqdir.

Xulosa va takliflar. Zamonaviy maktab o'qituvchisi bilan o'quvchilari o'zaro munosabatlari barkamol shakllanishini orzu qiladi, shunga intiladi. Bunda albatta, ta'lim jarayonining sub'ektlari hisoblangan zamonaviy o'qituvchi bilan o'quvchilarning do'stona, ijodiy hamkorligi muhim ahamiyat kasb etadi.

Tadqiqotlarimiz natijalariga tayanib, biz yuqorida taqdim etayotgan zamonaviy o'qituvchi bilan o'quvchi hamkorligini takomillashtirish bosqichlari ham ta'lim jarayonini ilmiy asosda tashkil etishda, "o'qituvchi-o'quvchi" hamkorligini yo'lga qo'yishda, o'quvchilarda kasbiy va shaxsiy sifat va fazilatlarning shakllanishida, ular kasbning sir-sinoatlarini chuqur egallashda muhim ahamiyatga ega.

ADABIYOTLAR

1. Mavlonov M. Ta'lim jarayonini boshqarish muammolari. // Xalq ta'limi. Toshkent, 2005. - № 6 – B. 85 -88.
2. Nishonova Z.T. Mustaqil ijodiy fikrlashni rivojlantirishning psixologik asoslari. Psixol. fanl. dokt. diss.- Toshkent: 2005. - 391 b.
3. Ruxieva X.A "Boshqaruv muloqoti psixologiyasi" uslubiy qo'llanma O'zMU. 2002 y 57 bet.



Azamatjon KAMBAROV,

O'zbekiston Milliy universiteti harbiy tayyorgarlik o'quv markazi katta o'qituvchisi

E-mail: azamatjonkambarov@gmail.com

Harbiy tayyorgarlik o'quv markazi dotsenti Z.R.Jabbarov taqrizi asosida

BIOLOGIK RAZVEDKA ASBOBLARI RIVOJLANISHINING ISTIQBOLLI YO'NALISHLARI

Annotasiya

Maqolada rivojlangan chet el armiyalari ta'minotidagi biologik razvedka asboblari rivojlanishining istiqbolli yo'nalishlari to'g'risida ma'lumotlar tahlil qilingan.

Kalit so'zlar: Ommaviy qirg'in qurollari, biologik xavf, biologik vositalar, aniqlash vositalari, gazsignalizatori, biodetektor.

ОСНОВНЫЕ НАПРАВЛЕНИЯ РАЗВИТИЯ СРЕДСТВ БИОЛОГИЧЕСКОЙ РАЗВЕДКИ ЗАРУБЕЖНЫХ СТРАН

Аннотация

В статье анализируются данные о перспективных направлениях развития средств биологической разведки находящиеся в снабжении передовых зарубежных армий.

Ключевые слова: Оружие массового поражения, биологическая опасность, биологические средства, средства обнаружения, газовый детектор, биодетектор.

MAIN DIRECTIONS OF DEVELOPMENT OF BIOLOGICAL INTELLIGENCE FACILITIES IN FOREIGN COUNTRIES

Annotation

In this article it is revealed analysis of developing ways of biological reconnaissance support equipments of foreign army.

Key words: Weapons of mass destruction, biological threat, biological agents, recognition agents, gas signalling device, bio-detector.

Kirish. Xalqaro siyosiy jabhadagi so'nggi yillardagi o'zgarishlar jahonda barqarorlikni mustahkamlashga olib kelmadi. So'nggi o'n yillardagi qurolli ixtiloflar qurol-aslahalarni tadqiq qilish sohasidagi mutaxassislar uchun ham, himoya vositalarini tadqiq qilish sohasidagi mutaxassislar uchun ham tajriba maktabi va sinov maydoniga aylandi. Xalqaro ekspertlar mulohazasiga ko'ra, bizning davrimizda harbiy maqsadlarda ommaviy qirg'in qurollarini (OQQ) qo'llash ehtimoliy xavfi saqlanib qolmoqda. Shuningdek, texnogen va tabiiy ko'rinishdagi halokatlar, hamda terrorchilik harakatlar natijasi bilan bog'liq ehtimoliy radiatsion, kimyoviy, biologik tavsifga ega bo'lgan yangi global xavf-xatarlar ham paydo bo'lmoqda. Shuning uchun rivojlangan chet el armiyalaridagi harbiy faoliyatni rejalashtirish bo'yicha yuritiladigan asosiy hujjatlarda OQQ tarqatilishi va qo'llanilishi milliy xavfsizlikka xavf sifatida ko'rib chiqilmoqda.

Ommaviy qirg'in qurollaridan himoya qilishni ta'minlash bilan bog'liq majmuaviy muammolarni hal qilish davomida rivojlangan davlatlarda bunday qurollarning qo'llanilishini yoki qo'llanilish oqibatlarini oldini olish vositalarini yaratish bo'yicha ishlar jadallik bilan davom ettirilmoqda.

Mavzuga oid adabiyotlar tahlili. Hozirgi vaqtda biologik talafot yetkazish agentlarini (BTA) aniqlash vositalarini yaratish bo'yicha asosiy texnik muammolar namunalar olishni, hamda biologik talafot yetkazish agetlarini aniqlash va identifikatsiyalash detektorlarining sezgirliги samaradorligini ta'minlash bilan bog'liq.

Chet ellarda biologik talafot yetkazish agetlarini aniqlash vositalarining rivojlanishi universal, kichik o'Ichamli, yuqori sezuvchan va tanlovchan, hamda lokal va masofadan turib aniqlaydigan vositalar asosida atrof-muhitni avtomatik ravishda nazorat qila oladigan va radiatsion, kimyoviy,

biologik vaziyat to'g'risida ogohlantira oladigan majmuaviy tizimlarni yaratishga qaratilgan.

Biologik talafot yetkazish agentlarini aniqlash ko'p hollarda polimer zanjir reaksiya (PZR) usuliga asoslangan. Polimer zanjir reaksiyasi asosida dala sharoitida laboratoriya sifati natijalari olish imkoniyatiga ega bo'lgan birinchi detektor 1999-yilda amerikaning BioFire kompaniyasi tomonidan yaratilgan. Kompaniyaning yangi ishlanmasi – FilmArray rusumli avtomatlashtirilgan biomonitoring tizimi o'zida diagnostikaning bir nechta bosqichini birlashtirgan: namunani tayyorlash, amplifikatsiya, aniqlash va tahlil qilish. Avtomatlashtirilgan tizimdan harakatlanuvchi biolaboratoriyalarda ham foydalanilish mumkin [1].

Chet el davlatlarida biologik razvedka vositalarini rivojlantirishning asosiy yo'nalishlari

Diagnostika quurilmalarini yaratish va ishlab chiqarishga ixtisoslashgan Tetracore kompaniyasi polimer zanjir reaksiya usuliga asoslangan T-COR 8 rusumli portativ amplifikator ishlab chiqaradi. Asbob biologik talafot yetkazish agentlarini mavjudligini tahlil qilish va kasallik qo'zg'atuvchilarini dala sharoitlarida real vaqt rejimida aniq identifikatsiyalash imkoniyatini beradi [2].

Amerikaning Camtech konsorsiumi xavfli biologik moddalarni va toksinlarni real vaqt rejimida aniqlash uchun mo'ljallangan yuqori sezgirlikdagi Camthras rusumli portativ biodetektorini yaratdi. Asbob kukunsimon moddalar yoki chang zarrachalari, iflos dog'lar va to'kilgan suyuqliklar tarkibidagi spora hosil qiluvchi 3 000 tagacha bakteriyalarni aniqlash imkoniyatiga ega. Oddiy namunalarini tayyorlashda moddalarni aralashtrishni talab qilmaydigan optik texnologiyadan foydalaniladi [3].

AQSh armiyasi jangovar imkoniyatlarini takomillashtrish kimyo-biologik markazi mutaxassislari tarkibida biologik qo'shimchalar mavjud bo'lgan aerozollarni aniqlash

taktik tizimi dasturlari doirasida DARPA (AQSh) Agentligi homiyligida ishlab chiqarilgan yorug'lik diodlari yordamida xavfni aniqlaydigan TACBIO rusumli ikkinchi avlod taktik detektorlarini yaratdilar. Bunday detektorlar ilgari foydalanilgan yirik va qimmat turadigan ultrabinafsha lazerlari o'rini egalladi [4].

FLIR Systems, Inc. (AQSh) kompaniyasi tomonidan havo holatini real vaqt rejimida uzluksiz monitoringini olib borish tizimiga ega bo'lgan IBAC 2 rusumli biodektori ishlab chiqilgan bo'lib, havoda kelib chiqishi biologik bo'lgan xavf mavjud bo'lganda asbob 60 soniya davomida xavf signalini tarqatadi. IBAC 2 rusumli biodektor alohida (mustaqil), bir nechta asboblardan iborat tarmoqda hamda texnikalarda ham ishlatilishi mumkin. Biodektor sporalar, bakteriyalar, viruslar va toksinlarni aniqlash imkoniyatiga ega. Asbob xavfli moddani aniqlagan zahoti avtomatik ravishda xavf signalini beradi, so'ngra keyinchalik tahlil qilish uchun namunalar oladi, bundan keyin esa ma'lumotlarni qo'mondonlik va boshqaruv markazlariga yetkazadi [5].

Bruker Detection kompaniyasi (GFR) pBDi portativ biodektorini yaratdi va ishlab chiqarmoqda. Asbob toksinlar, bakteriyalar va viruslarni aniqlash imkoniyatiga ega, hamda ekstremal sharoitlarda foydalanish uchun jihozlar bilan to'liq himoyalangan. Biodektordan shuningdek texnikalarda razvedka olib borish vositasi sifatida foydalanish mumkin. pBDi portativ biodektorining aniqlash tamoyili ELISA uslubida qattiq fazali immunoferment tahliliga asoslangan [6].

Battel memorial institutining mutaxassislari tomonidan atrof-muhitdagi havodan uzluksiz ravishda namunalar olib, ular tarkibida biologik talafot yetkazish (bakteriyalar, viruslar va toksinlarni o'z ichiga olgan) agentlarini mavjudligini avtomatik ravishda aniqlash imkoniyatiga ega bo'lgan bioidentifi-katsiyalashning yangi avlodi - REBS tizimi ishlab chiqilgan. Bitta namunani tahlil qilish bahosi to'rt sentdan kamroqni tashkil qiladi. Asbobda tahlil qilishning parchalamaydigan usullaridan foydalanilgan,

Hozirgi vaqtda namoyish qilingan biodektorlarning umumiy ko'rinishi 1-rasmda, asosiy tavsiflari esa 1-jadvalda kiritilgan.



1-rasm. Chet el davlatlari biodektorlari.

A - TACBIO (AQSh) – URL <http://www.cbc.cdc.army.mil/> saytidan olingan foto; B – IBAC 2 (AQSh) - <http://www.flir.com/> saytidan olingan foto; V – REBS (AQSh) - <http://www.battelle.org>. saytidan olindi (murojaat vaqtlari 14.09.2023)

1-jadval
Biologik vositalarni masofadan turib aniqlash
asboblarning asosiy tavsiflari

Tavsiflar	Kattaliklar		
	TACBIO (AQSh)	IBAC 2 (AQSh)	Falcon 4 G (Slovakiya)
Sezgirlik, zarracha/l	kamida 200	kamida 100	130.....190
Aniqlash uchun zarur vaqt, daq	1, kam	1, kam	1.....2
Ishchi harorat diapazoni, °S	-15.....50	-20.....50	-12.....50
Gabarit o'lchamlari, mm	305 x 152 x 203	240 x 165 x 229	450 x 310 x 310
Og'irligi, kg	1,5	5,5	19

So'nggi vaqtlarda asosiy e'tibor bug' namunalarini oluvchi vositalar va biokollektorlar yaratishga qaratilmoqda. Oxirgi ishlanmalar sifatida Berlin Instrument firmasining Coriolis μ va Coriolis Compact rusumli bug'li namunalar oluvchi vositalarini ko'rsatish mumkin (2-rasm).



A



B

2-rasm. Zamonaviy chet el namkna olish vositalari

A - Coriolis μ (Fransiya); B - Coriolis Compact (Fransiya). <http://www.Bertin-Instruments.com>. saytidan olindi (murojaat vaqti 14.09.2022)

Coriolis μ bug' namunasini olish vositasining ishlash tamoyili nam siklon uyurmasi texnologiyasiga asoslangan. Bu vosita yordamida katta hajmdagi havo tarkibini tahlil qilish mumkin. Coriolis Compact rusumli bug'li namunalar oluvchi vosita 2019-yil, sentyabr oyida taqdim qilingan bo'lib, u markazdan qochma quruq kollektordan iborat. Bu vosita havo tarkibi biologik agentlar bilan zararlantirish xavfi yuzaga kelgan hollarda havo tarkibini monitoring qilish uchun mo'ljallangan. Ushbu asboblarni SARS-CoV-2 koronavirus viruslari mavjudligi taxmin qilinayotgan namunalar olish uchun ham qo'llaniladi [9].

Chemring Sensors and Electronic Systems firmasi DC100 va DC200 rusumli aerosol kollektorlari bilan jihozlangan biodektorlarni ishlab chiqaradi. Har ikkala qurilmaning ishlash tamoyili AQSh armiyasi kimyoviy, biologik markazida aerosollarning zarrachalarini reagentsiz aniqlash uchun yaratilgan ultrabinafsha yorug'lik diodlardan foydalanib lazerli-induksiyalash fluoressensiya tamoyiliga asoslangan. Asboblarni atrofda mavjud bo'lgan doimiy ravishda namunalar olib turadi va fluoressensiyalanayotgan zarrachalarning konsentratsiyasini nazorat qiladi. Yetarli darajada xavf aniqlangan sharoitlarda namunalar olish tiklanadi va foydalanuvchi interfeysiga xavf signali yetkaziladi [10].

Biologik xavfdan himoya qilish uchun biologik agentlarni va toksinlarni erta aniqlash, hamda identifikatsiyalash muhim hisoblanadi. Shuning uchun so'nggi vaqtlarda dala sharoitlarida tezda diagnostika qilish imkoniyatlarini izlashga alohida e'tibor qaratilmoqda.

Sandiya Milliy laboratoriyasi olimlari o'zlarining barcha harakatlarini biologik qurol sifatida foydalanilishi mumkin bo'lgan sibir yarasi sporalari, ritsin, botulin va boshqa xavfli moddalarni zudlik bilan aniqlash imkoniyatiga ega bo'lgan asboblarni yordamida testdan o'tkazish tezkor

tizimini yaratishga qaratmoqdalar. AQSh sog'liqni saqlash Milliy instituti granti asosida SpinDx rusumli olib yuriladigan laboratoriya yaratildi. SpinDx laboratoriyasi bir vaqtning o'zida alohida namunani 64 ta kasallik qo'zg'atuvchisi va toksinlarga tekshirish imkoniyatiga, hamda tahlil natijalarini 15 daqiqada berishi mumkin. Namunalar yuzasi reagentlar va ma'lum toksinlarga mos antitanachalar bilan qoplangan maxsus disklarga surtiladi. So'ngra disklar SpinDx qurilmasiga o'rnatiladi va kichik sentrifugada aylantiriladi. "Diskdagi laboratoriya" (lab-on-f-disk) nomini olgan bu texnologiya arzonligi bilan ajralib turadi, bitta diskni ishlab chiqarish 10 sentdan kamroq baholanadi [11].

Xulosa va takliflar. Ilg'or chet davlatlarida olib borilayotgan tadqiqotlar natijalariga oid ma'lumotlar tahlili shuni ko'rsatadiki, biologik xavfli agentlarni aniqlash vositalarini takomillashtirish sohasidagi ilmiy-tadqiqot, tajriba-konstruktorlik ishlari asosan mudofaa vazirligi ilmiy-tadqiqot muassasalari tomonidan ancha jadal olib borilmoqda. Hozirgi vaqtda olib borilayotgan tadqiqotlar va ishlanmalar asboblarni hajm jihatdan kichraytirish va ularning sezgirligini oshirishga yo'naltirilgan. Bundan tashqari biologik razvedka asboblarni rivojlantirishning asosiy yo'nalishlaridan biri bu biodektorlarni ma'lumotlarni to'plash, tahlil qilish va ularga ishlov berish yagona tizimiga integratsiyalashdan iborat. Bunday tizimlar harbiy ob'ektlardagi biologik vaziyatni nazorat qilish uchun mo'ljallangan bo'lib, katta hududlarda radiatsion, kimyoviy, biologik vaziyatni nazorat qilish global tizimi tarkibiga kirishi mumkin.

Shunday qilib biologik razvedka vositalarini rivojlantirish sohasidagi tadqiqotlar va ishlanmalar bu asboblarni keng universallashtirish va o'lchamlarini kichraytirishga yo'naltirilgan. Biologik vositalarni aniqlash bo'yicha yangi asboblarni yaratish va amalda qo'llanilayotganlarini takomillashtirish bo'yicha tadqiqot ishlari davom etmoqda.

ADABIYOTLAR

1. Bio Fire Defense. Products. URL:<http://www.BioFireDefense.com/> (murojaat vaqti 15.09.22).
2. Tetracore. T-COR 8. URL:<http://www.tetracore.com/> (murojaat vaqti 15.09.22).
3. Camtech Diagnostics. Products. URL: <http://www.camtechdiagnostics.com/> (murojaat vaqti 15.09.22).
4. Annual Report. Solutions. U.S. Army Edgewood Chemical and Biological Center. URL:www.ecbc.army.mil/ (murojaat vaqti 15.09.22).
5. FLIR Systems. Products. URL:<http://www.flir.com/> (murojaat vaqti 15.09.22).
6. Bruker Detection. Products. URL:<http://www.bruker.com/> (murojaat vaqti 15.09.22).
7. Battele. REBS. URL:[http://www.battele.org.](http://www.battele.org/) (murojaat vaqti 15.09.22).
8. Chemring Sensors and Electronic Systems. Products. URL:<http://www.chemringsensors.com/products/> (murojaat vaqti 15.09.22).
9. Bertin Instruments. Products. URL:<http://www.Bertin-Instruments.com/> (murojaat vaqti 15.09.22).
10. Chemring Sensors and Electronic Systems. Products. URL:<http://www.chemringsensors.com/products/> (murojaat vaqti 15.09.22).
11. SpinDX. Lab on a disk. URL:<http://ip.sandia.gov/technology.do/> (murojaat vaqti 15.09.22).



Djamshid KOBULOV,
O‘zbekiston-Finlandiya pedagogika instituti mustaqil tadqiqotchisi

JTSBMQTMOI Samarqand filiali dotsenti F.Eshnazarova taqrizi asosida

ICHKI ISHLAR ORGANLARIDA MULOQOT MADANIYATINI SHAKLLANTIRISHNING IJTIMOVIY ZARURIYATI

Annotatsiya

Ushbu maqolada ichki ishlar organlari faoliyati yo‘nalishining muhim tarkibiy qismi bo‘lgan fuqarolar va aholi bilan muloqot jarayoni ham davr va zamon taqozosiga ko‘ra muttasil takomillashtirib borayotganligi doir masalalar yoritilgan.

Kalit so‘zlar. Muloqot, muloqot madaniyati, ichki ishlar organlari, fuqaro, huquq, suhbat, kasbiy mahorat.

СОЦИАЛЬНАЯ НЕОБХОДИМОСТЬ ФОРМИРОВАНИЯ КУЛЬТУРЫ ОБЩЕНИЯ В ОРГАНАХ ВНУТРЕННИХ ДЕЛ

Аннотация

В данной статье освещаются вопросы, связанные с тем, что процесс диалога с гражданами и населением, являющийся важной составляющей направления деятельности органов внутренних дел, постоянно совершенствуется в соответствии с требованиями времени и времени.

Ключевые слова. Коммуникация, культура общения, органы внутренних дел, гражданин, право, беседа, профессионализм.

THE SOCIAL NECESSITY OF FORMING A CULTURE OF COMMUNICATION IN THE INTERNAL AFFAIRS BODIES

Annotation

This article highlights issues related to the fact that the process of dialogue with citizens and the population, which is an important component of the activities of the internal affairs bodies, is constantly being improved in accordance with the requirements of time and time.

Keywords. Communication, communication culture, internal affairs bodies, citizen, law, conversation, professionalism.

Ichki ishlar xodimlari asosan aholi bilan bevosita faoliyat olib boradigan, ularning kundalik turmushidagi hayot-mamot darajadagi xususiyatlari bilan aloqador masalalarni hal etadigan kishilar hisoblanadi. Shu jihatdan aytganimizda ularning kishilar, insonlar guruhlar va turli xil tuzilmalar bilan olib boradigan muloqot tarzining yuqori saviyada, ya‘ni madaniy darajalarda olib borishlari muhim ahamiyatga ega bo‘lgan jarayon hisoblanadi. Chunki, ichki ishlar organlari xodimlarining kundalik faoliyati atrof-muhitdagi insonlar bilan doimiy muloqot olib borish bilan kechadi. Bu muloqot jinoyatchilik bilan bog‘liq bo‘lishi yoki profilaktik tadbirlar bilan ham aloqador bo‘lishi mumkin.

Prezidentimiz Sh.M.Mirziyoyevning ichki ishlar xodimlari kuni bilan yo‘llagan tabrigida quyidagicha e‘tiroflar mavjud: “Barchamiz yaxshi bilamizki, hamma sohalarda bo‘lgani kabi ichki ishlar tizimida ham yuksak malakali, zamonaviy fikrlaydigan, o‘z kasbiga, Vatanimiz va xalqimizga sodiq kadrlar islohotlar taqdirini belgilab beradi. Shu ma‘noda, mamlakatimiz o‘z taraqqiyotining hal qiluvchi bosqichiga ko‘tarilayotgan bugungi sharoitda har bir xodimdan yetarli bilimga ega bo‘lish, muloqot va muomala madaniyatini oshirish, har qanday murakkab vaziyatda ham to‘g‘ri qaror qabul qilib, zimmasidagi vazifalarni sidqidildan bajarish uchun o‘z ustida tinimsiz ishlash talab etiladi. Barchamiz uchun xalqimiz hayoti eng katta maktab ekanini hech qachon unutmaylik. Shu maktabda bilim olib, toblanib, e‘yurt manfaatlari uchun kurashib yashash – bu eng oliy saodatdir” [1]. Ichki ishlar xodimlarining fuqarolar bilan bo‘ladigan madaniy muloqoti ham o‘ziga xos ijtimoiy va falsafiy mazmunlarga ega. Chunki, ular jamiyat milliy manfaatlari va huquqiy me‘yorlardan kelib chiqib fuqarolar bilan muloqot

qiladi. Mazkur muloqot tarzi davlat va jamiyat hamda inson faoliyati, uning xavfsizligi, tinch va osuda yashashi uchun qaratilgan bo‘ladi. Mazkur maqsadlarni o‘ziga jo qilgan holda har bir muloqot rejalashtirilgan, idoraning yo‘l-yo‘riqlari va ko‘rsatmalari asosida tashkil etiladi. Bu jarayonda ichki ishlar xodimlari davlat tomonidan harakat qiladi, uning manfaatlarini ko‘zlaydi. Mazkur muloqotlarning samarali tashkil etilishi nafaqat ichki ishlar organlari va ularning xodimlarini xalq orasidagi obro‘sin oshiradi, balki xalqimizning ham davlat idoralari hamda jamiyatdan roziligini yuksaltiradi.

“Ichki ishlar organlari to‘g‘risida”gi Qonunda ichki ishlar idoralarning fuqarolarning manfaatlarini ko‘zlashi haqida quyidagilar ifodalangan:

“Ichki ishlar organlari o‘z faoliyatini fuqarolarning huquqlari, erkinliklari va qonuniy manfaatlariga rioya etish hamda ushbu huquqlar, erkinliklar va qonuniy manfaatlarni hurmat qilish asosida amalga oshiradi.

Ichki ishlar organlari fuqarolarning huquqlari, erkinliklari va qonuniy manfaatlari ularning jinsi, irqi, millati, tili, dini, ijtimoiy kelib chiqishi, e‘tiqodi, shaxsi va ijtimoiy mavqeidan qat‘i nazar, himoya qilinishini ta‘minlaydi”[2].

Ichki ishlar xodimlarining muloqot madaniyati kishilar bilan to‘liq o‘zaro ishonch ruhida vujudga kelishi lozim. Bu ularning faoliyatining muhim bo‘lagi hisoblanib, o‘z sohasida muhim o‘rin topishi va obro‘-e‘tiborining oshishiga olib keladi. O‘zining kasbiy faoliyatida xodimda kishilar bilan muloqotga kirishishda yuqori kompetentlik holati muhim rol o‘ynaydi. Muloqot jarayonida o‘zaro bir birini tushunish muhim bo‘lib, begonalashuv, hadiksirash va qo‘rqish holatlari o‘zaro kayfiyatlariga salbiy ta‘sir ko‘rsatadi.

Ichki ishlar xodimlarining muloqot madaniyati quyidagi tuzilmaviy darajadagi o'ziga xosliklarga ega bo'ladi: Axborotli, bilishga oid, tashkiliy, maqsadli, yo'nalishli, faoliyatga oid, psixologik.

Axborotli tuzilmaviy darajada o'zi muloqot qilayotgan tomonlar bilan ma'lum ma'lumotlarni almashish, turli axborotlar bilan ularning hayot faoliyatiga ta'sir o'tkazish jarayoni aniqlanadi. Turli og'zaki va yozma nutqlarning samarali ravishda namoyon bo'lishi orqali o'z suhbatdoshida iliq taassurot qoldirish lozimligi ham mantiqiy jarayon sifatida namoyon bo'ladi.

Bilishga oid darajada boshqalarning xulqini, turmush kechirish faoliyati va qanday maqsadlarni ko'zlayotganligi haqidagi o'y-fikrlarini bilib olishga intilish jarayoni namoyon bo'ladi. Bu jarayonda xodimlar o'z suhbatdoshining nafaqat so'zida yoki yozuvida, balki imo-ishorasida nima fikrlar yoki talablar borligini uqib olishlari bo'yicha ko'nikmalari aniqlanadi. Tashkiliy darajada ichki ishlar xodimlarining kishilar bilan muloqotni tashkil etish va unga tayyorgarlik ko'rish jarayonlari tushuniladi. Bu jarayonda xodimlar olib boriladigan muloqot yoki suhbatlarning o'tkazilish joyi, kimlar unda ishtirok etishi va moddiy-texnik ta'minoti aniqlanadi. Shuningdek, bu faoliyatni olib borishda turli jamoat tuzilmalari bilan ham muloqot olib borish va o'zaro aloqalarni taashkil etish nazarda tutiladi.

Shuningdek, maqsadlarning aniqligi va ijtimoiy ko'lamliligi ham uning amalga oshirishida muhim ahamiyat kasb etishini e'tiborga olish joiz. V.Denisovning ta'kidlashicha, "Xulq-atvor madaniyati – axloqiy va estetik dunyoqarashni o'zida namoyon etishdir. Barcha xizmat jarayonlarida negativ xususiyatlardan o'zini xoli qilgan holda, militsiya xodimlari o'zida axloqiy normalarni namoyon etish, bosiqlik, xushmuomalalik, insonparvarlikka rioya etish, insonlarga adolatli bo'lish va hurmat munosabatlarini ko'rsatish, kasbiy etiket qoidalarini saqlash muhim ahamiyat kasb etadi"[3].

Psixologik darajada muloqot olib borish jarayonida ishtirok etuvchi kishilarning psixologiyasi, ruhiy kechinmalari va kayfiyatlarining qay darajada ekanligiga qarab tashkil etiladi. Bu jarayonda suhbatlarning samarali chiqishi kishilarning ruhiyatidagi bo'layotgan o'zgarishlarni aniq his etish, shunga qarab muloqot jarayonini olib borish muhim rol o'ynaydigan vaziyatdir. Shuningdek, muloqotni tashkil etishda har bir kishining ruhiy darajasidagi o'ziga xosliklarni ukib olish va shunga mos ravishda motivatsion gaplarni tanlash ham muhimligini qayd etish, joiz. Olimlarning ta'kidlashlaricha. "Xodim o'z faoliyati davomida turli yoshdagi, kasbdagi va turli huquqiy maqomga ega bo'lgan shaxslar bilan muomala qilishga to'g'ri keladi. Bu esa xodimdan shaxs psixologiyasini, xususan muomalaning psixologik asoslarini bilishni talab etadi. Xodimning kommunikativligi turli xil tergov, operativ qidiruv va profilaktik tadbirlarni to'g'ri tashkil qilish uchun nihoyatda zarurdir"[4].

Ichki ishlar xodimlarining muloqot yuritish madaniyatida o'ziga xosliklar, ularning ijobiy yo'naltirilganligi va yuqori saviyada olib borilishi har bir xodimning mahorat darajalarining qanday ekanligi bilan bog'liqdir. Bu borada turli sifatlar namoyon bo'lishi maqsadga muvofiqdir:

- yuqori dunyoqarash sohibi bo'lishi;
- adolatli bo'lishi;
- o'ziga jalb qila olish;
- diqqat-e'tiborli bo'lishi;
- suhbatdoshni tinglay olishi;
- suhbatdoshiga xayrixoh bo'lishi;
- suhbatdoshiga samimiy bo'lishi;
- suhbatdoshiga xushmuomala bo'lishi;

- tomonlarni hurmat qilishi.

Insonni oliy qadriyat ekanligini his etish, unga doimiy ravishda hurmat bilan muomala qilish va o'z xati-harakatlarini ham shunga muvofiq ravishda moslashtirish kabi jarayonlar xodimlar faoliyatining asosiy mezoniga aylanishi lozim. Falsafiy tilda aytganda har qanday harakatda va intilishlarning yakunida haqiqatni izlab topish va bu jarayon muloqot jarayonida muhim atribut bo'lishi muhimdir. Bu jarayonda ichki ishlar xodimlarining tashqi ichki qiyofasida insonga xayrixohlik, uning muammosini ijobiy hal qilishga qaratilgan maqsadlar yotishi lozim.

Ichki ishlar xodimlarining tashqi qiyofasi, ya'ni o'zini tutish madaniyati madaniyati ham muloqot jarayonida muhim ahamiyat kasb etadi. Muloqot o'tkazilish jarayonida xodimning toza va ozoda kiyinishi, suhbat qilinadigan xonalarning shinamligi va ma'rifiy jihozlanganligi ham muhim rol o'ynaydigan holatlardandir. Suhbat jarayonida xodimning o'zini tutishi, har xil ehtiroslarni jilovlay olishi, iliq kayfiyatda bo'lishi va qo'pollik ishlatmasligi hamda madaniyat bilan so'zlashi samarali yakuniy xulosa va masalani yechimini topishda qo'l keladi. Bu jarayonda xodimning ruhiy va jismoniy holatlarining, ichki va tashqi qiyofasining mutanosibliigi ham suhbatdoshi bilan umumiy til topishi, haqiqatni bilishda muhim ahamiyat kasb etadi.

Ichki ishlar xodimlarining muloqot madaniyatini shakllanishida uning yuqori darajada ta'lim va tarbiyaga ega bo'lishi ham xarakterli jihatlardandir. Xodimning komil insonlik sifatleri va odamiylik darajalari bilan bog'liq sifatleri ham muloqot maqsadlariga erishishda muhim o'rin tutadi. Muloqotning maqsadi esa, mavjud haqiqatni izlab topish, kerakli me'yoriy xulosaga kelishdir. Maqsadlarga erishishda hech narsadan tap tortmaslik, turli noqonuniy ishlar qilish, suhbatdoshining sha'ni va qadr-qimmatini yerga urish kabi ba'zi xati-harakatlar kasb madaniyatiga mutlaqo to'g'ri kelmaydigan yot jarayondir.

Muloqotning konstruktiv tarzda bo'lishi ham muhim jarayon hisoblanadi. Bu esa, ichki ishlar xodimining boshqalar bilan muloqotda bo'lish jarayonining qonuniylik kasb etishi, tegishli me'yorlar va yo'riqlar asosida tashkil etilishi kerakligi haqidagi xulosani keltirib chiqadi. Har doim muloqot jamiyatda amal qilayotgan qonunlar va me'yorlardan chetga chiqmasdan amalga oshirilishi, insonning huquqlari va manfaatlaridan kelib chiqishi muhimdir. Bu jarayonda ichki ishlar xodimlaridan jamiyatdagi mavjud qonunlarni yaxshi o'zlashtirgan bo'lishi ham talab etiladi. D.Vahobjonovning ta'kidlashicha, "Ichki ishlar organlarining isloh qilinishi - fuqarolarga, jamiyatga, uning institutlariga ochiqlik, shaffoflik, mavjudlik, o'zaro tushunish va hamkorlik asosida xizmat qilish jamoatchilik bilan aloqalar bo'yicha ishlarni sifat jihatidan yuqori darajada tashkil etishni nazarda tutadi"[5].

Samarali muloqotni olib borish uchun ichki ishlar xodimlari unga tayyorgarlik ko'rish, uni yuqori darajada o'tkazish uchun harakat qilishlari muhimdir. Ichki ishlar xodimlarining fuqarolar bilan muloqot madaniyatining yuqori bo'lishi uchun ulardan quyidagi ko'nikmalar talab etiladi:

-har xil ziddiyatli vaziyatlarni baholash salohiyatiga ega bo'lish, bunday jarayonlardan oson chiqib ketish, uni ijobiy tomonga qaratish tajribasiga ega bo'lish;

-favqulodda vaziyatlarda ham muloqot qila olish tajribasiga ega bo'lish, bu vaziyatda o'zini yo'qotmaslik, to'g'ri qaror qila olish xususiyatlarini namoyon etish;

-turli xil toifadagi kishilarning har birini o'z xarakteri, madaniyati, tili va xususiyatlaridan kelib chiqib, alohida asoslarda muloqot turlarini tashkil qila olishi;

-tegishli suhbatlarni yuksak intellektual darajada olib borish, bilimlar va tajribalarni o'z vaqtida ishga sola olish, intuitiv va kognitiv qobiliyatlarni ishga solish;

-suhbatni ijtimoiy va ma'naviy asoslarga yo'naltirish, ya'ni inson sha'nini birinchi o'ringa qo'ygan holda olib borish va bu borada milliy manfaatlarni hurmat qilish;

-suhbat asnosida axloqiy me'yorlarga rioya etish, yoshi kattalar va ayollar yoki boshqa toifalarga hurmat bilan yondoshish, yuqori darajadagi mulohaza bilan ish ko'rish.

Muloqot ichki ishlar xodimlari, fuqarolar va jamoatchilik o'rtasidagi o'zaro aloqalarni o'zagi hisoblanib, u soha faoliyatini hayotda qanday olib borilayotganligini aniqlaydigan o'ziga xos jarayondir. Shuningdek, xodimlarning muloqot davomida o'z kasbiga professional yondoshuvi ularning fuqarolik madaniyatini yuqoriligiga ham bog'liq bo'ladi. Zero, "Fuqarolik madaniyati, ongli intizom, jamoani hurmat qilish va boshqa juda ko'p ma'naviy-axloqiy fazilatlar, jumladan, boshqalarga g'amxo'rlik qilish, odamlarning g'am-tashvish, quvonchini tushuna olish, o'z manfaatidan o'zgalar manfaatini ustun qo'yish, axloqiy me'yorlar hamda mavjud qonunlarga zid hatti-harakatlarni to'xtata olish ma'lum hatti-harakatlarni amalga oshirishda jamoa a'zolarining fikri bilan o'rtoqlashish, mas'uliyatni his etish kabilarga asoslanishi kerak"[6].

Shuning bilan birgalikda tizimda aholi bilan samarali muloqotni olib borilishida ish joylarining texnik ta'minoti, axborot-kommunikatsiya vositalari bilan jihozlanganligi, fuqarolar qabuli uchun barcha shart-sharoitlarning yaratilganligi ham muhim ahamiyat kasb etadi. Muloqot tarzining aniq, mantiqiy va maqsadga muvofiq bo'lishining shartlaridan yana biri fuqarolarning maqsad va ehtiyojlarini oldindan aniqlashtirib olishdir.

Yana shuni ham ta'kidlash lozimki, fuqarolar bilan muloqot jarayoniga ichki ishlar tizimining faoliyatidagi ish qizg'inligi, doimiy tig'iz vaziyatlar, ruhiy-emotsional holatlar va kayfiyatlarining doim yuqori bo'lmashligi, charchash va diskonfortlik kabi ko'rinishlar salbiy ta'sir ko'rsatishi mumkin. Chunki, ichki ishlar tizimida ko'pincha turli xildagi odamlar bilan ishlanadi, ya'ni ko'p hollarda axloqiy buzuq yoki ruhiy holati yaxshi bo'lmagan kishilar bilan muloqot qilishga to'g'ri keladi. Ana shunday muloqotlar xodimlarning umumiy ish unumiga salbiy ta'sir ko'rsatib, ko'pgina hollarda murakkab vaziyatlarni yengib o'tishlariga to'g'ri keladi.

Ichki ishlar xodimlarida jinoyatlar yoki turli huquqbuzarliklar bilan bog'liq ishlarni ochishda jinoyat sodir etgan shaxslar, guvohlar, xolislar va boshqa ishtirokchilar bilan suhbat o'tkazishda haqiqiy ahvolni aniqlash bilan bog'liq maqsadlarni ko'zlab har biri bilan o'ziga xos tarzda suhbatlar olib borishi lozim. Bunday hollarda ko'pincha mazkur muloqotda ishtirok etuvchilarning haqiqiy ahvolni aytishdan qochishlari, chalg'itadigan fikrlarni aytishlari ko'pincha namoyon bo'ladi. Shunday hollarda xodimning vaziyatni to'g'ri baholashi va o'ziga xos mahorat, yig'ilgan tajribalardan kelib chiqqan holda muloqotni tashkil etishi muhim jarayondir. Ichki ishlar xodimlarining so'z yordamida o'zining fikrlarini to'la namoyon qila olishi, maqsadga yetishga qaratilgan holda og'zaki nutq madaniyatiga og'ishmay rioya etishi ham muhim bosqichdir. Og'zaki nutqning ravon bo'lishi, suhbatdoshini o'ziga jalb qila olishi va unga ijobiy ta'sir o'tkaza olishi muloqot madaniyatida muhim rol o'ynaydi. Suhbat jarayonida nutqning ravon bo'lishi ichki ishlar xodimlarining muloqot amaliyotida deyarli to'qson foiz maqsadga yetishga olib borishi tajribalardan ma'lum. Nutq madaniyatini amaliyotda doimiy qo'llab borish chuqur rejalashtirilgan bo'lishi, ma'lum ssenariylar va tayyorgarlik bosqichlari asosida tashkil etiladi. Shuning bilan birgalikda konstruktiv muloqot tarzida madaniy jarayonlarning mavjudligi va og'zaki nutqning ravon bo'lishi har qanday ashaddiy jinoyatchini ham xulqini yaxshi tomonga o'zgarishiga ham ta'sir qilishi mumkin.

Yuqori kasbiy mahorat asnosida olib boriladigan suhbatlar jarayonida har ikkala tarafning umumiy fikrlar uyg'unligiga kelishi ta'minlanadi. Shuningdek, jinoyatchi yoki boshqa suhbat subyektlarining nafaqat og'zaki gaplaridan, balki turli xil ishoralaridan ularning nima demoqchi bo'layotganligi yoki qanday maqsadlarni ko'zlayotganligini bilib olish mahorati ham bu jarayonda muhim ahamiyat kasb etadi. Agar suhbatdoshini yolg'on ma'lumotlar orqali chalg'itishga urinayotganligini sezsa, xodimning shu vaziyatdan qanday chiqib ketishi, aniq vaziyatni aniqlash borasida o'zining kognitiv salohiyatini ishga solishi muhimligini ta'kidlash lozim.

Ichki ishlar xodimlarining fuqarolar bilan o'tkazadigan muloqot tajribasida suhbatdoshining ko'zidagi o'zgarishlarni ham hisobga olinadi. Ko'zdagi o'zgarishlarda aldanchi yoki o'g'rincha nigohlar orqali ularning yolg'on aytisha moyilligini ham aniqlash mumkin. Bunga teskari ravishda inson ko'zidagi samimiylik yoki xayrixohlik asosidagi nigoh uning suhbatda rost gapirishi va bu orqali jarayonda to'g'ri xulosaga kelish oson bo'lishini ham ta'minlashi mumkin. Demak, ko'zning harakatlari, ya'ni nigoh orqali amalga oshadigan ma'lumotlar almashish jarayoni ham muloqot tarzining muhim qismini tashkil etadi. Faqat ko'z orqali insonning nima deyishi mumkinligini yuqori bilimlar, kasbiy salohiyat va tajribaga ega bo'lgan xodimlar tez payqaydi.

Suhbatdoshning ko'zi va yuzining tuzilishidagi, shuningdek imo-ishoralaridagi o'zgarishlardan ichki ishlar xodimlari uning kasal yoki sog'lomligi, ruhiy jihatdagi holati, o'zini tutib tura olishi kabi holatlarni aniqlay oladi. Suhbat asnosida xodimning tadrijiy ravishda vaziyatni yumshatishga harakat qilib borishi, uni ijobiy tomonga o'zgartirishga harakat qishi muhim xususiyat hisoblanadi. Muloqot paytida xodim ham o'zining ijobiy sifatlarini ko'rsata olmasa, o'z tajribasi orqali fuqaroga yaxshi muomala orqali ta'sir o'tkaza olmasa, o'rtada ziddiyatli vaziyatlar ham namoyon bo'lishi mumkin. Mazkur nizoli vaziyatdan chiqib olish uchun ancha vaqt talab qilinadi, haqiqiy ahvolni aniqlashda ko'pgina resurlar sarflanishiga olib keladi.

Og'zaki suhbatda maqsadga erishishda quyidagi xati-harakatlar muhim rol o'ynaydi:

- 1) suhbatdosh bilan iliq kayfiyatda ochiq holatda suhbat olib borish;
- 2) suhbatdoshni to'liq tinglay olish;
- 3) suhbatdosh bilan xayrixohlik ohangida gaplashish;
- 4) suhbatdoshning nima demoqchi bo'lganini tez aniqlash;
- 5) o'zi ham faol bo'lishi, suhbatdoshini ham faollikka undash.

Ichki ishlar xodimlari o'z suhbatdoshida doim yaxshi taassurot qoldirishga harakat qilishi lozim. Gap faqat xodimning shaxsi haqida ketmayapti, uning davlat xizmatchisi sifatida ish olib borishi ham bu yerda muhim ahamiyat kasb etadi. Militsiya xodimi o'z suhbatdoshi bilan davlat tomonidan ishtirok etib suhbat qilayotganligini doim his etib turishi lozim. Agar suhbat davomida ichki ishlar vakilining o'z lavozimini suiste'mol qilgan holda, qo'pol yoki tajovuzkor harakatlarni namoyon etadigan bo'lsa, suhbatdoshidan norozilik alomatlarini vujudga keladi. Suhbat davomida ichki ishlar xodimlari o'zini domiy ravishda xotirjam tutishga harakat qilishlari lozimdir. Xodimning xotirjam emasligi suhbatdoshning ruhiyatiga salbiy ta'sir o'tkazadi. Suhbatdoshida xodim haqida turli xil tazyiqlar o'tkazishi mumkinligi haqida fikrlar vujudga kelishi mumkin. Shuningdek, suhbatdoshining ruhiy kechinmalarini uqib olish, o'y-fikrlarini qay yo'sinda ifoda etitayotganligiga qarab gaplashish ham muhimdir. Suhbatdoshning shaxsan o'zining o'tmishini ham o'rganishga harakat qilish, jinoyat tarixini to'liq tahlil etish

asnosida u bilan savol-javoblar ketma-ketligini shakllashtirish ham zaruriy ahamiyat kasb etadigan vaziyat-larga kiradi.

Shuningdek, suhbatning mantiqiy ketma-ketlikda olib borilishiga ham qat'iy e'tibor qaratilishi kerak.

ADABIYOTLAR

1. O'zbekiston Respublikasi Prezidentining ichki ishlar organlari xodimlari va faxriylariga tabrigi. 2023 yil, 25 oktyabr. <https://aniq.uz/uz/yangiliklar/prezident-ichki-ishlar-organlari-xodimlari-va-faxriylariga-tabrik-yulladi>.
2. Ички ишлар органлари тўғрисида. ЎРҚ-407-сон. Тошкент ш., 2016 йил 16 сентябрь. <https://lex.uz/acts/3027843>
3. Денисов В. Ички ишлар ходимларининг хулқ-атвори ва муомала маданияти. Психопедагогика в правоохранительных органах, 2003, №2 (20). –С.20.
4. Асямов С.В., Пулатов Ю.С. Ички ишлар органлари ходимларининг касбий-психологик тренинги. Т.: Академия, 2005. 27-б.
5. Вахобжонов Д. Ички ишлар органларининг оммавий ахборот воситалари билан ҳамкорлиги. "PEDAGOGS" International research journal. Volume-30, Issue-1, March – 2023.
6. Гаипназаров Р. Маънавий-ахлоқий кадриятлар ва ёшлар тарбиясида уйғунлик. 13.00.01 – Педагогика назарияси ва тарихи Педагогика фанлари номзоди илмий даражасини олиш учун ёзилган диссертация. 2011 й. Б- 26.



UDK:316.4

Xurshida KOMILOVA,
“Oila va xotin-qizlar” ilmiy-tadqiqot institut doktoranti, PhD, dotsent
E-mail: ilm.hurshida@gmail.com

O‘zbekiston-Finlandiya pedagogika instituti dotsenti, (PhD) S.Zohidova taqrizi asosida

THE ROLE OF WOMEN AND GIRLS ENGAGED IN SCIENCE IN ACHIEVING THE GOALS OF SUSTAINABLE DEVELOPMENT

Annotation

The article describes women's education, research competencies, research skills, as well as the influence of the social environment on women's scientific research. Analytical data on the systematic support of talented, active women in conducting research in the field of science are provided. General information on the fields of science of women who have done scientific research and experimental-constructive developments is covered. Information on the number of women awarded with the badge of Honorable Woman, education and benefits of our women in universities is provided.

Key words: Community, talent, research, education, competence, skill, field, analysis, science, master, creativity, information.

РОЛЬ ЖЕНЩИН И ДЕВУШЕК, ЗАНИМАЮЩИХСЯ НАУКОЙ, В ДОСТИЖЕНИИ ЦЕЛЕЙ УСТОЙЧИВОГО РАЗВИТИЯ

Аннотация

В статье описываются образование женщин, исследовательские компетенции, исследовательские навыки, а также влияние социальной среды на женские научные исследования. Приведены аналитические данные о систематической поддержке талантливых, активных женщин в проведении исследований в области науки. Приводятся общие сведения об областях науки женщин, выполнявших научные исследования и экспериментально-конструктивные разработки. Приведены сведения о количестве женщин, награжденных знаком «Почетная женщина», образовании и льготах наших женщин в вузах.

Ключевые слова: Сообщество, талант, исследование, образование, компетентность, навык, область, анализ, наука, мастер, творчество, информация.

BARQAROR RIVOJLANISH MAQSADLARIGA ERISHISHDA ILM-FAN BILAN SHUG‘ULLANUVCHI XOTIN - QIZLARING ROLI

Annotatsiya

Maqolada xotin-qizlarning ta’limi, tadqiqotchilik kompetensiyalari, tadqiqotchilik ko’nikmalari shuningdek, xotin-qizlarning ilm-fan yo’nalishida tadqiqotlar olib borishida ijtimoiy muhitning ta’siri yoritilgan. Iqtidorli, faol xotin-qizlarni ilm-fan yo’nalishida tadqiqotlar olib borishini tizimli qo’llab-quvvatlashga oid tahliliy ma’lumotlar keltirilgan. Ilmiy tadqiqot va tajriba-konstruktorlik ishlanmalarini bajargan xotin-qizlar fan sohalari bo’yicha umumiy ma’lumot yoritilgan. “Mo’tabar ayol” ko’krak nishoni bilan taqdirlangan ayollar soni, xotin-qizlarimiz oliygohlarda ta’lim olishi va imtiyozlar haqida ma’lumotlar berilgan.

Kalit so’zlar: Jamiyat, iqtidor, tadqiqot, ta’lim, kompetensiya, ko’nikma, soha, tahlil, ilm-fan, magistr, ijodkorlik, ma’lumot.

Kirish. So’ngi yillarda Prezidentimiz tomonidan xotin-qizlar masalalariga, ularning turmush-maishiy, ijtimoiy sharoitlarini yaxshilash, iqtidori va imkoniyatlarini ko’rsatish uchun keng sharoit yaratishga etibor qaratmoqda. Xotin-qizlarning ijtimoiy faolligini oshirish borasida 2022 yil 7 martdagi “Oila va xotin-qizlarni tizimli qo’llab-quvvatlashga doir ishlarni yanada jadallashtirish chora-tadbirlari to’g’risida” gi PF-87-son farmoni [1] tasdiqlandi.

O‘zbekiston Respublikasi Prezidenti Shavkat Mirziyoyev farmoni bilan 2019 yilda ta’sis etilgan “Mo’tabar ayol” ko’krak nishoni jamiyat va davlat hayotida faollik hamda tashabbuskorlik ko’rsatgan, o’zining samarali mehnati bilan oilaning shakllanishiga va farovonligi mustahkamlanishiga, onalik hamda bolalik muhofazasiga munosib hissa qo’shgan opa-singillarimizni taqdirlashda, ularni yangi marralar sari rag’batlantirishda muhim ahamiyat kasb etmoqda.

Ma’lumot o’rnida aytib o’tish lozimki, 2019 yilda 290 [11] nafar, 2020 yilda 287 nafar, 2021 yilda 279 nafar, 2022 yilda 282 nafar xotin-qizlar “Mo’tabar ayol” ko’krak nishoni bilan taqdirlangan bo’lsa, 2023 yilda 314 nafar ayollar mazkur

mukofotga loyiq ko’rilgan [12]. O‘zbekiston Respublikasi Prezidenti Shavkat Mirziyoyevning Xalqaro xotin-qizlar kuniga bag’ishlangan tantanali marosimdagi nutqida “Agar bundan 6 yil avval oliygohlarda 110 ming nafar xotin-qiz tahsil olgan bo’lsa, hozirgi vaqtda bu raqam qariyb 5 barobar ko’payib, 500 ming nafarni tashkil etmoqda. Shu tariqa bugungi kunda oliy ta’lim olayotgan talabalar orasida qizlarimizning ulushi 50 foizga yetgani tariximizda misli ko’rilmagan natijadir” [13] deb takidlagi.

Mavzuga oid adabiyotlar tahlili. Xotin-qizlarning jamiyatdagi faoliyatining ijtimoiy-falsafiy, sotsiologik jihatlarini yuzasidan N. Jo’rayeva O‘zbekistonning ijtimoiy-iqtisodiy va madaniy hayotida xotin-qizlarning o’rni [4] bo’yicha tadqiqot ishlarini olib borgan bo’lsa, pedagog-olimlar J.Turmatov dissertatsiyasida “Kasb ta’limi o’qituvchilarida tadqiqotchilik kompetensiyalarini shakllantirish metodikasining didaktik ta’minotini takomillashtirish” [8], N.Narziyeva Umumta’lim maktab o’quvchilarida tayanch kompetensiyalar asosida tadqiqotchilik ko’nikmalarini shakllantirish [5] bo’yicha ilmiy-tadqiqot ishlarini olib borgan.

Tadqiqot metodologiyasi. Iqtidorli qiz - bu ma'lum bir faoliyat turida yorqin, ajoyib yutuqlar bilan ajralib turadigan qiz. Iqtidorning rivojlanish darajasi, sifati, o'ziga xosligi va tabiati har doim qizlarning faoliyati vositachiligida irsiyat va ijtimoiy muhitning murakkab o'zaro ta'siri natijasidir. Shuningdek uning shaxsiy faolligi, individual iste'dodining shakllanishi va amalga oshishi asosida yotadigan shaxsning o'zini o'zi rivojlantirishning psixologik mexanizmlari alohida ahamiyatga ega.

Iqtidorga ega xotin-qizlarning jamiyatda munosib o'rin topishida ularning oilasining munosabati va ta'limda ularni qamrab olish muhim ahamiyatga ega. Masalan, talaba qizlarning o'qish va oila, farzandlarini tarbiyasi borasida oila a'zolarining qo'llab-quvvatlashiga muxtoj. Ilmni tushungan zamonaviy fikrlaydigan oila a'zolari bo'lsa yaxshi lekin, "o'qib nima qilardingiz, o'qib olim bo'larmidingiz" deyidigan oilalarga kelin bo'lsa, ta'limni davom ettirishlarida qizlar qiyinchiliklarga uchraydi.

"Ayollar, asosan, pedagogika hamda tibbiyot sohasi bilan cheklanmoqda Qizlarning ko'pchiligi oila qurish va bilim (kasb) olishdan qay birini tanlar edingiz, degan savolga oila qurish birinchi o'rinda ekanini aytdi. Ko'p qizlar turmushga chiqqandan keyin bilim olishni to'xtatishga to'g'ri keladi, degan fikrga qo'shiladilar. Ikkinchi tomondan, ta'lumotli va muayyan malakaga ega bo'lgan yosh ayollar farzand ko'rish bilan bog'liq yumushlari ko'payishi sababli tajriba va malakalarini yo'qotishlari tufayli bozor sharoitlariga zaif bo'lib qolmoqda. Tahlil qilganimizda xotin-qizlar sotsial qiyofasidagi o'zgarishlar zamon talablariga moslashib, bugungi qizlarning oliy ta'lim muassasalarida tahsil olib, so'ngra turmushga chiqishi afzalligi o'z aksini topdi" [3].

Hayotimizning turli jabhalarida mehnat, oila va ilmiy faoliyat va boshqa turli jarayonlarda xotin-qizlar faol ishtiroki ahamiyatlidir. "Shuning uchun, ayollarni ta'lim olishi, ta'lim imtiyozlarini ko'paytirish, ilm-fan yo'nalishida tadqiqotlar olib borishi va umumiy qilib aytganda jamiyatda o'zini" [6] munosib o'rini topishi muhim.

Magistr - ma'lum ixtisoslik bo'yicha bakalavr darajasidan farqli ravishda yuqori malakali mutaxassis hisoblanib, u ilm-fan sohasida, ishlab chiqarishda, ma'suliyat bilan faoliyat ko'rsata oladigan mutaxassis. Joriy yil, "magistraturada o'qiyotgan 10 mingdan ortiq talaba qizlar uchun 68 milliard so'mdan ziyod kontrakt pullari davlat tomonidan to'lab berildi. 65 mingdan ko'proq talaba xotin-

qizlarga 727 milliard so'mga yaqin foizsiz ta'lim krediti ajratildi. Ehtiyojmand oilalarda yashayotgan qariyb 2 ming nafar qizlar, shuningdek, mutaxassisligi bo'yicha besh yillik mehnat stajiga ega bo'lgan 500 nafardan ortiq xotin-qizlarimiz oliygohlarga alohida kvota asosida o'qishga qabul qilindi" [13].

Prezidentimiz boshchiligida Yangi O'zbekiston istiqboli yo'lida dadil qadamlar qo'yimoqda. Yangi uyg'onish davri o'z navbatida ilm-fan taraqqiyotiga, manaviyatimizning qanchalik yuksalib mustahkamlanib borishiga bog'liqdir. Yoshlarning ilmiy tadqiqot ishlari jamiyatning barqaror rivojlanishi uchun muhim ahamiyatga ega bo'lib, aynan uzluksiz ta'limda bosqichma - bosqich tarzda shakllanadi va rivojlanib boradi. Uzluksiz ta'limda tahsil olish jarayonida yoshlar fanlarni o'zlashtirish bilan birga ilmiy tadqiqotchilik ko'nikmalari rivojlanib, muayyan ilmiy izlanishlar bilan mashg'ul bo'ladi. Masalan, "tadqiqotchilik ko'nikmalari talabalarning quyidagi sifatlari namoyon bo'ladi: mutaxassislik bo'yicha chuqur bilim; tanqidi va tahliliy fikrlash; nostandart, kreativ mulohaza yuritish; sohaga oid muammo va muammoli vaziyatlarni anglash; ilmiy-amaliy muammolarni o'rganish, kerakli manbalarni qidirish; topilgan manbalarni qayta ishlash; ilmiy tadqiqot olib borishdan maqsadga ega bo'lish; mas'uliyat va mehnatsevarlik [2]. "scientific discussion", "analyse actual problem" va "innovative project" kabi interfaol o'qitish metodlari va muammoli - izlanishli keyslar bankini qamrab oluvchi elektron ta'lim resurslarini ishlab chiqish orqali tadqiqotchilik kompetensiyalarini shakllantirish lozim". [8]

Tahlil va natijalar. "Tadqiqotchilik ko'nikmasi bu tadqiqot ishlarini bajarishga oid qobiliyatdir. Tadqiqotchilik ko'nikmasi o'quvchi tomonidan alohida bilim ko'nikma, malaka va kompetensiyalarning egallanishi emas, balki har bir fan bo'yicha integrativ bilimlar va harakatning o'zlashtirilishi hamda mustaqil ravishda ijodiy faoliyat olib borishidir" [5]. Zero, "yangilikka intilish, tadqiqot ishlariga moyillik va ilmiy-nazariy hamda ilmiy-metodik ijodkorlik yoshlarning o'qish-o'rganish bilan bog'liq hayotiy jarayonlarining ajralmas qismi bo'lishi lozim" [7].

Xususan, statistik ma'lumotlarga ko'ra mamlakatimizda 2022 yil ilmiy tadqiqot va tajriba-konstruktorlik ishlanmalarini bajargan xotin-qizlar tadqiqotchi-mutaxassislarining fan sohalari bo'yicha umumiy soni 13651 nafarni tashkil etgan.

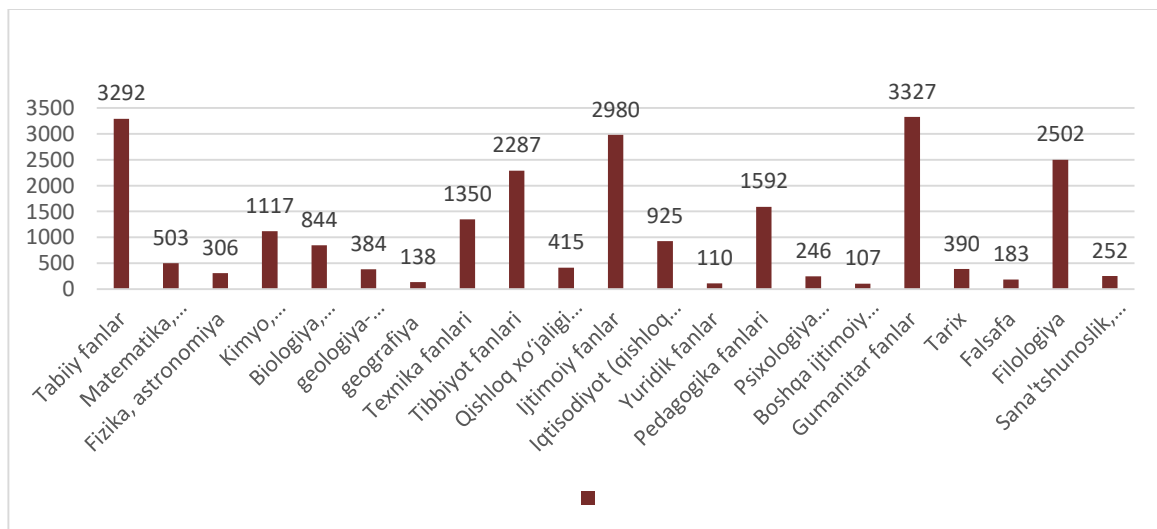

1-rasm. Ilmiy tadqiqot va tajriba-konstruktorlik ishlanmalarini bajargan xotin-qizlar fan sohalari bo'yicha umumiy ma'lumot (2022 yil) [9].

2020 – yil 9874 nafar xotin-qizlar ilmiy-tadqiqot va tajriba konstruktorlik faoliyati bilan shug'ullangan bo'lsa, ularning soni 2022 yil esa 12519 nafarga tashkil etgan. Gumanitar fanlar – 3327, tabiiy fanlar – 3292, ijtimoiy fanlar – 2980 eng ko'p uchta sohada nafar xotin-qizlar, yuridik fanlar – 110, geografiya – 138, falsafa – 183 eng ko'p uchta sohada nafar xotin-qizlar ilmiy tadqiqot va tajriba-konstruktorlik ishlanmalarini bajarganlar.

Xulosa va takliflar. Yosh olimlarga barcha fan sohalari bo'yicha intellektual salohiyatlarini namoyish etishlarida oliy malakali ilmiy va ilmiy pedagog kadrlarni

maqsadli tayyorlovchi oliy o'quv yurtidan keyingi ta'lim tizimi katta ahamiyat kasb etmoqda. Bugungi kunda Respublikada mavjud oliy o'quv yurtidan keyingi ta'lim institutlari tadqiqotchilar ilmiy salohiyatini yuksaltirish, ta'lim samaradorligini oshirish hamda ilmiy va ilmiy pedagogik kadrlar tayyorlash xizmat qilmoqda. Barqaror rivojlanish maqsadlariga erishishda ilm-fan bilan shug'ullanuvchi xotin-qizlarni ilmiy-innovatsion faoliyatini qo'llab-quvvatlash, imkoniyatlarni kengaytirish, intellektual salohiyatga ega mutahassis kadrlar tayyorlash masalalari davlat siyosati darajasiga ko'tarildi.

ADABIYOTLAR

1. O'zbekiston Respublikasi Prezidentining 2022 yil 7 martdagi "Oila va xotin-qizlarni tizimli qo'llab-quvvatlashga doir ishlarni yanada jadallashtirish chora-tadbirlari to'g'risida" gi PF-87-son Farmoni. <https://lex.uz/>
2. Allayarova S. N. Talabalarni ilmiy tadqiqot faoliyatiga yo'naltirishning dolzarb masalalari //Sovremennoye obrazovaniye (Uzbekistan). – 2021. – №.5 (102). – S. 17-25.
3. G'afforova M.Q. O'zbekiston xotin-qizlarining sotsiomadmiy qiyofasidagi o'zgarishlar tendensiyasi. Sots.fanlari doktori. Diss.avtoref.- Toshkent: 2021. – B.65/26
4. Jo'rayeva N. O'zbekistonning ijtimoiy-iqtisodiy va madaniy hayotida xotin-qizlarning o'rni. Tarix fan. D-ri...diss.avtoref. – Toshkent: 2004.;
5. Narziyeva N.N Umumta'lim maktab o'quvchilarida tayanch komperensiyalar asosida tadqiqotchilik ko'nikmalarini shakllantirish. Ped.fanlari bo'yicha falsafa doktori. diss... - Toshkent: 2019. - B. 174/19
6. Numanova M. Yangi o'zbekistonda xotin-qizlarning ijtimoiy-siyosiy faolligini oshirish yo'nalishlari //Iqtisodiy taraqqiyot va tahlil. – 2023. – T. 1. – №. 3. – S. 244-250.
7. Raximov A. K. Talabalarni ilmiy tadqiqot ishlariga yo'naltirish zamon talabi //Academic research in educational sciences. – 2021. – T. 2. – №. CSPI conference 1. – S. 210-214.
8. Turmatov J.R Kasb ta'limi o'qituvchilarida tadqiqotchilik kompetensiyalarini shakllantirish metodikasining didaktik ta'minotini takomillashtirish. Ped.fanlari bo'yicha falsafa doktori. diss... - Toshkent: 2019. - B. 203/8.
9. <https://stat.uz>
10. <https://lex.uz>
11. <https://xs.uz/uzkr/post/motabar-ayol-kokrak-nishoni-oz-sohibalariga-topshirildi>
12. https://uza.uz/uz/posts/motabar-ayol-kokrak-nishoni-topshirildi_460217
13. <https://president.uz/uz/lists/view/6013>



*Shokir KUVANDIKOV,
Samarqand davlat universiteti tadqiqotchisi*

O'zbekiston-Finlandiya pedagogika instituti professori J.Yaxshilov taqrizi asosida

MAHMUDXO'JA BEHBUDIY MILLIY-MA'NAVIY QARASHLARINING IJTIMOYIY-FALSAFIY MANBALARI

Annotasiya

Maqolada Mahmudxo'ja Behbudiy milliy-ma'naviy qarashlarining ijtimoiy-falsafiy manbalari tahlil qilingan. Shuningdek jadidchilikning milliy rivojlanishda hal qiluvchi ahamiyatga ega bo'lgan ijtimoiy-falsafiy qarashlarining yangi ma'naviy makonni yaratish masalasining ahamiyati yoritilib o'tilgan.

Kalit so'zlar: Jadidchilik, ma'rifatparvarlik, jadidchilik harakati, yangi usul, ma'naviy uyg'oqlik.

СОЦИАЛЬНО-ФИЛОСОФСКИЕ ИСТОЧНИКИ НАЦИОНАЛЬНЫХ И ДУХОВНЫХ ВОЗЗРЕНИЙ МАХМУДХОДЖИ БЕХБУДИ

Аннотация

В статье анализируются социально-философские истоки национально-духовных взглядов Махмудходжи Бехбуди. Также подчеркнута значимость социально-философских взглядов джадидизма, имеющих решающее значение в национальном развитии, и вопрос создания нового духовного пространства.

Ключевые слова: Джадидизм, просветительство, джадидистское движение, новый метод, духовное пробуждение.

SOCIAL AND PHILOSOPHICAL SOURCES OF THE NATIONAL AND SPIRITUAL VIEWS OF MAHMUDKHOJA BEHBUDI

Annotation

The article analyzes the socio-philosophical sources of Mahmudhoja Behbudi's national-spiritual views. Also, the importance of social-philosophical views of Jadidism, which is of decisive importance in national development, and the issue of creating a new spiritual space, has been highlighted.

Key words: Jadidism, enlightenment, Jadidism movement, new method, spiritual awakening.

XXI asr o'zbek xalqlarining hayotida mohiyati va mazmuni jihatidan jamiyat tamaddunining yangi bosqichiga ko'tarilish davri bo'ladi. Bu davr ajdodlaridan avlodlariga o'tib kelayotgan ma'naviy qadriyatlarining tiklanishi natijasida mazmuni yanada kengayib shaklan o'zgarishiga olib keladi. Bunday mazmun va shakl har bir kishining o'zini o'zi, shuningdek o'zligini chuqurroq bilishiga asoslangan holda o'zgarib, teran ahamiyat kasb eta boshlaydi. Teranlik esa tarixiy zaruriyat echimlarini topishda ajdodlar tomonidan qoldirilgan tarixiy ma'naviy merosning salohiyati tufayli o'zgacha ahamiyat kasb etadi. Shu bois mazkur bobda Mahmudxo'ja Behbudiyning milliy-ma'naviy qarashlarining ijtimoiy falsafiy asoslari, uning shakllanish va rivojlanish bosqichlari, qoldirgan ma'naviy merosining tasnifi ilmiy bilishning tarixiylik va mantiqiylik usullari orqali tadqiq qilingan.

Mahmudxo'ja Behbudiy ijtimoiy-falsafiy qarashlarining ildizi moziyga borib taqaladi, umuminsoniy, islomiy va milliy qadriyatlarining so'nmas chashmasidan suv ichadi. Faqat ma'rifatparvarlik masalasining o'zini olib qaraganimizda ham bunga to'la-to'kis ishonch hosil qilamiz. Zero, adabiyotshunos Sh.Rizayev yozganidek, «Ma'rifat orqali insonning har jihatdan komil bo'lib etishishiii ta'minlash masalasi «Avssto», Urxun-Enasoy bitiklaridan «Qutadg'u bilig», «Qibbatul - xaqoyiq» va Yassaviy «Hikmatlar»igacha uzoq takomil yo'lini bosib o'tdi. Bunda, ta'bir joiz bo'lsa, milliy-ma'naviy qarashlarida mujassam bo'lgan ma'rifatparvarlik g'oyasi sof ma'naviy-ruhiy jarayon sifatida islom dini aqidalari bilan birlashib, insonni nafs qo'lligidan chiqarib, ma'naviy-ruhiy yuksaklikka undadi. Bu g'oya o'sa borib, O'rta asr Renesansining yuksak

insonparvarlik aqidalari tarkibiga singib ketdi. U diniy, falsafiy va badiiy jihatdan idrok etilib, rivoj topdi...» [1].

Ammo, tadqiqotchilarning to'g'ri tasdiqlashlaricha, Sharq va Rossiya tasarrufidagi musulmon o'lkalarda, xususan Turkistonda «Ma'rifatparvarlik g'oyasining miqyosli amaliy tus olish jarayoni to XIX asr ikkinchi yarimlariga qadar bo'y ko'rsatmadi. XVI asrdan to XIX asrning ikkinchi yarmigacha kechgan tarixiy davr ijtimoiy-siyosiy voqealardagi notekislik, ichki nizolar avj olgan davr ediki, bunday sharoitda g'oyaning yanada taraqqiy topib, muayyan amaliylik kasb etishi tarixan mumkin emasdi. Qolaversa, shu davr uchun ham ma'rifatparvarlik g'oyasining etuk nazariy ifodasi Navoiy qarashlari misolida tugal bir namuna bo'lib saklanib qolayotgan edi. Voqealarning ijtimoiy-siyosiy tartibotlarida, mafkuraviy qarashlarda katta o'zgarish ro'y bermagan edi.» [2].

M.Behbudiy vujudga kelgan bunday tarixiy vaziyat tufayli musulmonlarning so'nggi besh yuz yil davomida ilmfan rivojiga aytarliq hissa qo'sha olmaganidan qattiq afsuslangan va yozgan edi: «To'rt-besh sana ilgari g'acha musulmon olamida mukammal dorilfununlar, hikmatxona va rasadxonalar bor edi va barcha islom olaminda ilmi hikmat o'qimoq rasm edi. Hatto er yuzindagi bugungi faranglarning ajdodi musulmon dorilfununiga(da) ilmi hikmat o'qirdi. Qachondagi musulmonlar dorilfunundan va ilmi hikmatdan sovidilar, kundan-kun tanazzul va keyin ketmoqg'a yuz qilub, bu kungi holati parishonga etishdilar». [3].

«Musulmonlar orasida, - deb yozadi H.Vamberi, - G'arb madaniyatiga intilish borasida boshqalarga qaraganda ancha ilgari ketgan, ovrupocha bilimlar va ovrupocha fikrlash tarzini hammadan yaxshiroq o'zlashtirib olgan, o'z vatandosh va dindoshlari o'rtasida yangicha qarashlarning

yoyilishiga katta yordam bergan uchta xalq, ayniqsa, ajralib turadi. Bu jihatdan biz ma'naviy uyg'onishi o'n to'qqizinchi asrning elliginchi yillarida boshlangan usmonli turklarni sira ikkilanmay birinchi galdga tilga olmog'imiz kerak. Tilni soddalashtirish bobida ular erishgan yutuqlar va adabiyot sohasida ular amalga oshirgan o'zgarishlar, usmonlilarning o'tmishda yaratgan adabiyot namunalari bilan tanishish har qanday odamni lol qoldirmay qo'ymaydi... Nafaqat kollejlarda, balki rushdiya va ibodiya maktablarida ham o'qitiladigan darslar qatoriga tarix, jug'rofiya, fizika va kimyo kabi fanlar kiritilgan, fransuz, nemis va ingliz tillarini bilish esa ta'limning zarur sharti hisoblanadi".[4].

H. Vamberi usmonli turklardan keyin ma'rifatga intilish borasida Ost-Hindiston musulmonlari faoliyatining e'tiborni tortishini ta'kidlarkan, dongdor va zamonaviy ta'lim ko'rgan odamlar XIX asrning ikkinchi yarmida loqaydlik bilan hech narsaga erishib bo'lmastligini, umrini o'tab bo'lgan madaniyatning shon-shuhrati bilan maqtanavermasdan, G'arb g'oyalari dunyosiga yaqinroq bormoqdari zarur ekanligini anglab etganligini alohida ajratib ko'rsatadi. «Ularning soni muttasil ortib bormokda, - deydi muallif, - chunki ingliz-hindi hukumati ularni o'rta maktablarda va dorilfununlarda qo'llab-quvvatlamokda. Ularning o'zlari ham Aligarxda musulmon universitetiga asos soldi. Unda Qur'on tafsirlari va shariat qonunlari bilan birga zamonaviy ilmlar ham o'qitiladi». Islom dunyosida o'z vatandoshlari va dindoshlari orasida ma'rifat tarqatishiga g'ayrat-shijoat bilan kirishgan uchinchi guruhi H. Vamberi islomga e'tiqod qo'ygan rus fuqarolari, ya'ni Volgabo'yi tatarlari, boshqirdlar, qirg'izlar, sartlar (?!), Kavkaz tatarlari va Qrim tatarlaridan iborat deb ta'riflaydi. «Bu shunday guruhki, uning madaniyatga intilishi va rag'bat bildirishi uncha-muncha odamning xayoliga kelmagan edi. Lekin sira kutilmaganda islohotlar va ularni amalga oshirish bobida shunday zo'r shijoat, g'ayrat va uddaburonlik ko'rsatildiki, bunaqasini ularning allaqachonlar taraqqiyot yo'liga qadam qo'ygan qabiladoshlari va dindoshlari ham namoyon etmagan edi»[4].

Pirovardida bunday dadil harakatlar Turkiston taraqqiyparvarlarini Evropadagi ilg'or ziyolilari bilan yaqinlashtirdi. D.Alimova yozganidek, «Jadidlar ularning siyosiy-ma'rifiy qarashlari bilan tanishib, Turkistonning G'arbiy Ovrupo bilan bo'lgan tarixiy aloqalari ta'g'risida xulosa chiqardi, o'sha zamondagi muammolarni hal etishda mutaraqqiy davlatlar tajribasidan foydalanish imkoniga ega bo'ldi. Shu bilan birga, ular Sharqning Ovrupo yuksalishidagi o'rnini ham ochib berdi. Masalan, jadidlarning Afлотun va Arastu merosi aynan islom madaniyati tufayli saklab qolingan, degan xulosasini G'arb olimlari tan oldi. Jadidlar o'zlari bu faylasuflarning muxlisi bo'libgina qolmay, ular asos solgan ta'limotlarning targ'ibotchilari ham edi. Darhaqiqat, Mahmudxo'ja Behbudiy Ogyust Kontga, Abdurauf Fitrat Sh. Senobosk, Abdulla Avloniy esa Afлотun, Suqrot va Arastu asarlariga nihoyatda qiziqqan, ularning ta'lim va tarbiya haqidagi qarashlariga juda katta e'tibor bergan»[4].

XIX asrning ikkinchi yarmiga qadar «holati parison»da yashagan mu-sulmonlar hayoti bu vaqt o'zgacha shart-sharoitlarda kechardi. Markaziy Osiyo va Qozog'iston halqlari hayotida Rossiya hukmronligining o'rnatilishi, ijtimoiy-siyosiy voqelikdagi o'zgarishlar natijasida yangicha munosabatlar vujudga kelganligi sababli ma'rifatparvarlik g'oyasi ham muayyan o'zgarishlarga jalb etildi, shu davr talablariga muvofiq keluvchi falsafiy- nazariy qarashlar tizimini yaratish taqozo qilindi. Bunday ijtimoiy- siyosiy, madaniy-estetik qarashlarni shakllantirishda tatarlardan Abdulla To'qay (1886-1913), Qayum Nosiriy (1824-1902), ozarbayjonlardan Mirza Fatali Oxundov (1812-1878), Mirza Aliakbar Toirzoda (1862-1911), qozoklardan Abay Qo'nanboev (1845-1904), Cho'qon Valixonov (1835-1886),

Ibray Oltinsarin (1841-1889), tojiklardan Ahmad Donish (1827-1897), qoraqalpoklardan Berdaq (1827-1900) kabi taraqqiyparvar zotlar beqiyos kuch- g'ayrat sarfladilar. «Ularning ko'pchiligi adabiy hayotda ham qalam tebratib, progressiv-demokratik adabiyotning rivojlanishiga munosib hissa qo'sh- dilar. Progressiv-demokratik adabiyotning mohiyatini va g'oyaviy asosini xalqchillik, vatanparvarlik, ma'rifatparvarlik g'oyalari tashkil qiladi».[4,115]. Xo'sh, ulardan biroz keyin tarix sahnasiga chiqqan jadidlar, chunonchi Mahmudxoja Behbudiy ma'rifatparvarligi va ma'rifatchi-ligining mazmun-mohiyati, g'oyaviy asoslari nimalardan iborat edi? Mantiqan olib qaraganda Mahmudxo'ja Behbudiy ma'rifatchiligining falsafiy-nazariy zaminlari an'anaviy islom, shariat, tasavvufdan tortib zamonaviy Evropa pozitivist falsafa usullariga ham asoslanishdan iborat edi. [5].

Demak, M.Behbudiy milliy-ma'naviy qarashlari va ma'rifatchiligining mohiyatan o'zgarishi, avvalo, rus siyosiy, madaniy tartibotlarining mohiyatini to'la anglab etib, ma'rifatparvarlik g'oyasining Turkiyaga, tatar va ozarbayjon fikriy dunyosiga, ular orqali esa G'arbiy Ovrupo ma'rifatchiligiga erishish, undan iborat olishga intilish bilan belgilanadi. Bunda eng muhimi, M.Behbudiy ma'rifatchilikning mohiyat zamiriga milliy ozodlik g'oyasi ham qo'shildi. Professor D. Alimovanning fikricha: «... jadidchilik harakati Turkistondagi yangi ma'naviy-ijtimoiy yuksalishning timsoliga aylandi. Bu jarayonni Ovrupadagi XVIII asr ma'rifatchiligi bilan qiyoslash mumkin. O'sha davrda Monteste, Russo, Didro, Volter singari daholar etishib chiqqan, ularning g'oyalari buyuk fransuz inqilo bini hozirlagan» [6].

Shunday qilib, M.Behbudiyning falsafiy-nazariy qarashlarida ikkita muhim xususiyat ko'zga tashlanadi: birichisi, mustahkam tarixiy-irsiy ildiz; ikkinchisi, Sharq va G'arb ma'rifatchilari, faylasuflarining nazariy merosini egallashga intilish. Bundan ko'zlangan maqsad mamlakatni taraqqiyot yo'liga olib chiqish uchun G'arb va Sharq madaniyatlarini uyg'unlashtirish orqali "yangi ma'naviy-ma'rifiy makonni" shakllantirish, shu asosda xalqni ma'rifati qilishdan iborat bo'lgan. Shunday qilib, M.Behbudiy etakchilik qilgan «Jadidizm - bu ma'rifatparvarlik harakati bo'lib, u o'zining qator xususiyatlari bilan rus va fransuz ma'rifatparvarlik harakatini eslatadi. Garchand jadidizm, masalan, fransuz ma'rifatparvarligidan bir necha asr keyin yuz bergan hodisa bo'lsa-da, u o'z mohiyati bilan inqilobga qadar bo'lgan O'zbekistonning madaniy va ma'rifiy hayotida, fransuz ma'rifatparvarligi singari, ijobiy rol o'ynadi». [7].

«Jahon tarixi tajribasidan yana shu narsa ma'lumki, - deb yozadi Sh.Rizayev, - ma'rifatchilikning eng birlamchi asosi feodal qolokdik va diniy mutaassibliki inkor etib, jamiyatda erkin, adolatli, madaniy mu-nosabatlarni shakllantirishdan iboratdir. Bu yo'ldagi eng asosiy vazifa - jamiyat a'zolari ongini qayta qurish, tushuncha va tasavvurlarini o'zgartirish. Buni amalga oshirishning asosiy sharti esa ilm-fan, turli dunyoviy bilimlar tarqatishdir». «Ammo shuni ham nazarda tutish lozimki, - deydi rus olimi R.G.Eymontova, - ma'rifatchilar tushunchasida ma'rifat - bilimlarni tarqatishdangina iborat emas, ayni chog'da «bid'at»larni bar- taraf etish, «sog'lom tushunchalar»ni, ya'ni mohiyatni ifodalovchi g'oyalarni targ'ib qilish hamdir». [8].

Turkiston jadiddari va ular yo'lbohschisi Mahmudxoja Behbudiyning milliy-ma'naviy qarashlari zaminiga qurilgan ma'rifatchiligi bu talablarning barchasiga javob berishga kodir edi. Chunki, yuqorida aytilganidek, jadidlarning ma'rifatparvarlik g'oyasi insoniyatning ko'p asrlik tarixiy tajribasiga tayangan va, ayni paytda. XIX asr ikkinchi yarmi hamda XX asr boshidagi ijtimoiy-madaniy muhitning yangi ehtiyojlarini o'zida mujassam etgandi. SHu jihatdan G. Mahmudova «Behbudiyning inson a'moli (ideali) va maqsadi

haqidagi qarashlarida uning ijtimoiy-falsafiy va axloqiy-estetik prinsiplari o'z aksini topdi, ma'rifatparvarlik g'oyalari, milliy ong va milliy hayotni yangilash (ta'kid bizniki) muammolari haqidagi tushunchalari ifodalandi»[9] deganida haqdir.

Jadidchilikni faqat ma'rifatchilikdan iborat fenomen, ma'rifatchilikning o'zini tor lug'aviy ma'nosida tushunishni to'g'ri emas. SHuningdek, jadidchilik harakati va ma'rifatparvarlikni sun'iy ravishda bir-biridan ajratib, umuman harakatni «reaksion», ma'rifatparvarlikni esa «progressiv» deguvchilarga ham qo'shila olmaymiz. Zotan, zukko olimlardan X.Mirzazoda haqqoniy uqtirganidek, «jadidchilik» ijtimoiy-falsafiy va adabiy-madaniy jarayonning tarixiy nomi bo'lib, ma'rifatparvarlik uning mohiyati va mazmunidan iboratdir».[10]. Insoniyatning bir jamiyatdan ikkinchi jamiyatga, bir tarixiy davrdan ikkinchi bir tarixiy davrga o'tishi ma'rifatparvarlikdan boshlanadi. Zamonning eng etuk, ongli, oq-qorani tanigan, fidoyi, elim deb, yurtim deb yashovchi, uzoqni ko'zlovchi ma'naviyatli siymolari ma'rifatparvarlik bilan shug'ullanadilar. Ma'rifatparvarlar odatda davr uchun, jamiyatning buguni va kelajagi uchun o'ta muhim bo'lgan g'oyalarni ko'tarib chiqadilar va shu g'oyalarni amalga oshirish uchun izchil kurash olib boradilar.

M. Behbudiy vujudga kelgan tarixiy vaziyat tufayli XX asrning ana shunday vazifasini o'z zimmasiga oldi. Aksariy tadqiqotchilar bu insonni Turkistondagi ma'naviy-ma'rifiy, ta'lim-tarbiyaviy ishlarni rivojlantirishda ham nazariy, ham amaliy tomondan jonbozlik ko'rsatdi, deb uqtiradilar. Chunonchi, taniqdi sharqshunos L.Azizzodaga murojaat qiladigan bo'lsak, bu haqda quyidagilarni o'qishimiz mumkin: «Turkistonning uyg'onish davrini uch qismga - maorif, matbuot va jamiyatga bo'lib tekshira boshlasak, bu harakatlarning boshida Behbudiy turganini ko'ramiz». Yoki tadqiqotchi A.Aminov tili bilan aytganda, M.Behbudiyning o'lkamiz tarixidagi eng katta xizmati jadidchilik harakatining dasturiy ahamiyatga molik nazariy va amaliy yo'nalishini asoslash hamda uni amalga oshirish uchun boshchilik

qilishdan iborat bo'ldi». Lekin ilmiy adabiyotimizda haligacha o'sha nazariy jabha nimaligi xususida etarli ma'lumotga duch kelmaymiz. Bizningcha, nazariy jabha deganda Behbudiyning ma'rifat, ilm-fan va maorifning jamiyat hayotidagi, xalq va millat taqdiridagi, taraqqiyotidagi o'rni hamda ahamiyatini har tomonlama yoritib berganligini tushunmoq lozim. Behbudiyning bu masalaga doir qarashlari barcha asarlariga sochilib ketgan, to'g'rirog'i, ularning deyarlik hammasida ma'rifatparvarlikning nazariy jihatlari u yoki bu darajada qarab chiqiladi. H.Saidov o'rinli ifodalaganidek, «Behbudiy barcha fikrlarining tanachalarini, qonini ma'rifat bilan to'ldirdi».

Xuddi shu o'rinda D.Alimova jadidlarning nazariy qarashlaridagi ijtimoiy-g'oyaviy asoslarining ikki muhim xususiyatning biri «mustahkam irsiy ildiz», deganida hech yanglishmaganligini uqtirmoq kerak. Chunki, Behbudiy «ma'rifatlar va'z aytib» kalimasida faqat islomiy ta'limotdan o'chmas saboq berib o'tganlarni emas, Turkistonning «akdiy va faniy ilmlarg'a kitob tasnif qilgan musulmon ulamo va hukamolari»ning merosini ham nazarda tutadi. Aytish mumkinki, Sharqda shakllangan boy ma'naviyat va ma'rifat insoniyat tarixining turli davrlarida, turli mintaqalarda keskin burilishlarga sabab bo'lgan taraqqiyotga poydevor yaratgan. Azaldan bu zaminda tarixiy vaziyat qanday bo'lishidan qat'iy nazar nodonlik va xurofot qoralangan, ma'rifat va tafakkurga keng yo'l ochib berilgan.

Tarixiy vaziyatlarning qaltis nuqtalarida jamiyatni taraqqiyot sari intilishiga kamarbasta bo'lmasdan, to'stinlik qiladigan har qanday fikr va o'y talab etmaydigan mehnatga mahkumlik nodonlikning ibtidosi, insoniylikning intihosidir. Chunki, hayot mo'jizasi, qadriyati, olam va odamlar o'rtasidagi munosabatlar, o'tmish va istiqbol oldidagi mas'uliyat degan gushunchalar bunday tabiatdagi odam uchun begonadir.

Jamiyat hayotida yuz beradigan har qanday keskinlashgan vaziyatning echimini siyosiy-huquqiy munosabatlar doirasida hal etish masalasi tarixan sinalgan usullardan biridir.

ADABIYOTLAR

1. Rizo Sh. Ma'rifatparvarlikdan ma'rifatchilikkacha. // «Tafakkur», 1995, 1-son.
2. Behbudiy M. Eski musulmon madrasalarida nimalar o'qitilar edi? // «Oyina», 1914.
3. Vamberi H. Ma'rifat yo'lidagi uyg'onish. // «Tafakkur», 2000, 2-son
4. Tursunov U, O'rinboev B. O'zbek adabiy tili tarixi. - T., «O'qituvchi», 1982, 115-bet.
5. Alimova D. Haqiqatning tutash manzili. // «Tafakkur», 2000, 2-son, 55-bet.
6. Turdiev Sh. Jadidizm masalasiga bag'ishlangan munozara. // «O'zbek tili va adabiyoti», 1988, 2-son, 74- bet.
7. Rizo Sh. Marifatparvarlikdan ma'rifatchilikkacha. // «Tafakkur», 1995, 1-son, 75-bet.
8. Эймонтова Р.Г. О дискуссии по просветительству. // «История СССР». 1988, № 6.
9. Saidov H. Marifat libosidagi ozodlik. -T., «Ma'rifat - Madadkor», 2000, 14-bet.
10. Azizzoda L. Behbudiy (o'ldirilganiga 7 yil to'lishi munosabati bilan). // «Maorif va o'qituvchi», 1926, 2-son; «Sharq yulduzi», 1990, 7-son, 156-bet.



Islom QARSHIEV,
JDPU o'qituvchisi
E-mail: qarshiyev6969@gmail.com

Falsafa f.f.n Sh.Turatov taqrizi asosida

SO'FI OLLOYOR ASARLARIDA BADIY ISTETIK G'OYALARI VA QARASHLAR TAHLILI

Annotatsiya

Ushbu maqolada XVII-XVIII asrlarda yashab ijod qilgan mutafakkir alloma So'fi Olloyor asarlarida badiy istetik g'oyalari va qarashlari o'rganilgan. Uning asarlarida ilgari surilgan badiy istetik g'oyalari va qarashlarning barkamol avlodni tarbiyalashdagi tutgan o'rni va ahamiyati ochib berilgan.

Kalit so'zlar: Sabot ul-ojizin, tarbiya, ma'naviyat, ma'rifat, pir, murid, adolat, sunnat, axloq, nafs, hikoyat, rivoyat, naql, ma'ruza, pand-nasihat, halol, harom, ota, farzand, xatolik, to'g'ri yo'l, savob, din, shariat, ahkom.

АНАЛИЗ ХУДОЖЕСТВЕННО-ЭСТЕТИЧЕСКИХ ИДЕЙ И ВЗГЛЯДОВ В ТВОРЧЕСТВЕ СУФИЯ ОЛЛОЙОРА

Аннотация

В данной статье изучены художественно-эстетические идеи и взгляды мыслителя Аллама-суфия Оллояра, жившего и творившего в XVII-XVIII веках. Раскрываются роль и значение художественно-эстетических идей и взглядов, высказанных в его произведениях, в воспитании зрелого поколения.

Ключевые слова: Сабот уль-Оджизин, образование, просвещение, пир, мурид, справедливость, сунна, этика, я, рассказ, повествование, лекция, совет, халяль, харам, отец, ребенок, ошибка, правильный путь, награда, религия, шариат, правило.

ANALYSIS OF ARTISTIC AND AESTHETIC IDEAS AND VIEWS IN THE WORK OF SUFIY OLLOYOR

Annotation

This article examines the artistic and aesthetic ideas and views of the thinker Allama Sufi Olloyor, who lived and worked in the 17th-18th centuries. The role and significance of artistic and aesthetic ideas and views expressed in his works in the education of the mature generation is revealed.

Key words: Sabot ul-Ojizin, education, spirituality, enlightenment, pir, murid, justice, sunnah, ethics, self, story, narration, narrative, lecture, advice, halal, haram, father, child, error, right path, reward, religion, sharia, rule.

So'fi Olloyorning masnaviy asarlari ichida avval tojik tilida yaratilgan, keyin o'zi tomonidan turkiy tilda ham nazm silkiga tushgan «Sabot ul-ojizin» masnaviyi alohida ahamiyatga egadir. Bu asarida mutafakkir shoir Qur'oni karim oyatlarini, hadisi sharif hikmatlarini, musulmon ummati uchun farz va sunnat bo'lgan axloq normalarini masnaviy shaklida ifoda etgan. Shu tariqa sabotga muhtoj ojizlarga to'g'ri yo'lnajot yo'lini ko'rsatib bergan. Adabiyotshunos R.Orzibekov fikricha: Asarda insofu adolat, tenglik ulug'lanadi, zulm va shafqatsizlik, xudbinlik, nopoklik, nafs-havoga berilish shariat nomidan qoralanadi, mehr va muruvvat, pok ko'ngillilik, himmat va saxovat, xilvat va uzlat gashti, shirin tillilik, kamtarlik fazilatlarini madh etiladi. Ularning ta'rif va tavsiflari uchun diniy muqaddas kitoblardan qanchadan-qancha hikoyalar, rivoyatlar, naqlar, ma'vizalar keltiriladi. Pining shogirdlarga ma'vizalari, talab va nasihatlarini, pir va shogird munosabatlari asar kompozitsion qurilishini tashkil etadi[8].

«Sabot ul-ojizin» asari shoir yashagan zamondan boshlab musulmon mamlakatlarida keng tarqalgan, maktab va madrasalarda o'qitilgan. Matbaa paydo bo'lgach, Qozon, Boku, Toshkent, Xivada qayta-qayta nashr etilgan. «Sabot ul-ojizin»ni o'ziga xos ilohiyoma, din-shariat ahkomlaridan bahs etuvchi axloq va pand-nasihat kitobi deyish mumkin. U inson ma'naviy-ruhiy sabotini ulug'lovchi, inson aql va sabotga tayanganda har qanday oshiqlik kuch va matonatga aylanishini tasdiqlovchi asardir. Bu asarga hatto sharhlar ham yozilgan. Shunday tafsir-sharhlardan biri Rusiyaning bulg'or qavmidan bo'lgan Tojuddin Yolchig'ul qalamiga mansubdir[8].

Surxondaryo viloyatining Oltinsoy tumani shimoli va Boysun tog' tizmalarining sharqiy etagida, Halqajar va Sangardakdaryo oralig'ida Vaxshuvor deb ataladigan jannatga o'xshash maskan bor. U Kichik va Katta Vaxshuvordan iborat. Kichigi quyiroqda, daryoning chap sohilida, kattasi yuqorida, o'ng qirg'oqda joylashgan. XX asrga qadar Kichik Vaxshuvor mashhurroq bo'lgan. XX asrning sho'rolar hukmronligi davrida esa Katta Vaxshuvor omma e'tiborini ko'proq tortadigan bo'lib qoldi. Bu ikki nafar shaxs tarixi bilan bog'liq bo'lib, ulardan biri Muhammad Zohid Vaxshuvoriy (XV-XVI asrlarda yashab o'tgan va Kichik Vaxshuvorga dafn qilingan), ikkinchisi bizning davrimizda el orasida nomi ehtirom bilan tilga olinadigan So'fi Olloyordir. Ularning hayotiga nazar tashlagan kimsani Vaxshu vorning moziy bag'ridagi sirli qissalari kutib oladi[1].

Hazrat eshon So'fi Olloyorning «Ojizlar saboti» deb atalgan manzuma kitobini Yaratganni va uning cheksiz ma'rifatini anglash kitobi deb atash ham mumkin. U shoirning Allohni yana bir karra kashf etish yo'lidagi urinishidir. Ilgari har bir o'zbek xonadonida moychiroqning sariq oltinday piri bilan shu'lalarida qiroat bilan cho'zib o'qilar, hikoyatlarini qaytadan hikoya qilinar, yoqa-yenglar ko'z-yoshlardan jiqqa xo'l bo'lib ketar edi. So'ng bu kitoblar sarqitga chiqdi. Lampamoy chiroqning sariq yog'dulari yo'qolgani kabi bu kitoblar ham o'sha shu'lalar bilan birga yo'qoldi. Ularni baland supalarda o'tirib katta davra olib o'qimay qo'ydilar. O'qish hayot uchun xavfli bo'lib qoldi.

Agar balo chiqib ketsang, o'zingdan,
Yiqilgaysan toyib yerga yuzingdan,-

degan ekanlar bir o'rinda mav'iza qila turib eshon So'fi Olloyor.

Yaratganning ma'rifatini bilish insoniy kamolot yo'lidagi ilk zarur qadamdir. Eshon So'fi Olloyor sabr-qanoatga, toat-ibodatga, shukur qilib kun kechirishga da'vat qilarkan, aslo qullikda qo'l qovushtirib o'tirishni yoqlamaydi. U inson uchun yaxshi amallarning va ilm olishning ahamiyatini har o'rinda ta'kidlab boradi. Ma'lumki, yaxshi amallar Qur'oni karimda ham insonning bu dunyo hayoti bilan bog'liq bosh g'oyalardan biridir. Xudo yaxshi amallarni, yaxshi amal qilguvchilarni sevadi:

Xudoni sun'idin ko'rding karashma,

Bir eski yerdin o'qi yangi chashma,-
deydi «Sabotul ojizin»da.

Bu manzumadagi har bir bayt, har bir satr ana shunday eski yerdan oqqan yangi chashmadir. Bu chashmaning suvi g'oyat toza va tarovatli tuyuladi.

Ma'rifat, imon, muhabbat, halollik, sadoqat, ahdda sobitlik har bir insonning ko'rkidir. Eshon So'fi Olloyor ana shu ma'naviy go'zalliklarni xalqqa targ'ib qiladi.

So'fi Olloyorning kitoblarida doimo shoirona ajib kashfiyotlar sochilib yotadi. Ular tilning uchiga sof asal tomchisi kabi o'rmashib qoladi. So'fi Olloyor o'xshash shaklli so'zlarning ajib jaranglari va ma'no rang-barangliklaridan ayniqsa, g'oyat mahorat bilan foydalangan. Shoir tilining fasohati va mazmundorligini ko'rsatish uchun bir necha didaktik fikrlar keltirib o'tamiz:

Uyolma ma'rifatni o'rganurdin

Tanur joying bo'lur qolsang tanurdin.

Jonli so'zlashuvda tandirni tanur deydilar. Shoir tanur so'zini ikki marta bir shaklda ishlatadi. Lekin ularning biri tandir ma'nosida, ikkinchisi «tanimoq», ya'ni bilmoq ma'nosida qo'llaniladi. Tandir so'zini esa majozan do'zax ma'nosida ishlatadi. Ya'ni ma'rifatni o'rganishdan uyalgan kimsaning joyi do'zaxdir.

Havo misdek qizir, yer ham temirdek,

G'azab qilgan kishi bo'lg'ay ko'mirdek...[4]

«Sabotul ojizin»ning ilmiy manba ekani muammo sifatida qo'yilgani uchun bobning ikkinchi fasli «Sabotul ojizin» asarida aqoid masalalari» deb nomlangan. Ta'kidlash joizki, bu o'rinda «ilmiy» degan sifat muayyan fan tarmog'iga oid xos qonun-qoidalar majmuini emas, mutloq ma'noda qo'llantani. Ya'ni «Sabotul ojizin»-ilmiy manba» deyilar ekan, bu bilan mazkur manbani faqat adabiyot nazariyasiga oid qaysidir qonun-qoidalarni (masalan, aruz nazariyasini) o'zida aks ettirgan asar deb tushunmaslik kerak, balki umuman ilmiy sohaga tegishli mavzularni qamragan manba ekani nazarda tutilishi lozim. So'fi Olloyorning o'zi xam, «Kitob ta'lifining bayoni» bo'limida Aqida so'zlarini qildim isbot//Anga qo'y'dum «Sabotul ojizin» ot-deya asarning maqsadiga ko'ra aqoid kitobi ekanini ta'kidlagan.

«Sabotul ojizin» aqoid ilmida tan olingan olimlar tasnif etgan asl manbalarga asos va hukmda muvofiq kelishiga ko'ra ilmiy, umumiy xarakteri jihatidan esa ilmiy-adabiy manbadir. Shunga binoan, asar bobining uchinchi fasli «Sabotul ojizin»-adabiy manba» deb nomlandi. Adabiyotshunoslikda manzuma [3] tushunchasi doston tipidagi syujetli she'r turiga nisbatan ishlatilsa-da, So'fi Olloyor bu so'zni «mustaqil nazmiy tizmalar» ma'nosida qo'llagan. Qudoma ibn Ja'farning she'rga bergan klassik ta'rifidan kelib chiqsak, asardagi manzumalar masnaviy janri talabida qofiyalangan, aqida ilmi mavzularini o'z ichiga olgan, go'zal axloqiy sifatlarga targ'ib ma'nolariga dalolat qiladigan she'rlardir[3].

Keyingi vaqtlarda dinimizga erk berilganini suiiste'mol qilib, o'zlarini avliyo sanab, bir necha avomni ortidan ergashtirib yurgan soxta shayxlar ham paydo bo'ldi. So'fi Olloyor shunday «valiy»larga qarshi ilmiy-islomiy

nuqtai nazarini ham bildirib o'tgan: «Va yana bul zamonda bir pora gumrohlar paydo bulubtur, o'z nafslariga shaydodurlar, o'zlarini shayx olurlar, amallari hiyla va tazvir. Amri ma'rufni qilmaslar, doim dunyoni izlab, halok bo'lgaylar. Va taqi bir necha johillar anga hamroh bo'lub, halol va haromni farq qilmagaylar. Har kim andog' gumrohning etagin ushlar, rasuli Xudoning dinidan tashqaridadur. Necha avliyolar o'tubdurlar, hammalari shariatda orasta va tariqatda pirosta erdilar» (44-bet).

Olim din niqobi ostida harakat qilgan boshqa bir toifaning kirdikorlarlarini ham oshkor qiladi: «Yana bir toifalar lavandlik (tanballik-S. O.) birla ishlar qilurlar, otlarin «devona» qo'yub, o'zlarini mastlardek qilurlar. Shariat birla parvolari bo'lmas. Va yana ayturlarki: «Bizlar oshiqdurmiz, bizlarga namoz va ro'za darkor emas». Alarni(ng) ulfati Shaytondur. Bu so'zlarga bovar qilib, andog' gumrohg'a e'tiqod qilsa, ul Xudoni(ng) dushmanidur. Na uchun kim, ular Xudoni(ng) oyatiga munkirdur. Xar kishi oyatga munkir bo'lsa, beshak kofir bo'lur» (44-bet). Kitobda bunday foydali talqinlar, shar'iy fatvolar, dinimiz, ma'naviyatimiz pokligiga xizmat qiladigan nuqtai nazarlar juda ko'p[10].

Shayx Habibulloh-So'fi Olloyorning murshidi. So'fi Olloyor Shayx Habibulloh oldiga borguncha oriflik maqomiga yetgan. So'fi Olloyor «Maslak ul-muttaqin» asarida ustoz Shayx Habibulloh haqida alohida sahifa yozib, «ilmi qol va hol ko'ngullarida to'la erdi va rahnamo erdilar. Yaxshilarniing yaxshisi Habibulloh erdilar. Ul zoti sharifning sifatlarini qiyomatgacha aytib ado qilolmasman. Va yana sunnatni tirguzuvchi va bidatni o'lturuvchi va shariat chirog'i erdilar. Ko'nglumni subhdek ravshan qildilar»[7:45] deb ta'riflagan.

«Risoi Aziza»-«Sabot ul-ojizin» sharhida keltirilishicha, Shayx Habibulloh asli buxorolik bo'lib, «Raston» bozorida qovun-tarvuz sotib yurgan. Bu davrda xalq toatu ibodatdan ko'ra dunyoviy ishlarga berilgan, bid'at avj olgan. Habibulloh xalqning zalolatga berilgani, avliyo ilmi yiqilib, din xarob bo'lganini tafakkur qilib, Allohga iltijo qiladi va Hazrati Bahouddin ziyoratiga borib, xalqni to'g'ri yo'lga solishini Allohdan so'rab, duolar qiladi. Ilohiy ishorat bilan ilm olish uchun Samarqandga yo'l oladi va Andarjon So'figa murid bo'ladi. Shariat va tariqat ilmni o'rganadi.

Andarjon So'fi Habibullohning ilmu odobda barkamollikka erishganiga ishonch hosil qilgach, uni Buxoroga qaytishini aytadi. Habibulloh murshidining so'zini ikki qilmasdan yurtiga qaytishga ijozat so'raydi va «shayxlik martabasi uchun lozim bo'lgan «hol», «qol», «sol», «mol» kerakligi, «hol» bo'lmaguncha muridlarga nasihat qilish va ularni tarbiyalash mushkulligi, «qol» bo'lmasa, ilmi zohirga javob berish mumkin emasligi, «sol», ya'ni ulug'lik bo'lmaguncha, xaloyiq amru ma'rufga quloq solmas, «mol» bo'lmasa, tamadan holi bo'lish mumkin emas» deb ta'lim berganini, vaholanki, ularning birortasi o'zida yo'qligini aytadi[2].

Mumtoz adabiyotda dil pokligi va ruh komilligi, nafs va ruh ziddiyatlari kengroq o'z ifodasini topgan, unda ruh-jon insonning to'g'rilikka, poklikka, ma'naviy komillikka da'vat etuvchi kuch sifatida talqin etiladi. Nafs va Ruh insonning yetuklikka bo'lgan intilishini kuchaytirishda bir-biriga zid bo'lgan vositalar va tushunchalardir.

Ruh va nafs obrazi So'fi Olloyorga ma'naviy ustoz bo'lgan Ahmad Yassaviy va Sulaymon Boqirg'oniy ijodida ham o'z ifodasini topgan. Bu o'rinda Boqirg'oniy she'riyatida yaratilgan Nafs va Ruh munozarasiga murojaat etish masalaning mohiyatini oydinlashtiradi:

Nafsim aytur, bu dunyoning mulkin bo'lsam,

Xitoy, Qirg'iz, Qipchoq, Hindistonni olsam,

Og'ibon Chin, oltun, kumush tanlik qilsam,

Baxt etsa, bir ganj tuzib yetoyin der[6].

Eshon So'fi Olloyor farzandlariga nasihat qilib, ogohlikka chaqiradi: Ey oqilu dono farzandim! Tilagim shuki, hamisha Alloh taolo sening himoyaching bo'lsin. Ey ko'zimning nuri, o'g'lim Siddiq Muhammad! Yomon ko'zlar sendan yiroq bo'lsin. Mendek xasta otangdan bir necha nasihat so'zlarini tinglagil.

Ey farzandi arjumandim! Mavlomiz Alloh seni yigitlik yoshiga yetkazsa, yomon yo'llarga yurma, yomon o'ylarni xayolingga keltirma. Otangga o'xshab yuzi qoralikni kasbu kor qilma. Yaratganga tavakkul qil, birovdan bir pul ham tama' etma. Bir pardek miqdorda bo'lsada, tamaga yuz burma. Chunki pardek tamaga mayl qilsang, yuzingdan yuzlarcha parda ko'tarilib, behayolik odatingga aylanadi.

Ey o'g'lim! Ehtiyot bo'l, yuzingdan hayo pardasi kam-kam pastga tushmasin, hayodan holi yuzni or-nomus tark etadi. Tama' bilan oziqlanib, semirib ketgan nafs ayb izlovchi bo'ladi. Bunday nafsnig og'zini tilib, qancha kessang ham tilanish odatini qo'ymaydi, yana so'rayveradi. Sharmu hayo niqobi yechilib, behayolik odat bo'lmasidan ilgari u niqob-paradaning har tomonidan ip tortib, mahkam bog'lab ol.

Ey o'g'lim! Qanoat qil, malomatga nishon bo'lma. Otangdek elu yurtga kulgu va masxara bo'lib qolmagil. Qanoat payg'ambarlar fe'li. Shunday ekan, toatu ibodatlarining barchasi qanoatga bog'langan.

Ey o'g'lim! Toat yo'lida belingni mahkam bog'la, falaj kimsaga o'xshab yotma. Ko'zingni och, sendan oldin qancha karvonlar ko'chib, yuklarini oxir manzilga qo'yдилar, ulardan ibrat ol. Bandaligingni esdan chiqarma, otangdek sharmandalikka yuz qo'yma. Yomonlarga ergashib, hoyu havasning asiriga aylanma[9:63].

Ko'zumni ravshani Siddiq Muhammad,

Yiroq bo'lsun ko'zingdin diyda bad.

Mutafakkir didaktik qarashlarni farzandiga pandu nasihat qilgan[9:63].

Agar yer ustining sultoni bo'lding,

O'lum changaliga oxir tutulding.

Sen, agar yer yuziga sulton bo'lib, hukm yurgizsang ham, baribir o'lim changaliga tusharsan.

Agar topsang hayoti hazrati Nuh,

Qilur bir kun o'lum joningni majruh.

Agar umring Nuh alayxissalom umridek uzun bo'lsada, baribir bir kuni o'lim joningni yaralab ketar. O'shanda shu qora yer ostida qolursan.

Kattaning kichikka, ustozning shogirdga, otaning farzandga nasihat qilishi inson tabiatida bor xislat. Xususan, sharq adabiyotida bu ruh qonuniy tus olgan. Negaki, sharq tafakkurida egoizm (xudbinlik) emas, alturizm (xudbinlikning

ziddi) yetakchilik qiladi. Sog'lom inson o'zi sodir etgan xatoni o'zidan keyingilarga ravo ko'rmaydi. Eshon So'fi farzandini otadan ibrat olib, uning xatolarini takrorlamaslikka, ogoh bo'lishga chaqiradi. Chunki otalar xatolarini takrorlash millat rivojini to'xtatadi, avlod bir joyda deysinib turgan otga o'xshab qoladi, yurmasdan charchaydi. To'g'ri, beayb Parvardigor, banda borki, xato qiladi. Ammo bu xato otasining emas, o'zining xatosi bo'lsin, izlanishlar, intilishlar, topishlar yo'lidagi xato... Eshon So'fi ayni niyatda nasihati maqbul va ta'sirli bo'lishi uchun o'g'lini erkalab, yuqori ko'taradi, o'zini esa yerga uradi, nafsiga tinimsiz malomatlar yog'diradi. Aslida bu bir yo'l, yo'lini topganlarning yo'li. So'fi Olloyorning bu vasiyatlariga amal qilgan avlod dunyo va oxirat saodatini topishlariga shubha yo'q. Bugungi kun uchun ham didaktik qarashlarning namunasi deyish mumkin.

So'fi Olloyor ilohiy ma'rifat va diniy haqiqatlar bayrog'ini yuksak ko'targan san'atkor. U shs'rdin din ilmi bilan haqiqiy ishq ehtirosini uyg'unlashtirgan shoir. Uning maslagida imon va diyonat, tebranmas e'tiqod va dard ruhi hakim. Hokimiyat va rasmiy siyosat miqyosidagi uzoq yillar davom topgan jaholat va zo'ravonlik zulmati chekingach, So'fi Olloyor ijodiyotiga munosabat ijobiy tomonga o'zgardi, 1991 yilda "Cho'lpon" hamda "Mehnat" nashriyotlarida shoirming "Sabot ul-ojizin" manzumi chop etildi. So'fi Olloyorning hayoti va adabiy merosiga bag'ishlangan tadqiqotlar chiqa boshladi. Bu o'rinda Isomiddin Salohiy, Sayfiddin Rafiddin, Nigora Niyovalarning ommaviy nashrlarda bosilgan maqolalarini eslatish mumkin. Shuningdek, So'fi Olloyorning hayoti va ijodiyotiga bag'ishlangan nomzodlik dissertatsiyasi yozilayotir. Lekin bu xayrli ishlar kelajakda olloyorshunoslikda amalga oshiriladigan tadqiqotlarga bir debocha bo'lmog'i kerak[5:100]. "Sabotul ojizin"da kelgan bu misralar So'fi Olloyorning boshqa bir salmoqli asari-"Maslakul muttaqin" ("Taqvodorlar maslagi"), olimlarimiz e'tirof etishicha, qadimda O'rta Osiyo, Afg'oniston, Pokiston, Hindiston xalqlari orasida mashhur bo'lgan, madrasalarda darslik sifatida o'qitilgan. Biroq, shunga qaramay, bu asardan aholining yanada kengroq qatlami bahramand bo'lishi uchun uni turkiyga o'g'irish zarurati seziladi. Ana shu zaruratni his etgan va ilmtalab millatdoshlari da'vatidan jur'atlangan mutarjim Qo'zixo'ja Hakimxo'ja o'g'li o'n ikki ming forsiy baytdan iborat mazkur asarni nasriy yo'lda o'zbek tiliga o'g'irishga kirishadi. Bu mas'uliyatli ishni 1876 yili adog'iga yetkazib, unga "Hidayatul muttaqin" deb nom beradi [11].

Mutafakkirlarning ijodiga razm solinganda, didaktik fikrlarning o'xshashligini kuzatish mumkin.

ADABIYOTLAR

1. Abdusattor Jumanazar. Vaxshuvor hammasi So'fi Olloyor haqida. –T.: Akademnashr, 2015.
2. Zamira Is'hoqova. So'fi Olloyor. –T.: O'zbekiston, 2018.
3. Zohidov Rashid Fozilovich. "Sabotul ojizin" asarining manbalari, sharhlari va ilmiy-tanqidiy matnini kompleks o'rganish muammolari. Filologiya fanlari doktori (DSc) dissertatsiyasi avtoreferati. –T.: 2018.
4. Ibrohim G'afurov. Hayo-xaloskor. –T.: Sharq, 2006.
5. Ibrohim Haqqul. Irfon va Idrok. –T.: Ma'naviyat, 1998.
6. Mohigul Boboeva. So'fiy Olloyorning ma'naviy qarashlari. –Jizzax: 2010.
7. Nashrga tayyorlovchilar: Sayfiddin Sayfulloh, Akram Dehqon. Maslakul muttaqin. –T.: Movarounnahr, 2007.
8. Orzibekov Rahmonqul. Adabiy merosimiz sehri. –Samarqand: SamDU nashriyoti, 2006.
9. Rashid Zohid. So'fi Olloyor hikoyatlari. 1-kitob. –T.: Muharrir, 2011.
10. Sultonmurod Olim mutolaa qiladi // Tafakkur, 2009, №1.
11. Эргашов Орзукул. Умри азизни зое қилма... "Ўзб. адаб. ва сан.", 2008, 31 октябр.



Yanglish QARSHIYEVA,
Guliston davlat universiteti tayanch doktoranti
E-mail: qarshiyevayanglish@gmail.com

Psixologiya bo'yicha falsafa doktori, dotsent v.b B.Norbekova taqrizi asosida

ANALYSIS OF AHMAD YASSAVI'S CREATION IN THE WORKS OF EASTERN THINKERS

Annotation

That is why many saints like Imam Bukhari, Imam Termizi, Moturudi, Marginani, Ahmad Yassavi, Abdulkhaliq Gijduvani, Najmuddin Kubro, Bahauddin Naqshband, Khoja Ahror Vali, who are the dargahs of our science in Uzbekistan today. great attention is paid to the modern, scientific and impartial study of the scientific, religious-mystical heritage, worldview, way of life and values of our figures, intellectuals. Careful efforts are being made to spread and promote their heritage to the general public. Although a number of scientific studies have been carried out in our country on the life and sect of Ahmad Yassavi, no specific research has been carried out on the psychological aspects of his mystical views. Despite the fact that it originated in Central Asia and spread widely to different countries of the world, the Kubrovian sect has not been fully studied to this day. Ahmed Yassavi is a great person who is an example to the whole world with his extraordinary zeal and determination in the pursuit of knowledge, his courage in the path of truth, his patriotism, and his generosity. For this reason, it is necessary to comprehensively study his life path and spiritual heritage, and we have focused on these aspects in this article.

Key words: Ahmad Yassavi is a wise man, views of Eastern thinkers, wisdom, psychology, human being.

АНАЛИЗ ТВОРЕНИЯ АХМАДА ЯСАВИ В ТРУДАХ ВОСТОЧНЫХ МЫСЛИТЕЛЕЙ

Аннотация

Именно поэтому многим святым, таким как Имам Бухари, Имам Термизи, Мотуруди, Маргинани, Ахмад Яссави, Абдулхалик Гиждувани, Наджмуддин Кубро, Бахауддин Накшбанд, Ходжа Ахрор Вали, которые сегодня являются даргами нашей науки в Узбекистане, уделяется большое внимание современным, научное и беспристрастное изучение научного, религиозно-мистического наследия, мировоззрения, образа жизни и ценностей наших деятелей, интеллектуалов. Прилагаются осторожные усилия по распространению и популяризации их наследия среди широкой публики. Хотя в нашей стране был проведен ряд научных исследований о жизни и секте Ахмада Яссави, конкретных исследований психологических аспектов его мистических взглядов не проводилось. Несмотря на то, что секта Кубровиан зародилась в Средней Азии и широко распространилась по разным странам мира, секта Кубровцев до сих пор до конца не изучена. Ахмед Яссави – великий человек, который является примером для всего мира своим необыкновенным рвением и решимостью в стремлении к знаниям, смелостью на пути истины, патриотизмом и щедростью. По этой причине необходимо всестороннее изучение его жизненного пути и духовного наследия, и на этих аспектах мы остановились в данной статье.

Ключевые слова: Ахмад Яссави-мудрец, взгляды восточных мыслителей, мудрость, психология, человек.

SHARQ MUTAFAKKIRLARI ASARLARIDA AHMAD YASSAVIY IJODINING TAHLILI

Annotatsiya

Shuning uchun ham bugungi kunda O'zbekistonda ilm fanimizning darg'alari bo'lgan Imom Buxoriy, Imom Termiziy, Moturudiy, Marg'inoniy, Ahmad Yassaviy, Abdulkhaliq G'ijduvoni, Najmiddin Kubro, Bahouddin Naqshband, Xoja Ahror Valiy kabi ko'plab aziz siymolarimiz, alloma mutafakkirlarimizning ilmiy, diniy-irfoniy merosi, dunyoqarashi, hayot yo'li va qadriyatlarini zamonaviy, ilmiy va xolis o'rganishga katta e'tibor qartilmoqda. Ular merosini keng xalq ommasiga yetkazish va targ'ib-tashviq etish borasida e'tiborli ishlar qilinmoqda. Mamlakatimizda Ahmad Yassaviy hayoti, tariqati borasida birmuncha ilmiy tadqiqot ishlari amalga oshirilgan bo'lsada, bugungacha uning tasavvufiy qarashlarining psixologik jihatlari borasida muayyan bir tadqiqot amalga oshirilmagan. O'rta Osiyo zaminida vujudga kelib, dunyoning turli o'lkalariga keng yoyilishiga qaramasdan bugungi kungacha kubroviya tariqati to'liq o'rganilmagan. Ahmad Yassaviy ilm talabidagi favqulodda g'ayrati va qat'iyati, Haq yo'lidagi shijoati va vatanparvarligi, jo'mardligi bilan butun dunyoga o'rnak bo'lgan buyuk shaxs hisoblanadi. Shu sababli ham uning hayot yo'li va ma'naviy merosini har tomonlama tadqiq etish lozim va biz ushbu maqolada mana jihatlariga e'tibor qaratganmiz.

Kalit so'zlar: Ahmad Yassaviy hikmatkari, sharq mutafakkirlari qarashlari, hikmatlar, psixologiya, inson.

Kirish. Tasavvuf ta'limoti tarixiga nazar solar ekansiz, avliyolarga eng boy diyor Turkiston ekanligiga tan berasiz. Ana shu avliyolarning aksariyati bugungi O'zbekiston hududida yashagan. Ushbu avliyolarning jahon miqosida mashhurligini bilganingizda aqlingiz lol qoladi. Jumladan Ahmad Yassaviy, Abdulkhaliq G'ijduvoni, Najmuddin Kubro, Pahlavon Mahmud, Shohi Naqshband, Xoja Ahror Valiy va boshqalar xalqimizning buyuk iftixoridirlar. Bu zotlarga atab yurtimizda muzeylar tashkil etish, ilmiy meroslarini o'rganib,

xalqqa taqdim etish oldimizda turgan muhim vazifalardan biridir. Demakki, bu ulug' tuproq, olamshumul alloma, mashhur mutasavvuflarning buyuk va muborak tuprog'idir. Ana shunday mashhurlaridan biri Sulton ulorifin Xoja Ahmad Yassaviydurlar. Xoja Ahmad Yassaviyning tasavvuf ta'limoti tarixida tutgan o'rni g'oyatda katta, ta'sir doirasi juda keng edi. Yassaviy tariqi-suluki deyarli Markaziy Osiyoga yoyila boshlaydi. Movarounnahrndan buyuk Turkiston, Oq Edil, Qafqazgacha, Xuroson, Eron, Rumgacha, Badaxshon va

Sharqiy Turkistongacha kengayib borgan edi. Asrlar davomida Yassaviy tariqi-suluki muayyan tarzda yashab keldi va kelmoqda. Ahmad Yassaviy to'g'risida dastlabki ma'lumotni, o'z davrining ulug' olimi So'fi Muhammad Donishmand (XII asr), Muhiyuddin al-Arabiy (vafoti 638G'1240) yozib qoldirgan. Undan so'nggi zamon va davr olimlari tomonidan yozilgan qo'lyozma asarlar ham bizning davrimizgacha yetib kelgan. Bu qimmatbaho ilmlar insonlar kamolotida g'oyat muhim ahamiyatga ega.

Mavzuga oid adabiyotlar tahlili. O'zbekiston istiqloлга erishgandan keyin yassaviyshunoslikda yangi davr boshlandi. Dastlab turli gazeta va jurnallarda "Devoni hikmat"dan namunalar e'lon qilingan bo'lsa, 1990—92 yillarda uning 2 mustaqil nashri kitobxonlar qo'liga yetkazildi. Ushbu nashrlar nafaqat O'zbekistonda, balki boshqa turkiy davlatlarda ham bu buyuk mutasavvifning hayoti, adabiy-ma'rifiy faoliyati, izdoshlari xizmatiga qiziqishni kuchaytirdi. 1993-yil O'zbekistonda Yassaviyga bag'ishlab ilmiy anjumanlar o'tkazilib, ma'ruzalar matni alohida majmua shaklida chop etildi. Matbuotda Yassaviyning shaxsiyati, tariqati, she'riyatidan bahs yuritilgan maqolalar bosilib chiqdi. O'zbekistondagi bir qancha ko'cha va mahalla Yassaviy nomi bilan ataladi. Yassaviylik tariqatining asoslari «Faqrnoma» (ayrimlar Yassaviyga nisbat beradilar), «Maslakul-orifin», «Lama'ot», «Samaratul-mashoyix», «Javohir ul-abror» kabi manqaba va risolalarda aks etgan.

Yassaviy nuqtai nazarida hikmat — "ilmi laduniy", ya'ni ilmi g'aybu haqoyiq va ilohiy sirlarni kashf aylash mazmuniga ham ega. Yassaviyning o'zi "Devoni hikmat" nomi bilan biron bir kitob yaratmagan. Ushbu nodir asar uning murid va izdoshlari tomonidan tartib berilgan. Lekin bu narsa hikmat majmuasining Yassaviyga aloqasi yo'q, degan da'voni ilgari surishga asos bermaydi. So'fi Olloyor Yassaviy haqida fikr bildirib, yana shunday degan: Shariatda edi ul oftobe, Qolibdur bizga ul erdin kitobe.

«Devoni hikmat» kitob shogirdlari tomonidan tartib berilgan. Unda ilohiy ishq g'oyasi va ma'rifiy mazmun yetakchilik qiladi. Hikmatlar ma'no va mohiyat e'tibori bilan Qur'oni karim va Muhammad alayhissalom hadislariga chuqur bog'langan. «Devoni hikmat»ning 20dan ortiq nusxalari O'R FA SHI jamg'armasida saqlanadi. Asar qo'lyozmalaridan eng qadimgisi 17 asrga tegishli.

Yassaviy merosi va tariqati xorijda L. Massignon, A. Arberri, M. Smitt, X. Kisling, F. Mayer, A. Shimmel, R. Xartman, F. Ko'prulu, J. Trimmingem, K. Eraslon, Idris Shox, Devin Di Uis; Rossiyada A. Krimskiy, I. Petrushevskiy, E. Bertels; O'zbekistonda Fitrat, A. Sa'diy, E. Rustamov, B. Qosimov, I. Haqqulov, N. Hasanov tomonidan o'rganilgan.

Tadqiqot metodologiyasi (Research Methodology)

Yassaviy hikmatlarini o'rganish asosida shaxs kamolotini belgilovchi psixologik kontseptlar haqida tasavvurga egalikni aniqlash so'rovnomasi ishlab chiqilgan bo'lib, faktorli tahlil mezoni asosida so'rovnoma mulohazalari ahamiyatli va ahamiyatsiz birliklarga ajratilganligi asoslangan;

Yassaviy hikmatlarining psixologik tahlili asosida talaba-yoshlarda ma'naviy ehtiyojlar namoyon bo'lishi, ulardagi o'quv faoliyatidagi turli xil axloqiy vaziyatlar, topshiriqlarni o'zlashtirishda yuqori harakatchanlik, sinchkovlik, zukkolik hamda o'zini nazorat qila olish kabi omillar bilan belgilanishi aniqlangan;

Yassaviy hikmatlarining psixologik tahlili asosida komil inson konsepsiyasining psixologik xususiyatlari talaba yoshlarda aniqlanib, iymon-e'tiqodning yuqoriligi, sobitqadamlik, boshqalarga nisbatan beg'arazlik, haqgo'ylik, kamtarlik, adolatlilik, fidoiylik, insonparvarlik va vatanparvarlik sifatlarining yuqori darajada rivojlanganligi isbotlangan;

komil insonga xos sifatlar shakllanishida ma'lum bir vaziyatlarni yengib o'tuvchi xulq ya'ni matonat, taqdirga ishonch, voqelikni yengib o'tish, o'zini o'zgartirish, ijobiy tafakkur va emotsiyalarni nazorat qilish omillari ijobiy ravishda ta'sir etishi dalillangan.

Yassaviy Markaziy Osiyo madaniyati tarixida ilk turkiyzabon mutasavvif shoir sifatida ma'lumdir. Uning tasavvufni targ'ib ztuvchi turkiyda yozilgan she'rlari tilining xalqqa yaqinligi, ohangdorligi bilan tezda mashhur bo'lib ketdi. Xoja Ahmad Yassaviy juda ko'p mutasavvif donishmandlarni tarbiyalab voyaga yetkazgan. Ma'lumki, "Yassaviya" tariqatidan keyin Markaziy Osiyoda "Naqshbandiya" (Xo'jagon), "Bektoshiya" kabi ikki yirik tariqat paydo bo'ladi.

Yassaviy ham o'zining piri buzrukvori Shayx Yusuf Hama-doniya o'xshab mol-dunyo to'plashga mutlaqo qiziqmaganini, kambag'alparvar va g'aribparvar bo'lib yashaganligini uning ba'zi bir hikmatlaridan ham bilsa bo'ladi. Mol-dunyoga, boylikka va davlat orttirishga mukkasidan ketgan, xasis va ochofat kishilarni Yassaviy bayov tanqid qiladi:

Beshak biling bu dunyo barcha xalqdan o'taro,
Ishonmag'il molingga, bir kun qo'ldan ketaro,
Oto, ono, qarindosh qayon ketdi, fikr qil,
To'rt oyoqlik cho'bin ot bir kun sango yetaro.
Dunyo uchun g'am yema, haqdin o'zgan dema,
Kishi molini yema, sirot uzra tutaro.

Ahli ayol, qarindosh, heh kim bo'lmaydir yo'ldosh,
Mardona bo'l g'arib bosh, umring yeldek o'taro.
Qul Xoja Ahmad toat qil, umring bilmam necha yil
Asling bilsang, obi gil, yana gilga ketaro.

Darhaqiqat, Xoja Ahmad Yassaviy Markaziy Osiyodagi ilk tasavvufiy tariqat — "Yassaviya"ning asoschisi, nafaqat Xuroson va Mavarounnahr, balki turkiyzabon xalqlarning ma'naviy tarixida keng ma'lum bo'lgan, mutasavvif donishmand, insonparvar shoir hisoblanadi.

Tahlil va natijalar. Xoja Ahmad Yassaviy (Yassi yaqinidagi Sayram shahri, taxminan 11-asrning 2-yarmi — 1166) — tasavvufning mashhur namoyandalardan biri, turkiy xalqlarning buyuk shoiri. Otasi Shayx Ibrohim javonmardlik tariqatiga mansub nufuzli zotlardan bo'lgan. Yassaviy chig'atoy tilida ijod qilgan. Yassaviy tug'ilgach, ko'p o'tmay onasi — Muso Shayxning qizi Oysha xotun vafot etadi. 7 yoshida otasidan ham ajraladi. Yassaviy tarbiyasi bilan opasi Gavhar Shahnoz mashg'ul bo'ladi. Yassaviy opasi bilan Yassiga ko'chib borgach, ustozlari Arslon bobo bilan uchrashadi va undan tahsil oladi ("Yeti yoshda Arslon bobom izlab topdim..."). Yassaviy Yassida botin ilmi sirlarini mukammal o'zlashtirgan.

O'sha zamonlarda ilm-ma'rifatning Movorounnahrda markazlaridan bo'lgan Buxoroda Turkistonning turli tomonlaridan tolibi ilmlar yig'ilishgan. Arslon bobo ko'rsatmasi bilan Yassaviy ham Buxoroga boradi. Davrning eng peshqadam olimi va softiysi Shayx Yusuf Hamadoniy bilan uchrashib, unga murid tushadi. Buxoroda u arab tili bilan bir qatorda fors tilini ham chuqur o'rganadi. Forsiyda yaratilgan tasavvufiy adabiyot bilan tanishadi. Xoja Abduxoliq G'ijduvoni, Abdulloh Barqiy, Xoja Hasan Andoqiylar bilan hamsuhbat va hammaslahat bo'lib, Yusuf Hamadoniy muridlari qatoridan o'rin oladi. Alisher Navoiy Yassaviy to'g'risida "Maqomoti oliy va mashhur, karomoti matavoliy va nomahsur ermish. Murid va ashob g'oyatsiz va shoh-u gado aning irod va ixlosi ostonida nihoyatsiz ermish", — deydi. Bu fikr Yassaviyning Yassiga qaytib kelib, yangi bir tariqatga asos solgan murshid sifatida shuhrat topgan davrlariga tegishlidir. Yassaviy turkiy xalqlarni islomga yanada kengroq jalb qilish va tasavvuf g'oyalarini omma ko'ngliga chuqur singdirish maqsadida

she‘riyatdan ham foydalangan. Abdurauf Fitratning ta‘kidlashicha, Yasaviyning "adabiyotda tutgan yo‘li sodda xalq shoirlarimizning tutg‘on yo‘lidir... Uning hikmatlari vaznda, qofiyada, uslubda xalq adabiyoti atalgan she‘rlar bilan barobar". U yozgan asari Nafaqat turkiy Xalqlarga balki butun Dunyoga Nasihat bo‘ladigan asar yozgan. Uning hikmatlarini o‘rganish, insonlarga hikmatlarning asl ma‘no – mazmuni anglatish dolzarb masalalardan bo‘lib qolmoqda.

Xulosa va takliflar. Ahmad Yassaviy ijodi ham insonning o‘zligini anglash, ruhiy olamini tushunish, borliqda o‘zini qanday namoyon qilmoqlik lozim shu xususida boy ma‘naviy me‘ros qoldirgan. Uning eng boy merosi "Devoni hikmat" hikmatlaridir.

"Devoni hikmat" insonni nafsparastlik, ma‘rifatsizlik va yirtqichlashuvdan muhofaza etadi. "Devoni hikmat" odam

farzandini shaytoniy hiylalar, hayvoniy qutirishlardan asraydi. Bu bebaho asar hirsu – havoga berilib "odamiyatni pok-pokiza yeb" qo‘yish kulfat va musibatlardan ogohlantiradi. Hamma gap uni qanday o‘qish va qanday anglash, anglabgina qolmasdan amal qilishda.

"Yassaviya" tariqatining barcha aqidalari Ahmad Yassaviyning asosiy asari bo‘lmish "Hikmat"da mufassal bayon etilgan. XII asrdagi turkiy zabon she‘riyatning ajoyib namunasi bo‘lgan, keyingi davrlardagi turkiy adabiyotga katta ta‘sir ko‘rsatgan "Hikmat" asarida "Yassaviya" ta‘limotidagi poklik, halollik, to‘g‘rilik, mehr-shafqat, o‘z qo‘l kuchi, peshona teri va halol mehnati bilan kun kechirish, Alloh taolo visoliga yetishish yo‘lida Insonni botinan va zohiran har tomonlama takomillashtirish kabi ilg‘or umuminsoniy qadriyatlar ifoda etilgan.

ADABIYOTLAR

1. Ahmad Yasaviy. Devoni hikmat (nashrga tayyorl. A.Abdushukurov). — T.:1992. 2. O‘zbek adabiyoti namunalari (tuz. prof. Fitrat). — T.: 1928; 3. Ahmad Yasaviyning yangi topilgan hikmatlari. «Jahon adabiyoti» jurn. 2002, №10.
2. Davletshin M. Krbiliyat va uning diagnostikasi, T., 1979;
3. Tokareva V. Talaba shaxsining axloqiy rivojlanish psixologiyasi, T., 1989;
4. G‘oziyev E. Psixologiya fani XXI ayerd, T., 2002;
5. G‘oziyev E. Psixologiya, T., 2003;
6. Qodirov B., Layoqat psixologiyasi, T., 1989;
7. Shoumarov G‘. Oila psixologiyasi, T., 2000;
8. Karimova V. Ijtimoiy psixologiya, T., 1994



UDK:091

Oysafar MAJIDOVA,
O‘zbekiston Milliy universiteti dotsenti v.b., (PhD)
E-mail: oysafar72@gmail.com

Falsafa f.n.dotsent D.Islomova taqrizchi asosida

IBN SINO INSON, UNING AHLOQIY FAZILATLARI HAQIDA

Annotatsiya

Ushbu maqolada, buyuk mutafakkir Ibn Sino falsafasida inson, uning ahloqiy fazilatlari mantiqiy tahlil qilinadi. Ibn Sinoning “Risolai axloq”, “Tib konunlari” “Falsafiy qissalar” asarlarida insonni boshka jonivorlardan ajratib turuvchi akliy faoliyati, nafsoniy kuvvatlari, ruxiyati uning oliy mavjudot bo‘lishligini asoslashga asosiy urg‘u qaratilgan.

Kalit so‘zlar: Inson, fazilat, ahloq, odat. insonparvarlik, xalollik, saxiylik, oqko‘ngililik, akliy teranlik, sabr-toqat.

ИБН СИНО О ЧЕЛОВЕКЕ И ЕГО ПРАВСТВЕННЫХ КАЧЕСТВАХ

Аннотация

В данной статье в философии великого мыслителя Ибн Сины логически анализируются человек и его нравственные качества. В произведениях Ибн Сины «Этические трактаты», «Медицинские законы», «Философские рассказы» основной упор делается на обоснование того факта, что он является высшим существом, его психической деятельности, эмоциональной силы и духа, которые отличают человека от других животных.

Ключевые слова: Человек, добродетель, мораль, привычка. человечность, честность, щедрость, великодушие, интеллектуальная глубина, терпение.

IBN SINO ABOUT MAN AND HIS MORAL QUALITIES

Annotation

In this article, in the philosophy of the great thinker Ibn Sina, man and his moral qualities are logically analyzed. In Ibn Sina’s works “Ethical Treatises”, “Medical Laws”, “Philosophical Stories” the main emphasis is on substantiating the fact that he is a supreme being, his mental activity, emotional strength and spirit, which distinguish man from other animals.

Key words: Person, virtue, morality, habit. humanity, honesty, generosity, intellectual depth, patience.

Kirish. Ma’lumki, har bir tarixiy davr, har bir jamiyat, o‘z ahloqiy ideali va unga muvofiq tarbiya nazariyasi va tizimini yaratadi. Jamiyat nafaqat ustuvor g‘oyasiz, balki oqilona tarbiya tizimisiz barqaror bo‘la olmaydi. Tarbiya jamiyatning ahloqiy, ma’naviy qiyofasi, jamiyat a‘zolarining xulqi, davlat fuqorolarining tartib-intizomi, turmush tarzining asosini tashkil qiladi. Inson – Ibn Sino falsafasining muxim tarkibiy kismi bulib, unda inson fe‘l-atvori fakat shaxsiy xususiyatlari bilan emas, balki uni o‘rab turgan va faoliyatining muayyan qirralarini izoxlaydigan shart-sharoit, ijtimoiy-tarixiy voqelik ta’siri bilan belgilanishi ta’kidlanadi. Atrofimizni o‘rab turgan mavjudlik bir yaxlit olamdan iborat bulib, shaxs uning kichik bo‘lagi xisoblanadi. Shuningdek, mutafakkir ta’kidlashicha, shaxs fikr yuritish orkali tabiatga sezilarli ravishda ta’sir etishga qodir.

Mavzuga oid adabiyotlar tahlili. Dunyo va O‘zbekistonda Ibn Sino merosiga oid adabiyotlar tahlili, uning ijodiy faoliyatida barcha sohalarini qamrab olganidan dalolat beradi. Rossiya sharqshunos olimi A.Smirnov o‘z tadqiqotida shunday deydi, Ibn Sino falsafiy qarashlarida inson va borliqni ayri-ayri holda emas, balki o‘zaro chambarchas bog‘liqligini tadqiq etib, shaxsning nafaqat jismoniy va aqliy qobiliyatlari, balki ruhiy xislatlariyu imkoniyatlarini o‘rganish insonni borliq sifatida o‘rganishning asosini tushuntirishga harakat qilganligini e’tirof etadi[1].

Markaziy Osiyo davlatlari xususan, Tojikistonda Ibn Sinoning falsafiy, ilmiy, ahloqiy, estetik, badiy qarashlarining tahlili olimlar ilmiy tadqiqot ishlarining bosh mavzusi bo‘lsa, Qozog‘istonda uning merosi asosan al Farobiy ta’limoti bilan qiyosiy o‘rganiladi. A.Qayumov, U. Karimov axloq kategoriyasiga Ibn Sino yaxshilik va yomonlikni, lazzat,

donolik saxiylik sevgi- muhabbat, kamtarlik azob-uqubat va shu kabilarni kiritganligini o‘z tadqiqotlarida takidlaydi[2]. A.Irisov Ibn Sino falsafiy qissalarini tarjima qilish orqali mutafakkir uzining ilgor axlokiy goyalari bilan insonlar o‘rtasidagi eng olijanob, yuksak darajada rivojlangan chinakam insoniy fazilatlar har qanday davr uchun dolzarbligini yo‘qatmasligini ifodalaydi[3]

Tadqiqot metodologiyasi. Ibn Sino fikricha, inson kiyofasini bezovchi, uning ichki va tashqi go‘zalligini namoyon etib turuvchi bebaxo fazilatlar: insonparvarlik, oddiylik, xalollik, saxiylik, oqko‘ngililik, akliy teranlik, sabr-toqat va maksad sari intilish kabilar nazarda tutiladi. Umaman, inson fazilatlari va ahloq haqida gapirar ekanmiz, Forobiy va Beruniy ilmiy merosida xam bu masala o‘zining yorokin ifodasini topganligini kuzatamiz.

Sharq mutafakkirlari, xususan Ibn Sino, shaxsni kamol topishida uning ma’naviy xazinasi bo‘lgan ko‘ngil olamiga, ruhiy olamiga juda katta e’tibor beradi. Insonning ahloqiy fazilatini ilmiy-tadqiqot doirasida o‘rganishdan maqsad:

Millatning bugungi yoshlarini barkamol shaxs va komil inson bo‘lishiga erishishi uchun, ajdodlar tomonidan tarbiya borasidagi asarlarni o‘rgatishsh;

Insondagi yomon illatlarni bartaraf etishda ilmu fan, ahamiyatini anglatish;

Insonlar fikr doirasini kengaytirishi bilan ta’lim-tarbiyada, bilish ko‘niqmalarini shakllantirishdan iboratdir.

Tahlil va natijalar. Jamiyatda shaxsga insoniylik va barkamollikka xos barcha hislatlar va fazilatlar tarbiya orqali singdiriladi va rivojlanadi. Zero, tarbiya borasida vorisligi bo‘lmagan millatda g‘urur tuyg‘usi, milliy izzat-nafsi

shakllanmaydi. Ibn Sino fikricha, «Tabiatda nimaiki mavjud bo'lsa, o'z tabiatiga ko'ra, kamolotga intiladi. Mana shu (kamolotga) intilish, o'z mohiyatiga ko'ra yaxshilikdir. Narsa kamolotga intilib, nuqsonlardan qochadi», - predmetlarga xos bo'lgan nuqsonlar uchun yomonlikdir. «Har qanday predmetning ikki jihati bor, - deydi u, - bu faollik va passivlik jihatlari»[4]. Mutafakkir «Risolai axloq» asarida: axloqda yaxshilik va yomonlik, lazzat va azob – uqubat, bosh rol ni o'ynaydi, u insonning barcha yomon fazilatlarini yomonlik kategoriyasiga kiritadi.[5]. Ibn Sino «Risolai axloq» asarida shunday yozadi: «Axloq ilmi insonlarning yaxshi hulqlarga chaqirib, yomon hulqlardan qaytarmoq uchun yaxshi hulqlarning yaxshiligini yomon hulqlarning yomonligini bayon qiladigan, bildiradigan bir ilmdir. Har kim axloq ilmini bilib amal qilsa, bu dunyoda aziz, oxirotda sharofatlik bo'lur. Axloqli yaxshi kishilar dushmanlarini ham osonlik bilan o'zlariga do'st qilurlar. Insonlarning hayvonlardan farqlari, ayrimlari aql, ilm, so'z, adab, fikr, axloq iladur. Shuning uchun dunyoda «chin inson bo'lurman degan kishilarga bu ilmi o'qimay, axloq yo'llarini o'rganmay, yaxshi hulq qaysi, yomon hulq qaysi-bilmak, bir-biridan ayirmak lozimdir. Agar bir kishining o'zidan, ishidan, so'zidan boshqa kishilar ozor topmasalar, yaxshi xulq deyilur. Agar ozor topadug'on bo'lsalar yomon xulq deb atalur»[6].

Mutafakkir adolat mezoniga ham alohida e'tibor bergan: «Adolat, muhim axloqiy xislat bo'lib, u odamning uch istagi – toqat, jasurlik va donolik bilan paydo bo'ladi, ushbu fazilatlariga ega bo'lgan odam, o'zini yaramas ishlardan saqlay oladi» – deydi Ibn Sino[7]. Sharqshunos olim A.Irisov mutafakkirning «Hay ibn Yaqzon» asari haqida shunday deydi: kishilarning did – farosatini shakllantirishi va fikr doirasini kengaytirishi bilan ta'lim – tarbiyada katta ahamiyatga egadir[8]. Ibn Sino bu asarida ilm – ma'rifatni o'rganishga kirishishi natijasida ko'zi ochilgani, uning natijasida Aql («Hay ibn Yaqzon») ko'ziga ko'ringani va ilm ham unga o'z jamolini namoyon qilganini hikoya qilur ekan, ilm-aqlni - o'lmaydigan uyg'oq, qarimaydigan, yosh, beli bukmaydigan – barvasta, nuroniy sifatida tasvirlaydi. Tafakkur qilib zarur bo'lgan va bilishi mumkin bo'lgan narsalarni o'qishga kirishgani, bu yo'lda aqlni ishga solib, o'zini yomonliklardan chetlashti-radigan turli xususiyatlarni bilib olganini qayd etadi. Shuningdek, insondagi yomon illatlarni ham bartaraf etishda ilmu fan, ziyoning ahamiyati, insondagi aql – tafakkur quvvatining yomon illatlardan qutilishi, o'zligini anglash vositasi ekanligi bilan adabiy-falsafiy asargina bo'lib qolmay, tarbiyaviy asar sifatida ham qimmatli ekanligini e'tirof etgan[9].

Ibn Sinoning axloqiy qarashlari uning siyosiy, huquqiy va estetik g'oyalari bilan uyg'unlashib ketgan. Ular mutafakkirning dunyoqarashida o'ziga xos e'tiborli salohiyatga ega. Allomaga ko'ra, inson zoti hayvonlardan tubdan farqlanib, bir-biridan ajralgan, tanho holda baxt-saodatga erisha olmaydi. U o'zining moddiy va ma'naviy ehtiyojlarini boshqalar bilan hamkorlikda amalga oshiradi. Hayotni davom ettirish maqsadida odamlar mehnat taqsimotiga asoslangan jamoalarga birlashishga majbur bo'ladilar. Hamkorlikka erishish esa qonun va adolatning qaror topishini taqozo qiladi. Qonun va adolat tantanasini ta'minlash uchun hukmdorlar zarur bo'lib, ular odamlarga ta'sirchan nutq bilan murojaat eta bilishi va ularni qonunga rioya etishlarini talab qila olishlari zarur sanaladi. Ular bu borada kishilarni va ularning qarashlarini boshqarishsiz qoldirmasliklari lozim, aks holda, ular o'rtasida o'zaro nizo va kelishmovchiliklar paydo bo'ladi. Natijada, har kim o'ziga foydali narsani adolatli, zararli narsani esa adolatsizlikning namunasi deb hisoblashi mumkin.

Hukmdor bo'lish o'ta mas'uliyatli burchdir. Jamoani boshqarish, unga to'g'ri yo'lni ko'rsatib berishdan avval

bunday shaxs o'z xulq-atvorini o'ziga itoat ettira olgan bo'lishi shart. Axloq-odobda barcha fuqarolarga ibrat-namuna bo'la oladigan insongina boshqalarga hukmdor bo'lishi mumkin. Dono rahbarlar, e'tiborli hukmdorlar o'z fuqarolarini ezgu niyat, ezgu ishlarga odatlantirib borib, ularning o'zlarini yuksak fazilatlar sohiblari qilib tarbiyalaydilar. O'zgarlar esa odamlarda xunuk illatlarning shakllantirishga yo'l ochib berib, ularning o'zlarini betafiq kimsalarga aylatiradilar[10].

Inson barcha jonzo'tlar kabi o'z hayotini havf-xatarlardan muhofaza kilishga intiladi. Bordi-yu, jamiyatda hamma odamlar boy-badavlat bo'lib qolsalar, o'zaro to'qnashuvlar, nizolar natijasida jamiyat hayoti, qonun ustavor-liga va adolat meyorlari tanazzolga yuz tutadi. Barcha odamlar yoppasiga qashshoqlarga aylanib qolgan taqdirda esa bunday vaziyat tufayli ular halokatga uchragan bo'lar edilar[11].

Demak, Ibn Sinoga ko'ra, har bir odam jamiyatda mavjud ijtimoiy-iktisodiy maqomga ega ekanligidan mamnun bo'lmog'i lozim. Boy-badavlat kishi erishgan maqomi orqali unda yetishmaydigan aql-zakovat va ta'lim-tarbiya kentiklarini qoplaganligiga, ma'rifatli kambag'al esa, o'z holatini uning ahvoli bilan qiyoslab ko'rib, unga nisbatan bir-muncha durustroq mavqega ega ekanligiga ishonch hosil qilishi lozim. O'z kasb-kori orqali kundalik yegulik nonini topayotgan usta cheksiz holatlarga ega hukmdorga, katta boyliklar sohibi sanalmish boy kishiga hech qachon ortiqcha havas qilib yashamaydi, deb uqtiradi Ibn Sino[12].

Ijtimoiy adolat — bu jamiyat a'zolarini turli yo'l va vositalar orqali teng holatda saqlashdan iborat emas. Kishilarning ijtimoiy faolliyagini mensimaslik, haqiqiy mehnatkashni boqibeg'am boqimandadan farqlamaslik jamiyat ravnaqining zavolidir. Lekin aynan shu masalada ham allomaning insonparvarligi yaqqol sezilib turadi. U o'zining "Tadbir-e manozil" asarida "xizmatkorlarni o'zingga yaqin tut, ularni siltab tashlama, ularning ehtiyojlari to'g'risida g'amxo'rlik qil, ularga nisbatan qahr-g'azabnok bo'lma, ular bilan xuddi do'stlar bilan bo'ladigan munosabatda bo'lg'in, ularning baxtsizlik onlarida yolgiz qoldirma, chunki ular ham insonlardir", - deydi[13].

Mutafakkir Qur'oni karim va hadisi sharif an'analariga to'la amal qilgan holda nikoh masalasiga alohida e'tiborni jalb qiladi. Hukmdor birinchi galda nikoh to'g'risidagi qoidalarga to'la to'kis amal qilishining o'ta muhim ekanligini aslo unutmazlik lozim, chunki nikoh munosabatlari: son zotining uzluksiz davom etishini ta'minlaydigan muhim omildir.

Bundan tashqari, er-xotin o'rtasidagi munosabatlarning qaltisligi odamlarning imon-e'tiqodini, jamiyat ma'naviy-ruhiy holatini izdan chiqaradi, uning tanazzulini tezlashtiradi.

Shunday ekan, mutafakkir nikohni bekor qilish holatlarini imkon boricha murakkablashtirishni maslahat beradi. Buning uchun ayollarga nikohni bekor kilishni qozilar hukmi orqali hal qilish, erkaklarga esa bunda sezilarli miqdorda jarima to'lashni joriy qilish orqali ularning oila, jamiyat oddidaga mas'uliyatini shakllantirish zarur. Bundan tashqari, mol-mulkka merosxo'rlik va nasl-nasab masalalarida har qanday o'zaro kelishmovchiliklar va yuzaga kelishi mumkin bo'lgan ixtiloflarning oldini olish maqsadida nikoh ochiqcha-siga o'tkazilishi shart. Er-xotin qonun asosida farzandlarni yaxshi tarbiyalashni, farzandlar esa ota-onani hurmat qilishlari va ularga itoat etishlari mas'uliyatini o'z zimmalariga oladilar, chunki ular farzandlar borlig'ining sababchilaridir[14].

Ibn Sinoning "Xikmat buloqlari" ("Uyun ul-hikma") asarida ta'kidlanishicha, axloq-odob fani aslida odamlarning baxt-saodatli bo'lishini ta'minlovchi yo'l-yo'riqlarni aniqlavshan ko'rsatib beruvchi amaliy falsafadir. U kishilar xulqi,

fe'l-atvori ustidan rahbarlik qiladi. Unga "jon qulog'i"ni tutgan va amal qilgan kishilar faqatgina o'zlari uchun yashamasdan, balki boshqalar, jamiyat va uning manfaatlari uchun yashashni maqsad qilib qo'yishlari lozim. Kishilar o'zaro do'st-inoq bo'lib yashashi, o'zlarida insonparvarlik xislatlarini namoyon etishlari, kamtar-kamsuqum, tejamkor, kuchli irodali bo'lishlari zarur.

Bizning fikrimizcha, Ibn Sinoning inson ma'naviy kamoloti uning o'ziga bog'liq, degan xulosasi ilohiyot ilmining bilimdoni Aziziddin Nasafiyning «Haqiqatlar qaymoga» («Zubdat ut-tavorix») asarida o'z aksini topgan ko'rinadi. Hikmat ahli ya'ni faylasuflarning fikriga ko'ra, deydi u, ilm ma'lumga - bilib olingan narsaga bo'ysunadi. Binobarin, odamlarning so'zlari va faoliyat ishlari uchun «oldindan belgilangan o'lchovlar yo'q»[15]. Shunday ekan, odam qancha ko'p g'ayrat qilsa, bilimi va darajasi shuncha ortadi. Yaxshilik yoki yomonlik qilish inson ixtiyoridagi ishdir.

Xulosa va takliflar. Xulosa qilib aytganda, Ibn Sino davridan o'n ikki ars o'tdi. Bu asr ichida falsafa va ilm fan

oldinga ulkan qadamlar tashladi: atomning tilsimotini yechib, uning energiyasini inson hizmatiga qo'ydi, jonli mavjudod hayotini boshqarishga imkon beruvchi irsiylik kodi aniqlandi, biologiya jonsiz narsadan jonli narsa yaratish ostonasida turibdi, tibbiyotda kasalliklarni davolash, ularning oldini olish borsida prinsipial yangi nazariya va metodlar yaratildi, boshqa sayyoralariga kosmik parvozlar real hodisaga aylanmoqda. Zamonaviy fan – texnikaning shunday shiddatli taraqqiyoti bilan taqqoslaganda Ibn Sinoning inson, uning ahloqiy qarashlari anchagina eskirganday tuyuladi. Lekin, inson o'z ma'naviyatini shakllantirishda ajdodlaridan qolib kelayotgan bebaho boyliklardan ruhiy oziq, kuch quvvat oladi, ularga tayanadi. Shuning uchun ham milliy qadriyatlarimizni shakllantirishda Ibn Sinoning bilim boyliklaridan, tajriba va tarixiy saboqlaridan, odob – ahloq, ta'lim – tarbiyaga oid o'gitlari va yo'l – yo'riqlaridan foydalanishimiz foydadan xoli bo'lmaydi. Ularning ko'p jihatlari hozirgi yangi O'zbekiston sharoitida qayta tiklanayotgan sharqona axloq-odob meyorlarining qaror topishiga sobit qadam ila xizmat qilishi shubhasizdir.

ADABIYOTLAR

1. А.В.Смирнов. Философская мысль исламского мира. Исследования Том-1.Москва: 2009.С.531.
2. У.Каримов. М. Этические проблемы в антропологии Ибн Сины. Автореферат дисс ...канд.филос. наук. – Душанбе, 2009. –22с.
3. А.Ирисов. Абу Али Ибн Синонинг “Саломон ва Ибсол” кассаси. Тошкент: “Фан”, 1973. – 50.Б.
4. С.Рахимов. Абу Али Ибн Сино таълим ва тарбия хақида. -Тошкент: “Ўқитувчи”, 1967. – 77.Б.
5. Абу Али Ибн Сина. Избранные произведения. М.: Мысль. Т.1. С.92.
6. Абу Али Ибн Сина. Избранные произведения. М.: Мысль. Т.1. С.97.
7. Абу Али Ибн Сино. Фалсафий кассалар. – Т., 1963. 35.Б.
8. А.Ирисов. Ибн Сино фалсафий кассалар.1973.26.Б.
9. А.Ирисов. Ибн Сино фалсафий кассалар.1973.30.Б.
10. М.Қодиров Марказий Осие ва Ўрта Шарқнинг фалсафий тафаккури. Тошкент: ТДШИ нашриёти, 2010.34.Б
11. Ибн Сино “Тадбир-э манозил”. Техрон, 4-бет.
12. Ибн Сино. Китоб ан-нажот. Қоҳира, 33-бет.
13. Ибн Сино “Тадбир-э манозил”. Техрон, 7-бет.
14. Ибн Сино. Китоб ан-нажот. Қоҳира, 36-бет.
15. Ибн Сино “Тадбир-э манозил”. Техрон, 7-бет.



Nazira MAMATOVA,
Samarqand davlat universiteti mustaqil tadqiqotchisi
E-mail: naziramamatova555@mail.com

SamDChTI professori, (DSc) S.I.Saidov taqrizi asosida

НИКОH-OILA MUNOSABATLARI PSIXOLOGIYASINI O'RGANISHNING USLUBIY METODIK JIHATLARI

Аннотация

Maqolada oilaviy shaxslararo munosabatlar barqarorligini ta'minlashga xizmat qiluvchi muhim omillar va ularning baholanishi masalalari, nikoh - er bilan xotin o'rtasidagi munosabatlar, er-xotin zarur insoniy sifatlar xususidagi qarashlar bayon etilgan. Shu bilan birga mazkur maqolada oilaning insonga yo'nalganligi xususiyatidan kelib chiqqan holda, o'zbek milliy-madaniy muhitidagi oilaviy munosabatlarni insonparvarlashtirish imkoniyatlarini aniqlash, o'zbek oilalarining shaxslararo munosabatlari barqarorligini ta'minlovchi omillarni ahamiyatini aniqlash bo'yicha er-xotinlar bilan o'tkazilgan anketa so'rovining natijalari berildi.

Kalit so'zlar: Oila, nikoh, nikoh munosabatlari, shaxslararo munosabatlar, o'zbek milliy madaniy muhiti, er-xotinlar, anketa so'rovi, shaxs psixologiyasi, o'zbek oilalari.

МЕТОДИЧЕСКИЕ АСПЕКТЫ ИЗУЧЕНИЯ ПСИХОЛОГИИ БРАЧНО-СЕМЕЙНЫХ ОТНОШЕНИЙ

Аннотация

В статье излагаются важные факторы, служащие обеспечению стабильности межличностных отношений и вопросы их оценки, брачно-супружеские отношения, взгляды на характер необходимых человеческих качеств. Вместе с тем, в данной статье представлены результаты анкетного опроса супругов по выявлению возможностей гуманизации семейных отношений в узбекской национально-культурной среде, определению значимости факторов, обеспечивающих стабильность межличностных отношений узбекских семей.

Ключевые слова: Семья, брак, супружеские отношения, межличностные отношения, узбекская национальная культурная среда, пары, анкетный опрос, психология личности, узбекские семьи.

METHODOLOGICAL ASPECTS OF THE STUDY OF THE PSYCHOLOGY OF MARITAL AND FAMILY RELATIONS

Annotation

The article describes important factors that serve to ensure the stability of family interpersonal relationships and issues of their assessment, marriage - relationship between husband and wife, views on the necessary human qualities of a couple. At the same time, this article gave the results of a survey of spouses on determining the possibilities of humanizing family relations in the Uzbek national-cultural environment, determining the importance of factors that ensure the stability of interpersonal relations of Uzbek families.

Key words: Family, marriage relations, interpersonal relations, Uzbek national cultural environment, spouses, questionnaire survey, personality psychology, Uzbek families

Kirish. Nikoh-oila munosabatlari qadimdan o'rganib kelinayotgan ijtimoiy institutdir. Nikoh oilani tashkil etib, uning muhim vazifasi farzandlar ko'rish orqali aholini qayta tiklash, avlodlar davomiyligi bilan yer yuzida insoniyat taxtiy taraqqiyotini ta'minlash, muqaddas urf-odatlarini saqlash va uni avlodlardan avlodga o'tkazishdek vazifalarni amalga oshiradi.

Biz tadqiqotlarimizda oilaning insonga yo'nalganligi xususiyatidan kelib chiqqan holda, o'zbek milliy-madaniy muhitidagi oilaviy munosabatlarni insonparvarlashtirish imkoniyatlarini aniqlash maqsadida qator izlanishlarni o'tkazdik.

Mavzuga oid adabiyotlarning tahlili. Nikoh-oila munosabatlari bilan bog'liq izlanishlarga S.V.Kovalev, E.Tiyd va V.Ukalova, N.N. Obozev kabi chet el olimlari, G'.B.Shoumarov, V.M.Karimova, M.G.Davletshin, N.A.Sog'inov, A.Shojalilov, T.M.Adizova, F.R.Ro'ziqulov kabi Respublikamiz olimlari tomonidan olib borilayotgan ilmiy tadqiqot ishlari diqqatga sazovordir [7], [8], [6], [3], [10], [5], [9].

N.N.Obozov oilaviy hayotdan qoniqmaslik, nikohning buzilishi va beqarorligini belgilovchi sabablarni er bilan xotin

o'rtasidagi ijtimoiy-iqtisodiy funktsiyaning tenglashtirilishi-dandir deb tushuntiradi[8].

S.V.Kovalevning ta'kidlashicha, yoshlarda oilaviy hayot va turmush tarziga xos to'g'ri tasavvurlar yetarli emasligi sababli turmush qurganlarida oila-nikoh munosabatlaridan qoniqmaslik holatlari ko'p uchraydi[7].

Oilaviy munosabatlarni o'rganish sohasida estoniyalik olimlar E.Tiyd va V. Ukolovalar oiladagi er-xotin o'zaro munosabatlari xarakteriga qarab 2 ta modelini ishlab chiqadilar: An'anaviy (asimmetrik, er yetakchi, iqtisodiy masalalarni hal qiluvchi) oila modeli va zamonaviy (simmetrik, roller er va xotinga teng bo'lingan) oila modeli ajratishgan.

Respublikamizning yetakchi psixolog olimlaridan G'.B.Shoumarov o'z tadqiqotlari natijalariga tayanib, oilaning mustahkam bo'lishi, er-xotinning baxtiyor hayot kechirishlari va tinch-totuv yashashlarida ularning o'zaro qovushishi muhim rol o'ynaydi [11] deb ko'rsatadi va uchga bo'ladi. Ular: 1) biologik, 2)psixologik, 3)sotsial qovushuvlardir va tahlili bo'yicha, oila qurgan shaxslarni kasb-faoliyati va oila haqidagi tasavvurlari, xo'jalik ishlarini yurita olmasliklari, jinsiy tarbiyaga ega emaslik, bolalarni tarbiyalashdagi

kelishmov-chilik farzandsizlik, rashk va ishonchsizlik ekanligini ko'rsatib o'tadi.

V.M.Karimova tadqiqotlarida oilaviy ijtimoiy tasavvurlar shakllanishida bola shakllanayotgan oila va undagi o'zaro munosabatlar xarakteri muhim ahamiyat kasb etishi ta'kidlangan [6].

M.G.Davletshin tadqiqotlarida o'zbek oilasining etnopsixologik muammolari keng qamrovli o'rganilgan. [3]

Tadqiqot metodologiyasi. Tadqiqot metodologiyasi sifatida shaxsning shakllanishida milliy-psixologik o'ziga xoslik va umuminsoniy qadriyatlarining yagonaligini belgilovchi umummilliy metodologiyadan: psixik hodisalarni tadqiq etishga kompleks yondashish (B.G.Ananev), funksional tizimlar konsepsiyasi (P.K.Anoxin), tizimli yondashish (B.F.Lomov) xizmat qildi.

Tahlil va natijalar. Ilmiy manbalarni o'rganish va olib borilgan tadqiqotlarning tasdiqlashicha, oilaviy shaxslararo munosabatlarni insonparvarlashtirish imkoniyatlari qator iqtisodiy, ijtimoiy, milliy-madaniy, shaxsiy-psixologik omillarga bevosita bog'liqligi (1-jadvalga qarang) aniqlandi.

Tadqiqot uchun o'rganilayotgan (1, 2 jadvallardagi) oiladagi shaxslararo munosabatlarning barqarorligini ta'minlashga xizmat qiluvchi omillar izlanish o'tkazilgan oilali 1-jadval

Oilaviy shaxslararo munosabatlar barqarorligini ta'minlashga xizmat qiluvchi muhim omillar va ularning baholanishi

(n=300)

№	Omillar	Rang 1,2,3,4,5 o'ri	Foiz
1.	Oilaning moddiy ta'minlanganligi	1,40	92%
2.	O'zaro hurmat va ishonchning bo'lishi	1,20	96%
3.	Oila a'zolarining bir-birlarini yaxshi tushunishlari	1,25	95%
4.	Mustaqil oila sifatida hayot kechirish	3,55	49%
5.	Uy-joy bilan ta'minlanganlik	2,40	72%
6.	Farzandlar	1,25	95%
7.	Oila a'zolarining onglik va ma'naviy axloqiy mavqei	1,40	92%
8.	Muomala odobi	1,35	93%
9.	Oilada mehnat taqsimoti	2,00	80%
10.	Jinsiy moslik (jinsiy qoniqish)	2,30	74%
11.	Qaynota va qaynonaning oilani boshqarishga aralashuvi	3,05	59%
12.	Qayn-aka, qayn-uka, qayn-opa va qayn-singillarning oilaviy munosabatlardagi ishtiroki	3,95	41%

1-jadvaldan ko'rinib turibdiki, er-xotinlar oilaviy shaxslararo munosabatlarning barqarorligini ta'minlashda "o'zaro hurmat va ishonchning bo'lishi" ni eng ta'sirchan (muhim) omil deb hisoblaydilar (o'rinlar yig'indisi 1,20; 96%). Er-xotinlar o'rtasida "o'zaro hurmat va ishonchning bo'lishi" ga alohida e'tibor bilan qaraganlik ijobiy natijalarga olib keladi.

Shuningdek, "Oila a'zolarining bir-birlarini yaxshi tushunishlari" ham (o'rinlar yig'indisi 1,25; 95%) o'zbek oilalari uchun eng muhim qadriyat sifatida tan olindi

1-jadvalda shaxslararo munosabatlar barqarorligini ta'minlovchi yana bir muhim omil "Oilada farzandlarning bo'lishi" (o'rinlar yig'indisi 1,25; 95%) deb tan olindi.

Oilaviy shaxslararo munosabatlar barqarorligini ta'minlashga xizmat qiluvchi omillar orasida "Oilaning moddiy ta'minlanganligi" (o'rinlar yig'indisi 1,40; 92%) ham oldingi o'rinlarda belgilandi.

Oilaviy shaxslararo munosabatlar barqarorligida "Oila a'zolarining onglik va ma'naviy axloqiy mavqei" (o'rinlar yig'indisi 1,40; 92%) ham muhim o'rinda turishi qayd etildi

Oila a'zolari (ayniqsa, er-xotin) o'rtasida kechadigan muomala odobi (o'rinlar yig'indisi 1,35; 93%) undagi shaxslararo munosabat barqarorligini ta'minlashda asos bo'lib xizmat qiladi. Oiladagi kundalik muloqot bu hayotiy ehtiyoj

shaxslar (er-xotinlar) tomonidan ahamiyatiga (rang) qarab tanlanishi (baholanishi) aytiladi. Tanlanganlik darajasi (o'ri) 1-o'rin (maksimal) dan 5-o'rin (minimal) gacha belgilandi. 1-darajali deb tanlangan belgilar 5 imkoniyatga, 2-darajalilar 4 imkoniyatga, 3-darajalilar 3 imkoniyatga, 4-darajalilar 2 imkoniyatga, 5-darajalilar 1 imkoniyatga ega ekanligini belgiladik.

Ahamiyatiga qarab 1-darajali (5 imkoniyatga ega) deb ko'rsatilgan belgi uchun 100% (eng yuqori ko'rsatkich) belgilansa, u holda 5-darajali (1 imkoniyatga ega) deb ko'rsatilgan belgi o'zidan-o'zi (100%:5=20%) 20% ga tengdir. Agar tadqiqot o'tkazilgan er-xotinlar (respondentlar) tomonidan oilaviy munosabatlarning barqarorligini ta'minlovchi omillardan qaysi biri tanlovda ahamiyatiga ko'ra 1,3 darajani olgan bo'lsa, unda ushbu ko'rsatkich 1 darajalidan 0,3 daraja pastligini bildiradi. Yoki 5 imkoniyatdan 0,3 imkoniyat chiqarib tashlanadi, natijada 4,7 imkoniyat (5-0,3=4,7) yuzaga keladi. Bir imkoniyat 20% ga teng bo'lganida 4,7 imkoniyat 94% (20% x 4,7=94%) ga tengdir. Boshqa manba yoki belgilarning ko'rsatkichlari ham xuddi shu tartibda ishlab chiqildi.

1-jadvalda o'zbek oilalarining shaxslararo munosabatlari barqarorligini ta'minlovchi omillarni ahamiyatini so'rovnomaga natijalari.

sifatida yuzaga keladi. Er-xotinning oiladagi tashkiliy, moddiy, ma'naviy, tarbiyaviy va o'zaro shaxsiy masalalar yuzasidan bir-biri bilan kechadigan muomala munosabatlari sof va samimiy, mehr-muhabbati va iffati asosida qurilsagina unda musaffo ma'naviy muhit yuzaga keladi, shaxslararo munosabatlar barqarorligi yanada mustahkamlanadi. Er-xotinning oila boshqaruvidagi ishtiroki unda rollar yoki mehnat taqsimoti (o'rinlar yig'indisi 2,00; 80%) muhim ahamiyat kasb etishi qayd qilindi

Inson hayotida moddiy ehtiyojlar va ularni qoniqtirish muhim o'rin tutadi. Jumladan, er-xotinning jinsiy mosligi (jinsiy qoniqishi) (o'rinlar yig'indisi 2,30; 74%) oilaviy shaxslararo munosabatlar barqarorligini ta'minlashning muhim omili sifatida qayd etilgan.

Tadqiqotlarimizda yangi oilaning "uy-joy bilan ta'minlanganligi" (o'rinlar yig'indisi 2,40; 72%) ham uning barqarorligini ta'minlovchi muhim tarkib ekanligi tan olinganligi ijtimoiy-psixologik voqeeligidir.

Shundan so'ng, o'z ahamiyatiga ko'ra, "qaynota va qaynonaning (kelin yoki xotin uchun) oilani boshqarishga aralashuvi" (o'rinlar yig'indisi 3,05; 59%) ko'rsatildi. O'zbeklar milliy-madaniy muhitida ko'proq "mustaqil oila sifatida hayot kechirish" uning ko'p bo'g'iniligi sharoitlari ta'sirida, unda mehnat taqsimotining to'g'ri yo'lga qo'yilma-

ganligi va uning muhitidagi ijtimoiy, iqtisodiy va ma'naviy tengsizliklar (kelishmovchiliklar, nomutanosibliklar) tufayli sodir bo'ladi va shu orqali oiladagi shaxslararo munosabatlar barqarorligini (ko'p bo'g'inli oila uchun ham, o'zlarining yangi oilasi uchun ham) ta'minlashga intiladilar. Shu bois, bu omil ahamiyatiga ko'ra (o'rinlar yig'indisi 3,55; 49%) o'rtacha ko'rsatkichni tashkil etadi. Bu holat ko'proq shaharliklarning turmush tarziga xosdir (uy-joylarning chegaralangan bo'lishi).

Shundan so'ng o'z ahamiyatiga ko'ra "qayn aka, qayn uka, qayn opa va qayn singillarning oilaviy munosabatlardagi ishtiroki" (o'rinlar yig'indisi 3,95; 41%) o'rin oldi.

O'zbek milliy madaniy muhitida er-xotinlar o'zlarining real turmush tajriba va tasavvurlariga asoslangan holda oilaviy nizolarni keltirib chiqaruvchi sabablarga atroflicha baholash berishlari taklif etildi (2-jadvalga qarang).

2-jadval

Quyidagi omillarning ahamiyatiga ko'ra oilaviy nizolarni keltirib chiqaruvchi sabablar sifatida baholanishi (n=300)

№	Omillar	Rang 1,2,3,4,5 o'rni	Foiz
1.	Fe'l-atvorning mos kelmasligi	1,20	96%
2.	Bolalar tarbiyasiga munosabati	2,35	73%
3.	Iqtisodiy ta'minotdagi kamchiliklar	1,80	84%
4.	Oila budjetini ratsional boshqara olmaslik	1,50	90%
5.	Uy ishlarining taqsimoti	3,05	59%
6.	Ota-onalarning aralashuvi	2,00	80%
7.	Boshqa birovlarining aralashuvi tufayli	3,10	58%
8.	Rashk va ishonchsizlik	1,80	84%
9.	Sevgi va mehr-muhabbatning yetarli emasligi	1,45	91%
10.	Uy ishlarining saranjom-sarishta va orasta emasligi	1,70	86%
11.	Ota-ona va qarindosh-urug'larga munosabat	2,50	70%
12.	Farzandsizlik	1,30	94%
13.	Yashash sharoitining noqulayligi	2,55	69%
14.	Dunyoqarash va mslaklarning nomuvofiqligi	2,00	80%
15.	Gap olmaslik, kelishmovchilik	2,60	68%
16.	Oila manfaatiga mos yumushda ishlamasliklari	3,05	59%
17.	Ichish, chekish va boshqa qusurlar	2,80	64%
18.	Jinsiy munosabatlarda zarur qoidalarga rioya qilmaslik	2,00	80%
19.	Muvaqqat noxush kayfiyatlar	4,30	34%
20.	Boshqa arzimagan sabablar	4,60	28%

O'zbeklarda oilaviy nizolarni keltirib chiqaruvchi omillarni ilmiy jihatdan orqali undagi shaxslararo munosabatlar ta'sirining ijtimoiy-psixologik xususiyatlarini aniqlash maqsadida tadqiqot ishlari olib borildi. o'tkazilgan anketa so'rov natijalariga (2-jadval) ko'ra, er-xotin fe'l-atvorining mos kelmasligi (o'rinlar yig'indisi 1,20; 96%), oilada farzandsizlik (1,30; 94%), er va xotin o'rtasida sevgi va mehr-muhabbatning yetarli emasligi (1,45; 91%), oila budjetini ratsional boshqara olmaslik (1,50; 90%) kabi omillar oilaviy nizolar kelib chiqishining birinchi o'ringdagi asosiy sabab ekanligi qayd etildi.

Er-xotinlar o'rtasida oilaviy nizolar kelib chiqishida "uy-ishlarining saranjom-sarishta va orasta emasligi" (1,70; 86%), iqtisodiy ta'minotdagi kamchiliklar (1,80; 84%), rashk va ishonchsizlik (1,80; 84%), ota-onalarning kelin-kuyov munosabatlariga aralashuvi (2,00; 80%), dunyoqarash va maslaklarning nomuvofiqligi (2,00; 80%), jinsiy aloqalarda zarur qoidalarga rioya qilmaslik (2,00; 80%) holatlari muhim o'rin tutishini alohida qayd etadilar.

Er-xotinlarning fikricha, oilada "Bolalar tarbiyasiga -munosabat" (2,35; 73%), ota-ona va qarindosh urug'larga munosabat (2,50; 70%), yashash sharoitining noqulayligi (2,55; 69%), gap olmaslik, o'zaro kelishmovchilik (2,60; 68%), ichish, chekish va boshqa qusurlar sababli (2,80; 64%) ham tez-tez oilaviy nizolar yuzaga kelishi respondentlar tomonidan e'tirof etildi.

Tadqiqotlarimiz natijalariga ko'ra, oilada er-xotin o'rtasida uy ishlarining taqsimoti sababli (3,05; 59%), oila manfaatiga mos yumushda ishlamasliklari (3,05; 59%), er-

xotin munosabatlariga boshqa birovlarining aralashuvi (3,10; 58%), ba'zi hollarda muvaqqat noxush kayfiyatlar (4,30; 34%) yoki boshqa arzimagan vajlar (4,60; 28%) bilan ham u yoki bu darajada nizolar kelib chiqadi, deb baholaydilar.

Xulosa va takliflar. Mazkur tadqiqot o'zbek oilasidagi shaxslararo munosabatlar mohiyatini o'rganish va oldindan bilish (baholash), insonparvarlashtirish imkoniyatlarini aniqlash hamda ushbu yo'nalishda zarur shart-sharoitlarni yaratish istiqbollarini belgilashga yordam beradi.

Oiladagi shaxslararo munosabatlar milliy-hududiy xususiyatlarga uzviy bog'liq murakkab tizimga ega bo'lib, uning asosiy bo'g'ini er bilan xotin o'rtasidagi munosabat hisoblanadi. Undagi shaxslararo munosabatlar barqarorligini oilaviy qadriyatlarining shakllanganlik darajasi belgilaydi. Er-xotinlar munosabatlariga oid (jinsiy munosabat, shaxs sifatidagi identifikatsiyalashganlik, maishiy-xo'jalik, ota-ona-tarbiyachilik, ijtimoiy faollik, emotsional psixoterapevtik, tashqi jozibadorlik) qadriyatlar etnopsixologik va milliy-madaniy muhit ta'siri ostida bo'lib, sinaluvchilar bu qadriyatlar zarurligini ta'kidlasalar-da, lekin hali ham etnik stereotip-lashgan xarakterga ega.

Er-xotinlarning shaxslararo munosabati bilan oilaviy qadriyatlar o'zaro uzviy xususiyatga ega bo'lib, ularni shakllanmaganligi munosabatlarning beqarorlashuviga olib keladi. Er-xotinning shaxs sifatida identifikatsiyalashuvi oila qurish jarayoni bilan adaptatsiya bosqichida ta'minlanishi zarurat ekanligi kuzatiladi. Ota-onaning maslahati bilan shaxsiy maqsadni muvofiqlashtirish, "gardish samarasi" ta'siridan qochishni ta'minlaydi.

ADABIYOTLAR

1. Abdullayeva D.U. Ona va o'smir farzand munosabatlarida ijobiy muhitni ta'minlashda tasavvurlar psixokorreksiyasidan foydalanish. Psixol. fan. b-cha falsafa doktori (Phd). diss. avtoref. –T.:TDPU, 2019. – 26 b.
2. Azizova T.M. Zamonaviy o'zbek oilalarida o'smir bolalar shaxsi shakllanishi. T.: // Xalq ta'limi. 1998. 3-son. 11 - 14 betlar.
3. Davletshin M.G. Oiladagi nizolar psixologiyasi va uning bartaraf etish yo'llari. o'zbek oilasining etnopsixologik muammolari. Resp.ilm. amal. anj.ma'ruz. qisqacha bayoni. -T., 1993. -33-34 b.
4. Umarov B.M. Oilaviy tarbiya saboqlari. –T.: “TASVIR NASHRIYOT UYI”, 2019. - 52 b.
5. Karimova V.M. Oilaviy hayot psixologiyasi //O'quv qo'llanma. – T., 2006. – 142 b.
6. Ковалев С.В. Психология современной семьи. -М.: Просвещение. 1988. -210 с.
7. Obozov N.N. Psixologiya mejlichnostnyx otnosheniy. –Kiyev: izd-vo Un-ta. 1990. -192 s.
8. Ro'ziqulov F.R. Oila buzilishining salbiy asoratlari // Xalq ta'limi. 2001. 3-son. 18-23 b.
9. Soginov N.A. Yosh o'zbek oilalarida yuzaga keladigan er-xotin nizolarining etnik xususiyatlari. //Resp. ilm.amal. anjum. ma'r. qisqa bayoni. -T., 1993. -49 b.
10. Shoumarov G'.B. Oila psixologiyasi.: Akademik litsey va kasb-hunar kollejlari o'quvchilari uchun. -T.: Sharq. -140 b.



Ikramjon MASHARIPOV,
Toshkent moliya instituti dotsenti, siyosiy fanlar nomzodi
E-mail: ikrommasharirov1967@gmail.com

O‘zbekiston davlat jahon tillari universiteti dosenti, siyosiy fanlar doktori, S.Saidov taqrizi asosida

SUSTAINABLE DEVELOPMENT PROCESSES OF NGOS: SOLUTIONS AND PROBLEMS

Annotation

The scientific article identifies problems and solutions to the processes of sustainable development of NGOs. Public organizations and movements; non-state socio-economic relations and institutions; associations of voters, municipal, that is, self-government bodies; non-state media; various lobbying organizations linking civil society with the state around political parties, legislative and representative bodies; The author's analytical comments are based on the activities of trade unions, consumer associations, scientific, cultural and religious organizations, etc.

Key words: Non-governmental non-profit organizations, self-management bodies, non-governmental mass media; political parties, legislative and representative bodies, state, civil society, lobby organizations; trade unions, consumer associations, scientific, cultural and religious organizations.

NNTLARNING BARQAROR RIVOJLANISH JARAYONLARI: YECHIM VA MUAMMOLAR

Annotatsiya

Ilmiy maqolada NNTLarning barqaror rivojlanish jarayonlarining muammo va echimlari aniqlangan. Jamoat tashkilotlari va harakatlar; nodavlat ijtimoiy-iqtisodiy munosabatlar va institutlar (xususiy mulk, mehnat, tadbirkorlik va hokazo); saylovchilar uyushmalari, turli klublar va to‘garaklar; munisipal, ya‘ni o‘zini o‘zi boshqarish organlari; nodavlat ommaviy axborot vositalari; siyosiy partiyalar, qonun chiqaruvchi va vakillik organlari atrofidagi davlat bilan fuqarolik jamiyatini bog‘lovchi turli lobbi tashkilotlari; kasaba, iste‘molchilar uyushmalari, ilmiy, madaniy va diniy tashkilotlari va boshqalar faoliyatlari asosida muallif tahliliy mulohazalari shakllantirilgan.

Kalit so‘zlar: Nodavlat notijorat tashkilotlar, o‘zini o‘zi boshqarish organlari, nodavlat ommaviy axborot vositalari; siyosiy partiyalar, qonun chiqaruvchi va vakillik organlari atrofidagi davlat bilan fuqarolik jamiyatini bog‘lovchi turli lobbi tashkilotlari; kasaba, iste‘molchilar uyushmalari, ilmiy, madaniy va diniy tashkilotlar.

ПРОЦЕССЫ УСТОЙЧИВОГО РАЗВИТИЯ НПО: РЕШЕНИЯ И ПРОБЛЕМЫ

Аннотация

В научной статье определено, проблемы и пути решения процессов устойчивого развития НПО. Общественные организации и движения; негосударственные социально-экономические отношения и институты; объединения избирателей, муниципальные, то есть органы самоуправления; негосударственные средства массовой информации; различные лоббистские организации, связывающие гражданское общество с государством вокруг политических партий, законодательных и представительных органов; Аналитические комментарии автора сформированы на основе деятельности профсоюзов, ассоциаций потребителей, научных, культурных и религиозных организаций и т.п.

Ключевые слова: Неправительственные некоммерческие организации, органы самоуправления, неправительственные средства массовой информации; политические партии, законодательные и представительные органы, государство, гражданское общество, лоббистские организации; профсоюзы, ассоциации потребителей, научные, культурные и религиозные организации.

Kirish. Fuqarolik jamiyati institutlarini rivojlantirish, xususan, fuqarolarning davlat va jamiyat ishlarini boshqarishdagi ishtirokini kengaytirish, davlat organlari va tashkilotlari faoliyatining yanada ochiqligini ta‘minlash bo‘yicha amalga oshirish bugungi kunning dolzarb vazifasi hisoblanadi. Davlat xizmatlarini ko‘rsatish va intellektual mulkning huquqiy himoyasi sohasida yagona davlat siyosatini amalga oshirishda tizim imkoniyatlaridan oqilona foydalanish, ushbu sohalarda muvofiqlashgan faoliyatni ta‘minlash hamda mavjud ma‘muriy tuzilmalarning yaxlit vertikal boshqaruvini shakllantirish zarurati yuzaga kelmoqda. Bugungi kunda “Xalq davlat idoralariga emas, davlat idoralari xalqqa xizmat qilishi kerak” g‘oyasi fuqarolik jamiyati qurishning asosiy tamoyiliga aylandi.

Fuqarolik jamiyati institutlarini rivojlanish tendensiyalari Yangi O‘zbekiston poydevorini shakllantirish jarayonlariga uzviy hamohang ravishda kechmoqda. Bunda mamlakatimiz oldida turgan strategik vazifalar – xalqchil

davlat, erkin fuqarolik jamiyati va demokratik qadriyatlarini mustahkamlash kabi omillarni qamrab olgan kompleks va fundamental tadqiqotlarni olib borish ilmiy jamoatchilik oldida turgan dolzarb vazifalardan biri bo‘lib qolmoqda.

Nodavlat notijorat tashkilotlarining turli shakllari-jamoat fondlari, jamoat tashkilotlari, siyosiy partiyalar, kasaba uyushmalari, xayriya tashkilotlari kabilarni tuzish imkoniyatini beradigan qonunchilik bazasi mavjud. Shu bilan birga bu sohaning institusional bazasi ham shakllantirildi. Jumladan, O‘zbekiston Respublikasi Oliy Majlisining Demokratik institutlar, nodavlat tashkilotlar va fuqarolarning o‘zini o‘zi boshqarish organlari qo‘mitasi, Inson huquqlari bo‘yicha vakili, Inson huquqlari bo‘yicha O‘zbekiston Respublikasi Milliy markazi, Respublika baynalmilal madaniyat markazi, O‘zbekiston Respublikasi Oliy Majlisi huzuridagi Nodavlat notijorat tashkilotlarini va fuqarolik jamiyatining boshqa institutlarini qo‘llab-quvvatlash jamoat fondi, O‘zbekiston nodavlat notijorat tashkilotlari milliy

assosiasiyasi, Fuqarolik jamiyati shakllanishini monitoring qilish mustaqil instituti tashkil topdi.

Fuqarolik jamiyatini shakllantirishda davlat siyosati, nodavlat notijorat tashkilotlarining huquqlari va qonuniy manfaatlariga rioya etilishini ta'minlash, ularga ijtimoiy hayotda ishtirok etish uchun teng huquqiy imkoniyatlar yaratib berish amalga oshirilmoqda. "Ijtimoiy sheriklik" to'g'risidagi, "Ekologik nazorat to'g'risida"gi, "Parlament nazorati to'g'risida"gi, "Davlat boshqaruvi organlari faoliyatining ochiqligi to'g'risida"gi qonun xujjatlari qabul qilindi. Ular NTTlar faoliyatini kuchaytirish barobarida uchinchi sektorning davlat organlari bilan ijtimoiy sheriklik asosida xamkorlik qilish, tabiatni muhofaza qilish ustidan jamoatchilik nazoratini o'rnatish, davlat organlari faoliyatining ochiqligini ta'minlash masalalaridagi xuquq va imkoniyatlarini kengaytirdi.

Nodavlat notijorat tashkilotlarning qulay faoliyat ko'rsatishi uchun bir qancha imtiyozlar berildi. "Mamlakatimizda demokratik islohotlarni yanada chuqurlashtirish va fuqarolik jamiyatini rivojlantirish konsepsiyasi" da belgilangan islohotlar natijasida NNT tizimini keng rivojlantirish, ularni tashkil etish hamda faoliyatini yo'lga qo'yish imkoniyati yaratildi. NNTlar salohiyatini to'liq amalga oshirish uchun samarali huquqiy tizim yaratish, davlat organlarining NNTlar bilan o'zaro ijtimoiy hamkorlik mexanizmlarini takomillashtirishdir.

Mavzuga oid adabiyotlarning tahlili. Fuqarolik jamiyatining shakllanishi nodavlat notijorat tashkilotlarning (NNT) paydo bo'lishi va rivojlanishi bilan bog'liq holda kechdi. NNT uyushib va ko'payib borgani sari fuqarolik jamiyati ham takomillashib bordi. Fuqarolik jamiyati tuzilmasida NNT asosiy institut sifatida namoyon bo'ldi. Chunki, jamiyat ko'plab ijtimoiy qatlamlar va guruhlardan iborat insoniy birlik bo'lgani uchun ularning har biri jamiyatni tashkil etishi va yashashi uchun muayyan NNT tuzishga zarurat sezdi, NNT vositasida o'z manfaatlarini ifodalash va qondirish imkoniyatiga ega bo'ldi. Fuqarolik jamiyatining institutlari va strukturalari uning yaxlit bir jamiyat sifatida namoyon bo'lishini ta'minlashi bilan bir vaqtda bu jamiyatning funksiyalarini amalga oshiradi, jamiyat bilan uning a'zolarini aloqalarini yo'lga qo'yadi, barcha odamlarni bir butun jamiyat sifatida integratsiyalaydi.

Rivojlangan davlatlarga xos bo'lgan fuqarolik jamiyati konsepsiyasida fuqarolik jamiyatining muhim mezon sifatida erkin fuqarolik jamoalarida o'zaro teng huquqli, avtonom va faol individlarning mavjudligi qabul qilindi. Fuqarolik jamiyati mohiyati - bu individlarning o'z shaxsiy xohishlariga itoat etganlari holda, «umumiy manfatlardan» mustaqil ravishda o'z shaxsiy ehtiyojlaridan kelib chiqib o'z oldiga qo'ygan maqsadlarga erishishga intilishni emas, balki o'zining mavjud qonuniy manfaatlarini qondirishidir. G'arb mamlakatlarida NNT va ijtimoiy harakatlar o'ziga xos ravishda manfaatlar va bosim o'tkazish guruhlarini sifatida namoyon bo'ladi. Manfaatlar guruhlarini yoki manfaatdor guruhlar konsepsiyasi AQSh siyosatshunoslari A. Bentli, D.Trumen va boshqalar tomonidan ishlab chiqilib, ular g'arb siyosatshunosligining asosiy yo'nalishlaridan biriga aylandi.

A.Bentlining fikricha, siyosat muayyan odamlar guruhining o'z maqsadlari va manfaatlariga erishishlari uchun uyushgan holdagi kurashi va o'zaro aloqalari jarayonidir. Manfaatlar guruhlarini - bu «ixtiyoriy uyushma bo'lib, uning ichida a'zo bo'lgan odamlarning o'zaro munosabatlarida va boshqa guruhlar hamda siyosiy institutlar manfaatlarini ifodalalash va ularga vakillik qilish uchun tuzilgan birlikdir». Guruhlar o'zaro raqobatlashuvda tashkillashgan manfaatlarining ancha qismi fuqarolik jamiyati institutlari vositasida qonitiriladi.

Lekin, ko'pchilik holatlarda guruh a'zolarining jamoaviy ehtiyojlari hokimiyat qarorlari qabul qilinishini talab etadi. Agar manfaatlar guruhi o'z xususiy manfaatlarini ochiq hokimiyat institutlari vositasida maqsadga muvofiq ravishda qonitirayotgan bo'lsa, ular bosim guruhlarini sifatida tavsiflanadi. «Bosim guruhi» tushunchasi fuqarolik jamiyatida paydo bo'ladigan ijtimoiy-guruhiy manfaatlarini siyosiy omillarga aylanish dinamikasini ochib beradi. Bosim guruhlarini faoliyati samarasi ular ega bo'lgan resurslarga (mulki, axborotlari, malakasi, tajribasi, madaniy ta'siri, etnik va diniy aloqalari va boshq.) bog'liq bo'ladi. Kasaba uyushmalari, tadbirkorlar uyushmalari, kooperatorlar va iste'molchilar uyushmalari, ko'ngilli ixtiyoriy jamiyatlar va boshqa jamoatchilik birlashmalari (siyosiy partiyalardan tashqari) o'zlarida manfaatlar guruhlarini ifodalaydi.

Tadqiqot metodologiyasi. Ijtimoiy integratsiyalash va safarbar etish funksiyalari bu shakllangan uyushma maqsadlari atrofida uyushma a'zolari va uning tarafdorlarini birlashishini taqozo etadi. Bu funktsiya aniq bir jamoatchilik birlashmasi doirasidan tashqari ham ta'sir qila boshlashi mumkin. NNT va ijtimoiy harakatlar jamoatchilik diqqat-e'tiborini o'tkir muammolarga jalb etib, muammolarni muqobil echimlarini topadi, o'z faoliyatini jonlantirish maqsadida ijtimoiy qo'llab-quvvatlanishga erishishga harakat qiladi. NNT o'z a'zolarini ijtimoiy ahamiyat kasb etgan muammolarga jalb etib, ularning faol hayotiy nuqtai nazarlarini shakllantiradi, siyosiy ma'rifiylik darajasi va madaniyatini oshirishga yordam beradi, fuqarolarni davlat va jamiyat boshqaruvi jarayonlariga jalb etadi.

NNTning representativ funktsiyasi yoki vakillik funktsiyasi va o'z a'zolarining boshqa siyosiy institutlar bilan o'zaro aloqalaridagi manfaatlarini himoya qilish funktsiyasi ham fuqarolik jamiyatini ishlash maromini ta'minlash mexanizmlaridan biridir. NNT o'z a'zolarining o'ziga xos manfaatlarini va ehtiyojlarini anglash yoki ifodalashga imkoniyatlar yaratadi, balki bu manfaatlarini qondirishda vakillik qilish majburiyatini oladi, boshqacha aytganda, bu manfaatlarini talablar shaklida davlat organlari, siyosiy partiyalar va siyosiy elitaga etkazib turadi.

NNTning hokimiyat tuzilmalariga ta'siri ikki xil yo'l bilan amalga oshiriladi: elektoral vakillik vositasida (saylov tizimlari orqali), to'g'ridan to'g'ri - tashkillashgan manfaatlar funksional vakilligi. NNTning hokimiyat organlariga bosim o'tkazishining asosiy shakllari va usullari quyidagilardir:

- o'z nomzodlarini hokimiyatning vakillik va ijroiya organlari tarkibiga to'g'ridan-to'g'ri ravishda ko'rsatishi;

- saylovlarda o'ziga yaqin siyosiy partiyalar va ular ko'rsatgan nomzodlarni ham tashkiliy, ham moliyaviy jihatlardan qo'llab-quvvatlash;

- qonunchilik va boshqa me'yoriy aktlarni ishlab chiqishda ishtirok etish;

- parlament komissiyalari, muassasalararo qo'mitalar kengashi va maslahat berish organlari, turli davlat organlari huzuridagi ekspert guruhlarida ishtirok etish;

- OAVda targ'ibotchilik kampaniyalarini o'tkazish, tegishli talablarni qo'llab-quvvatlash maqsadida imzolar yig'ish;

- mitinglar, namoyishlar va boshqalarda ishtirok etish. Yana shunday o'ziga xos guruhiy manfaatlarini himoyalashga oid vakillik shakllari mavjudki, ular ham fuqarolik jamiyati institutlari sifatida faoliyat yuritadi. Jumladan, lobbizm yoki lobbilash (ingl. lobby - kuluar, koridor bunda lobbistik tashkilotlar a'zolarining parlament zalining chekkalarida yoki yo'laklarida ish olib borishiga ishora qilinmoqda) ana shunday uyushmalarga misol bo'la oladi.

Evropa va Shimoliy Amerika mamlakatlarida ixtisoslashgan lobbistik xizmatlarning keng tarmoqlari - yuridik firmalar, maslahat berish byurolari, jamoatchilik bilan

aloqalar agentliklari shakllanib, ular manfaatlar guruhlari va davlat organlari o'zaro aloqalarini yo'lga qo'yishda vositachilik xizmatini amalga oshiradi. Rivojlangan mamlakatlarda lobbistik faoliyatlar qonunlar bilan muvofiqlashtiriladi, moliyaviy nazorat ostida faoliyat yuritadi. Lekin, lobbizmning siyosiy hodisa sifatidagi tabiati to'liq nazorat ostida bo'lishni istisno etadi. Shuning uchun lobbizm tajribasida korrupsiya, mansabini suiste'mol qilish, noqonuniy ta'sir usullaridan (qo'rqitish, sotib olish, tahdid qilish, pora berish) foydalanish holatlari ham uchray turadi.

Tahlil va natijalar. NNTning yana bir funksiyasi – bu yangi ijtimoiy-siyosiy tuzilmalarni modellashtirish, ijtimoiy aloqalarning yangi noan'anaviy shakllarini izlash va sinovlardan o'tkazish hisoblanadi. Ixtiyoriy birlashmalar ijtimoiy va o'z faoliyatini o'zi uyushtirishga moslashganliklari uchun ular ijtimoiy eksperimentlar o'tkazishga, aholi ijtimoiy faolligining o'zini o'zi boshqarishiga oid shakllarini izlash va amalga oshirishga moyil bo'ladi.

NNTning tuzilmaviy va sifatli munosabatlar jihatlaridan rivojlanganligi ularni jamiyatni rivojlanganlik darajasini ko'rsatkichi, ijtimoiy rivojlanish indikatori sifatida namoyon bo'ladi. NNT fuqarolarning guruhlari va birlashmalari tomonidan qo'yilgan maqsadlarga erishish va ularni ifodalashning muhim vositasidir. Qo'yilgan maqsad va vazifalarga bog'liq ravishda ularga erishish usullari va yo'llari bo'yicha NNT bir necha turlarga bo'linadi. NNT tasniflashtirishni tizimlashtirishga nisbatan ko'plab yondashuvlar ichida qo'llanilish tarzi bo'yicha quyidagilarga asoslaniladi:

Birinchi – xatti-harakat qilish mintaqasi (xalqaro, mamlakat miqyosida, lokal); Ikkinchisi – mavjudligining tashkiliy shakli (jamoatchilik tashkiloti, ijtimoiy jamg'arma va boshq.); Uchinchi – maqsadli guruhlarining tabiati, ya'ni NNTning asosiy faollik yo'nalishi aholidan iborat guruhlar; To'rtinchi – NNTning faoliyat sohasi; Beshinchi – moliyalashtirish turi: ichki va tashqi manbalar.

NNT har bir mamlakat qonunlarida belgilangan tashkiliy-huquqiy shakllarda tuzilgan bo'lishi mumkin. Hozirgi davrda ko'plab mamlakatlarda NNTni tuzishning imkoniyatlari quyidagi shakllarda uchraydi: jamoatchilik tashkiloti; ijtimoiy harakat; ijtimoiy havaskorlik organi; notijorat sherkatchilik; muassasa; avtonom notijorat tashkilot; jamg'arma; uyushma (ittifoq); diniy tashkilot; uy-joy mulkdorlar shirkati; iste'molchilar tashkiloti; iste'mol kooperativi; qishloq xo'jaligi kooperativi; kasaba uyushmasi.

Ekologiya yo'nalishidagi NNT hokimiyat organlari bilan hamkorlik qilishdan manfaatdorligi kuchli, aksincha,

mansabdorlar ham bu tashkilotlar bilan hamkorlik qilishga moyil bo'ladi. Chunki, keyingi o'n yilliklarda ekologik muammolar ko'payib bormoqda, ular insoniyat sog'ligiga xavf solmoqda.

Xulosa va takliflar. Fuqarolik jamiyatining paydo bo'lishi nodavlat notijorat tashkilotlarning (NNT) paydo bo'lishi bilan uzviy ravishda bog'liqdir. Fuqarolik jamiyatini hozirgi davrga xos anglash degani u xususiy kishilar, sinflar, guruhlar, korporasiyalar, tabaqalar, institutlar, davlatga bog'liq bo'lmagan holda fuqaroviylik huquqi bilan muvofiqlashtiriladigan o'zaro aloqalar va munosabatlar iborat demakdir. Boshqacha aytganda, fuqarolik jamiyati ichiga davlat o'z ichiga qamrab olgan barcha tuzilmalar kiradi. Fuqarolik jamiyatining negizida o'z ichiga turli huquqlar va erkinliklarni, ayniqsa yashash, mulk va erkinliklari huquqiga ega bo'lgan shaxsning suverenligi turadi.

NNT maqsadlari ijtimoiy manfaatlarni ifodalash va himoyalashdan iborat. Bu tushuncha Jahon banki tomonidan ishlab chiqilib, u rivojlanish bo'yicha hamkorlik sohasida keng foydalaniladi. Jahon bankingning direktivasida nodavlat tashkilotni «aholining kambag'al qatlamlariga yordamlashish, ularning qiyinchiliklarini engillashtirish, atrof-muhitni himoya qilish, asosiy ijtimoiy xizmatlarni ta'minlash, jamoalar rivojlanishini rag'batlantirishga qaratilgan faoliyat olib boruvchi jamoatchilik tashkilotlaridir». Turli nodavlat tashkilotlarning siyosiy munosabatlarga nisbatan ta'siri darajasi turlichadir. Ulardan ba'zilari – ishchilar, kasaba uyushmalari, ijtimoiy harakatlar va boshqalar siyosiy vaziyatga sezilarli tarzda ta'sir qila oladi, boshqalari esa siyosiy hayotda ishtirok etmaydi.

NNT funksiyalari ichida ularni birinchidan, inson huquq va erkinliklarini himoya qilishi, ikkinchidan, jamiyatdagi ijtimoiy qatlamlar va guruhlarining manfaatlarini ifoda etishi va ularni qondirishga harakat qilishi – bu ularning asl mohiyatini belgilab beradi.

Kishilar o'zining kasbiy mansubligi, yosh xususiyatlari, individual mayllari va boshqa jihatlariga bog'liq holda u yoki bu o'ziga xos ehtiyojlarini qondirish maqsadlarida NNT va ijtimoiy harakatlarga a'zo bo'lib kiradi. Bu manfaatlar dastlab juda ham nomuayyan, shaxsiy va his-hayajonli tarzdagi shakllarda namoyon bo'lishi mumkin. NNT va ijtimoiy tashkilotlar ana shu hali noaniq qarashlar va fikrlarni aniq va ravshan talablar, ana shu birlashma dasturiga aylantiradi, boshqacha aytganda, o'z a'zolari manfaatlarini artikulyatsiya qiladi.

ADABIYOTLAR

1. Мирзиёев Ш.М. «Халқ давлат идораларига эмас, балки давлат органлари халқимизга хизмат қилиши керак» 31.08.2017. <https://kun.uz/news/2017/08/31/halk-davlat-idoralariga-emas-balki-davlat-organlari-halkimizga-hizmat-kilisi-kerak-prezident-nutki>.
2. Masharipov I.B. Factors of development processes of socio-political bases of NGOS in new Uzbekistan // International journal of Social Sciences & Interdisciplinary Research, Volume: 13 Issue: 01 in January-2024. <https://www.gejournal.net/index.php/IJSSIR>.
3. Краснин Ю.А. Долгий путь к демократии и гражданскому обществу: Политические исследования. -М.,1996. - С.235.
4. Токвиль Алексис де. Демократия в Америке. Пер. с франц./Алексис де Токвиль. -М.: Издательство "Весь Мир", 2000.
5. Қирғизбоев М. Фуқаролик жамияти: сиёсий партиялар, мафқуралар, маданиятлар. -Т.: Шарқ, 1998. -Б.11-12.
6. Саидов.С. Ўзбекистонда фуқаролик жамияти ривожининг баъзи мезонлари. Sentabr 16, 2018.Vol. 5 No. 6 | Jun 2023.
7. Қирғизбоев М, Машарипов И. Ўзбекистонда демократик жамият қуриш назарияси ва амалиёти. //Олий ўқув юртлари талабалари учун ўқув кўлланма. //М.Қирғизбоев умумий тахрири остида. –Тошкент: "Navro'z", 2014.
8. Машарипов И.Б. "Сиёсатшунсолик" фанини ўқитишда фуқаролик жамияти назарияси ривожланишининг айрим масалалари (хорижий давлатлар тажрибаси). // "Сиёсий фанлар соҳасида тадқиқотлар" номли Республика илмий-амалий конференцияси материаллари. Ўзбекистон журналистика ва оммавий коммуникациялар университети, Ўзбекистон Республикаси стратегик таҳлил ва истиқболни белгилаш олий мактаби. 2022 йил декабр.



Mansurbek MA'RUF OV,

O'zbekiston davlat jismoniy tarbiya va sport universiteti Ko'pkurash sport tulari fakulteti dekan muovini

Email: mansurbek_marufov@mail.ru.

Toshkent davlat transport universiteti dotsent, p.f.f.d K.Muxammadiyev taqrizi asosida

ВЛИЯНИЕ ЕСТЕСТВЕННЫХ ПРИРОДНЫХ ФАКТОРОВ СРЕДЫ НА ФИЗИЧЕСКОЕ И ПСИХОЭМОЦИОНАЛЬНОЕ СОСТОЯНИЕ СТУДЕНТОВ И ИХ ОРГАНИЗМ В ПРОЦЕССЕ ФИЗИЧЕСКОГО ВОСПИТАНИЯ

Аннотация

В данной статье представлено научное мнение о влиянии естественных факторов природы, климата и погоды на здоровье и успеваемость студентов, а также психоэмоциональное состояние. Также познакомьтесь с аналитическими результатами целенаправленного и комплексного применения физической подготовки для сохранения, укрепления и улучшения здоровья студентов.

Ключевые слова: Природа, окружающая среда, природные факторы, климат, погода, обучающиеся, здоровье, обучение, эффективность, воздействие, физическое воспитание, деятельность, средство, результат, психоэмоциональное состояние.

INFLUENCE OF NATURAL ENVIRONMENTAL FACTORS ON THE PHYSICAL AND PSYCHOEMOTIONAL STATE OF STUDENTS AND THEIR BODIES IN THE PROCESS OF PHYSICAL EDUCATION

Annotation

This article presents a scientific opinion on the influence of natural factors of nature, climate and weather on the health and academic performance of students, as well as the psycho-emotional state. You will also get acquainted with the analytical results of the targeted and comprehensive use of physical training to preserve, strengthen and improve the health of students.

Key words: Nature, environment, natural factors, climate, weather, students, health, training, efficiency, impact, physical education, activity, means, result, psycho-emotional state.

JISMONIY TARBIYA MASHG'ULOTLARI JARAYONIDA TABIIY ATROF-MUHIT OMILLARNING TALABALARNING JISMONIY, PSIXOEMOTSIONAL HOLATIGA HAMDA ULARNING ORGANIZMIGA TA'SIRI

Аннотация

Ushbu maqolada tabiatning tabiiy omillari iqlim va ob-havoning talabalar salomatligi va mashg'ulot samaradorligiga, psixoemotsional holatiga ta'siri haqida ilmiy fikr yuritilgan. Shuningdek jismoniy tarbiya mashg'ulotlari talabalar salomatligini saqlash, mustahkamlash va sport faoliyatini yaxshilash yuzasidan maqsadli va kompleks qo'llash bo'yicha tahliliy natijalar bilan tanishasiz

Kalit so'zlar: Tabiat, atrof-muhit, tabiiy omillari, iqlim, ob-havo, talabalar, salomatlik, mashg'ulot, samaradorlik, ta'sir, jismoniy tarbiya, faoliyat, vosita, natija, psixoemotsional holat.

Kirish. Dunyoning rivojlangan davlatlarida tabiiy atrof-muhit omillarining jismoniy tarbiya natijalariga ta'sirini bartaraf etish, tabiiy atrof-muhit muammolarining transchegara-viy rivojlanishiga yo'l qo'ymaslik hamda tabiiy atrof-muhit omillaridan foydalanib jismoniy tarbiya muammolarini bartaraf etish tizimini yaratish borasida ilmiy asoslangan yondoshuv-larni talab etmoqda. Bu jarayonda pedagogikaga daxldor, tabiiy atrof-muhit omillaridan foydalanib jismoniy tarbiya va sport mashg'ulotlari samaradorligini oshirish bo'yicha pedagog kadrlarning zamonaviy ta'lim modellaridan foydalana olish ko'nikma va malakalarini takomillashtirish muhim ahamiyat kasb etadi. Jumladan Grinpis (Greenpeace) xalqaro ekologik jamoat tashkiloti tomonidan dunyo hamjamiyati e'tiborini jalb qilish orqali tabiiy atrof-muhit omillarning sport natijalariga ta'sirini pasaytirish tizimni ishlab chiqishga qaratilgan xalqaro tadqiqot ishlari amalga oshirilmoqda.

Respublikamiz uzluksiz ta'lim tizimida yoshlarni jismoniy tarbiya va ommaviy sportga keng jalb qilish, ayniqsa, tabiiy atrof-muhit sofligini saqlash davlat siyosati darajasiga ko'tarilgan. "Yashil makon" umummilliy loyihasini bajarish ham atrof tabiiy-muhitni jismoniy tarbiya va sport sohalariga

ta'siri doirasida ilmiy tadqiqotlarni amalga oshirishni taqazo etmoqda. Hozirgi kunning "...eng muhim masalalardan biri – aholining ekologik madaniyatini oshirish haqida jiddiy bosh qotirishimiz zarur"[5]. Mamlakatimizda tabiiy atrof-muhit omillaridan foydalanib jismoniy tarbiya mashg'ulotlari samaradorligini oshirish, barqaror tabiiy atrof muhitni yaratish ishlari bo'yicha ilmiy tadqiqotlar olib borish, ilmiy-uslubiy qo'llanmalar yaratish, atrof tabiiy muhit omillarning jismoniy tarbiya va sport natijalariga salbiy ta'sirini kamaytirish, sportchilarimizni xalqaro musobaqalardagi ishtiroki va erishgan natijalarini yaxshilash, jismoniy tarbiya va atrof tabiiy-muhit bo'yicha innovatsiyalarni takomillashtirish, mashg'ulotlar jarayonini ilmiy asosda tashkil etish zarurati mavjud.

So'nggi yillarda ob-havo va iqlim omillarining o'zgarishi masalalariga e'tiborning kuchayishi ilmiy va amaliy ishlanmalarining faol rivojlanishiga sabab bo'ldi. Iqlim parametrlarini o'zgartirish dunyodagi barcha mamlakatlar qatori respublikamiz hudud uchun ham dolzarbdir.

Mavzuga oid adabiyotlar tahlili. Adabiyotlardagi mavjud ma'lumotlar shuni ko'rsatadiki, hozirgi yoshlarga qo'yiladigan talablarning muntazam ortib borishi, ularda ruhiy

stressni kuchaytirmoqda. Natijada, ularning jismoniy faollik darajasi nafaqat mehnatda, balki kundalik hayotida ham pasaygan. Talabalarning 50%ga yaqini jismoniy mashqlarni haftasiga atigi 2-3 soat bajaradi, 45% esa, umuman bajarmaydi. Bu, o'z navbatida, organizmning zaiflashishiga, salomatligi, jismoniy rivojlanishi va tayyorgarligi darajasini pasayishiga olib keladi.

Tabiiy atrof-muhit va jismoniy tarbiyaga oid muammolarni hal etish yuzasidan ko'pgina fundamental hamda amaliy pedagogik tadqiqotlar amalga oshirilgan. Atrof tabiiy muhit, ekologik ta'lim-tarbiya hamda jismoniy tarbiya mashg'ulotlari samaradorligini oshirish muammosi respublika-mizning bir qator olimlari tomonidan o'rganilgan. Jumladan, "Markaziy Osiyoda ekologik ta'lim taraqqiyoti"ga oid muammolar bo'yicha E.O.Turdiyulov, ta'lim mazmunini ekologiyazatsiyalashning pedagogik, didaktik va uslubiy jihatlari, maktabgacha va boshlang'ich ta'lim bosqichlarida ekologik ta'lim-tarbiya berish masalalar borasida L.T. Shonosirova, N.J.Isaqulova, ekologiya qonunchiligini buzganlik uchun fuqarolik-huquqiy javobgarliklarini takomillashtirish muammolari bo'yicha I.M.Mamarayimov, oliy o'quv yurti talabalarida ekologik madaniyatni rivojlantirish masalalari bo'yicha N.Sh.Bozorova, A.R.Malikova, jismoniy tarbiya va sport mashg'ulotlari jarayonida talabalarda ekologik madaniyatni rivojlantirishni ilmiy-pedagogik asoslash bo'yicha K.B.Muxammadiev va boshqalar tomonidan dissertatsion tadqiqotlar olib borilgan. T.S.Usmonxodjaev, A.N.Abdiev, F.A.Kerimov, I.A.Koshbaxtiyev, D.D.Sharipova, R.S.Xolmuxammedov, S.S.Tojiboev, Sh.Q.Mardonov, X.J.Xudaykulov va boshqa olimlar tomonidan jismoniy tarbiya, sport va pedagogika sohasiga doir ko'plab ilmiy tadqiqot ishlari bajarilgan.

Jismoniy tarbiya va sport xamda tabiiy atrof-muhit masalalarining hamkorlikdagi yechimlari bo'yicha xorijlik olimlardan, D.A.Savitz, D.I.Barker, R. Benson, E.L.Fox, Alisha Walker, Harmer Jeremy, C.Richards, S.Rodgers va boshqalar tomonida fundamental tadqiqotlar olib borilgan.

Tadqiqot metodologiyasi. Talabalarning jismoniy ko'rsatgichlari va psixoemotsional holati hamda ularning salomatligi ta'sir qiluvchi ayrim jihatlarni o'rganishdan iborat.

Maqsadga erishish uchun quyidagi ikkita vazifani bajarishni joiz bildik: 1) tabiiy atrof-muhit omillarini jismoniy tarbiya mashg'ulotlariga, talabalarning jismoniy, psixoemotsional xolatiga hamda ularning organizmiga ta'siri Rofes (Rofes) diagnostikasi yordamida o'rganilgan; 2)

1-jadval

TDU va FarDU o'quv rejasiga muvofiq yil davomida sport turlari bo'yicha o'tkaziladigan akademik mashg'ulotlarning taqsimlanishi (soatda)

T/r	Sport turlarining nomi	1-bosqich	
		1-semestr	2-semestr
	Fanga kirish	2	-
	Suzish	2	2
	Yengil atletika	4	4
	Stol tennis	2	4
	Futbol	6	6
	Basketbol	6	4
	Voleybol	6	6
	Gimnastika	2	4
Jami		30	30

Mazkur pedagogik muammo amaliy jihatdan ilmiy-tadqiqot ishi doirasida tadqiq etilmagan. Tabiiy atrof-muhit omillaridan foydalanib jismoniy tarbiya mashg'ulotlari samaradorligini oshirishning pedagogik asoslari yuzasidan muayyan nazariy va uslubiy adabiyotlar etarli emasligi natijasida talabalar ongida "Tabiiy atrof tabiiy muhit" tushunchasi rivojlanmagan.

to'liqsimon va jadal jismoniy yuklamalarni oshirish orqali talabalarning jismoniy tayyorgarlik ko'rsatkichlarini nisbiy o'sishiga erishish.

Insonning jismoniy salomatligi to'rtta asosiy omilga bog'liq: turmush tarzi, biologik omillar, tabiiy-geografik sharoitlar va atrof-muhitning ekologik holati. Respublikamizning turli shaharlarida yashovchi insonlarning sog'lig'iga ta'sir qiladigan yagona sub'ektiv omil ekologik omil deb taxmin qilishimiz mumkin. Biz o'tkazgan pedagogik tajribaga ishtirokchi sifatida turli viloyat va shaharlarda yashaydigan talabalar olingan. Bularga Toshkent shahri, Farg'ona shahridagi oliy o'quv yurtlarida tahsil oladigan talabalar tajriba va nazorat guruhlariga jalb qilingan. Mazkur shaharlar orasidagi masofa turlicha va turli geografik hududda joylashgan. Masalan Toshkent va Farg'ona shaharlari bir-biridan 250-300 kmni tashkil qiladi. Bu hududlardagi oliy ta'lim muassasalarida tahsil olayotgan, pedagogik tajriba sinovga jalb qilingan talabalarning sog'lig'i, jismoniy tayyorgarligi va funksional ko'rsatkichlaridagi farqni taqqoslashda tabiiy iqlim, geografik sharoit va ekologik muhitni ularga ta'sir qiluvchi omil sifatida hisobga olish mumkin.

Talabalarda jismoniy tarbiyaga bo'lgan qiziqishni ro'yobga chiqarishga yo'l bermaydigan ob'ektiv va sub'ektiv omillar majmuini ko'rib chiqib, aytish mumkinki, talabalarning jismoniy tarbiyadagi faollik darajasi sifatida ob'ektiv sabablarning vaqtida bartaraf etilishi, hamda ta'lim va tarbiyaviy jihatlarning kuchaytirilishiga bog'liqdir.

Tahlil va natijalar. Talabalar fikriga ko'ra, ularning jismoniy tarbiyaga bo'lgan ehtiyojlari va intilishlari moddiy-sport bazasi holati, o'quv jarayoni mazmunining yo'nalishi, mustaqil mashg'ulotlarni tashkillashtirish uchun JT bo'yicha bilim doirasi bilan belgilanadi.

Tabiiy atrof-muhit omillariga alohida e'tibor qaratilib, yillik mashg'ulotlar jarayoni faqatimiy reja asosida o'qishdan ajralmagan holda olib borilgan. Shuning uchun, jismoniy tarbiyaga ixtisoslashmagan TDTU va FarDU talabalaridan yil davomida o'quv reja asosida o'tkaziladigan amaliy mashg'ulotlarning yuklamalarini ham bajarishlari talab qilinadi (1-jadvalga qarang).

Muammoning amaliyotdagi holatini tahlil qilish, tabiiy atrof-muhit omillaridan foydalanib jismoniy tarbiya mashg'ulotlari samaradorligini oshirishning pedagogik asoslariga doir ilmiy qarashlar mohiyati ilmiy-amaliy jihatdan chuqur o'rganilmaganligini ko'rsatgan.

Jismoniy tarbiyaga faollikning sustligiga eng ko'p ta'sir ko'rsatadigan salbiy ob'ektiv omillarga talabalar ko'proq quyidagilarni ko'rsatib o'tadilar:

ekologik muhitning nosog'lomligi – 53,5 % dan – 57,4 %;

noqo'lay iqlim sharoit – 63,9 % dan – 79,1 %;

vaqt etishmasligi – 41% dan – 48,3 % gacha;

jismoniy tarbiya bo'yicha bilimi kamligi – 10,2% dan – 31% gacha;

jihozlar va uskunalarni etishmasligi – 7,8% dan – 48% gacha;

sport turini tanlash imkonini yo'qligi – 7,0% dan – 30% gacha.

Talabalarni jismoniy tarbiya mashg'ulotlaridagi faolligini namoyish etishga undaydigan sub'ektiv omillar ta'sirining tahlili shuni ko'rsatdiki, ularni jismoniy tarbiyaga undovchi ehtiyoj, va manfaatlarni shakllantirish jarayonida quyidagilar asosiy o'rin tutar ekan: sog'liqni mustahkamlash; jismoniy jihat(sifat)larni kuchaytirish; gavda tuzilishini yaxshilash; o'z jismoniy tayyorgarligini oshirishga bo'lgan intilish; horg'inlik, charchoq hissidan xoli bo'lish, ish qobiliyatini yaxshilash; zaxmet olish.

Tartiblashtirilgan mashg'ulotlarda quyidagi omillar talabalarga ijobiy ta'sir ko'rsatar ekan: mashg'ulotlardagi xilma-xillilik (buni 33,3 % talaba ko'rsatgan); horg'inlikdan xalos bo'lish (charchoq chiqarish), ish qobiliyatini yaxshilash (28,8 %); mo'tadil yuklama (26,6 %); har tomonlama jismoniy rivojlanishga yo'llanganlik (21,3 %); o'qituvchining e'tiborli bo'lishi (19,5%), qulaq va mutadil iqlim (30,2 %).

Quyidagilar salbiy ta'sir ko'rsatadi: mashg'ulotlarning bir xilligi (25,4%); noqulay darslar jadvali (20,7%); jihazlar bilan yaxshi ta'minlanmaganlik (13,6%), noqulay ob-havo sharoiti va tabiatning tabiiy omillari (37,7 %).

Zamonaviy sport mashg'ulotlari amaliyotida organism-ning birdan-bir tizimida turli xossalarni, ayniqsa jismoniy jihatlarini tarbiyalaydigan tanlab ta'sir qilish usullari keng qo'llanadi. Vositalarni turli jismoniy jihatlar darajasini, ayniqsa ixtisoslashgan tayyorgarlik bosqichida, oshirishga qaratilgan mashg'ulotlarning tuzilmaviy komponentlarining keng doirasida "tarqatma" usulda mashq qilish samaradorligi isbotlangan.

Jismoniy tarbiya fanining jamiyatda tutgan o'rni bilan uyg'un holda qarash hamda shaxs ekologik madaniyatini shakllantirishda uning taraqqiyot yo'li ekomadaniyatning tarixiy ildizlariga tutash kelishi bilan muhim ahamiyat kasb etadi. Jismoniy tarbiya fani mazmunida tarixiy va tabiat, atrof-muhit haqida bilim, tushuncha va ma'lumotlarning uyg'un tarzda aks etishi ta'minlanib, talabalar tomonidan o'zlashtirilishi nazarda tutilgan asosiy tushuncha va tamoyillar ajratildi. Bunda xususan:

a) amaliy fanlarni, jumladan, jismoniy tarbiya fanini o'qitish jarayonida talabalarga ekologiya haqidagi integratsiyalashgan (integratsiya – lot. integration – tiklash, qaytadan boshlash, to'ldirish) fanlarning yaqinlashishi va o'zaro bog'lanish jarayoni) bilimlarni berish orqali ularni tabiat ne'matlarini ardoqlash, o'zini va oilasini asrashga o'rgatish imkoniyati vujudga keladi;

b) ta'lim jarayonida talabalarda hosil bo'lgan jismoniy tarbiya ekologiyaga oid bilim, ko'nikma va malakalarning ularning amaliy faoliyatida qo'llanishi ilmiy-metodik jihatdan ta'minlanishi pedagogikadagi zaruriy shartlardan biri sifatida belgilandi;

v) jismoniy tarbiya mashg'ulotlari jarayonida talabalarda ekologik madaniyatni rivojlantirish muammosi

pedagogika fani yo'nalishida ustuvor ekanligi aniqlandi, chunki tabiat omillari (suv, havo, quyosh) jismoniy tarbiyaning fan sifatida namoyon bo'lishida asosiy vositalardan biri hisoblanadi.

Tadqiqotimiz jarayonida talabalarda jismoniy tarbiya faoliyatiga qiziqishning pasayishi oliy ta'lim muassasalarida uning holati qoniqsiz ekanligini tavsiflab, bunda talabalar manfaatlari deyarli hisobga olinmasligini ko'rsatadi. So'nggi paytda ommabop va an'anaviy sport turlari bilan shug'ullanishga qiziqish ancha pasayib ketdi. O'smir talabalar orasida ayniqsa sport o'yinlari, atletik gimnastika, turli yakkakurashlar keng tarqalgan bo'lib, ular ko'proq ana shu sport turlari bilan shug'ullanadilar.

Ilmiy-amaliy tahlillardan ko'rinadiki, mustaqil O'zbekiston Respublikasida sport davlat siyosati darajasida: sportning maktabgacha ta'lim, maktab, litsey, kollej, oliy o'quv yurtlari, umuman olganda uzluksiz ta'limning barcha bo'g'inlarida, 7 yoshdan 70 yoshgacha bo'lgan aholi orasida ommaviy tus olishi ko'plab ijobiy natijalarni bermoqda. Shuningdek horijiy davlatlarda jismoniy tarbiya va sport sohasidagi olib borilgan ilmiy izlanishlar tahlil qilindi.

Xulosa qilishimiz mumkinki, mashg'ulotlarni tobora ko'proq ixtisoslashtirishga, ya'ni ularni o'rganilayotgan kasb-hunar yo'nalishini va mavjud moddiy bazani hisobga olgan holda sport turlaridan biri doirasida o'tkazishga intilish maqsadga muvoffiq bo'ladi.

Demak, atrof tabiiy muhit omillaridan foydalanib jismoniy tarbiya va sport mashg'ulotlari samaradorligini oshirishning pedagogik asoslash muhim pedagogik muammo bo'lib, davlat ta'lim standartidagi talablar darajasiga ko'tarilmog'i zarur.

Tadqiqotlarimizga asoslanib, tabiatning tabiiy omillaridan foydalanib jismoniy tarbiya mashg'ulotlari samaradorligini oshirishning ilmiy-pedagogik asoslari uzluksiz ta'lim bosqichlarida jismoniy tarbiyaning mazmunidan o'rin olishi nazariy jihatdan asoslanishi kerak, deb aytishimiz mumkin. Bunda masalaning rivojlanishidagi jismoniy tarbiyaga oid ilmiy qarashlar, ruhiy jihatlar, amaliy imkoniyatlar, pedagogik omillar o'rganib chiqildi

Xulosa va takliflar. Xulosa qilishimiz mumkinki, mashg'ulotlarni tobora ko'proq ixtisoslashtirishga, ya'ni ularni o'rganilayotgan kasb-hunar yo'nalishini va mavjud moddiy bazani hisobga olgan holda sport turlaridan biri doirasida o'tkazishga intilish kuzatilmoqda. Ko'plab tadqiqotchilar ta'lim jarayoniga sportga tayyorlash texnologiyalarini joriy etib, unda ixtisoslashtirilgan vositalar qo'llanishidan olingan ijobiy natijalarni namoyish etadilar. Bunda ustuvorlik sport mashqlariga berilib, mashg'ulotlarning o'zi o'quv-mashq ko'rinishiga ega bo'lishi kerak.

Yuqorida asoslanib talabalarning jismoniy tayyorgarligiga qo'yiladigan talablar darajasi ko'p jihatdan pedagogika jarayonining yo'llanganligini belgilab beradi degan xulosa chiqarish mumkin.

ADABIYOTLAR

1. Muxamadiyev K.B. Talabalarning jismoniy ko'rsatkichlarini rivojlantirish. Uslubiy qo'llanma. Toshkent temir yo'l muhandislari instituti bosmaxonasi. 07.05.2019 y. – 28 b.
2. Muxamadiyev K.B. Jismoniy mashqlar bilan mustaqil shug'ullanishda jismoniy yuklamalar samaradorligini baholashning pedagogik nazorat usullaridan foydalanish. Uslubiy qo'llanma Toshkent temir yo'l muhandislari instituti bosmaxonasi. 07.08.2019 y. – 23 b.
3. Muxamadiyev K.B. Jismoniy tarbiya ta'limi jarayoni samaradorligini oshirish va talabalarda ekologik madaniyatni rivojlantirishning nazariy asoslari: Monografiya / "Innovatsion rivojlantirish nashriyoti-matbaa uyi". – Toshkent, 2021. – 413 b.
4. Muxammadiyev K.B. Oliy o'quv yurtlarida jismoniy tarbiya ta'limi jarayoni samaradorligini oshirish texnologiyalarini takomillashtirish // Ta'lim, fan va innovatsiya – Toshkent, 2021. 4-son. – B. 53-57.

-
5. Prezident Shavkat Mirziyoyevning Oliy Majlis palatalari, siyosiy partiyalar hamda O'zbekiston ekologik harakati vakillari bilan videosektor yig'ilishidagi ma'ruzasi. – Xalq so'zi, 2017 yil 13 iyul.



Xayrullo MIRZAAXMEDOV,
Andijon davlat pedagogika instituti tadqiqotchisi
E-mail: xayrullo@mail.ru

Falsafa fanlari doktori, dotsent I.Siddiqov taqrizi asosida

PROSPECTS FOR THE FIGHT AGAINST CORRUPTION

Annotation

This article explores various strategies and measures that can be used in the fight against corruption. It includes strengthening the legislative and regulatory framework, promoting transparency and accountability, promoting information dissemination and protection, strengthening institutional integrity, strengthening financial integrity and anti-money laundering measures, promoting a culture of ethics and honesty, the importance of improving the practice of public procurement, increasing the capabilities of mass media and civil society, and increasing the capabilities and opportunities of international cooperation is emphasized.

Key words: Corruption strategy, anti-corruption measures, ethics and integrity.

ПЕРСПЕКТИВЫ БОРЬБЫ С КОРРУПЦИЕЙ

Аннотация

В данной статье исследуются различные стратегии и меры, которые можно использовать в борьбе с коррупцией. Это включает в себя укрепление законодательной и нормативной базы, содействие прозрачности и подотчетности, содействие распространению и защите информации, укрепление институциональной целостности, усиление финансовой добросовестности и мер по борьбе с отмыванием денег, продвижение культуры этики и честности, важность совершенствования практики государственного управления. особое внимание уделяется закупкам, повышению возможностей средств массовой информации и гражданского общества, а также увеличению возможностей и возможностей международного сотрудничества.

Ключевые слова: Коррупционная стратегия, антикоррупционные меры, этика и добросовестность.

KORRUPSIYAGA QARSHI KURASH ISTIQBOLLARI

Annotatsiya

Ushbu maqolada korrupsiyaga qarshi kurashda qo'llanilishi mumkin bo'lgan turli strategiya va chora-tadbirlar o'rganilgan. Unda qonunchilik va me'yoriy-huquqiy bazani mustahkamlash, shaffoflik va javobgarlikni rag'batlantirish, ma'lumot tarqatish va himoya qilishni rag'batlantirish, institutsional yaxlitlikni mustahkamlash, moliyaviy yaxlitlikni kuchaytirish va jinoiy daromadlarni legallashtirishga qarshi kurash choralari, axloq va halollik madaniyatini yuksaltirish, davlat xaridlari amaliyotini takomillashtirish, ommaviy axborot vositalari va fuqarolik jamiyati imkoniyatlarini oshirish, xalqaro hamkorlik imkoniyatlari va imkoniyatlarini oshirish muhimligi ta'kidlanadi.

Kalit so'zlar: Korrupsiya strategiya, kurash choralari, axloq va halollik

Kirish. Korrupsiya butun dunyo bo'ylab jamiyatlar uchun jiddiy muammo bo'lib, iqtisodiy rivojlanishga putur etkazadi, institutlarga ishonchni yo'qotadi va ijtimoiy taraqqiyotga to'sqinlik qiladi. Korrupsiyaga qarshi samarali kurash uchun bir qator strategiya va chora-tadbirlarni amalga oshirish zarur.

Korrupsiyaga qarshi kurashning bir qancha asosiy yondashuvlari mavjud bo'lib, ular haqida quyida batafsil to'xtalib o'tmoqchimiz:

Huquqiy va me'yoriy bazani mustahkamlash: Korrupsiyaga qarshi kurash uchun mustahkam huquqiy baza muhim ahamiyatga ega. Poraxo'rlik, o'zlashtirish va boshqa korrupsion harakatlar uchun jinoiy javobgarlikka tortiladigan korrupsiyaga qarshi keng qamrovli qonunlarni qabul qilish. Korrupsiyaga oid ishlarni tergov qilish va ta'qib qilish uchun mas'ul bo'lgan huquqni muhofaza qiluvchi organlarning mustaqilligi va samaradorligini ta'minlash. Manfaatlarni ta'qinashning oldini olish va siyosiy moliyalashtirishda shaffoflikni ta'minlash uchun tartibga solish va nazorat mexanizmlarini kuchaytirish.

Oshkoralik va javobgarlikni rag'batlantirish: Shaffoflik va hisobdorlik korrupsiyaga qarshi kurashda kuchli vositadir. Davlat faoliyati, davlat xaridlari va moliyaviy operatsiyalarda shaffoflikni oshirish bo'yicha chora-tadbirlarni amalga

oshirish. Fuqarolar nazoratini amalga oshirish uchun byudjetlar, kontraktlar va davlat xarajatlari hisobotlarini nashr etish. Davlat mansabdor shaxslarini o'z xatti-harakatlari uchun javobgarlikka tortish uchun mustahkam audit va nazorat mexanizmlarini yaratish.

Xabar berish va himoya qilishni rag'batlantirish: ma'lumot tarqatuvchilar korrupsiyani fosh qilishda hal qiluvchi rol o'ynaydi. Shaxslarni korrupsiyaga oid xatti-harakatlar to'g'risida qasos olishdan qo'rqmasdan xabar berishga undash uchun kanallar va mexanizmlarni yaratish. Xabar beruvchilar uchun huquqiy himoya va kafolatlarni ta'minlash, ularning anonimligi va xavfsizligini ta'minlash. Xabar berishni rag'batlantirish uchun moliyaviy mukofotlar kabi imtiyozlarni taklif qiling.

Institutsional yaxlitlikni mustahkamlash: korrupsiyaga qarshi kurashda institutsional yaxlitlikni qo'llab-quvvatlash muhim ahamiyatga ega. Korrupsiyaga oid ishlarni tergov qilish vakolatiga ega bo'lgan mustaqil korrupsiyaga qarshi idoralarni tashkil etish va ularga vakolat berish. Ishga qabul qilish, ish faoliyatini baholash va xulq-atvor qoidalari orqali davlat muassasalarida shaffoflik va javobgarlikni oshirish. Davlat amaldorlari uchun treninglar va xabardorlik dasturlari orqali axloq va halollik madaniyatini oshirish.

Moliyaviy yaxlitlikni va pul yuvishga qarshi choralarni kuchaytirish: Korruptsiya ko'pincha noqonuniy mablag'lar oqimini o'z ichiga oladi. Jinoiy daromadlarni legallashtirish va noqonuniy moliyaviy faoliyatning oldini olish uchun moliyaviy yaxlitlik choralarni kuchaytirish. Moliyaviy institutlarga nisbatan qat'iy qoidalarni qo'llash, mijozlarni tegishli tekshirish tartib-qoidalarini joriy etish va pul yuvishga qarshi kurashda xalqaro hamkorlikni rivojlantirish. Noqonuniy ravishda sotib olingan aktivlarni qaytarib olish tizimlari orqali hibsga olish va qaytarib olish.

Etika va halollik madaniyatini tarbiyalash: jamiyatning barcha darajalarida axloqiy xulq-atvor va halollikni targ'ib qilish. Axloqiy yetakchilikni va korruptsiyaga mutlaqo toqat qilmaslik madaniyatini rag'batlantirish. Davlat mansabdor shaxslari va xususiy sektor xodimlari uchun odob-axloq qoidalarini ishlab chiqish va amalga oshirish. Korruptsiyaga qarshi kurashda axloqiy xulq-atvor muhimligi haqida xabardorlikni oshirish uchun axloqiy o'quv dasturlarini o'tkazish.

Mavzuga oid adabiyotlar tahlili. Korruptsiyaga qarshi kurash hukumatlar, institutlar, fuqarolik jamiyati va alohida shaxslarning birgalikdagi sa'y-harakatlarini talab qiladigan uzoq muddatli majburiyatdir. Ushbu strategiyalarni amalga oshirish orqali jamiyatlar korruptsiyaga kamroq moyil bo'lgan muhitni yaratishi, shaffoflik, halollik va javobgarlikni rag'batlantirishi mumkin. Kompleks yondashuv orqali korruptsiyaga chek qo'yish, barqaror rivojlanish, adolatli o'sish va adolatli jamiyatni ta'minlash imkonini beradi.

J.Lambsdorff o'zining "Korruptsiya va islohotlarning institutsional iqtisodiyoti: nazariya, dalillar va siyosat" nomli asarida korruptsiya va islohotlarning institutsional iqtisodiyotini har tomonlama tahlil qiladi. U korruptsiyaning nazariy asoslarini o'rganadi, korruptsiyaning sabablari va oqibatlariga oid empirik dalillarni o'rganadi va korruptsiyaga qarshi kurashish va islohotlarni ilgari surish bo'yicha siyosat bo'yicha tavsiyalar beradi[1].

S.Rose-Ackerman esa "Korruptsiya va hukumat: sabablari, oqibatlari va islohotlari" hukumatdagi korruptsiyaning sabablari, oqibatlari va potensial yechimlarini yoritib bergan. U korruptsiyaga hissa qo'shadigan iqtisodiy, siyosiy va ijtimoiy omillarni tahlil qiladi, uning boshqaruv va rivojlanishga ta'sirini o'rganadi va korruptsiyaning salbiy oqibatlarini yumshatish uchun islohotlar strategiyasini taklif qiladi[2].

J.Svensson tadqiqotiga mansub "Korruptsiyaga oid sakkizta savol" maqolasida korruptsiyaga oid sakkizta muhim savol, jumladan, uning sabablari, oqibatlari va potensial choralari ko'riladi. U korruptsiyaning iqtisodiy rivojlanishga ta'siri bo'yicha empirik dalillarni ko'rib chiqadi va korruptsiyaga qarshi siyosat va tadbirlarning samaradorligi haqida tushunchalar beradi[3].

D.Treysman tadqiqoti korruptsiya sabablarini aniqlash uchun xalqaro tahlil o'tkazadi. U turli mamlakatlardagi korruptsiya darajasiga ta'sir qiluvchi turli iqtisodiy, siyosiy va ijtimoiy omillarni o'rganadi. Tadqiqot natijalari korruptsiyaning asosiy sabablarini yaxshiroq tushunishga yordam beradi va siyosat aralashuvi haqida ma'lumot beradi[4].

D.Kaufmann, A.Kraay, A.&M.Mastruzzining "Butunjahon boshqaruv ko'rsatkichlari: Metodologiya va tahliliy masalalar" - Jahon banki siyosati bo'yicha tadqiqot ish qog'ozida Butunjahon boshqaruv ko'rsatkichlari (WGI) uchun metodologiya va tahliliy asosni taqdim etadi. WGI mamlakatlar bo'ylab boshqaruvning miqdoriy chora-tadbirlarini, shu jumladan korruptsiyani nazorat qilishni ta'minlaydi. Tadqiqot korruptsiya darajasini baholash va korruptsiyaga qarshi siyosatni xabardor qilishda boshqaruv ko'rsatkichlarining muhimligini ta'kidlaydi[5].

Transparency International korruptsiyani qabul qilish indeksi (CPI) mamlakatlar bo'ylab korruptsiya darajasini o'lchash vositasi sifatida tanqidiy ko'rib chiqiladi. Unda CPI cheklovlarini muhokama qilinadi va korruptsiyani baholash uchun muqobil choralari va ko'rsatkichlar taklif etiladi[6].

Ushbu tadqiqot ishlari nazariy tushunchalar, empirik dalillar va analitik asoslarni taqdim etish orqali korruptsiyani tushunishga yordam beradi. Ular korruptsiyaning sabablari, oqibatlari va potensial yechimlari bo'yicha qimmatli istiqbollarni taklif qiladi, siyosatchilar va amaliyotchilarni korruptsiyaga qarshi kurashish va samarali boshqaruvni rivojlantirish borasidagi sa'y-harakatlari haqida xabardor qiladi.

Tegishli tadqiqotlar tahlili siyosatchilar, amaliyotchilar va manfaatdor tomonlar uchun korruptsiyaga qarshi kurashish va samarali boshqaruvni ilgari surish borasida qimmatli tushunchalar beradi. Korruptsiyaning asosiy dinamikasini tushunish va dalillarga asoslangan yondashuvlarga tayanib, jamiyatlar barqaror rivojlanish, iqtisodiy o'sish va ijtimoiy farovonlikka hissa qo'shadigan samarali antikorruptsiya choralarni ishlab chiqishi mumkin.

Xulosa qilib aytganda, korruptsiya bo'yicha olib borilgan tadqiqotlar tahlili ushbu keng tarqalgan muammoning sabablari, oqibatlari va potensial echimlari haqida qimmatli fikrlarni beradi. Xulosalarda korruptsiyaning murakkab tabiati, uning davlat boshqaruvini va rivojlanishiga salbiy ta'siri hamda korruptsiyaga qarshi samarali chora-tadbirlarni amalga oshirish muhimligi ta'kidlangan.

Tadqiqot shuni ko'rsatadiki, korruptsiyaga zaif institutlar, shaffoflik va javobgarlikning yo'qligi, ijtimoiy normalar va iqtisodiy tengsizlik kabi bir qator omillar ta'sir ko'rsatadi. Bu iqtisodiy o'sishning pasayishi, bozor mexanizmlarining buzilganligi, to'g'ridan-to'g'ri xorijiy investitsiyalarning to'xtatilishi va boshqaruvning buzilishi kabi salbiy oqibatlar bilan bog'liq. Ushbu topilmalar barqaror rivojlanish va ijtimoiy taraqqiyot yo'lidagi hal qiluvchi to'siq sifatida korruptsiyaga qarshi kurashishning zudlik bilan zarurligini ta'kidlaydi.

Shuningdek, tahlil korruptsiyaga qarshi kurashish bo'yicha kompleks strategiyalar muhimligini ta'kidlaydi. Ushbu strategiyalar qonunchilik va me'yoriy-huquqiy bazani mustahkamlash, shaffoflik va hisobdorlikni rag'batlantirish, ma'lumot tarqatishni rag'batlantirish, institutsional yaxlitlikni oshirish, moliyaviy yaxlitlikni yaxshilash va jinoiy daromadlarni legallashtirishga qarshi choralarni o'z ichiga oladi. Ushbu chora-tadbirlarni amalga oshirish orqali jamiyatlar axloq va halollik madaniyatini yuksaltirishi, yaxshi boshqaruvni targ'ib qilishi hamda fuqarolik jamiyati va omnaviy axborot vositalarining korruptsiyani kuzatish va fosh etishda muhim rol o'ynash imkoniyatlarini kengaytirishi mumkin.

Bundan tashqari, tadqiqot xalqaro hamkorlikning ahamiyatini va mamlakatlar bo'ylab korruptsiya darajasini baholash va solishtirish uchun boshqaruv ko'rsatkichlaridan foydalanishni ta'kidlaydi. Shuningdek, u mavjud o'lchov vositalarining cheklovlarini tan oladi va korruptsiyani yanada kengroq tushunish uchun muqobil yondashuvlarni taklif qiladi.

Korruptsiya bo'yicha tegishli tadqiqotlar tahlili siyosatchilar, amaliyotchilar va manfaatdor tomonlar uchun korruptsiyaga qarshi kurashish va samarali boshqaruvni rivojlantirishga qaratilgan sa'y-harakatlarida qimmatli tushunchalarni beradi. Korruptsiyaning sabablari va oqibatlarini tushunib, dalillarga asoslangan strategiyalarga tayangan holda, jamiyatlar shaffof, hisobdor va korruptsiyaga qarshi chidamli muhitni yaratishga harakat qilishi mumkin. Kelishilgan sa'y-harakatlar va korruptsiyaga qarshi keng qamrovli chora-tadbirlar orqali barqaror rivojlanish, adolatli o'sish va ijtimoiy farovonlikka erishish mumkin.

Jamoatchilik korrupsiyaga qarshi kurashish borasida amalga oshirilayotgan ishlar to'g'risida qanday fikrda? Korrupsiyaga qarshi kurashish chora-tadbirlarini amalga oshirish davlat siyosatining ustuvor yo'nalishlaridan biri hisoblanadi. O'zbekistonda korrupsiyaning oldini olish va unga qarshi kurashish, davlat va jamiyat hayoti va faoliyatining barcha sohalarida korrupsiyaviy omillarga barham berish bo'yicha keng ko'lamli islohotlar amalga oshirilmoqda. "Ijtimoiy fikr" respublika jamoatchilik fikrini o'rganish markazi korrupsiya illati, uning oldini olish va qarshi kurashish bo'yicha amalga oshirilayotgan chora-tadbirlarning samaradorligi haqida o'zbekistonliklarning fikrini o'rganish maqsadida kompleks sotsiologik so'rov o'tkazdi. "Korrupsiyaga qarshi kurashish to'g'risida jamoatchilik fikri" mavzusida o'tkazilgan tadqiqot natijalari mamlakatda korrupsiyaning oldini olish va unga qarshi kurashish sohasidagi mavjud vaziyatni va rivojlanishning yaqin istiqbollari o'z vaqtida va to'g'ri baholash imkonini beradi. Korrupsiyaga oid huquqbuzarliklarni vaqtida aniqlash va chek qo'yish, uni sodir etganlik uchun jazoning muqarrarligi prinsipini ta'minlash, aholining huquqiy ongi va huquqiy madaniyatini oshirish, jamiyatda korrupsiyaga nisbatan murosasiz munosabatni shakllantirish chora-tadbirlarining samarali amalga oshirili-shiga to'sqinlik qiluvchi sabablar va omillar haqida xulosalar chiqarishga asos bo'lib xizmat qiladi. O'tkazilgan so'rov shuni ko'rsatdiki, ko'pchilik (83,2 foiz) respondentlar mamlakatda korrupsiya mavjudligini tan oladi va korrupsiya davlat hokimiyati organlari tomonidan qabul qilinayotgan qarorlar samaradorligiga salbiy ta'sir ko'rsatadi, fuqarolar, ayniqsa, yoshlarning ma'naviy-axloqiy holatiga zarar yetkazadi, aholining davlat organlari va adolatga bo'lgan ishonchini pasaytiradi, deb hisoblaydi. 32,4 foiz ishtirokchilar fikricha, korrupsiyaviy o'zaro munosabatlar fuqarolarning ishga joylashishi sohasida eng ko'p tarqalgan. So'rov ishtirokchilarining qayd etishicha, mulkchilik shaklidan qat'i nazar, tashkilotlar va idoralar, firmalar va korxonalar rahbarlariga amalda kadrlarni tanlash, bo'shatish, ishga qabul qilish masalalarida cheklanmagan vakolatlar berilgan, demak, sub'ektiv yondashuv va korrupsiya holatlari bo'lishi mumkin, bular ishga kiruvchi shaxslardan moddiy foyda olishda ifodalanadi. 32,4 foiz fuqarolarning fikricha, sog'liqni saqlash tizimi korrupsiyaga duchor bo'lgan. Bu, ayniqsa, pullik va shifokorlar bepul ko'rsatishi kerak bo'lgan xizmatlar uchun ularga noqonuniy mukofot berishga, shuningdek, shifokorlarning farmatsevtik mahsulotlar ishlab chiqaruvchilar yoki yetkazib beruvchilardan olinadigan mukofoti evaziga bemorlarga narxi qimmat dorilar yozib berishiga tegishlidir. So'rov jarayonida aholining uchdan bir qismi ta'lim tizimida korrupsiya tarqalganligini qayd etdi. Korrupsiyaviy munosabatlar sohasiga yoshlarning qo'shilib qolayotgani, ular uchun korrupsiyaviy amaliyot ijtimoiy hayotning boshqa sohalarida takrorlanish tendensiyasiga ega bo'lgan hayotiy me'yorga aylanib borayotgani fuqarolarda alohida tashvish uyg'otadi, ta'lim muassasalarida korrupsiyaning tarqalishi yosh avlodning qadriyatlarini va idealini soxtalashtiradi.

Tahlil va natijalar. "Kompleks tadqiqotlar natijalarini hisobga olib, korrupsiyaga qarshi huquqiy ma'rifat sohasida tadbirlarni amalga oshirishni davom ettirish maqsadga muvofiq ko'rinadi. Jamoatchilik fikri monitoringining aniqlashicha, korrupsiyaviy jinoyatlar uchun, bunday turdagi huquqbuzarliklarni eng samarali tiyib turish omili sifatida jinoyi javobgarlik choralarini yanada kuchaytirish zarurligi haqidagi fikrda bo'layotgan fuqarolar soni yanada ko'paymoqda. Korrupsiyaning oldini olishning boshqa chora-tadbirlari qatorida: profilaktik chora-tadbirlar tizimini ishlab chiqish va amalga oshirish, jumladan, mansabdor shaxslarning vakolatlarini cheklash, turli toifadagi fuqarolarning daromad-

lari va xarajatlarini nazorat qilish, xizmatdagi turli suiiste'molliklarning oldini olish va ularni bartaraf etish, jamiyatda aksilkorrupsiyaviy dunyoqarashni va korrupsiyaga qarshi murosasiz munosabatni shakllantirish, o'sib kelayotgan yosh avlodga ma'naviy-axloqiy sifatlar darajasini oshirish kabi choralar ko'rsatildi"[7].

O'zbekistonliklar davlat, uning huquqni muhofaza qilish tizimi hamda boshqaruv va nazorat organlari jamiyat va fuqarolik tuzilmalari bilan hamkorlikda hamda ularning bevosita va faol qo'llab-quvvatlashi orqali korrupsiyaga qarshi samarali kurashishi mumkinligini anglaydilar. Respondentlarning fikricha, jamiyatning korrupsiyaga qarshi kurashishdagi ishtiroki ham fuqarolarning korrupsiya holatlarini fosh qilish bo'yicha faol nuqtai nazarida, ham fuqarolik jamiyati tuzilmalari tomonidan jamoatchilik nazorati faoliyatida ifodalanishi mumkin. So'rovda respondentlarning yarmidan ko'pi ayrim sohalaridagi korrupsiyaga qarshi kurashishning ijobiy dinamikasini qayd etishdi. Har uchinchi so'rov ishtirokchisining fikricha, korrupsionerlarning ko'pchiligi ertami yoki kech qonunga yuzma-yuz keladi va o'z jinoyatlarini uchun jazo oladi. So'rov qatnashchilari Prezidentning 2020 yil iyun oyidagi farmoni bilan tashkil etilgan Korrupsiyaga qarshi kurashish agentligining faoliyati korrupsiya, ta'magirlik va poraxo'rlikka qarshi kurashish jarayonini yangi darajaga olib chiqishidan, davlat va jamiyat hayotining barcha sohalaridagi korrupsiyaviy holatlarning sabablari va shart-sharoitlarini bartaraf etishga yordam berishidan, xalqaro reytinglarda va xalqaro maydonda mamlakat nufuzini mustahkamlashga ko'maklashishidan umid qilmoqdalar.

Tadqiqot natijalariga muvofiq, umuman olganda, so'ralganlarning salkam uchdan biri ommaviy axborot vositalari ishidan qoniqadi. Fuqarolarning fikricha, bugungi kunda ommaviy axborot vositalari faoliyati tufayli korrupsiyaga qarshi kurashish jarayoni jamoatchilik uchun yanada ochiq bo'ldi, ushlangan korrupsionerlar va ish holatining tavsifi haqidagi xabarlar ko'proq paydo bo'la boshladi, ular korrupsiyaga qarshi harakatlarning mazmuni va miqyosini namoyish qiladi. Ayni vaqtda qator ishtirokchilarning hisoblashicha, mamlakat ommaviy axborot vositalari hali korrupsionerlarni fosh qilishning aniq holatlarini yetarlicha tezkor, shaffof va ochiq yoritmayapti, shuningdek, amalda korrupsiya kabi jinoyi qilmish paydo bo'lishining chuqur ildizlari, uning manbalari, unga qarshi kurash miqyoslari va istiqbollari haqida tahliliy materiallar bermayapti.

Xulosa. Umuman olganda, so'rov ishtirokchilari shaxsan duch kelgan korrupsiya va poraxo'rlik ko'rinishlari ko'p holatlarda mansabdor shaxsning o'z xizmat mavqeidan foydalanib, amalga oshirgan harakati uchun moddiy mukofot ta'ma qilganligi bilan bog'liqdir. Tadbirkorlik va yakka tartibdagi mehnat faoliyati bilan shug'ullanuvchi tadbirkorlar, davlat muassasalarining xizmatchilari, shuningdek, oliy va o'rta maxsus o'quv yurtlarining talabalari eng ko'p ta'magirlikka uchraydilar. So'ralganlarning ko'pchiligi bunday vaziyatlarda qandaydir "o'tkir" muammoni yechish uchun mansabdor shaxsga pora berishga rozi bo'lgan. Ayni vaqtda so'rovning har o'ninchi ishtirokchisi huquqni muhofaza qilish idoralariga murojaat qilishni afzal bilishini aytdi. Ayrim respondentlar o'z xatti-harakatlarini ajralib turishni istamaslik bilan oqladilar, mansabdor shaxsga pora berish yo'li bilan muammoni hal qilish usulini muayyan xatti-harakat "me'yori" deb hisoblashlarini bildirishdi. So'rovning aniqlashicha, jamiyatda mansabdor shaxslarni pora orqali sotib olish yo'li bilan muammoni hal qilishga murosasozlik munosabati kabi omil korrupsiya va poraxo'rlikni bartaraf etish yo'lidagi yanada kattaroq to'siq bo'lib bormoqda. Bu jamiyatda ijtimoiy g'o'rlikni kamaytirish, korrupsiyaga qarshi murosasizlikni shakllantirish, korrupsiyaga qarshi barqaror

xatti-harakat andozasini ishlab chiqish, fuqarolarni, ayniqsa, bo'yicha ishlarni istiqbolda davom ettirish zarurligidan dalolat yoshlarni tarbiyalash, huquqiy ong va madaniyatni oshirish beradi.

ADABIYOTLAR

1. Lambsdorff J. "Korrupsiya va islohotlarning institutsional iqtisodiyoti: nazariya, dalillar va siyosat". Angliya, Kembrij universiteti matbuoti. 2007 y.
2. Rose-Ackerman S. "Korrupsiya va hukumat: sabablari, oqibatlari va islohotlari". Angliya, Kembrij universiteti matbuoti. 1999 y.
3. Svensson J. "Korrupsiyaga oid sakkizta savol". Maqola. "Journal of Economic Perspectives" jurnali, 2005 y. № - 19 (3), B. 19-42.
4. Treysman , D. (2000). Korrupsiyaning sabablari: xalqaro tadqiqot. Jurnal of Public Economics, 76(3), 399-457.
5. Kaufmann, D., Kraay , A., & Mastruzzi , M. (2010). Butunjahon boshqaruv ko'rsatkichlari: Metodologiya va tahliliy masalalar. Jahon banki siyosati bo'yicha tadqiqot ish qog'ozi, (5430).
6. Lambsdorff , JG, Schulze, GG, & Voigt, S. (2008). Transparency international korrupsiyani qabul qilish indeksi: tanqidiy baholash. "Korrupsiya va noqonuniy bozorlar iqtisodiyoti" kitobida (43-66-betlar). Springer.
7. <https://elib.buxdupi.uz/books/Falsafa%20darslik.pdf>



УДК:796.08:316.3 (575.1)

Исажан МИРЗАКУЛОВ,

Доцент кафедры “Социальных наук” Ташкентского государственного транспортного университета

E-mail: mirzakulov.isazhon@bk.ru

Маматкулом М. старший преподаватель кафедры “Теории, методика физической культуры, спорт” УзГОСЦФКиС

KURASH MASHG‘ULOTLARIDA SHUG‘ILLANUVCHILARNING KUSH SIFATLARINI RIVOJLANTIRISHGA QARATILGAN PEDAGOGIK YONDASHUV

Annotsatsiya

Ushbu maqolada sportchi-talaba kurashchilarning kuch sifatlarini rivojlantirishga qaratilgan pedagogik kuzatuvlar haqida fikr yuritilgan. Musobaqalarda kurashchilarning kuch imkoniyatlarining yaxshi rivojlanmaganligi natijasida raqibga g‘alabani boy berib qo‘yish holatlari haqida ilmiy fikirlar berilgan va sohaga daxildor bo‘lgan olimlarning pedagogik kuzatuvlariga asoslanib tavsiyalar berilgan.

Kalit so‘zlar: Kurash, musobaqa, mushak, ish qobiliyati, mushaklar tonusi, sport, shikastlanish, murabbiy, mashg‘ulot, texnik-taktik, usul, jismoniy sifatlar, egiluvchanlik, chidamkorlik, kuch, rivojlantirish, mexanizm, natija.

PEDAGOGICAL APPROACH TO THE DEVELOPMENT OF STRONG QUALITIES OF PARTICIPANTS IN WRESTLING-KURASH CLASSES

Annotation

This article reflects pedagogical observations aimed at developing the strength qualities of student wrestlers. Scientific conclusions are given on cases of loss of victory by an opponent as a result of insufficient development of the strength of wrestlers in competitions, recommendations are given based on the pedagogical observations of scientists involved in health.

Key words: Wrestling, competition, muscle, performance, sport, injury, coach, training, technical and tactical, method, physical qualities, flexibility, endurance, strength, development, mechanism, result.

ПЕДАГОГИЧЕСКИЙ ПОДХОД ПО РАЗВИТИЮ СЫЛОВЫХ КАЧЕСТВ ЗАНИМАЮЩИХСЯ ПРИ ЗАНЯТИЯХ БОРЬБЫ-КУРАШ

Аннотация

В данной статье отражены педагогические наблюдения, направленные на развитие силовых качеств студентов-борцов. Приведены научные заключения о случаях потери победы соперником в результате недостаточного развития силы борцов в состязаниях, даны рекомендации, основанные на педагогических наблюдениях ученых, занимающихся здоровьем.

Ключевые слова: Борьба, соревнование, мышца, работоспособность, спорт, травма, тренер, тренировка, технико-тактический, метод, физические качества, гибкость, выносливость, сила, развитие, механизм, результат.

Введение. Кураш (в переводе – «достижение цели честным путем») – вид национальной борьбы на поясах, традиционный у тюркских народов, который официально включен в мировую сеть неолимпийских видов спорта и поддерживается ЮНЕСКО.

По последним данным научных исследований, возраст Кураша составляет, три с половиной тысячи лет. Это один из самых древних видов единоборств известных человечеству. Упоминания о борьбе Кураш можно встретить во многих древних литературных источниках. Так древнегреческий философ и историк Геродот почти 2500 лет назад подробно описывал Кураш в своем монументальном труде «История», в тысячелетнем эпосе Альпомыш эта борьба упоминается как самый распространенный и любимый вид единоборств народов древнего Узбекистана. Авиценна, основоположник современной медицины, живший в X веке, указывал, что занятия Курашом являются одним из лучших способов поддержки не только телесного, но и душевного здоровья. А в XIV Тамерлан, чья армия завоевала почти полмира, ввел Кураш в программу физической подготовки для солдат своих непобедимых войск.

Более трех тысяч лет правила, а также техника, традиции и философия борьбы Кураш устно передавались из поколения в поколение, от отцов к детям. Попыток

систематизировать, обобщить информацию о Кураше не предпринималось, и только в 1980 году узбекистанец Комил Юсупов, мастер по курашу, дзюдо и самбо, начал проводить исследования, которые через десять лет привели к созданию новых универсальных правил, объединивших тысячелетние традиции мужества и гуманизма Кураша с требованиями современного мира спорта.

«Кураш сочетает в себе черты, близкие духу и характеру Узбекского народа – такие как храбрость, отвага, духовная щедрость, справедливость и гуманизм. Являясь одним из самых молодых международных видов спорта, и при этом, благодаря многовековой философии, уважению к сопернику и гуманизму, честности и умению идти до конца Кураш завоевывает популярность по всему миру.

В современной спортивной практике для достижения высоких спортивных результатов тренеры и ученые подчеркивают, что увеличение объема и интенсивности нагрузок сверх нормы приводит к неприятным последствиям и даже травмам. Сегодня, хотя в этом направлении проведен ряд научных и практических работ, научные источники показывают, что используемые в борьбе научные аспекты раскрыты недостаточно. Это

требует проведения научных исследований экспертами в этой области.

Увеличить популяризацию вида борьбы в нашей республике, пропагандировать его национальную ценность, пропагандировать и повысить интерес к национальному виду борьбы в сознании молодежи. Показывает, что внимание к борьбе поднялось на уровень государственной политики. Избрание Президента Республики Узбекистан Шавката Мирзияева Почетным Президентом Международной Ассоциации Кураш, который проводился в 27 мая 2017 года, повысил интерес спортсменов-борцов и нашего народа к борьбе. Концепция вывода национального вида борьбы на новый этап к 2030 году, приведенной в «Дорожной карте» для дальнейшего повышения международного престижа национального вида борьбы на 2020-2030 годы и критерии оценки реализуемых мер по популяризации борьбы к 2030 году, были одобрены и утверждены. Это очень важно для спортсменов-курашистов. Основной целью данных работ является повышение эффективности подготовки юных спортсменов по борьбе-кураш нашей республики, повышение их технико-тактической и функциональной подготовленности на основе научных анализов системы управления соревновательными и тренировочными нагрузками.

Обзор литературы по теме. Совершенствование системы подготовки в видах единоборств привлекает внимание ряда ученых и тренеров отечественных борцов-курашистов. Она получила развитие в научных исследованиях и учебно-методической работе по некоторым аспектам этой проблемы. По этой сфере ученые как Т.С. Усманходжаев, Ф.А. Керимов, А.Н. Абдиев, К.Б. Мухаммадиев, проделавшие достаточную работу, исследовали морфо-функциональные направления борцов-курашистов. Среди российских ученых И.В. Заблудовский, З.И. Бирюкова, И.П. Повлова, А.И. Макарова, А.В. Коробков, А.Д. Слоним, Н.А. Белая, О. Глазер, А.Н. Крамаренко, А.Б. Лежах, Ф.К. Бирюков, А.А. Епифанов, В.С. Селиванова, В. И. Логьянова, А.И. Макарова и других ученых в своих работах описали специфические показатели организма спортсменов. Их научные исследования в определенной степени способствуют развитию подготовки борцов, процессов восстановления физического и функционального состояния их организма.

Основываясь на мнениях вышеизложенных ученых, можно сказать, что проблема, возникающая в результате анализа материалов научно-методической литературы по развитию физического и функционального состояния борцов-курашистов, определяет актуальность решения проблемы.

Методология исследования. Для решения исследовательских задач были использованы следующие методы: педагогическое наблюдение, педагогический анализ, математико-статистические методы, выделены процессы использования оборудования, этапы и циклы его использования. Циклы проводятся в 3 этапа.

На первом этапе (2020-2021 годы) была изучена актуальность научной темы в отечественной и зарубежной литературе, подготовлены аналитические материалы на основе отечественных и зарубежных научных источников и исследовательских работ. Для перехода ко второму этапу исследования был создан инструментально-методический проект.

На втором этапе (2021-2022 годы) на основе проекта исследования были проведены педагогические наблюдения на экспериментальных площадках, сформированы экспериментальная и контрольная группы

из студентов 1 этапа в Ташкентском государственном транспортном университете. Из каждой группы было отобрано по 25 студентов борцов-курашистов. С тренерами и преподавателями были организованы мастер-классы по реализации исследовательского проекта.

На третьем этапе (2022-2023 гг.) на полигонах был завершен последний этап исследований и сделан вывод о том, что на основе полученных результатов проведен математический и статистический анализ и результаты.

Анализ и результаты. В начале педагогического исследования с целью повышения уровня восстановления физического состояния студентов борцов-курашистов в системе подготовки определить проблемы восстановления силы и выносливости после тренировок и соревнований, силовых качеств, и напряжение, зафиксированное в группах в начале эксперимента, сила, полученная у студентов-спортсменов в группах. Представлены результаты наблюдений за работоспособностью, краткая характеристика силовых показателей, а также результаты сравнения и их статистических характеристик с научной информацией. На основании близости значений коэффициента вариации, рассчитанного по результатам испытания силы и гибкости контрольной и экспериментальной групп, можно сделать вывод о том, что уровень подготовки студентов борцов-курашистов экспериментальной и контрольной групп в начале эксперимента близки друг к другу. Таким образом, был сделан вывод, что эксперимент был организован правильно [4, 5, 9, 10].

В ходе педагогического эксперимента получены результаты статистического анализа динамики изменения силовых качеств студентов-спортсменов экспериментальной группы (ЭГ) в периоды наблюдения до тренировки и после тренировки и рассчитанные на основе полученных результатов численные значения коэффициентов вариации в группах относительно выше, чем у студентов контрольной группы (НГ), показывает хорошие результаты.

Показатели силы мышц предплечий представляют их как более слабые, чем другие мышцы. Изменение исходных показателей силовых качеств у студентов экспериментальной группы составило около 80%, а у контрольной группы 13%. У борцов-курашистов экспериментальной группы он равен $\chi \pm s = 16,0 \pm 0,30$. Оценки силы у студентов-борцов экспериментальной группы (ТГ) распределялись кумулятивно по сравнению с показателями в контрольной группе (НГ). Сила у студентов-ТГ составила 87,6%, у студентов борцов-курашистов НГ - 52,4%, что типично для общих наблюдений. Общее состояние исходных показателей силы у студентов борцов-курашистов ТГ можно объяснить более высоким уровнем подготовки, чем у студентов борцов-курашистов НГ.

Также проведен анализ результатов оценки статистической достоверности среднеарифметического значения результатов испытуемых контрольной и экспериментальной групп по изучаемым показателям в ходе педагогического стаж на основе критических значений распределения Стьюдента, значительно выше в экспериментальной группе по сравнению с соответствующими показателями в контрольной группе и показало, что наблюдаются статистически достоверные изменения, что подтверждает эффективность использованной методики в экспериментальной группе.

Педагогическое наблюдение за состоянием мышечного аппарата в процессе тренировки студентов борцов-курашистов показало, что мышцы бедра и икры более устойчивы к большим мышечным нагрузкам, а

мышцы запястья, плеча, икры и сгибатели бедра менее подвержены воздействию больших мышечных нагрузок. По этой причине важно обеспечить нагрузки, направленные на развитие ведущих мышц борцов-курашистов (сгибателей бедра, икры и плеча) и мышц.

Наши исследования выявили, что увеличение показателей сыловые качества борца-курашиста, состояния напряжения и расслабления приводит к повышению технических результатов в борьбе-кураше, при этом установлено, что абсолютная величина мышечной силы соответствует увеличению спортивной работоспособности. Уместно использовать дополнительные средства в виде упражнений, направленных на укрепление групп мышц, считающихся активными в борьбе-кураше.

Основываясь на функциональном состоянии организма студентов борцов-курашистов и возможности восстановления после тренировки, мы видим, что методика быстрого развития работоспособности увеличивается, увеличивается сила и выносливость мышц за счет применения традиционных и специальные методы спортивной тренировки. Также с целью повышения двигательной активности студентов борцов-курашистов с учетом их физических и функциональных показателей, с учетом уровня развития мышечного тонуса (расслабления и напряжения) до и после тренировки проводится серия тренировок по интенсивной тренировке (три и пять месяцев) За время нашего опыта мы научно определили, что в результате внедрения тренировочных средств сокращается время восстановления после нагрузки, а исходя из динамики двигательной активности студентов борцов-курашистов – восстановление сил увеличивает возможность повышения физической подготовленности организма борцов-курашистов для того, чтобы справиться с интенсивностью и нагрузками следующей тренировки.

Возрастные различия в силовых качествах у студентов борцов-курашистов были более выражены у борцов-курашистов групп ТГ и НГ. Возрастные различия исчезают по мере увеличения уровня тренировочных нагрузок.

У студентов борцов-курашистов в ТГ состояние напряжения мышц одной мышцы существенно не отличается. Также соответствующие показатели силы во всех группах мышц в 10-12 раз выше по сравнению друг с другом. Это свидетельствует о снижении мышечного напряжения у студентов ТГ, что можно объяснить изменениями в организме, обусловленными периодом полового созревания.

К.Б.Мухаммадиев констатировал, что «все борцы, проживающие в климатических условиях нашей

республики, имеют более высокую температуру кожи на открытых участках тела, чем соответствующие показатели спортсменов, проживающих в умеренном климате. Нечастые тренировки оказывают определенное влияние на мышечную силу и работоспособность, и мы можем это видеть следующим образом: снижается мышечная сила, наибольший уровень снижения отмечается в группах мышц бедра и икроножных мышц ног, это борцовская тренировка и максимальная нагрузка на группу мышц во время тренировки»[3].

Снижение мышечной силы значимо у студентов-борцов ТГ, причем в этих группах снижается способность свободно напрягаться и расслабляться, оцениваемая по индексу мышечного тонуса. Регулярные упражнения в течение месяца приведут к увеличению силы мышц-сгибателей и разгибателей, причем этот прирост будет сильнее в мышцах ног. Такие изменения были заметны у студентов борцов-курашистов НГ. Большой прирост мышечной силы отмечен у студентов-борцов ТГ, но менее значительный у студентов-борцов НГ. Регулярные, длительные (в течение 3-5 месяцев) борцовские тренировки, проводимые в ТГ, приводили к более быстрому увеличению силы сгибателей и пирующих мышц рук и ног. Однако такое увеличение было значительным в НГ.

Выводы и предложения. Основываясь на результатах научно-педагогического опыта и их сравнительном анализе, можно прийти к следующему выводу:

Методы тренировки повышения уровня мышечной силы, силовых качеств и восстановления студентов борцов-курашистов отражены в содержании комплекса методов, применяемых для развития быстрого восстановления, которые положительно влияют на технику борцов, как следствие, техническая и тактическая подготовка студентов борцов-курашистов выросла на 15%.

студент тренировался с борцами-курашистами, а в последующих случаях было установлено, что показатели соревнований увеличились на 20% в результате проведения циклических тренировок, направленных на развитие качества восстановления.

После тренировки студентов борцов-курашистов Ташкентского государственного транспортного университета восстановления мышц увеличились на 11,3%.

Прогнозируется, что уровень гибкости студентов борцов-курашистов повысится на 15%, если в программы тренировок студентов борцов-курашистов будет включен разработанный метод развития мышечной силы, напряжения и расслабления.

ADABIYOTLAR

1. Mirzakulov I.M. Jismoniy tarbiya va sport (belbog'li kurash). I.M. Mirzakulov. O'quv qo'llanma. T.: 2022 y. – 197 b.
2. Мухаммадиев К.Б. Спортизированное физическое воспитание студентов на основе сочетания средств борьбы и игрового метода // Физическая культура: воспитание, образование, тренировка. УДК/UDC 796.011.2:5:012.33. – Москва, № 9, 2021. С. 23-24.
3. Muxammadiev K.B. Sport mashg'ulotlari jarayonida talabalarning jismoniy sifatleri, funksional tayyorgarligi, organizm fizologik holatining o'sish va tiklanish dinamikasi // Xalq ta'limi – Toshkent, 2020. 6-son, – 78-84 b.
4. Muxammadiyev K.B. Issiq iqlim sharoitida jismoniy tarbiya va sport mashg'ulotlarining organizmga ta'siri. "O'zMU xabarlari" (M.Ulug'bek nomidagi O'zbekiston Milliy universitetining ilmiy jurnali) 1/1-son. 2020. – 109-114b.
5. Muxammadiyev K.B. Jismoniy tarbiya ta'limi jarayoni samaradorligini oshirishning dolzarb pedagogik muammolari // "Fan-sportga". – Toshkent, 2021. 4-son. –53-56 b.
6. Nurshin J.M. – Milliy kurash usullari. O'quv uslubiy qo'llanma. Toshkent 1987 yil.
7. Nurshin J.M., Taymurodov A. – O'zbekiston milliy kurash usullari. Toshkent 1987 yil.
8. Туманян Г.С. – Спортивная борьба, теория, методика, организационная тренировка. Учеб.пособ. В 4-х кн. Кинезиология и психология. М.: Советский спорт. 1998 г. С.280.



UDK:372.881

Shaxnoza MURTAZAYEVA,
O'zbekiston Respublikasi Bank-Moliya akademiyasi katta o'qituvchisi
E-mail: noza_j.lo@mail.ru

O'zbekiston Respublikasi Bank-Moliya akademiyasi, v.b.dotsenti, pedagogika fanlari bo'yicha falsafa doktori (Phd), Sh.Sh.Aripova taqrizi asosida

SCIENTIFIC AND METHODOLOGICAL BASIS FOR PREPARING EDUCATIONAL MATERIAL IN ENGLISH FOR SPEECH DEVELOPMENT

Annotation

This article discusses issues of methodological organization of work on teaching English as a foreign language and methodological assistance in the preparation of educational material in the organization of the educational process in the absence of a language environment.

Key words: Educational material, verbal communication, language environment, the communicative orientation of teaching, linguistic forms, non-philology students.

НАУЧНО-МЕТОДИЧЕСКАЯ ОСНОВА ПОДГОТОВКИ УЧЕБНОГО МАТЕРИАЛА ПО АНГЛИСКОМУ ЯЗЫКУ ДЛЯ РАЗВИТИЯ РЕЧИ

Аннотация

В данной статье рассматриваются вопросы методической организации работы по обучению английскому языку как иностранному и методической помощи в подготовке учебного материала при организации учебного процесса в условиях отсутствия языковой среды.

Ключевые слова: Учебный материал, речевое общение, языковая среда, коммуникативная направленность обучения, языковые формы.

INGLIZ TILIDA NUTQNI RIVOJLANTIRISH UCHUN O'QUV-MATERIALLAR TAYYORLASHNING ILMIY-METODOLOGIK ASOSLARI

Аннотация

Ushbu maqolada ingliz tilini chet tili sifatida o'qitish bo'yicha ishlarni uslubiy tashkil etish va til muhiti mavjud bo'lmaganda o'quv jarayonini tashkil etishda o'quv materialini tayyorlashda uslubiy yordam ko'rsatish masalalari muhokama qilinadi.

Kalit so'zlar: O'quv materiali, og'zaki muloqot, til muhiti, o'qitishning kommunikativ yo'nalishi, til shakllari.

Introduction. In the field of teaching English as a foreign language, the most pressing problem is solving the issue of providing students with educational material in English. Let us dwell in more detail on the issue of preparing educational material in English for non-philological profiles. This is a difficult question, since in the group the audience is mainly non-philologists. For non-philology students, English language is not a major subject, it is not an object of specialization, but is only a means of acquiring it.

It follows that language teaching should introduce them to communication as early as possible and familiarize them with the specifics of spoken language. And teachers are faced with the question: what kind of professional communication will we introduce the non-philology listener to? Indeed, in one group you can meet students with different professional orientations: lawyer, economist, physicist, mathematician, philologist, historian and simply a lover of English culture, literature and language.

I believe that the methodological development of educational materials in the English language, first of all, should reflect the communicative orientation of teaching. The object of study should be speech activity, while language itself is perceived as the objective basis of speech activity. Students must acquire the ability to participate in language communication in English, especially in the main types of speech activities of language communication, meaning listening, reading, speaking and writing. The objective basis of this communication is the sublanguage of the studied area,

represented by a certain topic, certain situations and a certain set of linguistic means. To begin work on educational material, first and foremost, authors must determine: what is a prerequisite for correctly determining the content of the educational manual? The basis for correctly determining the content of educational material is:

- 1) selection and systematization of topics
- 2) speech situations typical for this topic
- 3) types of language messages
- 4) types of corresponding linguistic means.

Preparing educational material in English for a foreign audience (EFLL) also has its own difficulties. We must always remember that the English language discipline must be considered as a practical one, and its theoretical aspect is subordinated to practical goals. In other words, the main goal is to activate verbal communication skills orally based on the material studied. To achieve this goal, additional difficulties are created, first of all, by the lack of a language environment, as well as the fact that the most teachers give lectures to students in native language, and this is quite normal. Thus, the student can practically use his knowledge in oral conversation only in English lessons.

Educational material is also the basis for organizing all work with students. As mentioned above, the number of students in foreign audiences is very different, so the teacher should always ask himself two questions when preparing educational material.

1. Are we teaching students the language as a whole?

2. Is it possible, having mastered only a certain style of speech, to use the language in other areas of communication?

Literature review. It is precisely this aspect of the educational process that receives little attention, it is the main drawback. Underestimating the emotional side of a lesson turns learning into a dry and boring process. The specifics of the process of teaching a foreign language constantly require particularly lively contact between the teacher and the audience. A variety of methods for presenting material and periodic release of the atmosphere eliminate possible passivity and boredom. For the perception of the educational process, the emotional atmosphere in the classroom is extremely important. The teacher must take care not only of his teaching methods, but also of creating a good mood as a prerequisite. That is, the process of presentation of material by the teacher and the assimilation of it by students cannot in any way be considered mechanical or neutral. A textbook or educational material written without taking into account all the above requirements will not only be ineffective, but may even alienate people from the English language who want to get practical benefits as soon as possible. First of all, the methodology is related to pedagogy and didactics, since they have a common object, considering education and upbringing in the process of teaching schoolchildren under different conditions. Pedagogy studies the most general patterns and formulates general principles of activities for teaching and educating the younger generation. At the level of didactics, which identifies learning as its object, this is the unity of teaching and learning as an activity for transmitting the content of education. Finally, at the level of methodology, it is a set of forms for implementing teaching and learning activities based on the material of a specific academic subject, in our case a foreign language. From the above it follows that the most essential connections of the methodology are connections with pedagogy and didactics.

Therefore, teaching foreign languages has always used didactic principles that reflect the general principles of learning. At the same time, as already noted, didactic patterns are taken into account in a transformed form, depending on the specifics of a particular subject, and at different stages of development in different ways.

Thus, the methodology of teaching foreign languages should be considered as a theoretical and applied science, developing at the intersection of a number of other sciences and relying on their laws, but also developing its own laws, specific specifically for teaching foreign languages [9]

In general, many studies have proven that cooperation between an English teacher and teachers of other disciplines benefits the student. For collaboration to be effective, a reasonable balance between subjects and the depth of integration of English into the study is important.[5] There must also be a clear correspondence of language elements to the student's level of knowledge [6]

The gradual integration of program language skills as students are ready has proven itself to be successful, starting with classes that do not require cognitive cognition [7] Communication between students plays a significant role;

- narration

-description

- reasoning

-proof

The basis for this difference is, the logical structure of the text, represented by a certain set of grammatical means. Analysis of the text itself notes the connection between logical construction and the choice of grammatical means. When determining educational material and selecting texts for a

excellent results were shown by a class where teachers acted more as guides or companions in a student-centered class [8] The introduction mentions the problem of students' reluctance to expand English-language communications, which can be easily solved with the help of virtual technologies and since the student interacts with native speakers directly with speech recognition machines, which eliminates the fear of communication without fear of making mistakes, the student learns the material more easily. [3] The first starting successes activate subconscious patterns sequences and the desire to move on [2]

Another problem associated with the lack of technological elements of training is the lack of personalization of lessons, which reduces the effectiveness of teaching regarding English, it has been noted that the student learns the material more effectively if the level of teaching corresponds to his personal level 2In the last decades of the last century, linguodidactics developed as a relatively independent field of knowledge, and it seems necessary to identify its relationship with the methodology of teaching foreign languages. [4]

Expanding the arsenal of techniques by activating additional channels of student perception increases their interest and relieves fears; non-verbal communication through image and price analysis stimulates more lively communication with the teacher [1]

Analysis and results. We all know that in the varieties of literary English language the system of word meanings, the actual compatibility of lexemes, the environment of syntactic structures, the system of forms within the grammatical category, the stylistic possibilities of linguistic means and much more are manifested differently. All this suggests that when compiling educational material in the English language, it is necessary to find reasonable proportions in the use of material. Quantity does not determine quality. And in order to cope with the above tasks, which must be taken into account when preparing educational material on the English language, it is appropriate to say something about the author. The author must first of all correctly determine the topic of future work. Its quality will largely depend on how correctly the material is selected, how methodically appropriate it is presented, how correctly the lexical and grammatical material is selected, and how correctly the system of exercises is constructed. Only taking into account all these requirements when compiling educational material will contribute to the activation of students' speech and practical knowledge of the language. One thing is clear here: in order to prepare educational material taking into account the above requirements, you must first of all be a qualified English language specialist, as well as know the basics of methodological and didactic principles in teaching, and know psychology. When determining the topic of educational material, an equally difficult question arises: how should the problem of selecting texts be solved. First of all, it must be said that the text itself is and should be the object of study. It has now become almost traditional to divide the text into four main types:

foreign audience, it is necessary to involve the students themselves, i.e. we need to hear from students. Only then can the teacher take into account the interests of the students. If they have some knowledge of the English language, then in this case, to some extent, it is possible to determine the

knowledge of grammatical material, as well as the vocabulary of the listeners. In a foreign audience, it is especially important to methodically correctly organize the material: texts should be selected according to the thematic principle, as this primarily contributes to the accumulation of vocabulary. The grammatical material here can be presented freely, since the texts vary in grammatical content. The sequence of presentation of grammatical material in this case also determines the text itself. And because of this, grammar is worked out "as it occurs" in the text, which does not contribute to consistency in the presentation of grammatical phenomena. Basic requirements for the text:

- 1) the text must arouse the interest of students;
- 2) the text must have a certain communicative value;
- 3) the text must reflect the main stylistic features of the language;
- 4) the text must contain basic information, style, and logical clarity.

Each teacher in the learning process must teach students to distinguish between types of texts, recognize its structure, and see the connection between linguistic forms and semantic categories. All this affects the depth of understanding and reproduction. We would like to especially focus on monologue speech. In a foreign audience, students should first of all be taught to develop the skills of constructing a coherent monologue statement. The ability to construct a monologue statement is necessary so that students can participate in conversations, discussions, etc. That is, the communicative tasks facing students can be realized mainly at the level of monologue utterance. Studying the features of language syntax is a central task in determining the content of training. Therefore, all educational material is presented on a syntactic basis. This allows us to comprehend the language and its system through the basic communicative unit - the sentence. And teachers should structure their classes in such a way that students have a need (or need) for an extended monologue. Or, to put it another way, statements at the sentence level must move to a larger unit - the text. It is necessary to always remember that when perceiving someone else's foreign language utterance and formalizing your own, in addition to knowledge of vocabulary and grammatical rules, you should understand the program for constructing a speech utterance and comprehend its structural and semantic organization. The ability to create and implement such programs must be specially taught. Educational material should be presented in such a way as to teach students from the first lessons the

ability to construct their own statements by analogy with the proposed educational text. The content of texts, its linguistic design and structural composition act as a kind of guidelines for students to construct their own statements. An important role in the educational material is played by the system of exercises. In our opinion, the methodological organization of speech material in exercises should imitate these basic processes of linguistic communication and speech actions. All the educational material in the textbook allows you to structure teaching at each stage of classes in such a way that students move from performing exercises to performing a significant number of speech exercises, from the formation of speech skills to the development of speech skills, from speech prepared in form and content to unprepared speech. Even the preparatory exercises in the materials must be given the maximum possible speech focus, making them conditional speech. All work on educational material must be structured in such a way as to include texts and exercises that would evoke in students their own needs for using language as a means of cognition and communication. No matter what material the Russian language is studied in English, no matter what methodological and didactic principles the textbook is built on, it is necessary that the teacher does not become a tutor, but can teach students to find meanings, connections, relationships necessary and sufficient for understanding and reproducing the proposed information.

Conclusion and recommendations. In conclusion, I would like to note that for the successful organization of classes, it is not enough to have only good educational materials prepared taking into account all scientific requirements. The personality of the teacher plays an equally important role in the organization of classes. Every teacher should know the basic principles of the scientific organization of mutual understanding between teacher and students. There is no doubt that the pedagogical effect and the final result of learning are determined by the nature of the relationship between students and the teacher. And this essential point should be taken into account by teachers when organizing all educational work. The main components of pedagogical activity, on the basis of which mutual contact is carried out, are considered to be three connecting links: 1) information contact (contact based on educational content); 2) psychological contact; 3) contact arising on the basis of joint activities. In the educational process when learning foreign languages, the emotional side plays a huge role.

REFERENCES

1. A Sook, Y.S. & Cole, K.N. (2002). Facilitating first language development in young Korean children through parent training in picture book interactions. *Bilingual Research Journal*.
2. Robert Cialdini (2006). *Influence: The Psychology of Persuasion*, Revised Edition.
3. Eileen Ariza, (2002). Resurrecting "old" Language, learning Methods to Reduce Anxiety for New Language, Learners: Community Language Learning to the Rescue
4. Kagan, S. (1995). We can talk: Corporative learning in the elementary ESL classroom.
5. Mohan, B., Leung, C., & Davison, C. (2001). *English as a second language in the mainstream: Teaching, learning and identity*. New York, NY: Longman.
6. Ovando, C. J., & Collier, V. P. (1998) *Bilingual and ESL classrooms: Teaching in multicultural contexts*(2nd ed.). New York, NY: McGraw- Hill.
7. Richard-Amato, P.A. (1988). *Making it happen: Interaction in the second language classroom: From theory to practice*. New York, NY: Longman
8. Scarcella, R.C., & Oxford, R.L (1992). *The tapestry of language learning: The individual in the communicative classroom* Boston, MA: Heinle & Heinle.
9. Бим И. Л. Система обучения иностранным языкам в средней школе и учебник как модель ее реализации.— М., 1974.



Комил МУХАММАДИЕВ,

и.о. профессор кафедры “Социальных наук” Ташкентского государственного транспортного университета

E-mail: komilmuhammadiyev@yandex.ru

по рецензии Ю.Ю. Арипова проф., к.п.н УзГУФКвас

JISMONIY TARBIYA VA SPORT MASHG'ULOTLARI DAVOMIDA VA UN DAN SO'NG TALABALAR ORGANIZIMI JISMONIY VA FUNKSIONAL XOLATLARINING TIKLANISHI UCHUN QO'LLANILADIGAN USUL VA VOSITALAR

Аннотация

Ushbu maqolada jismoniy tarbiya va sport mashg'ulotlari davomida va mashg'ulotlaridan so'ng talabalar organizimidagi jismoniy va funksional xolatlarini tiklanishda qo'llaniladigan usul, vositalar haqida ilmiy asoslangan fikr va tavsiyalar berilgan. Shuningdek talabalar organizimida jismoniy va funksional xolatlarini tiklanishda qo'llaniladigan usul va vositalarining talabalar organizimiga ta'siri, charchoqni yo'qotish va kamaytirishga qaratilgan usullarning qo'llanilishi yoritib berilgan. Mashg'ulotlar jarayonida shug'illanuvchilar sarflayotgan kuch va energiyani qayta tiklashga qaratilga oziq-ovqat mahsulotlarini istemol qilishning o'rni ochib berilgan.

Kalit so'zlar: Mashg'ulot, jismoniy tarbiya, sport, sog'lom, iroda, mas'uliyat, tiklash, vosita, usul, pedagogika, psixologik, tibbiyot, charchoq, toliqish, massaj, cho'milish, sauna, ekologiya, atrof-muhit, shug'illanish.

METHODS AND MEANS APPLIED TO RESTORING THE PHYSICAL AND FUNCTIONAL STATE OF STUDENTS' BODIES DURING AND AFTER PHYSICAL EDUCATION AND SPORTS CLASSES

Annotation

This article presents scientifically based ideas and recommendations on methods and means used to restore the physical and functional state of students' bodies during and after physical education and sports. The influence of methods and means used in restoring the physical and functional state of the students' body, as well as the use of methods aimed at reducing fatigue and loss, are also explained. During the classes, the role of food consumption in restoring the strength and energy expended by the participants was revealed.

Key words: Training, physical education, sports, health, will, responsibility, recovery, means, method, pedagogy, psychology, medicine, fatigue, exhaustion, massage, bathhouse, sauna, ecology, environment, employment.

МЕТОДЫ И СРЕДСТВА, ПРИМЕНЯЕМЫЕ ДЛЯ ВОССТАНОВЛЕНИЯ ФИЗИЧЕСКОГО И ФУНКЦИОНАЛЬНОГО СОСТОЯНИЯ ОРГАНИЗМА СТУДЕНТОВ ВО ВРЕМЯ И ПОСЛЕ ЗАНЯТИЙ ФИЗИЧЕСКИМ ВОСПИТАНИЕМ И СПОРТОМ

Аннотация

В данной статье представлены научно обоснованные идеи и рекомендации о методах и средствах, используемых для восстановления физического и функционального состояния организма студентов во время и после занятий физической культурой и спортом. Также объяснены влияния методов и средств, используемых при восстановлении физического и функционального состояния организма студентов, а также применение методов, направленных на снижение и потери утомляемости. В ходе проведения занятий была выявлена роль потребления пищи для восстановления затраченных участниками сил и энергии.

Ключевые слова: Тренировка, физическое воспитание, спорт, здоровье, воля, ответственность, восстановление, средство, метод, педагогика, психология, медицина, утомление, массаж, баня, сауна, экология, окружающая среда, занятость.

Введение. В мире уделяют большое внимание совершенствованию теоретических, практических и педагогических инноваций, направленных на решение актуальных глобальных проблем, связанных с экологией и физической культурой, спортом. В настоящее время для преодоления этих проблем, в соответствии с резолюцией, принятой на Саммите по устойчивому развитию Генеральной Ассамблеи ООН, осуществляется ряд мер по дальнейшему расширению географии развития глобальной устойчивой экологической культуры в период до 2030 года во всех странах мира.

В нашей республике непрерывность образования, широкое привлечение молодежи к занятиям физкультурой и массовым спортом, развитие ее экологической культуры является приоритетным направлением государственной политики, а в рамках национального проекта «Зеленое

пространство», на основе научных исследований в области экологии, физической культуры и спорта, здоровья генофонда нации используются физически гарантированные и стратегически важные концептуальные аспекты воспитания энергичного, интеллектуально дееспособного поколения. «Один из важнейших вопросов – нам необходимо серьезно заняться повышением экологической культуры населения». Выполнение задач, поставленных в Стратегии развития Нового Узбекистана на 2022-2026 годы, требует развития экологической культуры населения, в том числе молодежи и студентов при занятиях физического воспитания и спортом.

Вопросы, которые необходимо изучить в процессе физического воспитания и спортивной подготовки студентов по развитию физического и функционального

состояния в нашей стране, включая создание научно-методических пособий по физическому воспитанию спорту, снижению негативного влияния факторов внешней среды на результаты занятий физического воспитания и спорта, участию спортсменов Узбекистана в международных соревнованиях, повышению эффективности участия и результатов, проведению научных исследований проблем, направленных на развитие физического и функционального состояния у студентов во время физического воспитания и спортивной подготовки, а также организации тренировочного процесса на научной основе, совершенствованию физического воспитания, спорта являются актуальными проблемами современности.

Обзор литературы по теме. Современное техническое и технологическое развитие вызывает множество экологических проблем на планете Земля. Сами по себе эти проблемы по-разному влияют на организм человека своими негативными свойствами. Особенно ярко этот процесс проявляется при восстановлении физического и функционального состояния студенческого организма после занятий физическим воспитанием и спортивных тренировок [1, 2, 3, 4, 5, 7, 8].

Наряду с организацией и проведением спортивных мероприятий в нашей республике увеличиваются масштабы, интенсивность и количество спортивных соревнований. По научным данным, 73-75% студентов регулярно занимаются спортом в свободное время. Наряду с организацией активного отдыха студентам, занимающимся спортом, следует принимать необходимые меры, обеспечивающие восстановление своего организма [3, 4].

Методология исследования. В настоящее время для устранения стресса от чрезмерных физических, функциональных и умственных нагрузок участников процесса занятий физического воспитания и спорта большое значение имеет использование различных средств для восстановления организма. Средства восстановления были проведены в двух формах:

1. На основе анализа системы восстановления организма студентов, занимающихся физическим воспитанием и спортом, тренировками и соревнованиями.

2. Путем анализа восстановления трудоспособности студентов, занимающихся физическим воспитанием и спортом, тренировками и соревнованиями, после медицинской реабилитации, заболеваний, травм, сильного переутомления и экстремального стресса.

Выделяют три основных средства восстановления организма студентов, занимающихся физическим воспитанием и спортом, тренировками и соревнованиями, - они разделены на педагогическую, психологическую и медицинскую группы. Спланированная и правильно построенная спортивная тренировка с помощью педагогическими средствами ускоряет восстановительные процессы и повышает спортивные результаты. При этом необходимо контролировать, чтобы она выполнялась правильно, сочетая интенсивные и волнообразные нагрузки с отдыхом в микро- и макроциклах. Также восстановление организма происходит за счет специального восстановления, дней отдыха, тренировок в различных условиях, упражнений на расслабление мышц, легкого бега, дыхательных упражнений, правильного планирования заключительных частей тренировки и т. д. На основе духовных (психологических) средств: - быстро восстанавливаются приподнятое психическое состояние, двигательные и физиологические функции организма. К ним относятся методы управления различными нервно-

психическими состояниями: умеренный сон, сон-покой, уверенность в своих силах, силе воли, мышечная релаксация, досуг, друзья, прослушивание музыки, свежий воздух, включая прогулки и т. д. [5].

Итак, под восстановлением физического и функционального состояния организма студента после физическим воспитанием и спортом, тренировки понимают возвращение физиологического состояния организма к состоянию гомеостаза (поддержания внутренней среды) после изменения функционального состояния, состояние организма. Преобладание аэробного состояния считается уникальным аспектом восстановительных процессов. Мы знаем, что после определенной нагрузки энергетические ресурсы, используемые организмом, и его физиологические функции не восстанавливаются, но появляется его важная функциональная структура. Поэтому знание и учет процессов восстановления всегда поможет правильно тренировать нагрузки.

В результате проведения нагрузок на физических и спортивных тренировках происходят сильные изменения во внутренней среде организма, снижаются энергетические ресурсы, нарушается терморегуляция, нарушается деятельность сердечно-сосудистой и дыхательной систем. Лекарства помогают улучшить их функционирование. В результате исчезает утомляемость, повышается работоспособность, облегчается адаптация организма к следующей нагрузке. Студенты, занимающиеся физической культурой и спортом, используют широкий спектр комплексных средств спортивной медицины для восстановления трудоспособности организма. Для этого используется специальное правильное и безопасное питание, диета, витамины и фармакологические препараты из растений. Также студентами, занимающимися физической культурой и спортом, широко используются гигиенические средства для восстановления трудоспособности организма - стандартный режим дня, естественные средства в природе и т. д. Следует отметить, что для восстановления трудоспособности организма применяют массаж, баню, сауну, термо(горячие)-электро, баро-магнитные и другие методы [3, 4, 5].

Многие лекарства оказывают негативное и сильное воздействие на организм. Неправильное применение этих средств, несовместимость с состоянием организма, увеличение нормы (дозировки) отрицательно влияет на здоровье практикующего, приводит к ухудшению его трудоспособности. Поэтому при использовании медицинских средств необходимо учитывать индивидуальное состояние, возраст, пол, состояние здоровья, физическое развитие, состояние организма, этап и характер тренировок или соревнований. Эти средства следует использовать под наблюдением врача.

Анализ и результаты. Когда мы проанализировали восстановление физического и функционального состояния организма студентов после физкультурно-спортивных тренировок, а также состояние утомления их организма, стало ясно, что подобные ситуации возникают часто.

Утомляемость, истощение, усталость – физиологическое состояние, сопровождающееся снижением работоспособности в результате чрезмерной нагрузки на организм.

Физическая усталость сопровождается нарушением таких функций, как мышечная сила и плавность движений. Существует разница между острой и хронической усталостью. Сильная усталость возникает в результате напряженной физической работы. Хроническая

усталость – состояние, связанное с неполным восстановлением различных функциональных систем и изменениями во всем организме на протяжении месяцев и лет. Скорость утомления определяется характером работы. Например, мы увидели, что человек значительно быстрее выполняет работу, напрягающую мышцы, стоя в одном положении, и немного меньше утомляется, выполняя работу в устойчивом темпе. Отмечено, что важную роль в возникновении утомления играет и отношение человека к выполняемой работе. Большинство людей в периоды эмоционального возбуждения длительное время не проявляют признаков выгорания. Недостаток отдыха или слишком тяжелая работа в течение длительного периода времени могут привести к усталости или выгоранию. Усталость, вызванная физическими нагрузками, проходит после непродолжительного отдыха. Утомляемость – состояние, вызывающее развитие предпатологического состояния, которое возникает при усугублении процесса утомления, при участии участников в тренировках без восстановления после болезни, при нарушении режима тренировок.

В целях повышения активности организма и работоспособности занимающихся физическим воспитанием и спортивной тренировкой очередные тренировки целесообразно проводить в состоянии неполного восстановления. В процессе ускорения спортивной подготовки и улучшения спортивных результатов большое значение следует придавать регулярному использованию восстановительных работ [3, 4].

Осуществлялось использование теоретико-методических и практических предложений, рекомендаций, способов применения методов восстановления физического и функционального состояния студенческого организма после занятий физическим воспитанием и спортивной тренировкой. На основании научных результатов, полученных в ходе педагогической практики:

Применены показатели физического и функционального состояния студентов Ташкентского государственного транспортного университета. В результате улучшились физические и функциональные показатели качества студентов (подростков): выносливость на 10-12%, скорость на 18-20%, гибкость на 17-19%, сила мышц ног на 22-24%, сила мышц рук на 14-16% скорость восстановления частоты дыхания была значительно ближе к исходной скорости, полученной до тренировки (14,8 раз/мин - начальная частота, 17,6 раз/мин - показатель восстановления) [5].

В ходе тренировочных занятий, проводимых в климатических и горных условиях курорта Ходжаkent Ташкентской области, использовались комбинированные упражнения, направленные на повышение их физических и функциональных показателей и облегчение психоэмоциональных переживаний. В результате физическая подготовленность студентов повысилась на 13,5-15%, функциональная подготовленность - на 9,2%, результаты адаптации к климату и условиям - на 7-8%, восстановление организма перед тренировкой - на 5,9%, после тренировки, 11,7% восстановления после 10 минут тренировки, увеличенное за счет специальных

комбинированных упражнений. Функциональные пробы: артериальное давление (АД мм/с.) 9-11%, систолическое давление (СД) на 14%, диастолическое давление (ДД) на 9,5-10%, частота сердечных сокращений (ЧСС) раз/мин 15- на 16% , частота дыхания (ЧД раз/мин) на 8,3-10%, проба Штанге на 5-6%, проба Генчи на 4,5-5%, жизненная емкость легких (ЖЕЛ мл) нормализовалась до 10%. Темп прироста физической подготовленности: подъем туловища лежа на спине (количество выполнения за 30 секунд) на 29-21%, сгибание и выпрямление рук в упоре на пол (раз) на 17-19,5%, подтягивания на турнике (раз) на 14,5-15,5%, челночный бег 3x10 м (секунды) на 19-21%, выносливость 3000 м, бег на длинные дистанции на 13-15%, прыжок в длину с места (см) на 20- У 22% интегральный показатель физической подготовленности увеличился на 18-20%, их результаты анализировались с помощью тестов. В результате интерес студентов к физическому воспитанию увеличился на 42%, укреплению здоровья - на 48,7%, физическому самосовершенствованию - на 54,8%, потребности в релаксации и эмоциональной разгрузке - достигнут рост на 40,7% [5].

Выводы и предложения. После физической подготовки и спортивных тренировок физическое, функциональное и утомительное состояние организма студента характеризуется соблюдением здорового образа жизни, правильного и безопасного питания, придания большого значения режиму дня с целью ускорения или предотвращения восстановительных процессов.

Основываясь на научных данных, можно сказать, что за счет обмена веществ, роста и развития организма обеспечивается стабилизация морфологических изменений и функционального состояния биологических систем. В результате высоких физических нагрузок увеличивается потребность организма в питательных веществах, частично в белках и витаминах. В результате потребление энергии увеличивается с увеличением мощности и энергопотребления нагрузок. Практикам и преподавателям необходимо определить подходящую энергию для различных физических нагрузок. Чтобы ускорить процессы восстановления, необходимо во время тренировок и соревнований увеличить количество жидкости на 0,5-1 литр и 9-10% калорийности рациона. Также необходимо обратить особое внимание на потребление пищевых и белковых веществ в период восстановления организма. 50-60% белкового рациона должны составлять мясо, рыба, печень, соя, молочные продукты. Аминокислоты, глутамин (белки молочной пшеницы), липопротейны (молочные, печеночные, говяжьи белки) в говяжьей печени, языке, яичном желтке и горохе обеспечивают регенерацию. Жиры и углеводы играют важную роль в процессах регенерации организма. Жирность продуктов не должна превышать 20-25%, количество углеводов следует увеличить. Для увеличения запасов гликогена в мышцах печени через 24-28 часов после нагрузок рацион спортсменов следует обогащать углеводами. Желательно потреблять 60% дневной нормы калорий. Вот почему спортсменам следует употреблять пищу, обогащенную различными витаминами. Главная развивающая сила современности – это наша студенческая молодежь.

ЛИТЕРАТУРА

1. Березина Л.А., Быстрова О.Л., Сабуркин П.А. Исследование интереса к занятиям физической культурой у студентов вуза // В сборнике: Современные проблемы физического воспитания и безопасности жизнедеятельности в системе образования 2015. С. 18-22.

2. Гаттаров Р.У. Исследование показателей функционального состояния студентов трехмедицинских групп здоровья / Р.У. Гаттаров, Т.В. Потапова, С.М. Зубков и др. // Вестник южно-уральского государственного университета. Серия "Образование, здравоохранение, физическая культура". 2007. №16 (88). вып. 12. С.43-49.
3. K.B. Mukhammadiev. Physical Education and Sport and Student Health Factor. Berlin Studies Transnational Journal of Science and, 2021.
4. Muxamadiyev K.B. Jismoniy mashqlar bilan mustaqil shug'ullanishda jismoniy yuklamalar samaradorligini baholashning pedagogik nazorat usullaridan foydalanish. Uslubiy qo'llanma. Toshkent temir yo'l muhandislari instituti bosmaxonasi. 07.08.2019 y. – 23 b.
5. Muxamadiyev K.B. Jismoniy tarbiya ta'limi jarayoni samaradorligini oshirish va talabalarda ekologik madaniyatni rivojlantirishning nazariy asoslari: Monografiya / "Innovatsion rivojlantirish nashriyoti-matbaa uyi". – Toshkent, 2021. – 413 b.
6. Мухаммаев К.Б. Физическое воспитание и спорт и фактор здоровья студентов. Том.1 № 1.5 Педагогические науки (2021): Berlin Studies Transnational Journal of Science and Humanities. – с. 442-447.
7. Тимошина И.Н., Богатова С.В. Исследование динамики физической подготовленности студентов педагогических и непедагогических специальностей // Педагогико-психологические и медико-биологические проблемы физической культуры и спорта. 2015. №1(34). С. 146-153. DOI 10.14526/00_2015_00.
8. Варламова Л.П. Разработка аппаратно-программного комплекса по мониторингу физического здоровья студентов // Вестник ТУИТ 2017г., № 4(44), с.80-86.



UDK:378.8

Aynura MUXIYATDINOVA,
Toshkent davlat pedagogika universiteti tayanch doktoranti
E-mail: aynuramuxiyatdinova11@gmail.com

Professional talimni rivojlantirish instituti dotsenti, pedagogika fanlari doktori D.Raxmatullayeva taqrizi ostida

ZAMONAVIY RAQAMLI TEXNOLOGIYALAR VA ULARNI TA'LIM JARAYONIGA JORIY ETISHNING ZARURATI

Аннотация

Ushbu maqolada oliy ta'lim tizimida raqamli texnologiyalarni qo'llash, ularning imkoniyatlarini tahlil qilish asosida o'quv jarayonini rivojlantirishning ustuvor yo'nalishlari va ularni ta'lim jarayoniga qo'llashning zarurati asoslab berilgan. Shuningdek, oliy ta'lim tizimida raqamli texnologiyalarni joriy etishga ilmiy asoslangan xulosalar tuzishda muhim ahamiyat kasb etishi bo'yicha takliflar keltirilgan.

Kalit so'zlar: Ta'lim, tizim, raqamli texnologiyalar, raqamli iqtisodiyot, oliy ta'lim tizimi, zamonaviy ta'lim, raqamli bilimlar, internet tizimi.

СОВРЕМЕННЫЕ ЦИФРОВЫЕ ТЕХНОЛОГИИ И НЕОБХОДИМОСТЬ ИХ ВНЕДРЕНИЯ В ОБРАЗОВАТЕЛЬНЫЙ ПРОЦЕСС

Аннотация

В данной статье обосновано использование цифровых технологий в системе высшего образования на основе анализа их возможностей, приоритетных направлений развития образовательного процесса и необходимости их применения в образовательном процессе. Кроме того, даются предложения о важности составления научно обоснованных выводов по внедрению цифровых технологий в систему высшего образования.

Ключевые слова: Образование, система, цифровые технологии, цифровая экономика, система высшего образования, современное образование, цифровые знания, система интернет.

MODERN DIGITAL TECHNOLOGIES AND THE NEED TO IMPLEMENT THEM IN THE EDUCATIONAL PROCESS

Annotation

In this article, the use of digital technologies in the higher education system, based on the analysis of their possibilities, the priority directions of the development of the educational process and the need to apply them to the educational process are justified. Besides, proposals are given on the importance of drawing up scientifically based conclusions on the introduction of digital technologies in the higher education system.

Key words: Education, system, digital technologies, digital economy, higher education system, modern education, digital knowledge, internet system.

Kirish. Bugungi davrda ta'lim tizimining dolzarb yo'nalishlaridan biri raqamli iqtisodiyot uchun kompetent kadrlarni tayyorlash maqsadida pedagogik va raqamli texnologiyalarni integratsiyalaydigan axborotlashtirish sanaladi.

Mamlakatimiz Prezidenti Shavkat Mirziyoev ta'kidlaganidek, "Taraqqiyotga erishish uchun raqamli bilimlar va zamonaviy axborot texnologiyalarini egallashimiz zarur va shart. Bu bizga yuksalishning eng qisqa yo'lidan borish imkoniyatini beradi" degan fikrlarini bir so'z bilan aytganda, odamlar turmushini keskin yaxshilash mumkinligi asoslab berildi. Iqtisodiyotning barcha sohalarini raqamli texnologiyalar asosida yangilashni nazarda tutadigan "Raqamli O'zbekiston – 2030" dasturini ishlab chiqish va joriy etish vaziflari belgilandi. Bu esa sanoatning yetakchi tarmoqlarini modernizatsiyalash va raqobatdoshlikni kuchaytirish, sohaga ilg'or texnologiyalarni joriy etish, yuqori texnologiyali korxonalar, texnoparklar, ishlab chiqarish korxonalarini tashkil etish, zamonaviy muhandislik-kommunikatsiya infratuzilmalarini barpo etishga yanada keng imkoniyatlar yaratadi [3].

Raqamli texnologiyalarning rivojlanishi tufayli uylar foydalanuvchining nafaqat xavfsizligi va qulayligi uchun balki sog'lig'i uchun ham g'amxo'rlik qila boshlaydi. Harakat

datchiklari, kameralar va maxsus bilakuzuklar insonning harorati, yurak urishi hatto xulq atvori kabi parametrlarni ham nazorat qilishi mumkin. Qayt etilgan innovatsiyalarning barchasi texnik jihatdan amalga oshishi uchun biz elektr energiyasidan samarali foydalangan holda ko'p miqdordagi qisqa axborot paketlarini uzatish katta hajmdagi ma'lumotlarni saqlash, shuningdek, ular orasidan foydali axborotlarni aniqlash hamda ularni ajrata olishni o'rganishimiz lozim.

Mamlakatimiz taraqqiyotining istiqboli ham raqamli iqtisodiyot rivojlanishi va raqamli texnologiyalarning qamrov darajasiga tayanadi. Bunga erishish uchun raqamli iqtisodiyotni rivojlantirishning quyidagi asosiy shartlari va ustuvor yo'nalishlarini sanab o'tish maqsadga muvofiq:

- raqamli texnologiyalar barqaror faoliyat ko'rsatishi uchun institutsional muhit va raqamli infratuzilmani yaratish, davlat xizmatlarini ko'rsatish, iqtisodiyotning real sektori tarmoqlari, sog'liqni saqlash, davlat kadastri va boshqa sohalarida raqamli texnologiyalarni keng joriy etish, shuningdek, O'zbekiston Respublikasi hududini rivojlangan mamlakatlar darajasida internet global tarmog'iga ulanish imkoniyatlari bilan imkon qadar to'liq qoplashni bosqichma-bosqich ta'minlash;

- kadrlar tayyorlash ko'lamini kengaytirish va bu yo'nalishlar bo'yicha chuqur bilimga ega malakali dasturchilar

va injener-texnik xodimlarni yetishtirish, ta'lim tizimining barcha bosqichlarida xalqaro andozalarga to'liq javob beradigan zamonaviy axborot texnologiyalarini o'qitish, shu jumladan, xorijiy hamkorlarimiz bilan birgalikda "Bir million dasturchi" loyihasini muvaffaqiyatli amalga oshirish;

- raqamli iqtisodiyot talablariga javob beradigan mehnat bozorini tashkil etish va uning mobilligini oshirish, yangi texnologiyalarni tezkorlik bilan o'zlashtirish uchun mutaxassislar malakasini oshirib borish [2].

Shu boisdan, bugungi kunda oliy ta'lim mazmunini va tuzilishini takomillashtirish va modernizatsiya qilish, bir tomondan, axborotlashtirish jarayoni bilan bog'liq bo'lsa, boshqa tomondan, bu kompetentsiyaviy yondashuv doirasida amalga oshiriladi. Shu bilan birga kompetentsiyaviy yondashuv ilmiy mazmunidan amaliy kasbiy faoliyatda

foydalanish qobiliyatini, zamonaviy axborotlashtirish vositalaridan foydalangan holda kasbiy vazifalarni hal qilish qobiliyatini rivojlantirishga qaratilgan amaliy faoliyatni kuchaytirishni talab qiladi. Ushbu strategiya doirasida, ta'limning global axborotlashtirilishini hisobga olgan holda, ma'lum bir o'quv intizomini o'rganishda oliy o'quv yurti bitiruvchisining kompetentsiyalari doirasi keng axborot va kasbiy platformada shakllantirilishi kerak [4].

So'nggi yillarda ta'limni «raqamlashtirish» muammolari, uning shakllanishiga ta'siri bo'yicha biror-bir davlat loyihasi yoki so'rovnoma asosida tadqiqotlar o'tkazilmaganligi ham muhimdir. Ta'lim jarayonida raqamli texnologiyalarni o'qitish sifatini saqlab qolgan holda samarali qo'llashni quyidagi tuzulma orqali amalga oshirish mumkin (1-rasm)

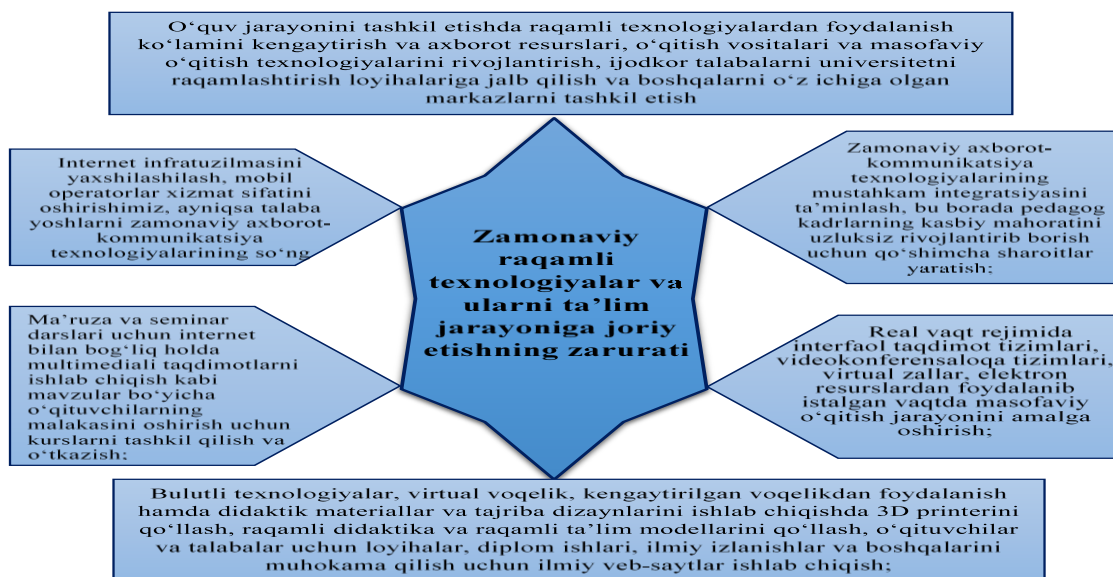

1-rasm. Ta'lim jarayonida raqamli texnologiyalarni qo'llash tuzilmasi.

Barcha rivojlangan va rivojlanayotgan mamlakatlar uchun iqtisodiyotning bosh drayveri ishlab chiqarish, sanoat hisoblanadi. Shu sababdan iqtisodiyotning bu tizimini rivojlanib ketishi uchun kim mas'ul hisoblanadi? Albatta shu tizimda faoliyat yuritayotgan rahbardan tortib to eng kichik bo'g'inigacha muhandis xodimlar javobgar hisoblanadi.

Jumladan, mamlakatimiz Prezidenti Shavkat Mirziyoyev "Yangi O'zbekiston strategiyasi" nomli kitobida "Mamlakat sanoatini rivojlantirishning fundamental drayverlari hisoblangan sohalarda mehnat unumdorligini yanada oshirish, sohaning raqobatbardoshligini kuchaytirish, shuningdek, mazkur jarayonda texnik reglamentlarni zamon talablaridan kelib chiqib yangilash va samarali foydalanish masalalari ham alohida e'tiborni talab qilmoqda [6].

Aniq fanlarni o'qitishda "speed sketching", "information failure" va "time constraints" kabi invariant ta'lim metodlarini qo'llash orqali bo'lajak kasb ta'limi o'qituvchilarida texnik fikrlashni shakllantirish imkoniyatlari (tashxislash, xaritalash, ixtirochilik va boshqarish) kengaytirilgan.

Texnologik va kreativlik qobiliyatlarni rivojlantirishga qaratilgan nostandart texnik masalalar va Bennet testini vizuallashtirish asosida virtual laboratoriya mashg'ulotlarini ishlab chiqish orqali oliy ta'lim muassasalari talabalarining texnik fikrlash ko'nikmasini shakllantirish metodikasi takomillashtirilgan.

Texnik fikrlash ko'nikmasini shakllantirishga imkon beruvchi muammoli topshiriqlar tizimi asosida bo'lajak kasb ta'limi o'qituvchilarining tayyorgarlik darajalari sifat

ko'rsatkichlari (integrativ muloqot, modellashtirish va amaliy yechim topish) va baholash mezonlari (kognitiv, politexnik va faoliyatli) optimallashtirilgan.

Oliy ta'lim muassasalarida talaba shunday tayanch kasbiy bilim olishi kerakki, bu bilim unga o'zining bo'lajak kasbining doim kengayib borayotgan ufqlarini nisbatan qiyinchiliksiz o'zlashtirishga imkon berishi lozim. Har qanday kasbiy faoliyat o'z mazmuniga ega va u faoliyatni tashkil etish hamda amalga oshirish qonuniyatlari bilan belgilanadi. Tadqiqot ob'ekti bo'lgan talaba faoliyatining boshqa soha mutaxassislari faoliyatidan farq qiluvchi jihatlarini aniqlashdan avval umumfaoliyatning asosiy komponentlarini qarab chiqilgan [7].

Yuqorida keltirilgan texnik fikrlash ko'nikmasini shakllantirish, texnologik va kreativlik qobiliyatlarni rivojlantirish, nostandart texnik masalalar va Bennet testini vizuallashtirish kabi yo'nalishlarda bir qator pedagog olimlar ilmiy tadqiqot ishlarini olib borganlar.

Jumladan talabalarni texnik kompetensiyalarini shakllantirishda U.M.Yarlakabov dissertatsiya ishida talabaning texnik fikrlash ko'nikmasiga alohida e'tibor qaratgan va tadqiqot natijalarlaridan quyidagi yangiliklarga erishgan. Albatta talabalarining axborot-texnik kompetensiyalarini shakllantirishda aniq fan o'qituvchilariga ham bir qancha talablar qo'yiladi [10].

Matematika va informatika ta'lim yo'nalishi – ilm-fan va texnika sohasidagi ta'lim yo'nalishi bo'lib, u fanning turli tarmoqlarida matematikani qo'llashning talablariga va amaliy faoliyatning turli sohalariga matematik usullarning kirib

borishini o'rganish, ishlab chiqarish sohalaridagi muammolarni yechishda matematik vositalarni amalda qo'llash, soha istiqbolini belgilash, kasbiy ko'nikmaga, mutassadilik qobiliyatiga yo'naltirilgan inson faoliyatining bilim vositalari, usullari va uslublari majmuasini o'z ichiga oladi.

Matematika va informatika ta'lim yo'nalishi talabalarining mediasavodxonligini rivojlantirishda axborot yig'ish, saqlash, qayta ishlash va ulardan foydalanish usullarini egallagan bo'lishi, murakkab ob'ektlarda kechadigan jarayonlarni matematik vositalar yordamida tahlil qilish, matematik, axborot va imitatsion modellarni ishlab chiqish va modellarni tadqiq qilish qobiliyatlariga ega bo'lishi kabi umumiy va kasbiy kompetensiyalar bilan bir qatorda rivojlantiriladi.

Matematika va informatika ta'lim yo'nalishining o'ziga xos xususiyati yana shundan iboratki, uning mazmunida barcha ijtimoiy, tabiiy-texnik, dasturiy, matematik va boshqa fanlar mazmunan integratsiyalashgan holda amaliy tadqiqot topadi. Shu jihatdan qaralganda matematika va informatika ta'lim yo'nalishi talabalarini turli fanlar mazmunini o'zida mujassamlashtiruvchi mutaxassis hisoblanadi. Chunki, matematika va informatika amaliyotini fan-texnika yutuqlari va ilg'or ishlab chiqarish texnologiyalaridan ajralgan holda tasavvur qilib bo'lmaydi. Ular mehnat qurollari, mexanizm va mashinalarning tuzilishi, ishlash tartibini, bajaradigan texnologik jarayonlarning kechishini muayyan qonuniyatlarga asoslanib amaliy masalalarni yechishda matematik usullar va kompyuter texnologiyalarini keng qo'llashi, loyihaviy va dasturiy hujjatlarni ishlab chiqishi hamda amaliyotda axborot

texnologiyalarining xalqaro va kasbiy standartlarini, zamonaviy paradigma va metodologiyalarni, instrumental va hisoblash vositalarini (tayyorgarlik profiliga mos ravishda) qo'llash ko'nikmalarini egallaydilar. Demak, bu o'z navbatida talabalardan fan asoslarini yuqori darajada egallagan bo'lishini taqozo etadi. Shuningdek, qator umumtexnika (matematik analiz, chiziqli algebra va analitik geometriya, umumiy fizika, algoritmik tillar, nazariy mexanika va dasturlash va shu kabi) fanlarini ham puxta bilishni talab etadi.

Yuqoridagi ishlarni tahlil qilib oliy ta'lim muassasalarida matematika va informatika ta'lim yo'nalishi talabalarini tayyorlash tajribasini umumlashtirib quyidagi xulosalarga asos bo'ladi:

Talabalarni raqobatbardosh mehnat bozoriga tayyorlashda o'qitiladigan aniq fanlarni o'rgatish metodikalarini bugungi zamon fan va texnika yutuqlari orqali innovatsion yechimlarini ishlab chiqish;

O'quv reja va fan va o'quv dasturlarini fan va texnika yutuqlari hamda ilg'or, istiqbolli, ishlab chiqarish, kompyuter texnologiyalari asosida takomillashtirish;

Ta'lim-tarbiya ishlarida talabalarni faollashtiruvchi ilg'or pedagogik texnologiyalardan oqilona foydalanish;

Talabalarining mustaqil ijodiy qobiliyatlarini tarkib topishini ta'minlovchi boshqa elementlari bilan uyg'un holda olib borish;

Yuqoridagi fikr va xulosalarning har biri turli olimlar tomonidan tadqiq etilganligiga qaramasdan, hayotda bu xulosalar o'z ifodasini ma'lum tabiiy va aniq fanlarni o'rganish jarayonida o'z aksini topgan emas.

ADABIYOTLAR

1. Mirziyoyev Sh.M. Yangi O'zbekiston strategiyasi. – Toshkent: “O'zbekiston” nashriyoti, 2021. – 464 b.
2. O'zbekiston Respublikasi Prezidentining 2020-yil 28-apreldagi “Raqamli iqtisodiyot va elektron hukumatni keng joriy etish chora-tadbirlari to'g'risida”gi PQ-4699-sonli qarori. www.lex.uz
3. O'zbekiston Respublikasi Prezidentining 2020-yil 5-oktabrdagi “Raqamli O'zbekiston-2030” strategiyasini tasdiqlash va uni samarali amalga oshirish chora-tadbirlari to'g'risidagi PF-6079-sonli Farmoni. www.lex.uz
4. O'zbekiston Respublikasi Prezidentining 2019-yil 8-oktabrdagi “O'zbekiston Respublikasi oliy ta'lim tizimini 2030-yilgacha rivojlantirish konsepsiyasini tasdiqlash to'g'risida”gi PF-5847-sonli Farmoni. www.lex.uz
5. Vazirlar Mahkamasining 2020-yil 31-dekabrda “Oliy ta'lim muassasalarida o'quv jarayoniga kredit-modul tizimini joriy etish tartibi to'g'risida” 824-son qarori. www.lex.uz
6. A.A.Parmonov, “Talabalarga zamonaviy ta'limni raqamli texnologiyalar yordamida berishning pedagogik zarurati” // SamDU, Ilmiy axborotnoma. 2021 yil, 2-son. 152-156-betlar.
7. Sherzod Mustofoqulov, “Raqamli iqtisodiyot – yangi o'zbekiston taraqqiyotining yangi davri”// -Xalq so'zi- gazetasi-40-2020-02-25_2.
8. O'zbekiston Respublikasi Prezidenti Shavkat Mirziyoyevning 2020-yil
9. 24-yanvarda Oliy Majlisga yo'llagan Murojaatnomasi. “Xalq so'zi”, 2020. -2 b.
10. A.A.Parmonov, “Talabalarining kasbiy kompetensiyalarini shakllantirishda axborot-texnik ko'nikmalarining roli” // Kasb-hunar ta'limi. 2021-yil, 2-son. 54-57-betlar.
11. Yarlakov U.M. Kasb ta'limi o'qituvchilarini tashkil tayyorlash jarayonida texnik fikrlash ko'nikmasini shakllantirish metodikasini takomillashtirish: Ped.fan.dokt. ... diss- T, 2018.-193b



Shohjahon MUXSINOV,
O'zbekiston davlat jismoniy tarbiya va sport universiteti tayanch doktoranti
E-mail: muxsiniv@mail.ru

O'zDJTSU dotsenti, p.f.b.f.d (PhD) A.Artikov taqrizi asosida

ANALYSIS OF THE SURVEY BETWEEN APOSTACHASSIANS ON THE EFFECTIVENESS OF PEDAGOGICAL CONTROL OF THE TECHNICAL AND TACTICAL ACTIVITIES OF YOUNG FUTSAL PLAYERS

Annotation

In the coverage of the article, the data from the questionnaire survey was analyzed in general in order to determine the opinions on the topic of pedagogical control types and its significance of leading specialists who have been active in the sport of mini-football for several years. It is recognized that the process of effective improvement of technical and tactical actions of pedagogical types of control is important in this.

Key words: Questionnaire survey, coaches, control type, pedagogical control type, intermediate control, current control and operational control.

АНАЛИЗ АНКЕТЫ СРЕДИ СПЕЦИАЛИСТОВ ПО ЭФФЕКТИВНОСТИ ПЕДАГОГИЧЕСКОГО КОНТРОЛЯ ТЕХНИКО-ТАКТИЧЕСКОЙ ДЕЯТЕЛЬНОСТИ ЮНЫХ ФУТЗАЛИСТОВ

Аннотация

При освещении пословицы были обобщены и проанализированы данные анкетного опроса ведущих специалистов, которые в течение нескольких лет занимались мини-футболом, с целью выявления мнений по теме видов педагогического контроля и его значимости. При этом признается важным процесс эффективного совершенствования технико-тактических действий видов педагогического контроля.

Ключевое слово: Анкета, наставники, тип контроля, тип педагогического контроля, промежуточный контроль, текущий контроль и оперативный контроль.

YOSH FUTZALCHILARNING TEXNIK-TAKTIK FAOLIYATINI PEDAGOGIK NAZORAT QILISH SAMARADORLIGI BO'YICHA MUTAXASSISLAR O'RTASIDAGI SO'ROVNOMA TAHLILI

Annotatsiya

Maqolni yoritishda bir necha yillar davomida mini-futbol sport turi bo'yicha faoliyat olib borgan yetakchi mutaxassislarining pedagogik nazorat turlari va uning ahamiyati mavzusiga oid fikrlarni aniqlash maqsadida anketa so'rovnomasidagi ma'lumotlar umumlashtirilib tahlil qilingan. Bunda pedagogik nazorat turlari texnik-taktik harakatlarini samarali takmillashtirish jarayoni muhim ekanligi e'tirof etilgan.

Kalit so'zlar: Anketa so'rovnomasi, murabbiylar, nazorat turi, pedagogik nazorat turi, oraliq nazorat, joriy nazorat va tezkor nazorat.

Kirish. O'sib kelayotgan kelajagimiz yoshlarni sog'lig'ini mustahkamlash, ularning jismoniy mashqlar orqali organizm chiniqtirishga, har tomonlama rivojlanishga yordam berishga, o'quv-mashg'ulotda olib borilgan bilimlar katta ahamiyat kasb etadi. Yoshlarni jismoniy tarbiya va sport bilan muntazam shug'ullanishga ishtiyoq uyg'otish va ularda harakat malakalarini shakllantirishda o'quv-mashg'ulotlardan tashqari tadbirlarga yoshlarni jalb qilish uchun turli sport turlarida tashkil etish va o'tkazishning xilma-xil shakllaridan foydalanish lozim. Bunda shug'ullanuvchilarning yoshi, sog'lig'i va jismoniy tayyorgarligi hisobga olinadi. Yoshlar bilan amaliy ish olib borish uchun mashg'ulotlarni nazorat qilib borish lozim. Bunda o'quv-mashg'ulotlarni yil davomida jismoniy, texnik tayyorgarliklarini sport mahoratini oshirishda nazorat qilib borish muhimdir.

Tashkil etilayotgan va o'tkaziladigan barcha sport musobaqalari har qanday sport turida sportchilarning tayyorgarlik darajasini ko'rsatuvchi asosiy jarayon bo'lib xizmat qiladi. Bu jarayon sportchilarni ma'naviy va jismoniy holatlarini maksimal darajada amalga oshirishga, nizom asosida o'tkaziladigan barcha musobaqalarda ishtirok etadigan sportchilar yoki jamoalarning turli xil tayyorgarliklarini namoyish etishga qaratilgan. Barcha sport turlarida o'tkaziladigan chempionatlar, o'toqlik uchrashuvlari, saralash

va nazorat uchrashuvlaridagi musobaqa faoliyat deganda "musobaqa faoliyatida sportchilarni musobaqa jarayonida bajariladigan harakatlar yig'indisi" tushuniladi [3].

Barcha jamoaviy sport turlarida ishtirok etadigan sportchilarning musobaqa faoliyatining o'ziga xos xususiyatlarida organizm harakatlarni bajarish shiddati, bajariladigan ishning atsiklik holatda amalga oshirilishi, raqib tomonidan turli bajariladigan harakatlarga qarshi kurashning o'zgaruvchan sharoitida turli texnik bajara olish orqali amalga oshiriladigan harakat-koordinatsiyasi, sportchilarni tezlik-kuch sifati va boshqa harakat qobiliyatlarini namoyon qilish uchun har tomonlama talabdir [2].

Ko'pgina ilmiy ishlarda keltirilishicha mini-futbol sport turidagi musobaqa faoliyatida sportchilarni tayyorgarlik jihatlari asosan to'p bilan va to'psiz harakat faoliyatlar orqali amalga oshiriladigan harakatlardan iborat. Mana shu shiddatli va mazmunli o'yinlarda texnik-taktik harakatlarni sportchilar tomondan aniq va noaniq bajarish harakatlarini nazorat qilib borish muhimdir [2].

Ishning maqsadi. Anketa so'rovnomasi orqali mini-futbol sport turida amalga oshiriladigan nazorat turlari, ularni foydalanish bo'yicha fikr mulohazalarni tahlil qilishdan iborat.

Ishning vazifasi. Mini-futbol sport turida texnik-taktik harakatlarni nazorat qilish turlari va ularni amalga oshirishdagi

fikr mulohazalarni tahlil qilish orqali o'quv-mashg'ulotlarni samarali tashkil etish bo'yicha amaliy tavsiyalarni ishlab chiqish.

Tadqiqot usullari. Xorijiy va mahalliy adabiyotlarni tahlil qilish; anketa so'rovnomasi; matematik-statistik.

Tadqiqotni olib borish. Biz tomonimizdan musobaqa va o'quv-mashg'ulotlarda texnik-taktik harakatlarini pedagogik nazorat qilish samaradorligi bo'yicha murabbiy va mutaxassislar fikrlarini aniqlash uchun anketa so'rovnomasi o'tkazildi. Tashkil etilgan so'rovnomada ishtirok etish uchun 50 dan ortiq futbol va mini-futbol bo'yicha murabbiylarni jalb qilindi. Tanlab olingan savollar yosh mini-futbolchilarning o'quv-mashg'ulot jarayonida texnik-taktik harakatlarini takomillashtirishda nazorat turlari, ularning ahamiyati va nima maqsadda foydalanishi bo'yicha ma'lumotlarni umumlashtirish imkoniyatini berdi. Bu savollar orqali biz murabbiy va mutaxassislar nazorat turlarini musobaqa va o'quv-mashg'ulotlarda qay darajada foydalanishlari bo'yicha ma'lumotlar tahlil qilindi. So'rovnomani tashkil etishda, olib borilgan ilmiy tadqiqot ishlarini yoritish va ko'lamini ochib berish uchun 10 ta savollar keltirildi.

Natijaning muhokamasi. Sport o'yinlarida qaysi tayyorgarlik turini birinchi navbatda nazorat qilish muhim deb o'ylaysiz degan birinchi savolga so'raluvchilarning 46,5% texnik-taktik tayyorgarlik, 29,8% sportchilarning funksional tayyorgarlik turiga, 16,1% jismoniy tayyorgarlikka va 7,6% nazariy tayyorgarlik turlariga degan fikriga to'g'ri kelmoqda. Bu javoblardan kelib chiqib murabbiylar texnik-taktik tayyorgarlik turi nazoratni boshqa tayyorgarliklarga qaraganda katta hajmda e'tibor berilishini ko'rsatmoqda.

Yosh mini-futbolchilarni nazorat qilishda qaysi yo'nalishdagi tayyorgarlikda zamonaviy innovatsion texnologiyalarni orqali olib borish kerak deb o'ylaysiz degan savolga murabbiylarning 39,4% funksional holatni baholashda, 18,1% texnik-taktik tayyorgarlikni baholashda, 5,7% nazariy tayyorgarlikni baholashda, 36,8% jismoniy sifatlarni baholashda foydalanishlari kerakligi bo'yicha fikrni ma'qullaganlar.

Bu ikki javoblardan mutaxassis va murabbiylarning javoblaridan pedagogik nazorat qilishning asosiy yo'nalishi texnik-taktik tayyorgarligini keng yoritish maqsadida foydalanishlarini bildirsa, innovatsion texnologiyalar esa asosiy funksional imkoniyatlarni va jismoniy sifatlarni yoritib berish maqsadida o'tkazilishi bo'yicha fikr uyg'onadi. Bu ma'lumotlardan pedagogik nazorat turida innovatsion texnologiyalar kam foydalanishidan dalolat beradi.

Musobaqa va o'quv-mashg'ulot jarayonida texnik-taktik harakatlarini qaysi nazorat turi orqali baholab borish muhim deb hisoblaysiz degan savolga xam qiziqarli javob oldik. Ya'ni, murabbiylar va mutaxassislar nazorat turlari (operativ) nazorat turiga, 19,8% joriy nazorat turiga, 24,6% oraliq nazorat turiga va 30,2% yakuniy nazorat turiga degan fikrga kelishgan. Biz olgan javoblardan musobaqa va o'quv-mashg'ulot jarayonlarida tezkor, joriy va oraliq nazorat turlari bo'yicha ma'lumotlarga so'raluvchilar to'g'ri ega emasligi va ular faqtgina akademiya, internat va sport maktablarida keltirilgan nazorat qilish bo'yicha keltirilgan soatlar taqsimotidan chiqmagan holda harakatlanishlari ma'lum bo'ldi.

Sportchilarning samarali individual texnik-taktik harakatlari o'yin jarayoniga samarali ta'sir ko'rsatadi deb

1-jadval

Yoshli futbolchilarning texnik-taktik faoliyatini pedagogik nazorat qilish samaradorligi bo'yicha so'rovnomada natijalari

№	Savol va javoblar	%
Sport o'yinlarida qaysi tayyorgarlik turini birinchi navbatda nazorat qilish muhim deb o'ylaysiz?		
A)	Funksional tayyorgarlik turi	29,8
B)	Texnik-taktik tayyorgarlik turi	46,5
V)	Nazariy tayyorgarlik turi	7,6
G)	Jismoniy tayyorgarlik turi	16,1

bilasizmi degan savolga murabbiy va mutaxassislar fikrlari ajralib qoldi. Bunda 35,7% mutaxassislar individual texnik-taktik harakatlari o'yin jarayoniga samarali ta'sir ko'rsatadi deb, 15,7% yo'q, 29,7% qisman va 19,9% ta'sir qilmaydi deb bilishadi. Ammo, sportchilarning pedagogik nazorat qilishda qaysi jarayoniga ko'proq urg'u berish kerak deb bilasiz degan beshinchi savolga 53,7% so'raluvchilar musobaqa jarayoniga degan fikrga kelishgan. 23,9% so'raluvchi esa, o'quv-mashg'ulot jarayoniga, 10,7% o'quv-mashg'ulot jarayonidan keyingi jarayonga va 12,4% musobaqadan oldingi jarayonga degan qarorga kelishgan.

Bu ma'lumotlardan pedagogik nazorat qilish asosan murabbiylar jarayonida foydalanshlaridan dalolat beradi. O'quv-mashg'ulot jarayoni esa, musobaqa jarayonidan keyin nazoratga olinadigan jarayoni ekanligi aniqlandi.

Bundan tashqari nazorat ko'rsatkichlaridan qaysi biri murabbiy va mutaxassislar uchun muhim hisoblanadi degan savolga 60% pedagogik nazorat turi, 19,4% mediko-biologik nazorat turi, 11,7% ijtimoiy-psixologiya nazorat turi, 9,5% biomexanik nazorat turiga e'tibor berishlari aniqlandi. Bu savoldan ham olingan javoblardan pedagogik nazorat turi murabbiy va mutaxassislar uchun muhim ekanligi bildiradi.

Pedagogik nazorat turi o'ziga qanday faoliyatlarni qamrab oladi degan savolga ham qiziqarli ma'lumotlarni qo'lga kiritdik. Murabbiy va mutaxassislar nazorat turlari 45,6% pedagogik nazorat bu texnik-taktik va jismoniy tayyorgarlik darajasi, musobaqalarda qatnashish xususiyatlari, sport natijalarining dinamikasi, o'quv jarayonining tuzilishi va mazmuni baholanadi degan fikrga, 25,4% pedagogik nazorat bu sog'liqni saqlash holati, funksional tizimlar, alohida organlar va mexanizmlarning imkoniyatlarini baholaydi degan fikrga, 14,4% pedagogik nazorat bu sportchining shaxsiy xususiyatlarini, uning psixologik holati va tayyorgarligini, umumiy mikroiklimni va mashg'ulot va soyaning ishlash sharoitlarini o'rganish bilan bog'liq va 14,6% pedagogik nazorat bu biomexanik harakatlarini tahlil qilish degan, bunda futbolchilar tomonidan bajariladigan turli harakat faoliyatlarini o'rganish degani javobga kelishgan. Bu ma'lumotlardan murabbiy va mutaxassislar pedagogik nazorat qilish bo'yicha ma'lumotlari bir xil emasligini bildiradi.

Yosh mini-futbolchilarning texnik-taktik harakatlarini takomillashtirishda oraliq nazorat turini amalga oshirish qancha vaqtni o'z ichiga oladi degan savolga ham fikrlar bir to'xtamga kelmagan. Ular 25,4% uzoq vaqt oraliq idagi nazorat turiga, 27,9% 5-6 ta mashg'ulotdan keyin nazorat qilish turiga, 21,7% har bir mashg'ulotdan keyin nazorat turiga va 25% bir necha o'quv-mashg'ulotdan keyin amalga oshiriladigan nazorat turiga taalluqligi aniqlandi.

Yosh mini-futbolchilarni texnik-taktik harakatlarini takomillashtirishda qaysi nazorat turi muhim deb o'ylaysiz degan fikr ham mutaxassis va murabbiylar bir fikrni olib imkoniyat tug'ilmadi. Bu esa murabbiylar o'quv-mashg'ulotlarda turli nazorat turlaridan foydalanishlarini bildiradi (tezkor nazorat turi 28,7%, joriy nazorat turi 19,7%, oraliq nazorat turi 23,4% va barchasi 28,2%).

Yosh mini-futbolchilarning pedagogik nazorat turi orqali nima ishlar amalga oshiriladi deganda 35,8% musobaqa faoliyatini va o'quv-mashg'ulot test me'yorlarni nazorat qilish, 24,7% biomexanik nazoratlar, 19,7% biomexanik o'zgarishlarini aniqlash va 19,8% psixologik holatini aniqlash qarorlarini bildiradi.

2. Yosh mini-futbolchilarni nazorat qilishda qaysi yo'nalishdagi tayyorgarlikda zamonaviy innovatsion texnologiyalarni orqali olib borish kerak deb o'ylaysiz?		
A)	Funksional holatni baholashda	39,4
B)	Texnik-taktik tayyorgarlikni baholashda	18,1
V)	Nazariy tayyorgarlikni baholashda	5,7
G)	Jismoniy sifatlarni baholashda	36,8
3. Musobaqa va o'quv-mashg'ulot jarayonida texnik-taktik harakatlarini qaysi nazorat turi orqali baholab borish muhim deb hisoblaysiz?		
A)	Tezkor (operativ) nazorat turi	25,4
B)	Joriy nazorat turi	19,8
V)	Oraliq nazorat turi	24,6
G)	Yakuniy nazorat turi	30,2
4. Sportchilarning individual texnik-taktik harakatlari o'yin nazorat qilish jarayoniga samarali ta'sir ko'rsatadi deb bilasizmi?		
A)	Ha	35,7
B)	Yo'q	15,7
V)	Qisman	29,7
G)	Ta'sir qilmaydi	19,9
5. Sportchilarning pedagogik nazorat qilishda qaysi jarayoniga ko'proq urg'u berish kerak deb bilasiz?		
A)	Musobaqa jarayoniga	53,7
B)	O'quv-mashg'ulot jarayoniga	23,9
V)	O'quv-mashg'ulotdan keyingi jarayonga	10,7
G)	Musobaqadan oldingi jarayonga	12,4
6. Nazorat ko'rsatkichlaridan qaysi biri murabbiy va mutaxassislar uchun muhim hisoblanadi?		
A)	Pedagogik nazorat turi	60,4
B)	Mediko-biologik nazorat turi	19,4
V)	Ijtimoiy-psixologiya nazorat turi	11,7
G)	Biomexanik nazorat turi	9,5
7. Pedagogik nazorat turi o'ziga qanday faoliyatlarni qamrab oladi?		
A)	Pedagogik nazorat bu texnik-taktik va jismoniy tayyorgarlik darajasi, musobaqalarda qatnashish xususiyatlari, sport natijalarining dinamikasi, o'quv jarayonining tuzilishi va mazmuni baholanadi.	45,6
B)	Pedagogik nazorat bu sog'liqni saqlash holati, funksional tizimlar, alohida organlar va mexanizmlarning imkoniyatlarini baholaydi.	25,4
V)	Pedagogik nazorat bu sportchining shaxsiy xususiyatlarini, uning psixologik holati va tayyorgarligini, umumiy mikroiklimni va mashg'ulot va soyaning ishlash sharoitlarini o'rganish bilan bog'liq.	14,4
G)	Pedagogik nazorat bu biomexanik harakatlarini tahlil qilish degan, bunda futbolchilar tomonidan bajariladigan turli harakat faoliyatlarini o'rganish degani.	14,6
8. Yosh mini-futbolchilarning texnik-taktik harakatlarini takomillashtirishda oraliq nazorat turini amalga oshirish qancha vaqtni o'z ichiga oladi?		
A)	Uzoq vaqt oraliq'idagi nazorat turi	25,4
B)	5-6 ta mashg'ulotdan keyin nazorat qilish turi	27,9
V)	Har bir mashg'ulotdan keyin nazorat turi	21,7
G)	Bir necha o'quv-mashg'ulotdan keyin amalga oshiriladigan nazorat turi	25
9. Yosh mini-futbolchilarni texnik-taktik harakatlarini takomillashtirishda qaysi nazorat turi muhim deb o'ylaysiz?		
A)	Tezkor nazorat turi	28,7
B)	Joriy nazorat turi	19,7
V)	Oraliq nazorat turi	23,4
G)	Barchasi	28,2
10. Yosh mini-futbolchilarning pedagogik nazorat turi orqali qanday ishlar amalga oshiriladi?		
A)	Musobaqa faoliyatini va o'quv-mashg'ulot test me'yorlarni nazorat qilish	35,8
B)	Biomexanik nazoratlar	24,7
V)	Bioximik o'zgarishlarini aniqlash	19,7
G)	Psixologik holatini aniqlash	19,8

Izoh: sariq – yuqori foiz; yashil – past foiz.

Yuqorida keltirilgan ma'lumotlardan kelib chiqqan holda ta'kidlash kerakki, so'rovnomada ishtirok etgan mutaxassis va murabbiylardan nazorat turlari bo'yicha mazkur yo'nalishdagi fikrlari turli ekanligini ko'rsatdi. Bu esa, murabbiylarni barcha ham musobaqa va o'quv-mashg'ulot jarayonida pedagogik nazorat turlariga yuqori darajada e'tibor berilmasligidan dalolatdir.

Anketa so'rovnomasida ishtirok etgan murabbiylardan nazorat turlari bo'yicha quyidagi ma'lumotlarni aniqlash imkonini berdi:

Murabbiy va mutaxassislardan olingan so'rovnoma natijalaridan musobaqa va o'quv-mashg'ulot jarayonida pedagogik nazorat turi asosan texnik-taktik tayyorgarlikni baholashda kengroq foydalanilishlarini aniqlandi;

Olingan ma'lumotlardan innovatsion texnologiyalar orqali musobaqa va o'quv-mashg'ulot jarayonida sportchilarning funksional imkoniyatlarini aniqlash va jismoniy sifatlarni baholashda foydalanilishlarini bildiradi. Texnik-taktik tayyorgarligini baholashda esa, murabbiylarda yetarlicha ma'lumotlarga ega emasligidan dalolat beradi. Bu anketa so'rovnomasidan texnik-taktik tayyorgarlikni pedagogik nazorat qilishda innovatsion texnologiyalar yetarlicha ma'lumotlarga ega emasligini bildiradi;

Murabbiy va mutaxassislar sportchilarni tayyorgarlik darajasini baholashda musobaqa va o'quv-mashg'ulot

jarayonida olib boriladigan joriy, oraliq va tezkor (opreativ) nazorat turlari bo'yicha to'liq ma'lumotlarga ega emasligini bildiradi;

Mutaxassis va murabbiylar musobaqa faoliyatini pedagogik nazorat qilish jarayoni, o'quv-mashg'ulot jarayonidan olib boriladigan pedagogik nazorat qilish holatlariga qaraganda keng foydalanishlari, bundan tashqari pedagogik nazorat qilish ko'rsatkichi, mediko-biologik, ijtimoiy va biomexanik nazorat qilish ko'rsatkichlarchidan muhim hisoblanishi aniqlandi;

Anketa so'rovnomasini umumlashtirish asosida olingan ma'lumotlardan, murabbiylar pedagogik nazorat turi bo'yicha fikrlari turlicha bo'lganligidan, ularning bu yo'nalish bo'yicha ma'lumotlar bazasi yuqori darajada emasligidan dalolat beradi. Ya'ni, musobaqa va o'quv-mashg'ulot jarayonini texnik-taktik tayyorgarligini pedagogik nazorat qilish samaradorligini oshirishda yangi metodika ishlab chiqish zarurligini ta'kidlaydi.

Xulosa. Olingan natijalardan pedagogik nazorat turlarini to'g'ri amalga oshirish orqali sportchilar texnik-taktik harakatlar takomillashtirishda samarali ta'sir ko'rsatishi bo'yicha fikrlar aniqlandi. Bundan tashqari murabbiylar musobaqa va o'quv-mashg'ulot jarayonida pedagogik nazorat turlaridan oraliq, joriy va tezkor nazorat turlari joriy etish samarali usul hisoblanishini ta'kidlashgan.

ADABIYOTLAR

1. Абдул Сахиб Аль Джамшир, Голомазов С. Срочный эффект специфических и неспецифических нагрузок разной функциональной направленности на быстроту перемещений футболистов с мячом // Теория и практика футбола. 2004. № 4. С. 17-21.
2. Андреев С. А. [и др.] Мини-футбол (футзал): примерная программа для детско-юношеских спортивных школ, специализированных детско-юношеских школ олимпийского резерва. М., 2010.
3. Голомазов С. В., Чирва Б. Г. Футбол: Теорет. основы и методика контроля технического мастерства. М., 2001.
4. Матвеев Л. П. Теория и методика физической культуры: учеб. для ин-тов физ. культуры. М., 1991.
5. Монаков Г. В. Подготовка футболистов: учеб. пособие. Ч. 1: Основы техн. обучения футболистов. Ч. 2: Методика и планирование. Псков, 2003.
6. Петько С. Н., Лысенко И. Г., Кашкаров В. А. Структура соревновательной деятельности как основа построения тренировки в мини-футболе // Теория и практика физической культуры. 2008. № 8. С. 59.
7. Проминский В. В., Денисов А. В. Особенности соревновательной деятельности в игре «футзал» // Физическая культура, спорт и здоровье населения Дальнего Востока: мат-лы регион. науч.-практ. конф. молодых ученых. Хабаровск, 1997. С. 36-37.
8. Тюленьков С. Ю., Губа В. П. [и др.] Теоретико-методические аспекты управления подготовкой футболистов: учеб. пособие. Смоленск, 1997.



UDK:796:650/339.1(575.1)

Nargiza MUHAMEDOVA,

O'zbekiston Jurnalistika va ommaviy kommunikatsiyalar universiteti o'qituvchisi

E-mail: nargizasherzodovna@gmail.com

Alisher ALIMOV,

O'zbekiston Jurnalistika va ommaviy kommunikatsiyalar universiteti o'qituvchisi

E-mail: a.alimov@yahoo.com

UzJOKU dotsenti, filologiya fanlari bo'yicha falsafa doktori (PhD) Alijon Safarov taqrizi ososida

SPORT VA IQTISOD: BOG'LIQLIK VA UMUMIYLIK

Аннотация

Keyingi yillarda aholini sog'lom turmush tarziga bo'lgan munosabati keskin o'zgardi. Ommaviy sportdan professional sportga tomon qadam bosish orqali salohiyatli sportchilar soni ortib bormoqda. Bu jarayondagi munosabatlarda esa o'z o'zidan sportning iqtisodiy soha bilan ko'p bora to'qnash kelayotgani va unda iqtisodiyotning ko'plab qonuniyatlari aks etayotgani ko'zga tashlanib qolmoqda. Mazkur maqolada sportning iqtisodiyot bilan bog'liq umumiy va o'xshash jihatlari haqida fikr yuritiladi va istiqbolda o'rganilishi, tadqiq etilishi zarur bo'lgan jihatlari xususida fikr yuritiladi.

Kalit so'zlar: Sport, iqtisodiyot, jismoniy tarbiya, raqobat, natija, musoboqa, salohiyat

SPORTS AND ECONOMICS: DEPENDENCE AND COMMUNITY

Annotation

In subsequent years, the attitude of the population towards a healthy lifestyle has changed dramatically. By stepping from mass sports to professional sports, the number of potential athletes is growing. And in the relationship in this process, it is noticeable that sports in itself are facing a lot with the economic sphere, and many laws of the economy are reflected in it. This article reflects on the general and similar aspects of sports related to the economy and reflects on the aspects that need to be studied and studied in the future.

Key words: Sport, economics, physical education, competition, result, competition, potential

СПОРТ И ЭКОНОМИКА: ЗАВИСИМОСТЬ И ОБЩНОСТЬ

Аннотация

За последние годы отношение населения к здоровому образу жизни кардинально изменилось. Переходя от массового спорта к профессиональному, растет число потенциальных спортсменов. И во взаимосвязи в этом процессе заметно, что спорт сам по себе во многом сталкивается с экономической сферой, и в нем отражаются многие законы экономики. В этой статье рассматриваются общие и схожие аспекты спорта, связанные с экономикой, а также те аспекты, которые необходимо изучить в будущем.

Ключевые слова: Спорт, экономика, физическое воспитание, конкуренция, результат, конкуренция, потенциал.

Kirish. Jismoniy tarbiya va sport insonlarning umr ko'rish davomiyligini hamda mehnatga layoqatli yoshini uzaytirishda eng muhim omillardan biri hisoblanadi.

Jismoniy tarbiya va sport moddiy bo'lmagan ishlab chiqarishning barcha unsurlari bilan tavsiflanadi, ya'ni, ishlab chiqarilgan mahsulot moddiy shakl va ob'ektiv timsolga ega emas. Jismoniy madaniyat va sport sanoati sog'lik, uzoq umr, o'yin-kulgu va qiziqarli dam olish kabi mahsulotlar ishlab chiqaradi.

Iqtisodiyotning boshqa tarmoqlari singari, dastlabki investitsiyalar sarmoyasi sport kadrlarining ko'payishiga olib keladi.

Natijada bu jismoniy tarbiya va sportning salohiyatini oshirib boradi. Jismoniy tarbiya va sport sanoatining o'z iste'molchilari va ishlab chiqaruvchilari, o'z bozori va bozordan tashqari institutlari, o'z sanoati bor, ular milliy va xalqaro iqtisodiyotga uyg'un tarzda birlashtirilgan.

Mavzuning dolzarbligi. Ma'lumki, jismoniy tarbiya va sport tananing tabiiy himoyasini kuchaytirishga, ko'plab kasalliklarga chidamliligini oshirishga, barkamol jismoniy rivojlanishni ta'minlashga yordam beradi. Shunday qilib, muntazam ravishda jismoniy tarbiya va sport bilan

shug'ullanish natijasida iqtisodiy tizimda kasallik tufayli ishdan bo'shshlarning umumiy soni kamayadi, bu shubhasiz YaIM o'sishiga va jamiyat farovonligiga ijobiy ta'sir ko'rsatadi[1]. Shu nuftai nazarda olib qaraydigan bo'lsak, O'zbekiston Respublikasi Prezidentining «Sog'lom turmush tarzini keng tatbiq etish va ommaviy sportni yanada rivojlantirish chora-tadbirlari to'g'risida» 2020 yil 30 oktyabrdagi PF-6099-son Farmonining maqsadi, mazmun-mohiyati ham aynan yuqorida qayd etilgan natijalarga erishishga qaratilganligi bilan ahamiyatlidir. Jumladan, Farmonida vazirlik va idoralarda, korxonalar va tashkilotlarda ishchi-xodimlarning bo'sh vaqtlarida jismoniy tarbiya va sport bilan shug'ullanishlari uchun shart-sharoitlar yaratish, ular o'rtasida muntazam ravishda sport-sog'lomlashtirish tadbirlari va musobaqalarini o'tkazib turish belgilangan. Maqsad esa, yuqorida ta'kidlanganidek, yuqumli va yuqumli bo'lmagan kasalliklarga chalinish holatlarini, shu orqali kasallik varaqalari uchun to'lanadigan mablag'larni kamaytirish, xodimlarning ish unumdorligini oshirish kabilardan iborat.

Mavzuga oid adabiyotlar tahlil. Tadqiqotchi M.Amara Afrika dunyosida kechayotgan sport jarayonlarini kuzatar ekan, sport yo'nalishiga ixtisoslashgan telekanal faoliyatining

rivojlanishi bevosita o'sha mamlakatdagi sport sohasining rivojlanishi bilan chambarchas bog'liq degan fikrni ilgari suradi[8]. Shu bilan bir qatorda iqtisodiy jihatdan rivojlangan davlatlarda xususiy sektorlar ko'payib borgani sari, sportga ixtisoslashgan xususiy telekanallar sonining ham ortishi bu soha rivojiga ijroviy ta'sir ko'rsatganini bayon qiladi. Ivan Kovachevich Xorvatiya telekanali rivojlanish tendensiyalari mavzusida fikr yuritir ekan, sportning jonli jarayonini ommaga yetkazishda multimediya imkoniyatlaridan ko'proq foydalanish zarurligini aytadi[9]. Hammamizga ma'lumki, zamonaviy dunyoda internet aholining barcha yosh qatlamini qamrab olgan. Va aynan sport internet kanallari telekanaldan ham tezroq jarayonni yetkaza olish imkoniyatiga ega ekanini ta'kidlaydi. Buning uchun Xorvatiyada birinchi galda sport kontentini uzatishning multimediya imkoniyatlari taxlil qilinadi. Bu jarayonning iqtisodiy tomonlari ham xisobga olinib o'rganib chiqiladi. Ikkinchidan, xuddi shu yo'nalishda faoliyat olib borayotgan internet kanallari bilan solishtiriladi va ularning auditoriyaning umumiy salohiyati o'sishiga ta'siri va o'rganib chiqiladi. Uchinchidan, so'rovnomaga o'tkazish asosida internet orqali kontent kuzatib borishni odat qilgan auditoriya salmog'i o'rganib chiqiladi. Va nihoyat aynan shu taxlillar xulosasiga ko'ra sport musobaqalarining yoritilishi Xorvatiya internet yoki telekanallarida doimiy ravishda efirga uzatib boriladi.

Brett Xatchins keyingi vaqtlarda butun dunyoda OTT platformasi orqali sport musobaqalari translyatsiyalarining namoyish etilishi me'yordan ham yuqori ko'rsatkichga ega bo'lganini yozar ekan, bu jarayonda mualliflik xuquqi normalariga amal qilinishi lozimligini alohida ta'kidlaydi[10]. Shu bilan bir qatorda sport musobaqalarini turli manbalarda yoritishda xuquqiy normalarga qat'iy amal qilinishi taxlil qilinadi. Devid Rou Avstraliya televideniyesi va radiosi faoliyati misolida sport musobaqalarining to'g'ridan to'g'ri efirga uzatilishi tomoshabinga "jonli" jarayonni xis etish va o'sha musobaqada bevosita ishtirok etishdek taassurotni bera olganini aytadi. Aynan Avstraliya telekanalida sport jarayonlarini kuzatib borishga 1956 yilda Melbrunda o'tgan Olimpiada sabab bo'lgani asos deb xisoblanadi[11]. Shu bilan bir qatorda sportning efirida uzatilishidagi rivojlanish bosqichi kameraning takomillashuvi bilan bog'lanadi. Aytib o'tish kerki, deydi Devid Rou, sportga oid har qanday kontentning qiziqarliligi va ta'siri istalgan tadbirkor uchun reklama berishda ko'b qisimli auditoriya qamroviga erisha olishini ta'minlaydi. Shu qatorda mashhur brendlarning ommalashuviga ham sport auditoriyasining katta qismi salohiyati sabab bo'lishi amalda isbotlangan. Va umuman, televizion sport ko'rsatuvlari hamisha tomoshabinning yuqori kayfiyatini ta'minlashiga sabab bo'lishi ta'kidlanadi.

Iqtisodiy nazariyadan ma'lum bo'lganidek, istalgan mamlakat fuqarolarining farovonligini barqaror iqtisodiy o'sish orqali ta'minlash mumkin. Mamlakatning iqtisodiy barqaror o'sishini ta'minlash uchun esa hukumat ikkita asosiy yo'lni tanlashi mumkin – yoki ko'proq ishlab chiqarish omillari – ishchi kuchi, yer va sarmoya kiritish orqali maqsadga erishish, yoki ilg'or texnologiyalarni ishlab chiqarishda qo'llash orqali eng yangi ilmiy yutuqlarni ishlab chiqarishga joriy etish yo'li bilan shuningdek, sifatli ishchi kuchi evaziga mehnat unumdorligini oshirish bilan jadal o'sishga erishish mumkin.

So'nggi yillarda aksariyat mamlakatlar aholisida sport mashg'ulotlari bilan faol shug'ullanishga qiziqish ortishi bilan birga, sportning deyarli barcha turlariga muxlislik qilish borasidagi qiziqish ham sezilarli darajada oshirib bormoqda.

Uzoq vaqt davomida G'arbda ham sport va iqtisod ikkita mustaqil soha sifatida ko'rilgan. Sportga – sevimli mashg'ulot, bo'sh vaqtni maroqli o'tkazish vositasi, deb qaralgan va bu sohaning iqtisodiyotga, savdo-sotiqqa hech

qanday aloqasi yo'q, deb hisoblangan. Bugungi kunga kelib esa qarashlar tubdan o'zgardi. Ayniqsa, keyingi vaqtlarda sportda, katta raqobat sharoitida, katta pul topish imkoni paydo bo'ldi.

O'z mohiyatiga ko'ra, biznes sportga juda o'xshaydi: tadbirkorlik faoliyatining asosini ham raqobat tashkil etadi, shaxslar va jamoalarning raqobati hamisha qizg'in jarayonlarga sabab bo'ladi. Sportda ham, biznesda ham motivatsiya mavjud. Bu raqobatchilarning ma'lum bozorda g'alaba qozonish, o'zlariga va boshqalarga ichki imkoniyatlarini va salohiyatlarini isbotlash, atrofdaqilarning hurmatini qozonish istagi bilan bog'liq jarayonlardan iboratdir[4]. Shunday qilib, sport va biznes bir-biri bilan chambarchas bog'liq ekan, bu jarayonda motivatsiyaa sosiy harakatlantiruvchi kuchga vazifasini bajaradi.

Sportda nafaqat professional sportchilar va murabbiylar, balki professional iqtisodchilar, menejerlar, huquqshunolar, sotsiologlar xizmati ham ahamiyatli bo'lib bormoqda. Bu sportning barcha yo'nalishlariga tegishlidir. Deylik, bu jihat muxlislar auditoriyasida, professional sportchilar bilan bog'liq turli vaziyatlarda, sport uyushmalari va klublari faoliyatida, tijorat takliflari yoki katta nufuzli musobaqalar tashkil etish va o'tkazish jarayonlarida ko'zga ko'rinib bormoqda.

Sport o'zining ko'p ko'rinishlarida iqtisodiy va boshqaruv tomondan aniq tasniflanganligi sababli, sportda ko'plab iqtisodiy va boshqaruv nazariyalari qo'llaniladi.

Mahsulot sifatida sportning tijorat taklifiga kelsak, quyidagi jadallik bilan rivojlanayotgan sport bozorlarini ajratib ko'rsatishimiz mumkin:

Turli xil sog'liqni saqlash, raqs, gimnastika studiyalari va sport maktablari tomonidan namoyish etiladigan, foyda keltiradigan sport sotuvchilari bozori;

Sport turizmi uchun tovarlar bozori, ya'ni tegishli infratuzilma (tog' chang'isi, golf maydonlari) mavjud bo'lganda texnik qurilmalar va ulardan foyda ko'rayotgan turizm;

Sport anjomlari, jihozlari, kiyim-kechak sotuvchilari uchun bozor. Bu bozor, ayniqsa keyingi yillarda tez suratlarda rivojlanib bormoqda, sababi sport uslubidagi kiyinish zamonaviy hayotning tarkibiy qismiga aylanib ulgurdi.

Klublar, federatsiyalar, Olimpiya qo'mitasi tomonidan tijorat maqsadida o'tkaziladigan sport tadbirlari bozori (Olimpiya o'yinlari, chempionatlar, xotira turnirlari va boshqalar);

Sport homiyligi va reklama bozori.

Tadqiqot natijalari va uning muxokamasi. Shunday qilib, iqtisodiyot qanchalik rivojlansa, bozor qonuniyatlari sportga shunchalik tez kirib boradi va shu bilan birga tovar sifatida sportga bo'lgan taklif ham oshadi va bu sport iqtisodining asosiy mazmunini belgilaydi[2].

Sport iqtisodiyotini sportning iqtisodiy shuningdek, har qanday sport tashkilotlari o'z faoliyatlarida to'qnash keladigan sotsiologik, psixologik, huquqiy jihatlarini o'rganadigan fan sifatida talqin qilish mumkin. Sog'lom turmush tarzi va stadionlarda futbol tomosha qilish odatiy hayot tarziga aylangan va bunday bo'lmagan mamlakatlar sport bozorlarida sport musobaqalarida qatnashish dinamikasi sezilarli darajada farq qilishi mumkin.

Mamlakatdagi iqtisodiy omillar sportdagi muvaffaqiyatlarga ta'sir o'tkazmay qolmaydi, albatta. Ulardan eng muhimlari aholi daromadlari, sanoatda band bo'lgan aholi ulushi va urbanizatsiya darajasidir. Bu omillarning barchasi bir-biridan alohida emas, balki mamlakatdagi mavjudi qtisodiy tartib va siyosiy tizim bilan chambarchas bog'liqdir. Binobarin, mamlakatda ichki barqarorlik qanchalik yuqori, siyosiy tizim qanchalik sokin va barqaror bo'lsa, sportda shuncha katta yutuqlarni bashorat qilish mumkin bo'ladi.

Ma'lumki, sport bilan shug'ullanish vaqt va pul talab qiladi. Biror mashg'ulot turini boshlashda sport inshootlari joylashgan joyga kelish, sport kiyimlari, anjomlari, asbob-uskunalar va boshqalarni xarid qilish hamda ulardan samarali foydalanish uchun vaqt va mablag' kerak.

Bu jarayonni yanada kengroq ko'z oldimizga keltirsak, sport anjomlari va kiyim-kechaklarini sotib olish, sport inshootlari va mashg'ulot anjomlaridan foydalanish, sport tadbirlari uchun chiptalar sotib olish, yashash yoki ish joyidan sport inshootlariga borish bilan bog'liq xarajatlar mavjud. Shunday qilib, sport bilan shug'ullanayotganda quyidagi cheklolvar doimo inson qarshisida mavjud bo'ladi: xarajatlarni cheklash; vaqt chegaralari. Shu bilan birga, birinchisi shaxsiy byudjetning boshqa xarajatlari bilan, vaqt esa undan foydalanishning boshqa imkoniyatlari bilan raqobatlashadi.

Ushbu cheklolvarni quyidagi omillar belgilaydi[3]:

taklif etilayotgan sport tovarlari va xizmatlarining narxi;

sport tovarlari va xizmatlarining turi, sifati, texnologiyasi, joylashuvi;

mavjud sport imkoniyatlari haqida ma'lumotning mavjudligi;

sizning ixtiyoringizdagi bo'sh vaqt miqdori;

daromadingiz va mavjud mol-mulkingiz miqdori.

Xulosa va takliflar. Sport bilan shug'ullanadigan odamlar sport faoliyatida ma'lum maqsad va manfaatlarga intiladi. Shundan kelib chiqib, yuqoridagi omillarni o'rgangan holda o'zi uchun eng maqbulini tanlashga harakat qiladi.

Insonlar sportda foydalanadigan tovarlar va xizmatlarni o'z maqsad va umidlarini ro'yobga chiqarish qarori bilan sotib olishadi. Bu o'zaro ta'sir zanjiri quyidagilarda yaqqol ko'rinish turibdi: iste'molchi sport poyafzali, kiyim-kechak, inventar, kirish chiptalari, aviachiptalar va boshqalarni sotib olsa-da, aslida bu xaridlardan maqsad ularga to'g'ridan-to'g'ri egalik qilish emas; ehtimol, u ular bilan faqat o'z potensialini sotib oladi, uning yordamida u o'z maqsadlari, istaklari, ambitsiyalari va tajribasini amalga oshirishga harakat qiladi. Buning uchun esa u yana qo'shimchasiga o'z vaqtini, kuchini, irodasini sarf etadi.

Shu bilan birga, shuni ta'kidlash kerakki, jismoniy faollik, sport va sayyohlik to'g'ridan-to'g'ri iqtisodiy foyda bilan birqatorda, moddiy bo'lmagan boshqa foyda ham keltiradi. Bu yerda biz, birinchi navbatda, atletlarning musobaqalarda, madaniy, kognitiv va ma'rifiy dasturlarda ishtirok etish jarayonida o'z maqsadlarini amalga oshirish va sport salohiyatlarini kengaytirish kabi omillarni nazarda tutamiz.

Odamlar sport bilan bo'sh vaqtlarini yanada oqilona va konstruktiv o'tkazadilar; jismoniy madaniyat va sport har bir kishiga o'zini namoyon qilish, takomillashtirish va o'z imkoniyatlarini isbot etish uchun ulkan sharoit yaratadi. Shunday qilib, jismoniy tarbiya va sport jamiyat farovonligining o'sishi va odamlarning hayot sifatini yaxshilashda muhim omil hisoblanadi.

ADABIYOTLAR

1. Галкин В. В. Экономика спорта и спортивный бизнес. — М., 2006 – 321б.
2. Литвин А.Б. Особенности маркетинга взаимоотношений в спорте// Маркетинг в России и за рубежом. — 2001. — № 1. — Б.65–71.
3. Розенберг Г. С. Рынок труда профессиональных игроков в бейсбол. —1956.
4. Полинин М. Экономика спорта: что произойдет до 2013 года? Электронный ресурс. Режим доступа: <http://www.коммерсант.ру/доc/1498760>
5. SAFAROV, A. I. (2020). EXPRESSION OF THE PURPOSE OF THE AUTHORITARIAN REGIME IN MILITARY PUBLICATIONS (on the example of military publications during the Soviet era in Uzbekistan). *Inostrannie yaziki v Uzbekistane*, (1), 156-171.
6. Safarov, A. Kitobxonlik targ'iboti konvergent maqola vositasida. *Infolib: informatsionno-bibliotekniy vestnik Uchrediteli: Obshchestvo s ogranichennoy otvetstvennostyu s uchastiem inostrannogo kapitala "E-LINE PRESS"*, (4), 57-59.
7. Мансуров Д., Сафаров А. Этапы развития и новый образ политических партий в Узбекистане //Американский журнал междисциплинарных исследований и разработок. – 2023. – Т. 15. – С. 155-161.
8. Sport in the African World J Nauright, M Amara - 2018 - books.google.com
9. Ivan Kovačević (Hrvatski Telekom d.d., Croatia), Mirjana Pejić Bach (University of Zagreb, Croatia) and Božidar Jaković (University of Zagreb, Croatia)
10. Brett Hutchins, Bo Li, David Rowe First Published August 20, 2019 Research
11. David Rowe BookThe Australian TV Book



Gulnoza NAFASOVA,
Guliston davlat universiteti o'qituvchisi
E-mail: Nafasova_gulnoza544@gmail.com

TDPU professori, p.f.d. B.S.Abdullayeva taqrizi asosida

TECHNOLOGIES FOR THE FORMATION OF LOGICAL COMPETENCE OF FUTURE PHYSICS TEACHERS IN THE CONTEXT OF A PRAIXOLOGICAL APPROACH.

Annotation

The transition to a competence-oriented paradigm in vocational education involves the development and application of new pedagogical technologies that ensure the gradual, consistent mastery of the student's future profession not only theoretically, but also at the executive and reflective levels. The purpose of the article is to substantiate and present, from the standpoint of a praxeological approach, technologies for the step-by-step formation of methodological competence of future physics teachers.

Key words: Praxeology, pedagogical technology, logical competence, praxeological approach, inference.

ТЕХНОЛОГИИ ФОРМИРОВАНИЯ ЛОГИЧЕСКОЙ КОМПЕТЕНТНОСТИ БУДУЩИХ УЧИТЕЛЕЙ ФИЗИКИ В КОНТЕКСТЕ ПРАКСИОЛОГИЧЕСКОГО ПОДХОДА.

Аннотация

Переход к компетентностно-ориентированной парадигме в профессиональном образовании предполагает разработку и применение новых педагогических технологий, обеспечивающих постепенное, последовательное овладение будущей профессией учащегося не только теоретически, но и на исполнительном и рефлексивном уровнях. Цель статьи – обосновать и представить с позиций праксиологического подхода технологии поэтапного формирования методической компетентности будущих учителей физики.

Ключевые слова: Пракселология, педагогическая технология, логическая компетентность, пракселологический подход, умозаключение.

PRAKSEOLOGIK YONDOSHISH KONTEKSTINDA BO'LAJAK FIZIKA O'QITUVCHILARINING MANTIQUIY KOMPETENTLILIGI SHAKLLANISH TEXNOLOGIYALARI

Annotatsiya

Kasb-hunar ta'limida kompetensiyaga asoslangan paradigmaga o'tish o'quvchining bo'lajak kasbini nafaqat nazariy, balki ijro va aks ettirish darajasida ham bosqichma-bosqich, izchil egallashini ta'minlaydigan yangi pedagogik texnologiyalarni ishlab chiqish va qo'llashni nazarda tutadi. Maqolaning maqsadi – bo'lajak fizika o'qituvchilarining metodik kompetensiyasini bosqichma-bosqich shakllantirish texnologiyalarini prakseologik yondashuv nuqtai nazaridan asoslash va taqdim etish.

Kalit so'zlar: Prakselologiya, pedagogik texnologiya, mantiqiy kompetentlik, prakseologik yondashuv, xulosalash.

Kirish. Pedagogik texnologiyani prakseologik yondashuv nuqtai nazaridan taqdim etish, shuningdek, Prakseologiyaning nazariyasidan psixologik asos sifatida foydalanish, buni amalga oshirishga imkon beradi. Shuni hisobga olgan holda, talabalar – bo'lajak o'qituvchilarning pedagogika universitetida o'qishlari davomida kompetensiyaga asoslangan uslubiy tajribani o'zlashtirish texnologiyalarini ishlab chiqish muammosi dolzarb bo'lib tuyuladi. Prakseologiya bu inson harakati ichidagi mantiqni o'rganadigan uslubiy yondashuv. Odamlar tomonidan amalga oshiriladigan barcha haratlar bir maqsadga ega va ular uni amalga oshirish uchun amalga oshiriladi degan fikrning bir qismi. Tabiatshunoslikdan farqli o'laroq, Prakseologiya kuzatishga emas, balki mantiqiy xulosaga asoslangan.

Adabiyotlar tahlili. Pedagogik texnologiyalar bir qator Respublikamiz olimlari P. Jalolova, G.E.Karlibayeva, B.M.Mirzaxmedov, X.Maxmudova, K.Nasriddino, S.Qahhorov, E.B. Xujanov, B.N.Xushvaqto'v, S.S.Sheraliyevlar, B.S.Abdullayeva, U.Sh.Begimqulov, U.I.Inoyatov, R.G.Isyanov, F.M.Irmatov, E.M.Mamarajabov, N.A.Muslimov, A.G'aniyev, G.M.Sheraylaqovlar tomonidan talqin etilgan, horij olimlar V.P.Bespalko, L.Yu.Blagodarenko, M.V.Klarin, V.M.Monaxov, G.K.Selevko va boshqalarning ilmiy tadqiqot predmetiga aylangan. "Texnologiya" tushunchasining mohiyati (yunoncha

"techne" – san'at va "logos" – so'z, ta'limot) ta'lim jarayonida qo'llanish kontekstida turli mualliflar tomonidan turlicha talqin qilinadi. Jumladan, pedagogik texnologiyaning quyidagi ta'riflari amalga oshadi: ta'lim jarayonini amalga oshirishning mazmunli texnologiyasi (V.P.Bespalko); rejalashtirilgan ta'lim natijalariga erishish jarayonining tavsifi (I.P.Volkov); ta'lim shakllarini optimallashtirishga qaratilgan texnik va kadrlar resurslari va ularning o'zaro ta'sirini hisobga olgan holda o'qitish va o'qitishning butun jarayonini yaratish, qo'llash va belgilashning tizimli usuli (YUNESKO); pedagogik maqsadlarga erishish uchun foydalaniladigan barcha shaxsiy, instrumental va uslubiy vositalarning tizimli to'plami va ishlash tartibi (M.V.Klarin); Talabalar va o'qituvchilar uchun so'zsiz qulay shart-sharoitlarni ta'minlagan holda o'quv jarayonini loyihalash, tashkil etish va o'tkazish uchun har tomonlama o'ylangan qo'shma pedagogik faoliyat modeli (V.M. Monaxov) [5].

Yuqoridagi ta'riflardan ko'rinish turibdiki, pedagogikaga ishlab chiqarishdan kirib kelgan "texnologiya" atamasi birinchi navbatda ikki ma'noda: keng va tor ma'noda talqin qilinadi. Keng ma'noda texnologiya deganda maqsadli harakatlar sohasi, ishlab chiqarish jarayonining har tomonlama tavsifini o'z ichiga olgan muayyan ishlab chiqarish uchun zarur bo'lgan bilimlar hajmi, ya'ni tizimli protsessual bilimlar tushuniladi. Tor ma'noda texnologiyani ishlab chiqarish

jarayoni (protseussual bilimlarni amalga oshirishni ta'minlaydigan qoidalar, texnikalar, operatsiyalar va protseduralar ketma-ketligi, ishlash tartibi) deb tushunish mumkin.

G.K. Selevko "pedagogik texnologiya" tushunchasining mazmunini tahlil qilish asosida uning quyidagi uch jihati belgilaydi:

1) ilmiy - o'qitishning maqsadlari, mazmuni va usullarini o'rganuvchi va rivojlantiruvchi va pedagogik jarayonlarni loyihalashtiruvchi pedagogika fanining bir qismi sifatida;

2) protseussual-tavsifiy - jarayonning tavsifi (algoritmi) sifatida, rejalashtirilgan o'quv natijalariga erishish uchun maqsadlar, mazmun, usullar va vositalar majmuasi;

3) protseussual-samarali - texnologik (pedagogik) jarayonni amalga oshirish, barcha shaxsiy, instrumental va uslubiy pedagogik vositalarning ishlashi sifatida [5, 15-16-betlar].

Asosiy qism. Pedagogik texnologiya - bu maqsad qo'yilgan paytdan to natijani olish va baholashgacha bo'lgan vaqt oralig'ida pedagogik jarayonni ochib beruvchi kasbiy jamoa amaliyotida o'zlashtirilgan usullar ketma-ketligidir. Metodologiya ham yakuniy natija kafolatini ta'minlaydi va uni qo'llashning strategik darajasi o'quv jarayonini loyihalashni o'z ichiga oladi. Malaka oshirish kurslarida fizika fani o'qituvchilari o'rtasida o'tkazilgan so'rov shuni ko'rsatdiki, "texnologiya" va "metodika" tushunchalarining mazmunini izohlashga harakat qilganda, ko'pchilik o'qituvchilar ularning "bir-biriga mos kelishi" va hattoki identifikatsiyalanishini kuzatgan. Va bu haqiqat ham ma'lum bir asosga ega. O'qitishning o'ziga xos shartlarini hisobga olgan holda metodologiya texnologiyani amalga oshirish mexanizmi sifatida ishlaydi. Haqiqiy pedagogik jarayonni qo'llash doirasida metodologiya texnologik, texnologiya esa uslubiy lazzatga ega. Binobarin, "texnologiya" va "metodologiya" tushunchalarini prakseologik yondashuv nuqtai nazaridan farqlash zarurati tug'iladi. Pedagogik prakseologiya nuqtai nazaridan metodologiya sub'ektiv, o'ziga xos, o'zgaruvchan, konkretlik maqomiga ega - bu quyidagilarga bog'liq:

1) sub'ektiv ta'lim sharoitlari: o'qituvchining xususiyatlari (bir o'qituvchi guruhli o'qitish usullarini yaxshi ko'radi, boshqasi talabalarning frontal mustaqil ishlarini afzal ko'radi, uchinchi o'qituvchining tushuntirish jarayonini tashkil etishda yaxshiroq va boshqalar); fizika darsi o'tiladigan muayyan sinf o'quvchilarining individual xususiyatlari;

2) ob'ektiv ta'lim shartlari: darsning joyi va vaqti; mavjud o'quv qurollari; o'qitishning tashkiliy shakllari va boshqalar.

O'z navbatida, texnologiya rejalashtirilgan natijaga erishish yo'li haqida ob'ektivlashtirilgan, o'zgarmas protseussual bilimlarni (ta'lim jarayonining faqat ob'ektiv parametrlarini hisobga oladi) ifodalaydi; maqsadga qarab uslubiy harakatlarning tipik ketma-ketligini aks ettiradi. Shuning uchun texnologiyaning asosiy farqlovchi xususiyati uning har qanday sharoitda takrorlanishidir.

Aniq pedagogik texnologiyani qurish uchun uning tuzilishini aniqlash kerak. Biz pedagogik texnologiyani pedagogik jarayonni vaqt o'tishi bilan rivojlantiruvchi usullar ketma-ketligi deb ta'riflaganimiz sababli, uning tuzilishini bir-biri bilan mantiqiy bog'langan texnologik bosqichlar zanjirini tashkil etuvchi uslubiy harakatlar tizimi sifatida ifodalash mumkin.

Pedagogik texnologiyaning prakseologik tuzilishi va uchta komponentni (ular ham faoliyat turlari, darajalari) - loyihalash, bajarish va aks ettirishni o'z ichiga olgan o'qituvchining uslubiy faoliyati modelidan kelib chiqqan holda, bizning fikrimizcha, o'qituvchining uslubiy faoliyati

uchun texnologiyalarni ishlab chiqish maqsadga muvofiqdir. har bir nomli uslubiy faoliyat turini shakllantirish.

Bunday texnologiyalarni qurish uchun eng maqbul psixologik asos, bizning fikrimizcha, aqliy harakatlarning bosqichma-bosqich shakllanishi nazariyasi texnologik jihatdan eng ilg'or hisoblanadi. Ushbu nazariyaga asoslanib, metodist olimlar (V.I.Vaganova) uslubiy harakat-invariantlarni shakllantirish bosqichlari sxemasini taklif qildilar [1, 26-b.] hamda ularning mazmunini ham ishlab chiqdilar.

Uslubiy faoliyatning ayrim turlarini o'zlashtirish jarayoni ketma-ket olti bosqichdan o'tishi kerak: motivatsion, indikativ (harakat namunasini ko'rsatish), indikativ (ta'minlanganini o'rganish yoki harakat uchun o'zining indikativ asosini yaratish), moddiylashtirilgan, tashqi nutq va nutq ichidagi (refleksiv). Taqqoslashdan ko'rinib turibdiki, V.I.Vaganova. tomonidan taklif qilingan uslubiy harakatlar-invariantlarning shakllanish bosqichlari P.Ya.Galperin nazariyasi bosqichlariga mos keladi.

Bizning fikrimizcha, ushbu texnologiyani to'liq hajmda amaliyotga tatbiq etish bo'lajak o'qituvchilarning universitetda o'qish davridagi metodik kompetentsiyasini rivojlantirishning yakuniy bosqichida mumkin. Bu umumlashtirilgan xarakterga ega ekanligi bilan bog'liq: uslubiy faoliyatning barcha darajalari yagona texnologik zanjirda bog'langan - darsni loyihalashdan tortib uni amalga oshirish va o'z-o'zini tahlil qilishgacha. Talabalar - bo'lajak fizika o'qituvchilari bilan ishlashning ko'p yillik tajribasi shuni ta'kidlash uchun asos bo'ladi: dars xulosasini mustaqil ravishda ishlab chiqish, ushbu xulosa asosida dars o'tkazish va uni o'z-o'zini tahlil qilish faqat haqiqiy uslubiy faoliyat (o'qituvchilik amaliyoti) jarayonida mumkin. shuningdek, maxsus tashkil etilgan kompetentsiyaga yo'naltirilgan maxsus kurslar sinflarida (xususan, biz Xerson davlat universitetida to'rt yil davomida dars bergan "Fizika o'qituvchisining uslubiy faoliyati asoslari" maxsus kursi). Ishonchimiz komilki, o'quv-uslubiy va kvazi-uslubiy faoliyat bosqichlarida individual texnologiyalar talabalarning ma'lum darajadagi uslubiy faoliyatni (loyihalash, ijro etish, aks ettirish) o'zlashtirishga moslashtirilgan "ishlashi" kerak. Talabani o'quv va uslubiy faoliyatining yakuniy natijasi loyihalash qobiliyati bo'lishi kerak (kalendar rejayi, dars yozuvlari); kvazi-uslubiy - mini-darsni o'tkazish va uni o'z-o'zini tahlil qilish qobiliyati va aks ettirish (intraverbal bosqich) darsni loyihalash va o'tkazish bilan yakunlanishi kerak. V.I.ga ko'ra. Vaganovanning fikriga ko'ra, mikro-ta'lim - bu o'qituvchi faoliyatining barcha tarkibiy qismlari bilan kichik miqyosdagi vaziyatni yaratishdir [1]. Bizning tushunishimizcha, mikro-ta'lim mini-darsni haqiqiy o'quv jarayonining yagona ajralmas akti sifatida o'tkazish orqali amalga oshiriladi (15-20 daqiqa davom etadi). Ushbu mini-darsning dars bo'lagidan farqi shundaki, unda to'laqonli darsning barcha tarkibiy elementlari mavjud. Mini-darsni loyihalash va amaliyotda (laboratoriya sharoitida) amalga oshirish bo'lajak o'qituvchidan o'qituvchining barcha pedagogik funksiyalarini amalga oshirishni to'liq ta'minlaydigan barcha uslubiy harakatlar ketma-ketligini bajarishni talab qiladi.

Dars vaqtini qisqartirish sizga quyidagilarga imkon beradi:

A) talaba uchun: darsga tayyorgarlik ko'rish va o'tkazish vaqtini qisqartirish; tegishli uslubiy ko'nikmalarni shakllantirishga olib kelishi kerak bo'lgan uslubiy harakatlar ketma-ketligini va keyinchalik metodik faoliyatning yagona integral aktini - darsni tashkil etish va o'tkazish bo'yicha mantiqiy kompetentlikni qayta-qayta tiklash; uslubiy faoliyatni introspeksiya va o'z-o'zini baholashni o'tkazish, o'z faoliyatingizni boshqa talabalar faoliyati bilan solishtirish;

B) o'qituvchi: dars davomida turli o'quvchilar tomonidan o'qitiladigan bir xil turdagi ikki yoki uchta kichik

darslarni tahlil qilish, tahlil jarayonida ularni solishtirish; darslarni o'tkazish va tahlil qilishga imkon qadar ko'proq o'quvchilarni jalb qilish.

Bizning fikrimizcha, maxsus fanlarni o'rganishning dastlabki bosqichlarida talabalar dars rejasini (stsenariysini) tuzishni va uning sifatini o'z-o'zidan tahlil qilishni o'rganishlari kerak. Olimlarning fikriga ko'ra, ko'nikmalarni rivojlantirish uchun metodik harakatlarni o'zlashtirish jarayonini vaqt bo'yicha - butun semestr davomida taqsimlash tavsiya etiladi:

Ta'kidlash joizki, aks ettirish jarayoni (metodik faoliyatni tahlil qilish va o'z-o'zini tahlil qilish) juda katta ahamiyatga ega, chunki faqat bu holda darsni loyihalashda ham, uni amalga oshirishda ham kompetensiyaga asoslangan tajribani shakllantirish mumkin [2].

Ushbu pozitsiyadan kelib chiqqan holda, aks ettirish jarayoni nafaqat texnologiya bosqichi sifatida, balki kelajakdagi fizika o'qituvchisining aks ettirish tajribasini o'zlashtirishning alohida texnologiyasi sifatida ham ko'rib chiqilishi kerak

Xulosa. Ta'kidlash joizki, 4-5 yillik o'quv yilida loyihalash va aks ettirish kompetensiyasini shakllantirish bilan bir qatorda, bo'lajak fizika o'qituvchilarining bajaruvchi uslubiy kompetensiyasini shakllantirish kerak, Bunday holda, talaba faoliyatni bajarishga alohida e'tibor qaratadi (chunki u taklif qilingan eslatmalarning yuqori sifatiga ishonch hosil qiladi). Darsni tahlil qilish jarayonida darsning tuzilishi va mazmuni bilan bog'liq bo'lgan keraksiz elementlardan xalos bo'lish va darsning protsessual tomonlarini (axborot, kommunikativ, tashkiliy va boshqaruv, nazorat qilish va baholash).

Shunday qilib, mantiqiy kompetentlikni bosqichma-bosqich shakllantirish texnologiyalaridan foydalanish - loyihalash, ijro etish, aks ettirish - o'quvchiga fizika o'qituvchisi kasbini o'zlashtirish bosqichlarida bosqichma-bosqich o'tishga imkon beradi: Texnologiyaning har bir bosqichi uchun uslubiy yordamni ishlab chiqish yo'nalishi bo'yicha tadqiqotlar davom ettirilishi kerak.

ADABIYOTLAR

1. Ваганова В. И. Методика формирования профессиональных умений у будущего учителя физики / В. И. Ваганова // Физика в школе. – 2012. – № 4. – С. 23-29.
2. Хуторской А. В. Компетентность как дидактическое понятие: содержание, структура и модели конструирования / А. В. Хуторской, Л. Н. Хуторская // Проектирование и организация самостоятельной работы студентов в контексте компетентного подхода: Межвузовский сб. науч. тр. / Под ред. А. А. Орлова. – Тула : Изд-во Тул. гос. пед. ун-та им. Л. Н. Толстого, 2008. – Вып. 1. – С.117-137.
3. Колесникова И. А. Основы технологической культуры педагога, научно-методическое пособие для системы повышения квалификации издательство. / И. А. Колесникова. – СПб. : «Дрофа», 2003. – 288 с.
4. Nafasova G., Abdullayeva B. S. DEVELOPMENT OF LOGICAL COMPETENCE OF FUTURE PHYSICS TEACHERS BASED ON STEAM AND SMART EDUCATIONAL TECHNOLOGIES //Eurasian Journal of Academic Research. – 2023. – Т. 3. – №. 1 Part 2. – С. 138-140.
5. Nafasova G, Abdullayeva BS. DEVELOPMENT OF LOGICAL COMPETENCE OF FUTURE PHYSICS TEACHERS BASED ON STEAM AND SMART EDUCATIONAL TECHNOLOGIES. Евразийский журнал академических исследований. 2023 Jan 13;3(1 Part 2):138-40.
6. Nafasova G, Abdullayeva B. FORMING THE SCIENTIFIC AND LOGICAL OUTLOOK OF FUTURE PHYSICS TEACHERS. Scientific journal of the Fergana State University. 2023 Jul 5(1):147-.

Зафаржон НЕГМАТУЛЛОЕВ,

Гулистанский государственный университет, и.о.доцента (PhD)

E-mail: nzfnoyabr11@gmail.com

Алижон КУДРАТОВ,

Гулистанский государственный университет, старший преподаватель

E-mail: a.n.kudratov@jmail.com

По рецензии Кулмаматова С., доцент Гулистанского государственного педагогического института

SIMULATION OF LIFTING TWO SERIES INSTALLED GATES OF THE LOCK FILLING SYSTEM OF THE JIZZAKH RESERVOIR

Annotation

In this article, an exact solution was obtained to the problem of choosing a mode for lifting the gates of the Jizzakh reservoir, which would provide satisfactory conditions behind the gates, and the requirements for the accuracy of its implementation would be the least.

Key words: Valves, pressure, nomogram, hydraulic calculation, gallery, sluice, deviation of valve stroke, valve lifting speed.

JIZZAX SUV OMBORI SHLYUZINI TO‘LDIRISH TIZIMINING KETMA-KET O‘RNATILGAN IKKI ZATVORINI KO‘TARILISHINI MODELLASHTIRISH

Annotatsiya

Ushbu maqolada Jizzax suv ombori zatvorlarini ko‘tarish rejimini tanlash masalasining aniq yechim olingan, bu zatvorlar orqasida qonoatlantiruvchi sharoitlarni ta‘minlaydi va uni amalga oshirishning aniqligiga qo‘yiladigan talablar minimal bo‘ladi.

Kalit so‘zlar: Zatvorlar, bosim, nomogramma, gidravlik hisoblash, galereya, shlyuz, zatvorlarning og‘ishi, valfni ko‘tarish tezligi.

МОДЕЛИРОВАНИЕ ПОДЪЕМА ДВУХ ПОСЛЕДОВАТЕЛЬНО УСТАНОВЛЕННЫХ ЗАТВОРОВ СИСТЕМЫ НАПОЛНЕНИЯ ШЛЮЗА ДЖИЗАКСКОГО ВОДОХРАНИЛИЩА

Аннотация

В данной статье получено точное решение задачи о выборе режима подъема затворов Джизакского водохранилища, который обеспечивал бы удовлетворительные условия за затворами, причём требования к точности его выполнения были бы наименьшими.

Ключевые слова: Затворы, давление, номограмма, гидравлический расчёт, галерея, шлюз, отклонение хода затворов, скорости подъема затворов.

Введение. Безопасность гидротехнических сооружений начинается с проекта сооружений. При исследовании и проектировании гидротехнических сооружений необходимо учитывать причины и условия

развития гидравлических явлений, в частности кавитации и пульсации потока, что является главной причиной возникновения негативных гидравлических процессов на водохранилищном гидроузле.



Рис.1. Механизм хода затворов от выбранного режима

Поэтому нахождения удовлетворительных гидравлических условий является одним из актуальных задач и способов сохранения. Одним из способов обеспечения удовлетворительных гидравлических условий за затворами водопроводных галерей является

использование двух последовательно установленных затворов (рис.1.). В этом случае низовой затвор II будет создавать добавочное сопротивление, постепенно уменьшающееся по мере его открытия. Напор делится между обоими затворами, и гидравлический режим за

каждым из них улучшается по сравнению с режимом при одном затворе с тем же напором. Ряд теоретических и экспериментальных работ [1,2,3] показал эффективность этого способа, но были выявлены также и основные его недостатки:

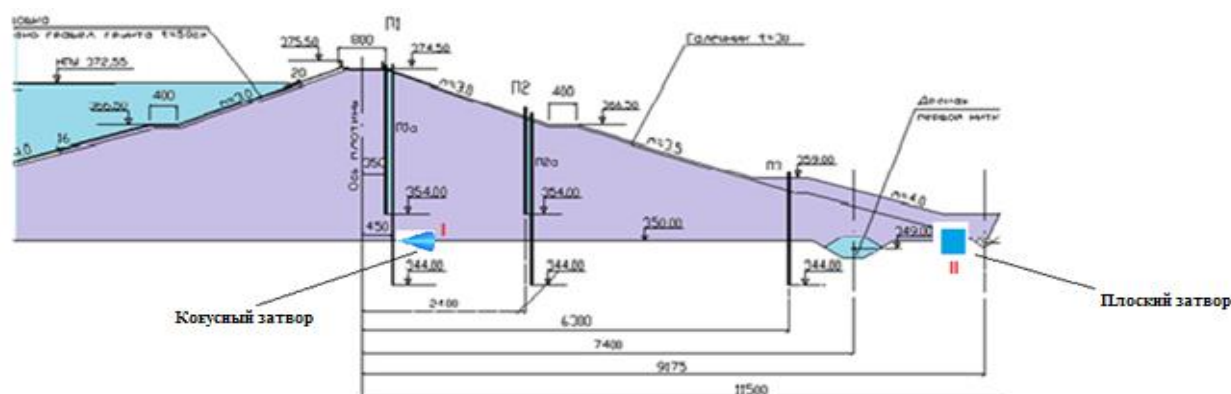
увеличение длины затворного участка, поскольку затворы должны располагаться на значительном расстоянии друг от друга;

высокие требования к системе управления работой затворов, так как при отклонении хода затворов от выбранного режима происходит перераспределение напора между ними, и гидравлические условия за одним из них резко ухудшаются.

Обзор литературы. Актуальность таких исследований обусловлена тем, что двухфазные потоки жидкости являются основным рабочим телом в гидротехнических сооружениях, эти задачи встречаются в

$$\frac{P_1}{\gamma} = h_t + (\zeta_2 - 1 - 2\sqrt{\zeta_{зм_1}} + \zeta_{зм_2}) \tag{1}$$

за вторым-по формуле:

$$\frac{P_2}{\gamma} = h_t + (\zeta_2 - 1 - 2\sqrt{\zeta_{зм_1}})\mu_t^2 H_t \tag{2}$$

Напор в каждый момент времени определяется по уравнению [1]:

$$\sqrt{H_t} = \sqrt{H_0} - \frac{\omega\sqrt{2g}}{2\Omega} \int_0^t \mu_t dt \tag{3}$$

где

$$\mu_t = \frac{1}{\sqrt{\sum \zeta}} = \frac{1}{\sqrt{\zeta_1 + \zeta_2 + \zeta_{зм_1} + \zeta_{зм_2}}} \tag{4}$$

В этих формулах P_1 и P_2 — осредненное избыточное давление на потолке галереи в сжатых сечениях за первым и вторым затворами (рис. 2,а);

H_0, H_t -начальный напор на шлюз и напор в момент

времени t ; h_0, h_t - заглубление потолка галереи под уровень воды в камере в начальный момент и в момент t ;

Ω -площадь зеркала воды в камере шлюза; ω - площадь

работы ученых А.А Хамидова, С.И. Худайкулова и А.А.Юлдошева [1]. Создание простых, точных методов и моделей решения сложных технических задач является актуальными при решении рассматриваемых задач [2]. Для нестационарных течений дисперсных смесей А.А. Хамидовым получен интеграл Бернулли. А.А. Хамидовым разработан общий метод решения струйных течений смеси идеальных жидкостей для малых чисел Рейнольдса. С.И. Худайкуловым развита теория струй многофазной жидкости и получены решения задачи об обтекании шара и цилиндра смесью вязких жидкостей при малых числах Рейнольдса.

Методология исследования. Методика гидравлического расчета водоводов шлюзов с двумя последовательно установленными затворами разработана Б.Д. Качановским [1]. Давление за первым затвором можно определить по формуле:

расчетного сечения галереи; ζ_1, ζ_2 - суммарные коэффициенты сопротивления участков галереи, лежащих

выше первого и ниже второго затворов; $\zeta_{зм_1}, \zeta_{зм_2}$ -

коэффициенты сопротивления затворов; μ_t -

коэффициент расхода водопроводной системы.



Рис.2. Влияние точности работы затворов на давление за ними. а- расчетная схема водовода; б- влияние опережения второго затвора; в- влияние изменения скорости одного из затворов I и II-затворы. v_1, v_1 -принятые скорости подъема затворов; v_1, v_1 - действительные скорости подъема затворов (с учетом отставания). 1,2-давление за первым и вторым затворами

при первоначальном выборе режима их подъема; 3,4- то же при уточненном режиме.

Из структуры формул (1) и (2) видно, что если оба затвора будут подниматься синхронно, т. е. в каждый

момент $\zeta_{зм_1} = \zeta_{зм_2}$, то давление за ними будет различным; за вторым затвором давление будет ниже, и

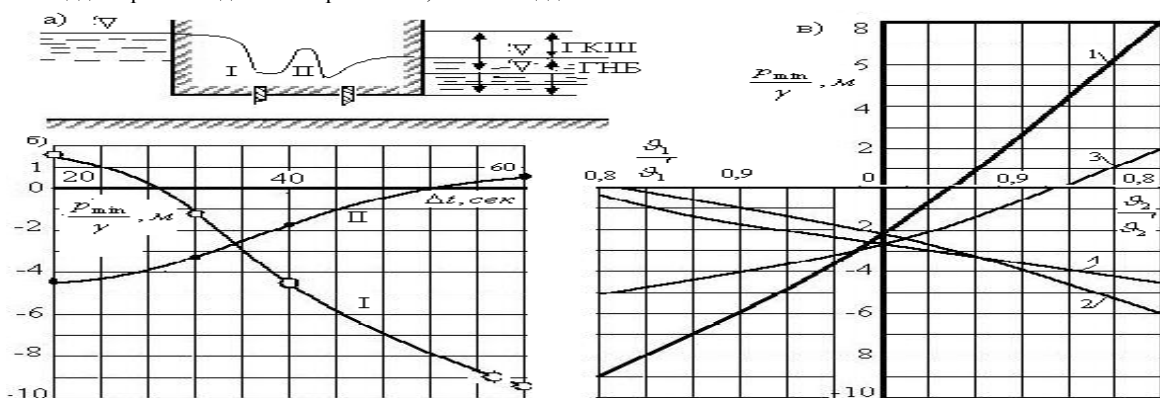
он будет работать в более тяжелых условиях. Для выравнивания давления второй затвор должен подниматься с некоторым опережением Δt . Лучшим решением будет такое, когда минимальные давления за

$$\frac{P_{1\min}}{\gamma} = \frac{P_{2\min}}{\gamma}$$

обоими затворами γ и γ будут равны.

Результаты. В первом приближении величину Δt можно определить. Однако невозможно выдержать заданный график подъема затвора идеальной точностью. Отклонения от него могут привести к резкому ухудшению условий работы одного из них. Для оценки влияния точности работы затворов на давление за ними по формулам (1)-(4) был сделан гидравлический расчет шлюза со следующими исходными данными:

$$H_0 = 60\text{м}; \Omega = 2160 \text{ м}^2; \omega = 16 \text{ м}^2;$$

Таблица

n_2	ζ_2	ζ_1	n_1	n_2	ζ_2	ζ_1	n_1
0,1	193	12100	-	0,6	2,33	7,3	0,43
0,2	44,7	850	-	0,7	1,1	2,56	0,58
0,3	18,05	175	0,12	0,8	0,64	1,2	0,69
0,4	8,37	50	0,19	0,9	0,34	0,56	0,82
0,5	4,27	17,6	0,31	1,0	0,25	0,36	0,89

Необходимо найти такой график подъема затворов, отклонения от которого были бы наименее опасны. В дальнейшем будем называть такой график оптимальным.

В большинстве случаев оптимальный график можно построить, исходя из условия, что давления за обоими затворами в период их подъема должны быть равны, т. е. $P_1 = P_2$. Тогда, приравняв правые части формул (1) и (2) произведя сокращения, получим:

$$2\sqrt{\zeta_{зм_1}} = \zeta_{зм_2} + 2\sqrt{\zeta_{зм_2}} \quad (5)$$

Это и есть условие равенства давлений за обоими затворами. Задаваясь величиной относительного открытия одного из затворов (например, второго n_2) можно

вычислить требуемую величину n_1 . В таблице приведены результаты расчета для плоского затвора, но точно так же

$$n_1 = f(n_2)$$

можно определить зависимость для других типов затворов.

Используя эти данные, можно построить гидравлическую характеристику шлюза. Следует отметить, что если затворы находятся на разных отметках или пространство между ними сообщается с атмосферой (с помощью аэрационной шахты или уравнительного резервуара), то зависимость (5) не верна [5],[7].

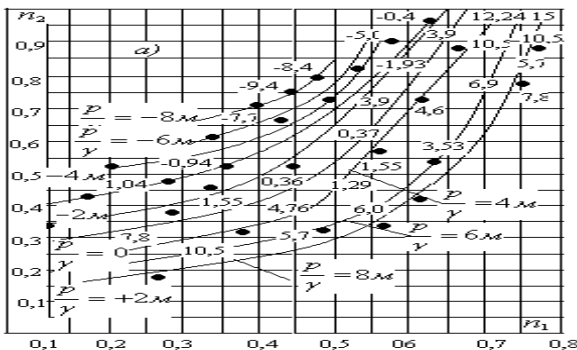

$h = 4\text{м}; \zeta_1 = 1,5; \zeta_2 = 2,0;$ время равномерного подъема затворов $t_{0_1} = t_{0_2} = 200\text{сек}; \Delta t$ менялось от 20 до 60 сек.

На рис. 2,б приведены значения минимальных за время наполнения шлюза давлений ниже затворов при различном опережении Δt . При $\Delta t = 36\text{сек},$

$$\frac{P_{1\min}}{\gamma} = \frac{P_{2\min}}{\gamma} = -2,6\text{м.вод.ст.}$$

Из этого же

рисунка видно, что если Δt будет на 5 сек больше, то вакуум за первым затвором увеличится вдвое.

При уменьшении скорости подъема одного из затворов на 10% увеличился вакуум за ним в 2-3 раза (рис. 2,в; кривые 1 и 2).

Для определения величины допустимого отклонения хода затворов от выбранного графика $n_1 = f(n_2)$ и, следовательно, для оценки требований, предъявляемых к точности работы приводных механизмов, а также для построения оптимального графика в тех случаях, когда формула (5) не верна, предлагается следующее построение.

Рассчитываются гидравлические характеристики наполнения (или опорожнения) шлюза, по которым можно найти величину давления за обоими затворами, соответствующую определенному сочетанию относительных открытий их n_1 и n_2 . Такой расчет делается для нескольких величин Δt или для разных скоростей подъема затворов.

По этим данным строятся поля давления за затворами в зависимости от соотношения n_1 и n_2 (рис.

3,а и 3,б), т.е. каждой паре значений n_1 и n_2 соответствует точка с определенным значением давления за первым (рис.2,а) и вторым (рис.2,б) затворами взятая с гидравлической характеристики. По этим точкам

$$\frac{P_1}{\gamma} = const \quad \frac{P_2}{\gamma} = const$$

проводят изобары γ и γ .



Рис.3. Давление $\frac{p}{\gamma}$ м.вод.ст. за затворами при их различном открытии.

а) - за первым затвором; б) - за вторым затвором.

Затем обе системы изобар объединяются в одну номограмму (рис.3). С её помощью можно определить

давление за затворами при любых величинах n_1 и n_2 . Следует отметить, что если скорости подъема затворов при разных вариантах расчета различаются очень сильно

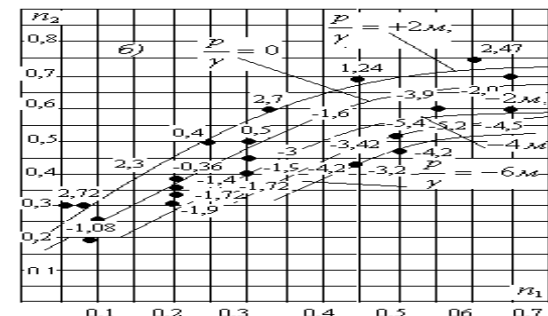
(в несколько раз), то одному сочетанию n_1 и n_2 в разных случаях будут соответствовать несколько отличающиеся значения давлений за затворами, потому что будут отличаться величины уровней воды в камере, но эта разница невелика по сравнению с абсолютными значениями давлений и уровней.

Из рассмотрения номограммы (рис.3) можно сделать вывод, что для данного шлюза с определенными параметрами существует область таких соответствующих

значений n_1 и n_2 (на рис. 3 она заштрихована), что если график связи между ними будет лежать в этой области, то вакуум за затворами не превысит допустимой величины.

График, соответствующий выбранному ранее режиму подъема затворов (кривая 2), находится внутри этой зоны, но проходит слишком близко от границ ее. Поэтому даже небольшие отклонения приводят к тому, что он пересекает границы допустимой зоны, и давление за затворами резко падает.

Для того, чтобы можно было уменьшить требования, предъявляемые к точности работы затворов, нужно выбрать такую схему маневрирования ими, чтобы

кривая связи между n_1 и n_2 проходила равноудаленно от границ опасной зоны, например 1 на рис.4. Результаты расчета влияния отклонения от этого, вновь

избранного графика на давление за затворами $\frac{p}{\gamma}$ приведены на рис. 2, в (линии 3 и 4). Неточность хода затвора в данном случае сказывается в значительно меньшей степени, и требование к точности выполнения этого графика снижается, как минимум, в два раза [7],[8].

Выводы. При синхронной работе обоих затворов не удастся добиться одинакового распределения давления за затворами в период их открытия. Первый затвор должен начинать открытие с некоторым запаздыванием и двигаться с большей скоростью по сравнению со вторым.

Предложенная методика позволяет выбрать график подъема затворов, требование к точности выполнения которого снижается в 2 раза. Это в значительной мере повышает надежность работы затворов.

В статье рассматривались только плоские затворы, однако аналогичное построение можно сделать и для любых других типов затворов.

ЛИТЕРАТУРА

1. Хамидов А.А, Худайкулов С.И, Юлдошев.А.А. Алгоритм устойчивости
2. круглой струи дисперсной смеси в среде дисперсной смеси. // Проблемы энергетики и информатики, №6, 2008 г.стр.94-98.
3. Худайкулов С.И., Нишонов Ф.Х. Математические модели гидравлического удара в гидросооружениях и производственных комплексах. Ташкент, 2017г. 162с.
4. Негматуллоев З.Т. «Применение информационных технологий при моделировании безопасной работы трубопроводов водохранилищ». дисс. Ташкент 2022.
5. Токарев И. И. О плотинах со свободнопадающими струями.- Труды координационных совещаний по гидротехнике. 1963. Вып.VII, с.121.
6. Худайкулов С.И., Нишонов Ф.Х., Жўрахонава Ш, Мадиярова М. «Моделирование течение жидкости с образованием и распространением волн». Proceedings of Global Technovation 8th International Multidisciplinary Scientific Conference Hosted from London U.K. С 165-170. <https://conferencepublication.com> June 30th 2021.
7. Khaydarov Sh.E., Khudaikulov S. I. Simulation of dispersed mixture particles impact in forced water conducts of the rezaksay reservoir. INNOVATIVE TECHNOLOGICAL RESEARCH JOURNAL ISSN 2776-0987/ Volume 4, Issue 3 Mar 2023. 24-11.
8. N.Saidkhujeva, S.Xudaykulov. Functions of particle distribution by residence time and moisture content in drying units. AIP Conference Proceedings 2612, 050006 (2023); <https://doi.org/10.1063/5.0113505> 2612, 050006 © 2023 Author(s).
9. Ш. Э. Хайдаров, Х. А. Жураев, С. И. Худайкулов. Моделирование течения вязкой жидкости систем гидроприводов и гидроавтоматики. Гидротехника Гидроэнергетика № 2. 2023. 46-48.



Shaymardon NOROV,
ISFT instituti katta o'qituvchisi
E-mail: shnorov@bk.ru

Psixologiya fanlari doktori, professor v.b X.Abdusamatov taqrizi ostida

STUDYING THE MIGRATION PROCESS BY UZBEK SCIENTISTS

Annotation

This article describes the migration, socio-psychological characteristics of migrant families. The article mainly covers research conducted by Uzbek scientists. Increasing features of the migration process have been identified. It is shown that Uzbek scientists approached the migration process from a philosophical, economic, political and psychological point of view.

Key words: Migration, family, Uzbek scientists, psychology.

ИЗУЧЕНИЕ МИГРАЦИОННОГО ПРОЦЕССА УЗБЕКСКИМ УЧЕНЫМИ

Аннотация

В данной статье описаны миграционные, социально-психологические особенности семей мигрантов. В статье в основном освещаются исследования, проводимые узбекскими учеными. Выявлены нарастающие особенности миграционного процесса. Показано, что узбекские ученые подошли к миграционному процессу с философской, экономической, политической и психологической точки зрения.

Ключевые слова: Миграция, семья, узбекские ученые, психология

O'ZBEK OLIMLARI TOMONIDAN MIGRATSIYA JARAYONINING O'RGANILGANLIGI

Annotatsiya

Ushbu maqolada mirgatsiya, migrant oilalarning ijtimoiy-psixologik xususiyatlari yoritilgan. Maqolada asosan o'zbek olimlari tomonidan o'tkazilgan tadqiqotlar yoritilgan. Mirgatsiya jarayonining ortib borish xususiyatlari ochib berilgan. O'zbek olimlari tomonidan migratsiya jarayonini falsafiy, iqtisodiy, siyosiy va psixologik jihatdan yondoshilganligi ko'rsatilgan.

Kalit so'zlar: Mirgatsiya, oila, o'zbek olimlari, psixologiya.

Kirish. Mamlakatimiz olimlari tomonidan migratsiya jarayonining turli ijtimoiy-iqtisodiy va huquqiy jihatlarini o'rganilgan. Ammo migrant oilalar muammolariga ilmiy-tadqiqot obyekti sifatida tadqiq etilmagan. Oilada turmush o'rtog'i uzoq muddat mehnat migranti bo'lgan o'zbek oilalarini ijtimoiy-psixologik tomonlari tadqiq etilmagan. Umuman olganda migrant oilalar ilmiy tadqiqot sifatida o'rganilmagan. Iqtisod, xuquqshunoslik, falsafa, siyosatshunoslik sohalarida migratsiya muammosi o'rganilgan.

Mamlakatimizda kam sonli olimlar tomonidan migratsiya jarayoni o'rganilgan. Migratsiya jarayonini ijtimoiy-gumanitar soha doirasida R.Madaliyeva, T.Saidbayev, K.Kalanov, A.Rasulov, N.Kurbanov va F.Parmonovlar o'zlarini tadqiqotlarida qisman yondoshganlar.

Bugungi kunda migratsiya jarayoni har bir xalqning etnik xususiyatlariga, yashash tarziga, kundalik hayot tartibiga kuchli ta'sir qilmoqda. Har bir migrant o'z vataniga qaytgandan so'ng, u migrant hisoblanmaydi. Ammo u o'sha davlatda o'rganan odatlar, ko'nikmalar va tarjibalarni o'z oilasida amalda qo'llay boshlaydi.

Mavzuga oid adabiyotlar tahlili. E.M.Muxiddinov tomonidan aholini ish bilan ta'minlash jarayonida migrantlarning roli bo'yicha tadqiqotlar olib borgan.

Tadqiqotchi tomonidan migrant shaxslarni psixologik, ijtimoiy qo'llab-quvvatlaydigan mexanizm yaratish kerakligi ta'kidlanadi. Tashkil etilgan mehnat migratsiyasi migrantlarni faqat ish bilan ta'minlashga xizmat qiladi. Ammo ularni intergatsiya va naturalizatsiya jarayonidan o'tishi, ishga joylashishdagi psixologik muammolar, oilasi bilan munosabatga kirishishdagi turli ijtimoiy-psixologik muammolarda yordam ko'rsatish tizimini yaratishga alohida

ehtiyoj borligi ko'rsatilgan. Mamlakatda olib borilayotgan migratsiya siyosatida gender omillarni hisobga olish muhimligini ta'kidlaydi. Ayollar migratsiyasi aksariyat hollarda zo'ravonlik, majburlash va tinimsiz ishlatish qo'rboni bo'lib qolish ortayotganligini ko'rsatadi.

Ijtimoiy ish beruvchilar o'rtasida migrantlarni etnik xususiyatidan kelib chiqib, milliy maslahat mexanizmini joriy etish eng muhim omil sifatida ko'rsatiladi (1).

D.N.Mo'ydinov tomonidan migratsiya jarayonlarini jamiyat barqarorligiga ta'siri o'rganilgan. Tadqiqotchi tomonidan "tushkunlik modeli" o'rganilgan bo'lib, unda mehnat migranti sifatida ishga ketgan shaxs yangi ijtimoiy madaniy muhitdagi turli salbiy hodisalar, atrof-muhitni iflosligi, tabiiy hodisalar bosh o'g'rig'i bo'lishi unda uyga qaytish, afsuslanish kabi psixologik his-tuyg'ularni boshdan kechirish kabi hodisalar borligi o'rganilgan. D.N.Mo'ydinov tomonidan migratsiyaga sabab bo'layotgan omillarni ikki qismga bo'lgan. Unga ko'ra yumshoq omillarga – ishsizlik, qashshoqlik va ijtimoiy qoloqlik, qattiq omillarga - shaxs inqirozlariga sabab bo'lgan dramatik hodisalar.

Tadqiqotchi tomonidan ijtimoiy tarmoqlar nazariyasi urg'u beradi. Unga ko'ra migrantlarning ortda qolgan qarindoshlari, do'stlari va o'zi ulg'ayib o'sgan insonlar orasida ipsiz bog'liklik bo'ladi. Migrantlar o'z vatanida qolgan qarindosh urug'lariga ish to'g'risidagi ma'lumotlarni yetkazish, kam harajatli joylarni aniqlash va ijara uy topishda yordam berish natijasida migrantlar zanjirini hosil qilmoqda. Yuqoridagi zanjir faqat mehnat migratsiyasida emas, sog'liqni saqlash, ta'lim va boshqa sohalariga ham keng kirib bormoqda.

S.K.Alimov tomonidan migrantlarni ahloqiy jihatlarini tadqiq etilgan. Unga ko'ra migratsiya siyosati asosan immigrant davlat tomonidan amalga oshirilish ko'rsatiladi.

Ushbu jarayon ma'lum bir siyosiy, psixologik, xukukiy, etnik mezonlar asosida amalga oshirilishi ta'kidlanadi. Migranlar oldida ikki omil huquq va majburiyat turadi. Majburiyatlari o'z oilasini moddiy jihatdan ta'minlash, farzandlarni o'qitish, uy-joyli qilish kabi omillar kiritiladi. YA'ni, xar qanday xukukiy vaziyat migrantlarda majburiyatni yuzaga keltiradi. Hozirgi kunda migrant va immigrant davlatlar o'rtasida mehnat migrantlarining etnik xususiyatdan kelib chiqib, xuquq va majburiyatlarni belgilash muhim hisoblanadi. Unda mehnat migrantlari boshqa davlatga kirar ekan, o'zi yashashi uchun erkin joyni tanlash huquqi, o'sha jamiyatdagi konunlar, urf-odatlarni hurmat qilish, kabul kiluvchi shaxsning milliy, etnik va milliy diniy kadriyatlarini xurmat qilish kabi axlokiy majburiyatlarni xam o'z zimmasiga oladi. Har qanday davlat o'zi qabul qilayotgan migrantlarni etnik xususiyatidan kelib chiqib, ularni huquq va majburiyatlarini belgilashi muhim hisoblanadi. Har qanday davlat migrantlar bilan bog'liq siyosatni ongli boshqarish xuquqiga ega. Bu nimani anglatadi, mamlakatga kirib keluvchi migrantlarni ma'lum mezonlar asosida saralash, individual xususiyatdan kelib chiqib, ularni sohalarga yo'naltirish kabilarni o'z ichiga oladi (2).

Mamlakatimizda olib borilayotgan mirgatsiya siyosati inson psixologiyasiga ta'siri doirasida kuyidagi xulosalarga kelish mumkin:

Birinchidan, mirgatsiya jarayonini yopiq siyosat sifatida olib borish kerak emas. Zero, shaxsning xuquq va majburiyatlari xar qanday mamlakat xuquq tizimining asosiy tamoyillaridan biri hisoblanadi.

Ikkinchidan, migratsiya jarayoni davlat va inson, ularning manfaatlari tizimidagi nizolardan iborat bo'lgan psixologik munozaralarga sabab bo'lmokda. Ushbu muammoni to'liq bartaraf etish bazida imkonsiz ko'rinadi. Yuqoridagi nizoli holatni bartaraf etish "oltin oralik"dagi karorlarni kabul qilish kerak bo'ladi.

Uchinchidan, migrantlarning haq-xuquqlari va davlat siyosati o'rtasidagi to'qnashuvni yo'q qiladigan mexanizmi shakllantirish, imtiyozlar masalasi, migrantning mas'uliyati va imkoniyatlari to'g'risida bilim va ko'nikmalarini o'rgatish zarur.

To'rtinchidan, migratsiya siyosatning inson manfaatlari moslashish, uni inson omili uchun hizmat qilishga qaratilgan "ongli boshkaruv" shakli bugungi juda ko'plab immigratsion davlatlarda kuzatilmokda. Bunday siyosatni yuritishda migrantlarning o'ziga hos bo'lgan individual, etnik xususiyatlari hamda demokratiyaning umuminsoniy prinsiplarini xisobga olish zarur (2).

Ijtimoiy nazorat yo'q bo'lib borayotgan bir davrda, oilaning o'zida ham farzand tarbiyasiga ma'sul bo'lgan otaning mehnat migranti sifatida xorij mamlakatiga ishlash uchun uzoq muddatga ketish, farzandlarning xulqida deviant xususiyatlarni shakllanishiga keng imkoniyat yaratilgan bo'ladi. O'smirlilik davrida bolalarni turli ijtimoiy xodisalarga qiziqishlari kuchaygan payt bo'ladi. Ijtimoiy tarmoqlar xavfi ortgan vaqtda ularni nazoratsiz qoldirish mumkin emas. Mamlakatimizda migrant oila farzandlarini ijtimoiy nazoratga olish, ularni ijtimoiy-psixologik qo'llab-quvvatlash mexanizmi mavjud emas.

Majburiy mehnat migratsiyasi oilalarning iqtisodiy tomoni yaxshilashga hizmat qiladi. Ammo tanganing ikki tomoni bor bo'lganidik, migratsiyaning teskari ta'sirini unutilish kerak emas.

"YA'ni ota narigi jamiyatda ko'rib kelganlarini oilasiga singdirishga harakat qiladi. Farzand o'zi yashab turgan jamiyatdagi tarbiya tizimini anglab-anglamay tark etishga majbur bo'ladi. Oxir-oqibat, hech qanday fazilatlariga ega bo'lmagan egoist shaxs tarbiyalanishiga xizmat qiladi. Ikkinchisi, oilasi o'zi yashab turgan jamiyatdagi axloq-odob qoidalari asosida yashashi unga yoqmagani sababli, sen

shunday yashayver men erkin yashayman, deb o'z oilasini tark etishiga olib keladi" (3).

Tadqiqotchilar mehnat migrantlarining o'z yurtida qolgan farzandlari bilan pedagogik-psixologik eksperimental tajriba o'tkazilgan. Ota-onasi mehnat migranti bo'lgan oilalarda ota-ona va farzandlar o'rtasidagi o'zaro bog'langanlik darajasi o'rganilgan. Tadqiqot uchun ijtimoiy holatga ko'ra sinaluvchilarni qo'yidagi ikki guruhga ajratib olingan; a) otasi mehnat migranti bo'lgan yolg'iz onasi bilan qolgan bolalar, b) ota-onasi mehnat migranti bo'lgan buva va buvisi yoki yaqin qarindoshlari bilan qolgan bolalar. Tadqiqot uchun Toshkent shahri va Samarqand viloyati tanlab olingan. Yolg'iz onasi bilan qolgan bolalarning kattalarga, buva-buvisiga, onaga, aka-opalarga va do'stlariga bo'lgan hissiy yaqinlik va shaxslararo munosabat boshqa guruh sinaluvchilarga nisbatan yuqori ekanligi aniqlangan. Bolaning otasiga nisbatan hissiy bog'liqligi sinaluvchilarning 46,1 % ida yuqori chiqqan. Ularning tadqiqotlarida ikkalaga guruhda ham otaga bo'lgan ijobiy munosabat 21 foizni tashkil qilgan. Migranti oila farzandlari ota-onani er-xotin sifatida qabul qilish shkalasi ikkala guruhda past ekanligi ko'rsatilgan. Otaning muntazam ravishda uzoqda bo'lishi, bolaning idrokida oila yagona jamoa emas, ota-ona o'rtasidagi munosabat to'la qonli emasligi to'g'risida taasurotlari mavjud. Bu omillar keyinchalik bolaning kelajak hayotida ota-onaning hayot tajribasini takrorlash ehtimolini yuzaga keltiradi. Oqibatda bolada noto'liq oilani normal oila sifatida ko'ra boshlaydi.

Yuqoridagi omillar oiladagi muhit farzand uchun mos emasligi, oilaviy yahlitlikning yo'qligi, ota-ona va farzandlar o'rtasidagi shaxslararo munosabatlarda muammolarni yuzaga keltiradi. Bu esa bolada nafaqat hissiy-emotsional holatiga, uning xulq-atvoriga salbiy ta'sir ko'rsatadi.

Tadqiqotchilar migranti oila farzandlarida o'tkazilgan ilmiy izlanishlaridan quyidagi xulosalarga kelgan:

Ota-onasi mehnat migranti bo'lsa ham bolalarda ularga nisbatan emotsional hissiy bog'langanlik, ijobiy munosabatda bo'lishi kuzatilgan.

Bolalar onasi yoki boshqa qarindoshlari bilan qolganda ularning shaxslararo munosabati turlicha bo'lishi aniqlangan.

Oilada ota yoki onaning farzand birga qolishi, bolaning ijtimoiy-psixologik holati, uning psixik xususiyatlari boshqa shaxs bilan qolgan bolalarga nisbatan ijobiy xarakterga ega ekanligi bilan ajralib turadi.

Mehnat migranti sifati ota-onaning ikkalasi ham safarda bo'lishi, bola uchun psixologik jihatdan og'ir kechishi, o'z olamiga kirib olishlik, ijtimoiy omillar sababli deviant xulqni shakllanishi yuzaga keladi.

Faqat otaning mehnat migranti bo'lishi, bolada boshqa shaxslarga nisbatan emotsional bog'langanlik darajasi past bo'lishi aniqlangan. Demak oilada otaning bo'lishi farzandlarda ishonch tuyg'usi shakllanishiga va ularda shaxslararo munosabatlarni to'g'ri yo'lga qo'yishda zamin bo'ladi [4].

Ota-ona va qarindoshlari tomonidan nazoratsiz qoldirishi bolada xulq-atvorni buzulishi, o'z hissiyotlarini boshqara olmaslik holatlari bilan izohlanadi. Tadqiqotda davomida farzandlarni ota-onaga nisbatan saqlangan emotsional tuyg'ularini ota-onasi qaytgandang so'ng, qayta tiklash mumkinligi ko'rsatilgan. Mamlakatimizda migranti oilalarning farzandlari uchun saqlangan hissiy tuyg'ularni qayta tiklash mexanizmi mavjud emas.

Tadqiqotchilar tomonidan migranti oilalarni kompleks qo'llab-quvvatlash uchun mahallalarda quyidagilarni joriy qilishni taklif qilgan:

- mahalla tizimida migranti oilalar bilan ishlash, ularning muammolarini hal etishda yordam ko'rsatadigan tizimi yaratish kerak;

- migrant oila a'zolariga moddiy yordam berish, og'ir sharoitda ishlayotgan xotin-qizlar, oilalarni o'z vataniga qaytarish, ularning bilim va ko'nikmalarini oshirish, ularning oilaviy munosabatlarini tiklashda psixologik yordam ko'rsatish, ularga munosib ish o'rinlarini yaratish muhim ekanligi ko'rsatilgan;

- farzandlarini yaqin qarindoshlariga tashlab ketish bolalarning psixologiyasiga salbiy ta'sir ko'rsatishi, nazoratsizlik natijasida ularda deviant xulq atvorni buzilishi kabi salbiy xolatlarini vujudga kelishi kuzatilgan;

- farzandlarning idrokida noto'liq oila butun oila sifatida ko'rila boshlashi, uzoq muddat otasiz yashash odat tusiga aylanishi kabi omillar bola psixologiyasiga salbiy ta'sir ko'rsatadi;

- ayol migrantlarda yakkalanganlik darajasi yuqori ekanligi, ular ijtimoiy-psixologik ko'makka muhtojligi alohida ta'kidlanadi.

Ota-ona va qarindoshlari tomonidan nazoratsiz qoldirilishi bolada xulq-atvorni buzilishi, o'z hissiyotlarini boshqara olmaslik holatlari bilan izohlanadi. Tadqiqotda davomida farzandlarni ota-onaga nisbatan saqlangan emotsional tuyg'ularini ota-onasi qaytgandang so'ng, qayta tiklash mumkinligi ko'rsatilgan. Mamlakatimizda migrant oilalarning farzandlari uchun saqlangan hissiy tuyg'ularni qayta tiklash mexanizmi mavjud emas.

Tadqiqotchilar o'tkazilgan so'vornomaga ko'ra, ayollarning 69 foizida ijtimoiy yakkalanganlik darajasi past, 23 foizida ijtimoiy yakkalanganlik darajasi o'rtacha hamda 7,6 foizida ijtimoiy yakkalanganlik darajasi yuqori chiqqan.

F.Y.Parmonov tomonidan migratsiya masalalari bo'yicha bir qator tadqiqotlar o'tkazilgan. Tadqiqotchi tomonidan migratsiya jarayonlarini boshqarishda inson omiliga ko'proq e'tibor berilgan. F.Parmonov o'z tadqiqotlarida quyidagi yangiliklarni aniqlagan:

- "mexnat migratsiyasi", "tashki migratsiya", "ichki migratsiya", "tebranma (mayatnik) migratsiya" larning milliy xususiyatlari aniqlangan;

- O'zbekistonda ilk bor axoli tashki mexnat migratsiyasining xududlar (viloyatlar) bo'yicha faollik ko'rsatkichlari xaritasi tuzilgan;

- bozor iktisodiyoti munosabatlariga o'tish davri migratsiya jarayonlarida "inson omili" rolining o'sish konuniyatlarini aniqlangan;

- migratsiya jarayonlariga etnodemografik ko'rsatkichlar: yoshi, jinsi, ijtimoiy kelib chikipti, ma'lumoti, milliy, konfessional tarkibidagi uzgarishlarning ta'sir imkoniyatlari kursatilgan;

- migratsiya jarayonlariga ta'sir etuvchi omillar, ularshshg dinamikasini belgilovchi sotsio-madashsh xususiyatlar, mezonlar aniqlangan;

- migratsiya jarayonlarida "inson omili"ni boshqarishga mutasaddi tashkilotlar uchun nazariy xulosalar, amaliy takliflar va metodologik qo'llanma yaratilgan (3).

Xulosa va takliflar. Yuqorida keltirilgan nazariy tadqiqotlar tahlili natijasida aytish mumkinki, migrant oilalar muammosi kompleks tadqiq etilishiga zarurat tug'ilmoqda. Ma'lumotlar tahlili asosida quyidagi xulosalarga kelindi:

Migrant oilalar dunyo miqyosida keng o'rganilishi kerak bo'lgan global muammoga aylanayotganligi ma'lum bo'ldi.

Mehnat migrantlari yangi ijtimoiy muhitga moslashishda psixologik inqirozlarga duch kelishi natijasi, ularning hayot faoliyatini yo'nalganligiga ongli ta'sir qilishi isbotlangan.

Migratsiya, migrant oilalarning ijtimoiy, psixologik, etnik muammolari o'zbek psixologiyasida tadqiqot obyekti sifatida o'rganilmagan.

Migratsiya muammosiga asosan iqtisodiy muammo sifati e'tibor berilgan, unda shaxs omili, uning psixologiyasi tadqiq etilmagan.

Sharq mutafakkirlari asarlarida uzoq muddat birga yashamaslik, bola tarbiyasini nazoratsiz qoldirish er-xotin va farzandlarda psixologik muammolarni yuzaga keltirishi ko'rsatib o'tilgan.

ADABIYOTLAR

1. Мухиддинов Э.М. Аҳолини иш билан бандлигини таъминлашда меҳнат миграциясини ўрни. Диссер. номзод. 2019. 162 бет.
2. Алимов С. Миграция ахлоки ва миграцион сиёсат: замонавий муаммолар ва уларнинг ечимлари // "НамДУ илмий ахборотномаси", 2020 йил 11-сон, 151-156 б.
3. Пармонов Ф, Ш.Тўраев, И.Даминов. Миграция: Мусофир ватангадолар. Монография – Т.: "Sano-standart" нашриёт, 2015. – 112 б
4. Маджидова Д.А, Хусанова Д.Ф, Базаров А.А. Меҳнат мигрантлари оилаларида шахслараро муносабатларнинг педагогик-психологик омиллари.- Т.: "Fan va texnologiyalar nashriyot-matbaa uyi", 2021. 88 б.



Shirinboy OLIMOV,

BuxDU, Pedagogika kafedrası mudiri, pedagogika fanlari doktori, professor

E-mail: shirinboy71@mail.ru

Zilola RASULOVA,

BuxDU, Pedagogika kafedrası 1-bosqich doktoranti, p.f.f.d (PhD), dotsent

E-mail: zrasulova383@mail.ru

BuxDU huzuridagi PKQT va UMO mintaqaviy markazi direktori p.f.d., prof B.R.Adizov taqrizi asosida

DEVELOPMENT OF STUDENTS' CREATIVE COMPETENCE AS A PEDAGOGICAL PROBLEM

Annotation

Pedagogical conditions for training future teachers as creative individuals are studied in the article from a theoretical and practical point of view. Pedagogical conditions aimed at the development of the system of knowledge, skills and qualifications, the content of functions that stimulate self-creative development are highlighted in them. There are also features specific to the modern requirements for the teacher's professional activity.

Key words: Creativity, creative competence, creative competence, professional training, self-development, knowledge, skills, competence, stages of creativity development, creativity, curiosity.

РАЗВИТИЕ ТВОРЧЕСКОЙ КОМПЕТЕНТНОСТИ СТУДЕНТОВ КАК ПЕДАГОГИЧЕСКАЯ ПРОБЛЕМА

Аннотация

В статье с теоретической и практической точки зрения изучаются педагогические условия подготовки будущих учителей как творческих личностей. В них выделены педагогические условия, направленные на развитие системы знаний, умений и навыков, содержание функций, стимулирующих самотворческое развитие. Существуют и особенности, характерные для современных требований к профессиональной деятельности учителя.

Ключевые слова: Креативность, творческая компетентность, творческая компетентность, профессиональная подготовка, саморазвитие, знания, умения, компетентность, этапы развития креативности, креативность, любознательность.

TALABALAR KREATIV KOMPETENTLIGINI RIVOJLANTIRISH PEDAGOGIK MUAMMO SIFATIDA

Annotatsiya

Maqolada bo'lajak o'qituvchilarni kreativ shaxs sifatida tayyorlashning pedagogik shart-sharoitlari nazariy va amaliy jihatdan o'rganilgan. Ularda bilim, ko'nikma va malakalar tizimini rivojlantirishga qaratilgan pedagogik shart-sharoitlar, o'zini-o'zi ijodiy rivojlantirishni rag'batlantiradigan funktsiyalar mazmuni yoritilgan. Shuningdek o'qituvchining kasbiy faoliyatiga qo'yiladigan zamonaviy talablarga xos xususiyatlar o'rin olgan.

Kalit so'zlar: Kreativlik, kreativ kompetentlik, ijodiy kompetensiya, kasbiy tayyorgarlik, o'z-o'zini rivojlantirish, bilim, ko'nikma, malaka, kreativlikni rivojlantirish bosqichlari, ijodkorlik, qiziquvchanlik.

Kirish. Modernizatsiyalangan jamiyatda ijtimoiy-iqtisodiy sohalarida tub o'zgarishlar ro'y bermoqda. Mavjud voqeliklarga javoban, mamlakatimiz oliy ta'limi tizimi ham o'zgarimoqda, bu esa talabalarning innovatsion ta'limini va kreativ rivojlanishini malakali, kreativ va kasbiy jihatdan amalga oshira oladigan o'qituvchilarga ehtiyojni yuzaga keltirmoqda. Zamonaviy o'qituvchini ham kasbiy, ham kreativ shaxs sifatida tayyorlashning yangi pedagogik asoslarini ishlab chiqish asosiy muammolardan biridir. Bo'lajak o'qituvchi-larning kasbiy tayyorgarligini oshirish uchun axborotlarni izlash uning kreativ kompetensiyalarini shakllantirish va rivojlantirishni nazarda tutmoqda [1]. Bo'lajak o'qituvchilarda muvaffaqiyatli o'zlarini namoyon qilish omili va barkamol-likning asosiy sharti sifatida kreativ kompetentlikni rivojlantirishga yordam beradigan yagona ijodiy rivojlana-yotgan ta'lim maydoniga aylantirish zarurati mavjud.

Talabalarda bilim, ko'nikma va malakalar tizimini rivojlantirishga qaratilgan an'anaviy pedagogik faoliyat o'qituvchining kasbiy faoliyatiga qo'yiladigan zamonaviy talablarga zid keladi, asosiy e'tiborni o'qituvchilik funktsiyasidan o'zini-o'zi ijodiy rivojlantirishni rag'batlantiradigan funktsiyaga o'tkazishga qaratadi.

Ta'limning asosiy qiymati sub'yektning shaxsning ijodiy salohiyatidan kelib chiqqan holda kasbiy faoliyatda o'zini-o'zi anglash qobiliyati va samarali kasbiy rivojlanishning asosidir. Bo'lajak o'qituvchi va uning pedagogik ishda muvaffaqiyatli o'zini-o'zi amalga oshirishi uzluksiz pedagogik ta'lim orqali shakllanishiga yordam beradigan kasbiy kompetensiya tarkibida ifodalanadi.

Mavzuga oid adabiyotlar tahlili. S.L.Rubinshteyn kreativlikni "Inson faoliyati" deb ta'riflaydi, Ilyin esa kreativ inson ijtimoiy ahamiyatga ega bo'lgan yangi moddiy va ma'naviy qadriyatlar deb ta'riflaydi [2]. N.V.Kuzmina bu kontseptsiyani ko'rib chiqadi va o'qituvchilar faoliyatida ijodiy jihatlarning ahamiyatini pedagogik deb hisoblaydi, talabalarning hayoti va kelajakdagi faoliyati, o'z-o'zini tarbiyalash, o'z-o'zini tashkil etish va o'zini-o'zi boshqarishga o'rgatish demakdir deydi [3]. J.Guilford kreativlikni tavsiflaydigan qator individual qobiliyatlarni ko'rsatadi: fikrni maqsadga muvofiq yo'llay olish, o'ziga xoslik (originallik), qiziquvchanlik, farazlar yaratish qobiliyati, xayol qila olish (fantaziya) [4]. A.X.Maslou kreativlikni inson tabiatining fundamental xarakteristikasi sifatida ko'radi, ya'ni barcha insonlardagi tug'ma qobiliyat, lekin hayoti davomida ma'lum ijtimoiy to'siqlar natijasida yo'qolib ketadi, deb hisoblaydi [5].

F. Baron, D.B. Bogoyavlenskaya, V.N. Drujininlar talqinida ijodiy fikrlashni rivojlantirish bo'yicha treninglar faqat tashqi, faqat ishtirok etadigan jarayonlar sifatida tobora ko'proq tanqid qilinganligi aytib o'tilgan. [6]. T.A. Barisheva va Yu.A. Jigalovalar pedagogikada kreativlikni tizimli (ko'p bosqichli, ko'p o'lchamli) psixik (ruhiy) ta'lim sifatida talqin etib, unga faqatgina intellektual potentsialni emas, balki motivatsiya, emotsiya, estetik rivojlanish darajasi mavjudligi, kommunikativ parametrlari, kompetentligi va hokazolarni ham kiritadi [7]. G.N. Ibragimova interfaol o'qitish jarayonida ta'lim oluvchilarda kreativlikni rivojlantirish bosqichlarini quyidagicha ifodalab o'tgan: reproduktiv-tavakkalchilik bosqichi, ijodiy-izlanish tadqiqotchilik bosqichi, kreativlik, novatorlik bosqichi [8].

Fikrlarning tahlili sifatida aytish mumkinki, shaxsiy xususiyat sifatida kreativlik - yangi va qimmatli g'oyalar, tushunchalar va moddiy natijalar yoki faoliyat mahsulotlaridir.

Tadqiqot metodologiyasi. Bo'lajak o'qituvchilarning kreativ kompetentligini rivojlantirish kontseptsiyasi quyidagi g'oyalarga asoslanadi:

- ijodiy kompetensiya - o'qituvchining tipik va g'ayrioddiy pedagogik vaziyatlarda o'z harakatlarining muvaffaqiyatini ta'minlaydigan integral kasbiy va shaxsiy xususiyat, o'qituvchining kasbiy mahoratini shakllantirishning tizimli tarkibiy qismi, uning samaradorligi omili.

- bo'lajak o'qituvchining ijodiy kompetensiyasini shakllantirish va rivojlantirish omili - bu ijodiy rivojlanayotgan ta'lim maydoni bo'lib, u kasbiylashtirish uchun qulay shart-sharoitlarni yaratadi: izlanish muhiti, hamkorlikning erkin o'z-o'zini rivojlantirishi, talablarga muvofiq individual ta'lim yo'nalishini tanlash, professional moyillik.

Tahlillar va natijalar. Kreativlik - bu so'zni sodda qilib aytganda, yaratuvchanlik, ijodkorlik degan ma'nolarni

anglatadi. Ya'ni bu bir xillikdan qochish, faoliyatga yangicha yondashish ko'nikmasidir. Ijodkorlik - bu jismoniy va ijtimoiy ta'lim muhiti, o'qituvchilar va talabalarning munosabati va fazilatlarini o'rtasidagi o'zaro ta'sir va idrok qilinadigan mahsulotni (bu g'oya yoki jarayon, shuningdek, moddiy narsa bo'lishi mumkin) ishlab chiqaradigan aniq muammolarni hal qilish jarayoni.

Bo'lajak o'qituvchining ijodiy kompetensiyasini rivojlantirish jarayoni quyidagi tamoyillar asosida qurilsa samarali bo'ladi:

bo'lajak o'qituvchining ijodiy kompetensiyasini shakllantirish jarayonida shakllantirish va rivojlanishning birligi;

uzluksizlik, kasbiylashtirish jarayonida bo'lajak o'qituvchining umumlashtirilgan ta'lim trayektoriyasi va individual ta'lim yo'nalishining o'zaro bog'liqligi;

bo'lajak o'qituvchining o'qituvchilik tajribasining har qanday jihatlariga nisbatan yo'naltiruvchi-izlanish pozitsiyasini shakllantirish;

talabalarni boyitish, qo'shimcha, hamrohlik qiluvchi turli xil ta'lim dasturlariga kiritish;

pedagogik bilim, mahorat, shaxsiy fazilatlarini kengaytirishga qaratilgan innovatsion ijodiy o'zini-o'zi rivojlantirish strategiyasida bo'lajak o'qituvchining ijodiy kompetensiyasining rivojlanish darajasini oshirishni ta'minlaydi.

Bo'lajak o'qituvchilarning o'zini-o'zi ijodiy rivojlantirish kompetensiyalari

Ijodkorlik nisbatan barqaror shaxsiy xususiyatdir, degan xulosaga kelishimiz mumkin. Ta'lim sohasida paradigma, ijodkorlik ba'zi dinamik xususiyatlarni qo'shadi va bu ma'no ikkalasiga ham alohida yondashuvni o'z ichiga oladi. Ta'lim amaliyoti shuni ko'rsatadiki, "Ijodkorlik"ga yo'naltirilgan o'qitish juda samarali.

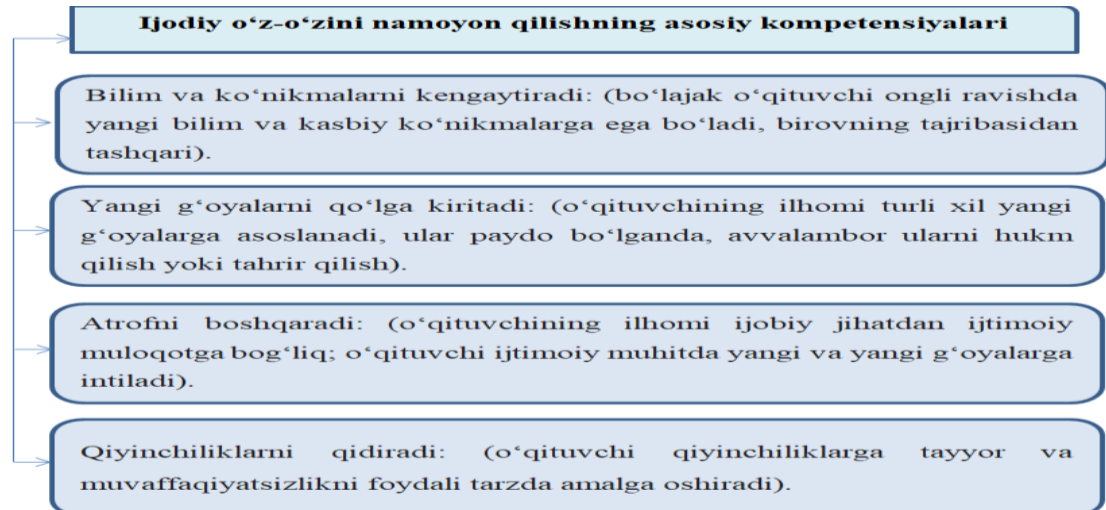

Epshteynning so'zlariga ko'ra, "Ijodiy kompetensiya" olingan bilimlardan mustaqil foydalanish, o'z-o'zini takomillashtirishdir, inson bilim tizimini to'ldirishi va unga intilishi mumkin. Pedagog olimlardan O. Musurmonova, N. Egamberdiyeva, E. Yuzlikayeva, Sh. Sharipov, Sh. Shodmonovalarning ilmiy izlanishlarida talabalarda kreativlik sifatlarini rivojlantirishning kasbiy-innovatsion tayyorgarligini shakllantirishdagi o'ziga xos jihatlari, kreativlik sifatlarini rivojlantirishga ta'sir etuvchi ijtimoiy omillar, shaxsning faolligi, shuningdek, talabalarda tanqidiy, kreativ tafakkurni shakllantirish yo'llari va shakllari, mavjud pedagogik shart-sharoitlari, didaktik ta'minoti, shuningdek pedagogik kreativlik mazmuni yoritib berilgan.

Bo'lajak o'qituvchilar shaxsining shakllanish bosqichlari quyidagilarda namoyon bo'ladi.

1-bosqich. Pedagogika, psixologiya, falsafa, etika kabi fanlar (turkum fanlar)ning nazariy-metodologik asoslarini o'zlashtirish.

2-bosqich. O'zlashtirilgan nazariy bilimlarni uzlukli va uzluksiz pedagogik amaliyot davrida, shuningdek, amaliy mashg'ulotlar, mustaqil ta'lim jarayonlarida amaliyotga tadbqiq etish ko'nikmalarini hosil qilish.

3-bosqich. Mustaqil ravishda o'qib-o'rganish va ijodiy izlanish asosida hosil qilingan amaliy ko'nikmalarning malakalarga aylanishiga erishish.

4-bosqich. Mavjud nazariy bilim, amaliy ko'nikmalarga tayangan holda kasbiy faoliyatni samarali tashkil etishga pedagogik-psixologik jihatdan tayyorlanish [9].

Pedagog tomonidan ushbu shakllarda kasbiy faoliyatning samarali tashkil etilishi bo'lajak pedagoglarning kreativligi qay darajada ekanligiga bog'liq bo'ladi. Kreativ fikrlash har bir ijtimoiy sohada yaqqol aks etishi mumkin. O'qituvchining ijodkorligi esa, u tomonidan tashkil etiladigan kasbiy faoliyatni tashkil etishga ijodiy (kreativ) yondasguvida aks etadi. Talabalarda kreativlikni rivojlantirish ta'lim mazmunini o'zlashtirishda ularning bilim saviyasi, o'zlashtirish darajasi, ta'lim manba'i, didaktik vazifalariga qarab, munosib ravishda o'qitish jarayonini tashkil etishni talab qiladi.

1	Pedagogik masalalarning ko'p xilligi va ularni hal etishning variativligini tushunish.
2	O'z mahoratining darajasi va tavsifini hamda uni rivojlantirish mumkinligini tushunish, uni takomillashtirish xohishi.
3	Yangi yechimlar zarurligini tushunishi va unga psixik tayyorgarlik hamda uni amalga oshirishga ishonch.

Kreativlik shaxsni yaxlit holda yoki uning muayyan xususiyatlarini tavsiflaydi va iqtidorning muhim omili sifatida ham aks etadi. Qolaversa, kreativlik zehni o'tkirlilikni belgilab beradi, "talabalar e'tiborini ta'lim jarayoniga faol jalb etishni ta'minlaydi". Tajribali mutaxassis pedagoglar kabi bo'lajak o'qituvchilar ham o'zlarida kreativlik sifatleri mavjudligi va uning darajasini aniqlab boradi.

E.P. Torrens fikricha, "kreativlik" tushunchasi negizida quyidagilar yoritiladi:

- muammoni yoki ilmiy farazlarni ilgari surish;
- farazni tekshirish va o'zgartirish;
- qaror natijalarini shakllantirish asosida muammoni aniqlash;
- muammo yechimini topishda bilim va qobiliyatlarining o'zaro qarama-qarshiligiga nisbatan ta'sirchanlik [10].

Demak ushbu fikr nuqtai nazaridan aytish mumkinki, bunda quyidagi pedagogik shart-sharoitlarga amal qilish lozimligi nazarda tutiladi:

ta'lim oluvchilarda kreativ faoliyatni egallash mayllarini qaror toptirish, bilish ehtiyojlarini shakllantirish va ta'lim jarayonida mustaqillikni namoyon qilish muhitini ta'minlash;

ta'lim oluvchilarda ijodiy fikrlash uchun qulay imkoniyat yaratish, ta'lim oluvchilar tomonidan bayon qilingan turli xildagi fikrlar va g'oyalarni bag'rikenglik bilan qabul qilish hamda ularning o'quv jarayonidagi faolligini ta'minlash, har bir ta'lim oluvchida uning ijodiy fikrlashga qodirligi haqidagi ishonchni qaror toptirish, ularning ijodiy faolliklarini muntazam rag'batlantirish;

o'quv jarayonini ta'lim oluvchi shaxsning xususiyatlari, ehtiyojlari va intellektual salohiyatidan kelib chiqqan holda individuallashtirish;

O'zbekiston Respublikasini yanada rivojlantirish bo'yicha Harakatlar strategiyasida "Uzluksiz ta'lim tizimini yanada takomillashtirish, sifatli ta'lim xizmatlari, imkoniyatlarini oshirish yosh avlodning ijodiy va intellektual salohiyatini qo'llab-quvvatlash va ro'yobga chiqarish" kabi ustuvor vazifalar belgilab berilgan. Shunga muvofiq zamonaviy yondashuv faoliyati asosida talabalarning kreativlik kompetent-ligini rivojlantirish muhim ahamiyat kasb etadi.

Kreativ kompetentlik – pedagogik faoliyatga nisbatan tanqidiy va ijodiy yondashish, o'zining ijodkorlik malakalariga egaligini namoyish eta olishdir.

Kreativlik uchun quyidagilar muhim hisoblanadi

ta'lim oluvchilarda individual, kichik guruhlar va jamoada ishlash ko'nikmalarini shakllantirish, ularning ijodiy imkoniyatlarini kengaytirish, ularni muammolarni hal qilishda tayyor, standart yechimlar bilan birga nostandart yechimlar qabul qilishga undash;

kreativ faoliyatni rivojlantirishning asosi bo'lgan kognitiv bilimlarni amalda qayta ishlab chiqish va takomillashtirish imkonini beradigan interfaol mashg'ulot shakllari va metodlarini tanlash va tatbiq etish va hokazo.

Xulosa va takliflar. Yuqoridagilarga asosan aytish mumkinki, kasbiy pedagogik ta'lim jarayonini innovatsion g'oyalar asosida qayta qurish talabalarning kreativ faoliyatini samarali rivojlantirish imkonini beradi. Buning natijasida bo'lajak o'qituvchilarda ijodiy faoliyat ko'rsatish, tashabbuskorlikka undash imkoniyati vujudga keladi. Bundan tashqari bo'lajak o'qituvchilarning kreativ kompetentligini fikrlaridagi, sezgilaridagi, muloqotlaridagi, alohida faoliyat turidagi, ijodiy yondashish va bilish darajasi deb ta'riflash mumkin.

Kreativlik shaxsni rivojlantiruvchi kategoriya sifatida inson ma'naviyatining ajralmas qismi bo'lib, shaxsni o'z-o'zini rivojlantirish omili, shaxsiy jonbozlikning asosi, shaxs ega bo'lgan bilimlarning ko'ppirrali ekanligida emas, balki yangi g'oyalarga intilishda va hayotiy muammolarni yechish jarayonida kutilmagan va noodiaty qarorlar chiqarishda namoyon bo'ladi.

Takliflar shundan iboratki, bo'lajak o'qituvchilarni kreativ fikrlashga o'rgatish uchun quyidagilarga amal qilish zarur:

1. Innovatsion, novator, original, nostandart va noodiaty tasavvurni tasirchan ifodalashga qaratilgan g'oyalarni ishlab chiqish va dars jarayonlariga tadbiiq etish.
2. Amaliy, natijaviy, tejamli, optimal samarali yechimlarni o'ylab topish.

ADABIYOTLAR

1. Muslimov N.A., Usmonboyeva M.H., Sayfurov D.M., To'rayev A.B. Pedagogik kompetentlik va kreativlik asoslari / O'quv-metodik qo'llanma – T.: "Sano standart" nashriyoti, 2015. –120 b.
2. Rubenstein S.L., McCoach D., & Siegle D. (2013). Teaching for creativity scales: An instrument to examine teachers' perceptions of factors that allow for the teaching of creativity. *Creativity Research Journal*, 25(3), 324-334.
3. Кузьмина Н.В. Методика аттестации учителей как средство активизации педагогического творчества // экспериментальная и прикладная психология. Вып. 9. Психология управления. Л., 1979.
4. Guilford J.P. (1983). Transformation abilities or functions. *Journal of Creative Behavior*, 17, 75–83
5. Maslou A. *The Farther Reaches of Human Nature* NY: Viking, 1971. Harmondworth, Eng: Penguin Books, 1973. Contents.
6. Кашапова М.М., доц, Киселевой Т.Г., доц, Т.В.Огородовой. Креативность как ключевая компетентность педагога. Монография / Под ред. проф. Ярославль: ИПК «Индиго», 2013. – 392 с.
7. Барышева Т.А., Жигалов Ю.А. Психолого-педагогические основы развития креативности. СПб, 2006. – С. 285.
8. Ibragimova G.N. Interfaol o'qitish metodlari va texnologiyalari asosida talabalarning kreativlik qobiliyatlarini rivojlantirish. / Monografiya. – T.: "Fan va texnologiyalar", 2016. – 77.

-
9. Musurmonova O [va boshq.]. Umumiy pedagogika. Qism I: darslik /- Toshkent: Yoshlar nashriyot uyi, 2020. - 376 b.
 10. Torrance E. 1988. The Nature of Creativity as Manifest in its Testing. The Nature of Creativity. Cambridge. Press. Pp.32-75. Russia.



Ulug'bek OMONQULOV,
TDPU Biologiya va uni o'qitish metodikasi kafedrasi o'qituvchisi
E-mail: omonqulovulugbek11@gmail.com

TDPU dotsenti, PhD U.E.Raxmatov taqrizi asosida

BO'LAJAK BIOLOGIYA O'QITUVCHILARINING IQTIDORLI O'QUVCHILAR BILAN ISHLASHGA METODIK TAYYORLASHNING KONSEPTUAL ASOSLARI

Annotsiya

Ushbu maqola bo'lajak biologiya o'qituvchilarining iqtidorli o'quvchilar bilan ishlashga metodik tayyorlashning konseptual asoslari haqida yozilgan bo'lib, olib borilgan izlanish va o'tirilgan tajribalar aniq, ravshan bayon etilgan. O'quvchilarning o'quv, mehnat va kreativ faoliyatidagi o'ziga xos xususiyatlarni yoritishda doimo qobiliyat va iqtidor masalasiga dastlabki o'rinlarni egallaydi.
Kalit so'zlar: Ta'lim tizimi, ta'lim samaradorligi, innovatsion texnologiya, pedagogik munosabatlar, bilish faolligi, iqtidor, qobiliyat.

CONCEPTUAL BASIS OF METHODOLOGICAL PREPARATION OF FUTURE BIOLOGY TEACHERS TO WORK WITH TALENTED STUDENTS

Annotation

This article is written about the conceptual basis of methodical training of future biology teachers to work with gifted students. The research conducted and the experiences gained are clearly stated. In highlighting the unique features of students' educational, work and creative activities, the issue of ability and talent always takes the first place.
Key words: Educational system, educational effectiveness, innovative technologies, pedagogical relationships, cognitive activity, talent, abilities.

КОНЦЕПТУАЛЬНЫЕ ОСНОВЫ МЕТОДИЧЕСКОЙ ПОДГОТОВКИ БУДУЩИХ УЧИТЕЛЕЙ БИОЛОГИИ К РАБОТЕ С ТАЛАНТЛИВЫМИ СТУДЕНТАМИ

Аннотация

В данной статье говорится о концептуальных основах методической подготовки будущих учителей биологии к работе с одаренными учениками четко изложены проведенные исследования и полученный опыт. При выделении своеобразия учебной, трудовой и творческой деятельности студентов вопрос способностей и таланта всегда занимает первое место.
Ключевые слова: Образовательная система, эффективность образования, инновационные технологии, педагогические отношения, познавательная деятельность, талант, способности.

Kirish. Jahon ta'lim tizimida olib borilayotgan global ijtimoiy-iqtisodiy o'zgarishlar zamirida intellektual salohiyatli, iqtidorli, kreativ fikrlaydigan, mantiqiy tafakkuri rivojlangan mutaxassislarga bo'lgan katta ehtiyojni mavjudligini ko'rsatmoqda. Xususan, Explore learning (Angliya) iqtidorni rivojlantirish markazi, National Association for Gifted Children iqtidorli o'quvchilar milliy assotsiatsiyasi, Brilliant NYC (Amerika) iqtidorni rivojlantirish boshlang'ich maktablarida iqtidor va noyob iste'dod egalarini kashf etish sohasida keng qamrovli ilmiy – tadqiqot izlanishlari olib borilmoqda. Iqtidorli o'quvchi-yoshlarning boshqa o'quvchilarga ma'lum bo'lmagan unikal qobiliyatlarini yuzaga chiqarish, ularni namoyon etishga qodir pedagog kadrlar tayyorlashning innovatsion metodikasini takomillashtirish muhim sanaladi.

Adabiyotlar tahlili. Bugungi globallashuv jarayonida taraqqiyotning intensiv ravishda rivoji bilan bog'liq murakkab ijtimoiy masalalarni hal etishga layoqatli bo'lgan iqtidorli o'quvchilarning unikal qobiliyatlarini rivojlantirish pedagogika sohasida faoliyat yuritayotgan kadrlar yuqori darajadagi ilmiy-metodik tayyorgarlikni taqozo etadi. O'quvchilarning o'quv, mehnat va kreativ faoliyatidagi o'ziga xos xususiyatlarni yoritishda doimo qobiliyat va iqtidor masalasiga dastlabki o'rinlarni egallaydi. Jahonning ilmiy tadqiqot muassasalarida faoliyat ko'rsatayotgan olimlar tomonidan bugungi kunda ilgari

surilgan konseptual yechimlar orasida keng tarqalganlari A.M.Matyushkin, F.Monkslar tomonidan ishlab chiqilgan iqtidor xususiyatlarini o'zida aks ettirgan iqtidorlilik modellari alohida ahamiyatga ega sanaladi. A.M.Matyushkin kreativ iqtidor konsepsiyasi tushunchasini targ'ib etgan olim bo'lib, iqtidorlilik psixologiyasi sohasida keng qamrovdagi pedagogik ilmiy faoliyat olib borgan mashhur olimdir.

Tahlil va natijalar. Hozirgi tashkil etilayotgan ta'lim tizimida kreativ iqtidor konsepsiyasining asosiy tushunchalarini quyidagi ta'riflarda ko'rish mumkin. Iqtidor tushunchasi turli davrlarda turli olimlar tomonidan turlicha tavsiflangan. Iqtidor - yuqori kreativ salohiyatning asosi bo'lib, o'quvchi faoliyatining istalgan vaziyatida ijodkorlik uchun umumiy bo'lgan shart sanaladi. Ijodkorlik - iqtidorning rivojlanshi uchun asos bo'lgan dastlabki manbai, uning mexanizmi hamda amaliy natijasidir. Iqtidor bu o'quvchining hayotiy jarayonida shakllanadi va bosqichma-bosqich rivojlanib boradigan va jamiyat uchun yuqori qiymatga ega bo'lgan takrorlanmas natijalarga erishish imkoniyatini belgilaydigan murakkab tizimli individual xususiyatlardan hisoblanadi.

A.M.Matyushkin o'zining tadqiqotlari natijasida iqtidorlilikni bilish, hissiy-ehtiyoj va erkin sohalarining bog'lovchi tarkibiy tuzilmasi sifatida o'rgangan.

Iqtidor o'zining tarkibiga bir necha komponentlarni jamlagan tizim sifatida organish maqsadga muvofiq sanaladi. Xususan, a) yangi kutilmagan vaziyatlarni baholash va yangi

muammolarni yechimini topishga imkon beradigan intellektual va aqliy qobiliyatlar majmuasi; 2) uzoq muddatli istiqbolli yo'nalishlarini oldindan belgilab beruvchi hissiy-irodaviy strukturalar va ularning sun'iy saqlanishi; 3) yangi obrazlar, fantaziya, tasavvurning yuqori darajada natijadorligi va boshqalarni keltirish mumkin.

Tadqiqot doirasida olib borgan izlanishlar natijasida ijodiy va iqtidorli o'quvchining o'ziga xos xususiyatlari haqidagi quyidagi fikrlarni ta'kidlash mumkin:

bilish faoliyatining rivojlanishining umumiy xususiyatlariga qiziquvchanlik, muammolarga haddan tashqari sezuvchanlik, turli kutilmagan vazifalarga moyillik, fikrlashning adaptatsiyasi, yangi g'oyalarning vujudga keltirishning qulayligi, jamoaviy faolligining qulayligi, kelajakda ro'y beradigan voqea va jarayonlarning bashorat qilish qobiliyati, diqqatning yuqori darajada rivojlantirish, mustahkam xotira, qiziquvchanlik va munosabat;

ijtimoiy-psixologik rivojlanishning o'ziga xos jihatlarga o'z-o'zini doimiy ravishda faollashtirish, noyob qobiliyatlarini namoyon qilish, mobillik xususiyatini rivojlantirish, ijtimoiy jihatidan o'ziga xoslikni aks ettirish, o'z qiziqish doirasiga bog'lanib qolishi, tashkilotchilik, o'zaro raqobat, hissiy rivojlanish xususiyatlari, o'zaro dustona hazil.

Amerikalik olim Dj. Renzulli iqtidorlilik bo'yicha keng qamrovdagi tadqiqotlarni amalga oshirgan bo'lib, iqtidorlilik modelini ishlab chiqqan. Olim o'zining modelida iqtidorlilikka xos bo'lgan quyidagi uchta tavsifni bergan ularga intellektual qobiliyat, kreativlik va motivatsiyalar kirishini ta'kidlagan. Shuningdek Dj.Renzulli o'quvchi iqtidorini rivojlantirish jarayoniga bevosita ta'sir ko'rsatadigan tajriba asosidagi mos holda qulay atrof-muhit va bilimlarni ham e'tiborga olinishi maqsadga muvofiq ekanligini aniqlagan (2-rasm). Mazkur g'oya muallifi "iqtidor" tushunchasining ta'rifini "salohiyat" tushunchasi bilan o'rin almashtiradi, natijada ushbu model nafaqt iqtidorli o'quvchilar uchun o'qitish va tarbiyalash tizimlarini ishlab chiqish, balki, barcha shaxslar uchun birday qo'llash imkoniyatiga ega bo'ladi.

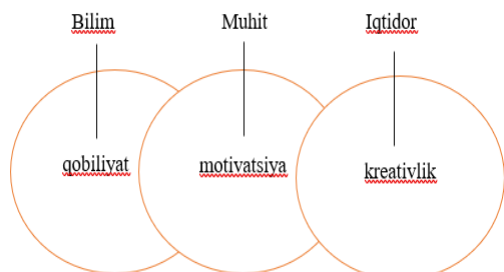

1-rasm. Kichik model. Inson salohiyati elementlari (Dj. Renzulli bo'yicha).

Dj.Renzullidan farqli o'laroq P.Torrens va D.Feldxyusenlar kabi olimlar iqtidorlilik xususiyatini uchlik ko'rinishida, lekin, anchagina o'zgartirilgan variantda talqin etgan. Mashhur pedagog olim P.Torrens konsepsiyasida ijodiy qobiliyatlar, ijodiy ko'nikmalar, ijodiy motivatsiya asosida yoritilgan.

Iqtidorlilikni P.Torrens ijodkorlik bilan bog'lab o'rganishni taklif etadi ya'ni, ijodkorlik odamning stress holatini yengishga kuchli ehtiyojidan kelib chiqqan holda, to'liq bo'lmagan yoki noaniqlik sharoitida vujudga keladigan jarayon sanaladi.

Taniqli olim F. Monks esa iqtidorlilikning multifaktorli modeli ishlab chiqqan. (2-rasmga qarang).

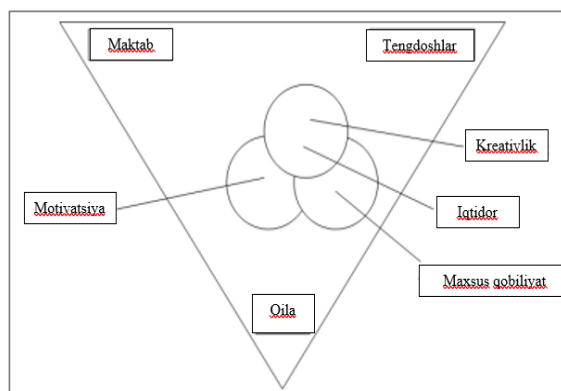

2-rasm. Iqtidorlilikning multifaktorli modeli (F. Monks bo'yicha).

O'quvchilarda iqtidorlilik konsepsiyasini xorijiy va mahalliy olimlarning bildirgan fikr mulohazalarini tahlil qilish asosida quyidagi umumiy xulosalar chiqarish mumkin: iqtidorlilik – o'zining tarkibida nafaqat o'quvchining yuqori darajadagi qobiliyatlari, balki individual yutuqlarga erishish, o'zini o'zi nazorat qilishi, o'z-o'zini real tartibda baholashi va tashqi omillardan oila, maktab, mahalladagi yaratilgan muhit muhim ahamiyat kasb etadi.

K.Xeller tomonidan olib borilgan tajriba-sinov ishlarining natijalariga asoslanib, yuqori darajadagi iqtidorli o'rta darajadagi iqtidorli o'quvchilardan quyidagi shaxsiy ahamiyatli jihatlari ya'ni prognostik ko'rsatkichlar bilan farqlanadi ularga quyidagilarni misol qilib keltirish mumkin yuqori darajadagi intellektual qobiliyatlar, kreativ mazmundagi qobiliyatlar boshqa o'quvchilarga qaraganda tez o'zlashtirish va unikal xotira, intellektual qiziqish va bilimga chanqoqlik, nazoratni ma'suliyat bilan his etish va yuqori darajadagi shaxsiy javobgarlik, shaxsiy samaradorlikka erishish va fikrlar mustaqilligi, o'z-o'zini adekvat baholash bilan bog'liq ijobiy akademik "Men" konsepsiyasini yuritishidir.

Iqtidorlilik xususiyatini aniqlashning o'ziga xos yana "besh omilli model" A.Tannenbaum tomonidan ishlab chiqilgan bo'lib, uning fikricha, yuzaga chiqadigan intellektual, ijodiy sifatlar o'z o'zidan kreativ faoliyatda shaxsni amalga oshirishni kafolatlamaydi. Buning uchun beshta shartli sharoitlarda amalga oshiriladigan tashqi va ichki omillarning birgalikdagi harakati taqozo etadi. Ular quyidagilar sanaladi: umumiy qobiliyat, aniq faoliyatdagi qobiliyat, nointellektual mazmundagi maxsus tasniflar, rag'batlantiruvchi muhit, tasodifiy omillar hisoblanadi.

Yuqoridagi keltirilgan tadqiqotlar doirasida mamlakatimiz ta'lim tizimida ham keng qamrovdagi islohotlar amalga oshirilmoqda. Xususan, iste'dodli o'quvchi-yoshlarni qidirib topish, ularning qobiliyati va iste'dodini o'stirish bo'yicha muayan ishlarni ta'kidlash mumkin. Iqtidor - bilimlarning mos tarmoqlari va o'quv fanning aniq yo'nalishlari bo'yicha o'zining noyob qobiliyatlarini namoyon etish va rivojlantirish hamda ulardagi noyob iste'dodni yuzaga chiqarish uchun imkoniyatlar yaratishdan iborat bo'lgan jarayonlar yig'indisi sanaladi. Qisqa qilib aytganda, umum ta'lim maktablarida o'quvchilar shaxsining rivojlanishi, ularning fanga bo'lgan qiziqishlari, iqtidorlarini ro'yobga chiqishi, mustaqil bilim olishlari va kreativ faoliyatini amalga oshirishlari uchun yetarli shart-sharoit yaratish lozim.

Xulosa. Shu boisdan davlat iste'dodli yoshlarni alohida qo'llab-quvvatlaydi qolaversa mamlakatning kelajagi va taqdiri shu iqtidorli o'quvchi yoshlarning qo'lida ekanligi hech kimga sir emas. Ta'lim olayotgan o'quvchilarning iqtidorini aniqlash jarayonida maxsus psixologik va pedagogik mazmundagi test o'tkazish orqali aniqlanadi. Bu iqtidorli

o'quvchi-yoshlarni maqsadli ravishda shaxsiy hayotiga tayyorlashda ta'lim muassasalarining qator bajarilishi lozim bo'lgan vazifalari mavjud bo'lib, ular sarasiga quyidagilar kiradi:

iqtidorli o'quvchilarning intellektual salohiyati, puxta bilim egallashlari va qobiliyatlarini rivojlantirish jarayoniga alohida e'tibor qaratish;

kasbiy kompetentligi yuqori darajada shakllangan o'qituvchilarni iqtidorli o'quvchi-yoshlar bilan individual tartibda ishlashga shart-sharoitlar yaratish;

ilm-fanning so'nggi yutuqlari va taraqqiyotining ustuvor yo'nalishlari bo'yicha ilmiy jamiyat ishlariga tanlab olingan iqtidorli o'quvchilarni jalb etish;

iqtidorli o'quvchilar bilan ishlashda umumta'lim maktablarida iqtidorli o'quvchilar haqidagi ma'lumotlar banki yaratish va doimiy tashxis monitoringini olib borish;

interfaol pedagogik texnologiyalarini aniqlash muhim ahamiyat kasb etadi.

ADABIYOTLAR

1. Матушкин Н. Н., Столбова И.Д. Формирование перечня профессиональных компетенций выпускника высшей школы// Высшее образование сегодня. - 2007. - № 11.-С. 28 – 30.
2. Монкс Ф, Ипенбург И. Одарённые дети . Издательство: Когито Центр
3. Исмаилов С.А. Бўлажак кимё ўқитувчисини иқтидорли ўқувчилар билан ишлашга тайёрлашнинг педагогик аспекти//“Муғаллим ҳем узлуксиз билимлендирў” . № 6. 2019 й.Б. 91-95.
4. Ergashevich, R. U., Salimovna, P. M., & Mamayusufovich, A. S. (2023). Ways to use pedagogical technologies at the local level in biology lessons. *European International Journal of Pedagogics*, 3(05), 22-29.
5. Kholmurodova, O. S., & Rakhmatov, U. E. (2022). Problems of improving teaching in the process of biological education. *Current research journal of pedagogics*, 3(02), 62-67.
6. Ergashevich, R. U. (2018). A perfection of the professional competence of teachers by using of creative works in biology lessons under solving tasks and exercises. *European science review*, (3-4), 225-227.
7. Zayniyev, S. "FAN OLIMPIADALARINING TASHKIL ETISH MAZMUNI, TAHLILI VA TA'LIM-TARBIYADAGI O'RNI." *Science and innovation 1.B8* (2022): 229-234.
8. Doniyorov, M. (2023). "BIOLOGIYA DARSLARIDA PISA TOPSHIRIQLARIDAN FOYDALANISH". *Biologiyaning Zamonaviy Tendensiyalari: Muammolar Va Yechimlar*, 1(5), 789–791. Retrieved from <https://inashr.uz/index.php/bztmy/article/view/467>.



Bahodir OMONOV,

Shahrisabz davlat pedagogika instituti dotsenti, f.f.d (DSc), Ijtimoiy fanlar kafedrasini mudiri
E-mail:bakhodiron@gmail.com

F.f.d (DSc) O'.Tilovov taqrizi asosida

“DASTUR UL-MULUK” VA “SADDI ISKANDARIY” ASARLARIDA GEOSIYOSIY QARASHLAR

Annotatsiya

Maqolada, Termiziy Xoja Samandar Muhammad ibn Baqoning “Dastur ul-muluk” asaridagi geosiyosiy g'oyalar, muallifning hayot yo'li, Buxoro Amirligida yuz bergan siyosiy qarama-qarshiliklar haqida fikr yuritilgan. Shuningdek, Alisher Navoiyning “Saddi Iskandariy” asarida ilgari surilgan geosiyosiy munosabatlar, muallifning qudratli davlatni bunyod etish orzusidagi qarashlari yoritilgan.

Kalit so'zlar: Qumqo'rg'on tumani, Qopto'qay qishlog'i, axloqiy-siyosiy xususiyat, harbiy qo'shinlar, Balx qal'asi, savdo yo'laklari, podsho va boshqaruv, Iskandar devori, adolatpesha, ilohiy timsol, adolatli jamiyat.

ГЕОПОЛИТИЧЕСКИЕ ВЗГЛЯДЫ В ПРОИЗВЕДЕНИЯХ «ДАСТУР УЛ-МУЛЮК» И «САДДИ ИСКАНДАРИ»

Аннотация

В статье рассматриваются геополитические идеи в произведении Термизи Ходжи Самандара Мухаммада ибн Бака «Дастур ул-мулюк», жизненный путь автора, а также политические конфликты, происходившие в Бухарском эмирате. Также освещены геополитические отношения, развитые в произведении Алишера Навои «Садди Искандари», и взгляды автора на его мечту о создании мощного государства.

Ключевые слова: Кумкурганский район, село Каптокай, морально-политический облик, военные силы, крепость Балх, торговые коридоры, царь и администрация, Александровская стена, справедливость, божественный символ, справедливое общество.

GEOPOLITICAL VIEWS IN THE WORKS “DASTUR UL-MULYUK” AND “SADDI ISKANDARI”

The article examines the geopolitical ideas in the work of Termizi Khoja Samandar Muhammad ibn Bak “Dastur ul-mulyuk”, the life path of the author, as well as the political conflicts that took place in the Bukhara Emirate. Also covered are the geopolitical relations developed in Alisher Navoi's work “Saddi Iskandari”, and the author's views on his dream of creating a powerful state.

Key words: Kumkurgan region, Kaptokai village, moral and political image, military forces, Balh fortress, trade corridors, king and administration, Alexander Wall, justice, divine symbol, fair society.

Kirish. O'zbekiston mustaqillikka erishgandan boshlab ta'lim tizimini xalqaro standartlarga moslashtirishni tezlashtirish, buyuk ajdodlarimiz ilmiy merosini qayta o'rganib, yoshlarga, kelajak avlodga yetkazishni davlat siyosatining ustuvor vazifasi sifatida qaramoqda. Ayniqsa, geosiyosiy bilimlarni, uning rivojlanish bosqichlarini ilmiy va amaliy jihatdan qiyosiy o'rganish dolzarb ahamiyatga ega. Shunga ko'ra, o'zbek xalqining mashhur allomalari Termiziy Xoja Samandar Muhammad ibn Baqo va Alisher Navoiyning geosiyosiy qarashlarini ilmiy asoslab xalqimizga havola qilish maqolamizning asosini tashkil etadi.

Mavzuga oid adabiyotlar tahlili. “Dastur ul-muluk” va “Saddi Iskandariy” asarlari mamlakatimiz va xorijiy faylasuflar, siyosatshunoslar, adabiyotshunoslar va boshqa soha olimlari tomonidan o'rganilgan. Masalan, ijtimoiy-falsafiy nuqtai nazardan, J.Tulenov, S.Shermuhammedov, S.Mamashakirov, Q.Nazarov, A.Choriyev, S.Choriyev, A.Erkayev, J.Yaxshilikov, O.G'aybullayev, A.Aymatov, O'.Tilavov, S.Otamurodov, N.Qosimov, G.Ochilova, A.Muxtorov, B.Aliyev siyosiy va geosiyosiy tomonlari X.Odilqoriyev, D.Razzoqov, I.Ergashev, H.Azimov, M.Qirg'izboyev, B.Omonov, T.Jo'rayev adabiy asoslari D.To'rayev, A.Muxammadiyev, Sh.Sirojiddinov, D.Yusupova va boshqa olimlarning ilmiy ishlarida tahlil qilingan.

Tadqiqot metodologiyasi. Mavzuning mohiyatini yoritishda tarixiylik, analiz, sintez, umumlashtirish, taqqoslash kabi mantiqiy usullardan foydalanilgan. Ikkala asarda aks ettirilgan g'oyalar, qarashlar, ta'limotlar qiyosiy tahlil

qilingan, siyosiy fikrlar umumlashtirilib geosiyosiy xulosalar berilgan.

Tahlil va natijalar. “Dastur ul-muluk” asari. Termiziy Xoja Samandar Muhammad ibn Baqo (taxallusi: Samandar) taxminan 1638 yili Termiz shahrida tug'ilgan, taxminan 1740 yil Qumqo'rg'on tumanidagi Qopto'qay qishlog'ida vafot etgan. Tarixchi olim, shoir, ulamo va davlat arbobi. Termiz sayyidlari oilasida ulg'aygan. Buxoroda madrasa tahsilini olgan. Dastlab Narpayda qozilik qilgan (1660 – 1662). So'ngra Sharq va G'arb mamlakatlari, jumladan, Hindistonda darvesh sifatida yashagan. 1670 yillarda Buxoroga qaytib, ashtarxoniyar hukmdori Abdulazixon saroyida tarixchi (voqeanavis) lavozimida ishlagan. Subhonqulixon hukmronligi davrida saroyda uning nufuzi oshgan. Xiva xoni Anushaxon qo'shinlari Buxoroga bostirib kelganida janglarda bevosita qatnashib, jasorat ko'rsatgan (1678 – 1680). Elchi sifatida qo'shni mamlakatlarga borgan. Nasafda rais (muhtasib) diniy lavozimida ishlagan. Termiziy fors-tojik tilida Qarshida “Dastur al-muluk” (“Podshohlarga qo'llanma”; 1695 – 1696) asarini yozgan. “Dastur ul-muluk” asari Buxoro xoni Subhonqulixonga bag'ishlangan bo'lib, u muqaddima va 22 bobdan iborat. Kitob axloqiy-siyosiy xususiyatga ega tarixiy, adabiy asar bo'lib, unda davlatni boshqarish to'g'risida podshohlarga qimmatli maslahatlar mavjud. Asarda muallif yashagan davrda yuz bergan tarixiy voqealar: Buxoro xonlari qo'shinlarining Xiva xonlari Anushaxon va Arangxon bosqinlariga qarshi olib borgan janglari, Movarounnahr va

Xurosonda markaziy hokimiyatga qarshi ko'tarilgan isyonlar va boshqalar bayon etilgan [1].

“Dastur ul-muluk” pand-nasihat yo'sinidagi asardir, Xoja Samandar o'z ta'lim-tarbiyaviy karashlarini yashagan davri xususiyatlariga moslab ilgari suradi. Ayni choqda davr va zamon hodisalarini an'anaviy hikoyatlar va hikmatli she'riy parchalar vositasida tahlil etadi hamda xulosalaydi. Asarda davlat boshqaruvini adolatli amalga oshirish bosh g'oya sifatida ko'tariladi. Davlatda ham, raiyatda ham odob-axloq, tartib ustuvor bo'lishi zarurligi keltirilgan. O'zaro urushlarning davom etishi xoinlik, nafsning buzuqligi, lafzsizlik, e'tiqodsizliklar oqibatida deb izohlanadi. Mayda xonliklar o'rtasidagi o'zaro urushlarda asosiy maqsad yo'lagi aks etadi. Masalan, xorazmliklarning (Anushaxon) Buxoro ustiga yurishida shahar va qishloqlar talanganligi, ba'zi shahar amaldorlarining sotqinligi aytiladi. Abdulazizxon davrida mamlakatda notinchlik hukm suradi. Abdulazizxon va Subhonqulixon o'rtasidagi kurash kuchayadi. Ular o'rtasidagi muammolar amaldorlar tomonidan murosaga keltirilsa-da, Subhonqulixon Balxni mustaqil boshqaradi. Bu kurashlar oqibatida davlat ijtimoiy, iqtisodiy, siyosiy, harbiy sohada ancha zaiflashadi. Xiva bilan uzoq urushlar ustiga mamlakatdagi turli ijtimoiy qatlamlar o'rtasidagi ixtiloflarning keskinlashib borishi davlat hayotiga salbiy ta'sir ko'rsatgani tasvirlanadi. Abdulazizxon hokimiyatni ukasi Subhonqulixonga topshirgandan keyingi davrlardagi davlatga ishonchsizlik kayfiyatida bo'lgan amaldorlar faoliyati ham hikoya qilinadi. Asarning XXI bobida aks etgan “Subhonqulixon hukumati o'rnatilganidan so'ng bo'lib o'tgan voqealar” nomli birinchi fasl[2; 77 – 88]da Buxoro shahrining himoyasi va Abdulazizxonning o'limi haqidagi hikoyalar beriladi. Ushbu bobning ikkinchi fasli[2; 88 – 95]da Subhonqulixon Muhammad Bahodirxon Samarqand boshqaruvini Xo'jaqulibiy otarchiga topshirgani, u esa xiyonat qilib qo'zg'olon ko'targani va Xitoy, xorazmliklar bilan til biriktirgani yoziladi. Unda keltirilishicha, Subhonqulixon Xo'jaqulibiy huzuriga chaqirish uchun vakil yuboradi. Lekin, Xo'jaqulixon odamlarini to'plab, qo'zg'olon yo'li bilan qarshilik musulmonlarining mulkiga bostirib kiradi. Uning dushmanligi shu darajaga yetib borganki, urganchlik (ya'ni Anushaxon) qabulida bo'lib, uni Xorazmdan chiqib harakat qilishiga ko'ndiradi. Anushaxon esa Buxoroni egallash niyatida Xo'jaqulixonni so'zlariga quloq solib, qo'zg'olon yo'lini tanlaydi. Bu xabarni eshitgan xon dushmanga qarshi jangga kirishadi. Bu orada G'oyib Nazarbiy saroy, Jonibek to'qsabo, Sher G'ozibiy dodox harbiy qo'shinlar bilan birga otlarda jangga kirishadi. Ushbu dahshatli jang vaqtida xonning bahodirlari tomonidan yetkazilgan zarbalari natijasida Anushaxonning noibi bo'lmish Murud Urganjiy yengiladi. Bu voqeadan keyin dushmanlar vodiya qarab chekinishadi. Bundan xabar topgan Anushaxon ertasi kuni tongda katta qo'shin bilan G'ijduvon tomondan chiqib keladi. Lekin jang Subhonqulixon g'alabasi bilan yakunlanadi.

Asarda Subhonqulixon va o'g'li Siddiq Muhammad (Balx xokimi) o'rtasidagi nizolar bayoni ham keltiriladi. Taxt uchun bo'lgan kurash natijasida ota-bola munosabatlariga darz ketganligini afsus-nadomatlar bilan yozadi. Ota-bola munosabatlarining buzilishida saroy ayonlarining fitnasi, riyokor amaldorlarning qora qilmishlari ham chetda qolmagan. Xoja Samandar Termiziy ota va farzand munosabatlariga darz ketishini quyidagicha bayon qiladi. Xorazmliklar Buxoroni qurshab olishganida Subhonqulixonning o'g'li Siddiq Muhammad otasiga yordamga kelish umidini amalga oshirmaydi. O'zining bir qancha g'ulomlari so'zlariga quloq tutib, Amudaryoga qaytib Balx qal'asiga kirib keladi. U g'ulomlarining sotqinligi haqida bilmasdi, xorazmliklarning harakatiga hatto e'tibor ham bermadi. Subhonqulixonni ranjitgan yana bir holat shu bo'lganki, Anushaxon

Subhonqulixon tomonidan mag'lubiyatga uchrab, qaytganida Siddiq Muhammad g'iybatchilar gapiga quloq solib Hindistonga Hasanxo'jani yuboradi. Shuningdek, Siddiq Muhammad xon xizmatkorlariga nisbatan ham yomon munosabatda bo'ladi [2]. Muallif bu fikrlari bilan davlat hokimiyatining kuchsizlanganini markaziy apparat hudud boshqaruvini bir maromda nazorat ostida tutolmaganida deb biladi. Bu davrda Turkiston o'lkasi ancha kuchsiz davlatlar ixtiyorida edi. Ijtimoiy hayot ancha orqada qoldi. Asarda poraxo'r amaldorlar va qozilar haqida fikr yuritilgan. Qozilarning poraxo'rlik ayblari ochilgandan keyin ham yuqori lavozimlarga pora orqali erishganliklari muallif e'tiboridan chetda qolmagan.

“Dastur ul-muluk”da XVII asrning dolzarb muammolari haqida fikr yuritiladi. Asarning geosiyosiy nazariyasi Turkiston hududining xalqaro maydonda obro'sizlanib qolgani, davlatga ishonchsizlikni ortgani, jahon savdo yo'laklarida uzilishlarning mavjudligi, mayda feodal davlatlar o'rtasida kuchli markazlashgan davlatning yo'qligida namoyon bo'ladi. Ushbu asar siyosiy va geosiyosiy harakatlarni aks ettirgan qo'llanma sifatida muhim manba hisoblanadi.

“Saddi Iskandariy” asari. Siyosiy ta'limotlar tarixi va geosiyosiy bilimlar rivojida buyuk donishmand, davlat arbobi, she'riyat mulkining sultoni Mir Alisher Navoiyning xizmati beqiyos. U 1441 yil 9 fevralda Xirotda shahrida (1441 – 1501) temuriyodalardan dunyoga kelgan. Alisher Navoiy siyosiy qarashlarining shakllanishi va rivojlanishini nisbiy ravishda ikki davrga bo'lib o'rganish maqsadga muvofiq. Birinchi davr – uning yoshlik yillaridan to 1476 yilda Husayn Boyqaro hokimiyatidagi vazirlik mansabidan iste'fo etib ketishigacha bo'lgan vaqtni o'z ichiga olsa, ikkinchi davr esa 1476 yildan boshlab, umrining so'ngi kunlarigacha bo'lgan vaqtni qamrab oladi [3]. Shoir geosiyosiy bilimlarga doir fikrlari va g'oyalarini “Saddi Iskandariy” dostonida asoslab bergan va unda ijtimoiy adolatli tuzum g'oyasini adolatli shoh timsolida bayon qilgan. Alisher Navoiy muammolarni adolatli shoh – adolatli davlat, adolatli qonunlar, adolatli tartib sifatida poetik tasvirlagan [4]. Bu asardagi geosiyosiy fikrlar aynan Navoiy siyosiy qarashlarining ikkinchi davriga to'g'ri keladi. Navoiy turli xalqlar, ijtimoiy guruhlar va tabaqalar o'rtasidagi oqilona, ma'rifatga asoslangan munosabatlar ijtimoiy barqarorlikka olib kelishini go'zal timsollar orqali ta'riflagan.

Asarda eng oddiy siyosiy masalalardan, ya'ni bo'lajak adolatli shohni tanlash, tarbiyalash, bozorlarda toshu-taroziga davlat nazoratini o'rnatishdan eng murakkab masalalar – davlatlararo munosabatlar, adolatli va adolatsiz urushlar, hokimiyatni boshqarishda shoh, omma va ma'rifatning roli kabi qator masalalargacha tahlil etilgan. Masalan, hukmdorni tanlashda mehrga boy, fikri tiniq, adolatda fasli navro'zdek, siyosatda jahonni kuydiruvchi chaqmoqdek, har qanday dushmanga chora topa oladigan, qattiqqo'l, elparvar bo'lishlik [5; 388 – 389] kerakligiga e'tibor qaratish zarurligini ta'kidlaydi. Shuningdek, halollikni ta'minlaydigan choralarni izlab topish, o'g'irlik, egriliklarni to'sish, yo'llarga maxsus qoravullar orqali yo'lovchilarni turli xavf-xatarlardan qutqarishning muhimligini bayon etadi. Navoiy podshohsiz raiyat va davlatsiz jamiyat bo'lishi mumkin emas, deb biladi. Jamiyat bo'lishi uchun davlat bo'lishi zarur, chunki manfaat kishilarni bir-biridan ajratadi va ayni paytda birlashtiradi. Bu – jamiyat qonuni. Shu qonunni nazorat qilish – odil podshohning vazifasi. Podsho va lashkar, podsho va boshqaruv tizimi xalqning osoyishta hayot kechirishiga kafil, deydi alloma. Navoiy odamlar bilim va amaliy faoliyat, zehnu-zakovatda bir emas, degan fikrga to'xtaydi. Birov aqlli, boshqasi o'ta aqlli, kimningdir aqli kam, yana biri johil. Chunki, har bir kishida Oллоhning bir sifati aks etadi, sifatlari esa turlicha, “ikki sifat birday” emas. Shunday bo'lgach, axloq nuqtai nazaridan ham

odamlarni teng bir holga keltirib bo'lmaydi. Demak, ularning mol-mulki teng bo'lishi amrimahol [3]. Mana shu tabiiy jarayonlar davlat boshqaruvida ancha og'ir kechadi. Tartibga chaqirish va muhitni yaxshilash vazifasi faqat tajribali iqtidor egasi orqali amalga oshiriladi. Davlatda tartib o'rnatilgani bilan boshqa davlat hududlarida to'g'ri o'rnatilgan bo'lmasa, nazoratsizlik oqibatlarini ushbu davlat aholisini ham izdan chiqaradi. Shu sababli, qudratli imperiya tashkil etish orzusini asarda bayon etadi. Navoiy o'z davrida temuriylar o'rtasidagi nizolar, tarqoq davlatlarcha siyosiy faoliyatining bir-biriga ziddligi, o'zaro urushlardan xalqning jabr chekishi jarayonini boshidan kechirgan. Tarixiy ma'lumotlarga tayanib, kuchli davlatlar hukmronligi davrini o'z zamonasi bilan solishtirgan. Jamiyatning gullab-yashnashini odil podsho birlashtirgan imperiya hukmronligida orzu qilgan. Uning nazlida aholi odil davlatga suyanadi, odil davlat esa, itoatkor, ma'rifatli, hunarmand xalqqa tayanadi. Navoiy fikricha, barcha davlat boshliqlari ham adolatpesha bo'lmaydi. Xalq adolatli hukmdorni topmaguncha jamiyatda nizolar, qo'zg'olonlar davom etaveradi. Agar davlatda adolat vaqtida o'rnatilmasa bunday davlat qullikka mahkum bo'ladi. Aholi o'z davlatiga emas, boshqa odil hukmdordan madad kutadi. Masalan, asarning "Iskandar devorining qurilishi" bobida, Iskandarning kunchiqarga qarab qilgan yurishlarida yajujlardan azob chekkan xalq – adolatsizliklardan qutqarishini, evaziga ulpon to'lashini iltimos qiladi. Iskandar ularni qutqarib, shahar atrofiga tosh devor qurdirgani [5] haqida hikoya qilinadi.

"Saddi Iskandariy" asarida geosiyosiy fikrlar "Jahon davlati"ni tashkil etish g'oyasida aks etadi. Buni shahar aholisining Iskandarga murojaatida – "bu mamlakat ham senga kam, umidimiz borki, butun jahon sening qo'lingga tushgay, Osmon avzoyidan ochiq va yashirin Jahon senikidir" [5] – degan fikrlarda ko'rishimiz mumkin. Navoiy Iskandar siyomosida jahonning dushmanlardan tozalanishini umid qiladi. Shunga ko'ra, Iskandarni Marg'ib, Farang, Qirim, Andalus, Misr, Iroq, Ajam, Yaman, Makka, Xorazm, Qipchoq, Rus, Gurji, Farxor, Movoraunnahr, Chigil, Yag'mo, Chin, Hind, Kirmon, Mukron, Xuroson, Ray kabi davlatlarni birlashtirib yagona imperiyaga asos solishi davrida adolatli siyosat yuritgani, qo'shib olgan joylarini obod qilgani, Samarqand va Hirot shaharlarini bunyod [5; 394] etganini ilohiy timsolda

izohlaydi. Imperiyaga ega bo'lish shunchaki amalga oshmasligini, avvalo kuchli ilmga ega bo'lishni va geografik muhitni yaxshi o'rganish zarurligiga to'xtaladi. Shoh yer yuzidagi barcha ilmlardan habardor bo'lishi bilan birga dengiz va samo ilmini o'rganishi maqsadga muvofiqligini aks ettiradi. Asarning "Iskandarning ummon va dengizlardagi ilmiy kashfiyotlari" bobida: "Yer jismi yumaloq shaklda. Yaratuvchi uni kurra shakliga kiritgan. Lekin ul kurra suv ichida nihon bo'lib, ochiq qismini jahon deb ataydilar. Unda shaharlar, tog'lar, qir, sahro, dala, dashtlar joylashgan. Ammo uni suv ixota qilib turadi. Biroq yetti iqlim ochiq qolgan. Ammo ular ham ochiq emas, balki har tarafdin dengiz bilan o'ralgan. Muhiti charxpalaksimon bo'lib, uning atrofida yetti daryo, o'n oltita dengiz bor. Bulardan tashqari yuztacha daryo bo'lib, har birining o'zgacha ismi bor. Yetti daryo ko'plab orollarni o'z ichiga oladi", deb ta'riflaydi. Bundan tashqari dengizlar, daryolar, kemalarning qatnovi, orollarning tutash joylari haqida sharhlar berilgan. Navoiy "Saddi Iskandariy" dostonida siyosatning geografiya bilan ayri holda bo'lmasligini keltirgan. Siyosat doimo geografiya bilan birga taraqqiy etishini baholagan.

Xulosa va takliflar. Termiziy Xoja Samandar Muhammad ibn Baqoning "Dastur ul-muluk" va Alisher Navoiyning "Saddi Iskandariy" asarlari falsafiy, siyosiy, ma'naviy, madaniy, geografik va boshqa fanlarga mansubligidan tashqari geosiyosiy ma'lumotlar va bilimlarni o'zida mujjasmalashtirgan manba deb bilish o'rindir. Ikkala asarni ham qayta o'rganib, undagi fikrlarni qiyosiy tahlil qilib, keng jamoatchilikka taqdim etish muhim ahamiyatga ega. Shunga ko'ra: birinchidan, Termiziy Xoja Samandar Muhammad ibn Baqoning "Dastur ul-muluk" va Alisher Navoiyning "Saddi Iskandariy" asarlaridagi geosiyosiy nazariyalarni alohida o'rganishni tashkil etish; ikkinchidan, "Dastur ul-muluk" va "Saddi Iskandariy" asarlarini tarjima terajlarini ko'paytirish; uchinchidan, "Dastur ul-muluk" va "Saddi Iskandariy" asarlaridagi geosiyosiy nazariyalarni talqin qiluvchi respublika va xalqaro konferensiyalarni joriy qilish; to'rtinchidan, ushbu asarlarni umumiy mohiyatini barcha ta'lim muassasalari darsliklariga kiritishni tashkil etish maqsadga muvofiqdir.

ADABIYOTLAR

1. O'zbekiston milliy ensiklopediyasi. 8-jild. T.: 2004. –B.393-394. (704 b)
2. Хожа Самандар Термизий. Дастур ул-мулук. М.: "Наука", 1971. –С.77 – 88.
3. Одиқориев Х., Раззоқов Д. Сиёсатшунослик. Т.: 2008. – Б.81. (344 б)
4. Эргашев И, Отамуродов С, Жўраев Т ва муаллифлар жамоаси. Политология. Т.: 2002. –Б.31. (283 б)
5. Alisher Navoiy. "Xamsa". Saddi Iskandariy. T.: "Yangi asr avlodi", 2019. – B.388 – 389. (495 b)



UDK: 101.1:304.42

Sadulla OTAMURATOV,
Toshkent kimyo-texnologiya instituti professori, f.f.d
E-mail: s.atamuratov1944@gmail.com

TTA professori, f.f.d. O'. Abilov taqrizi asosida

NATIONAL INTERESTS IN THE TECHNOGENIC CIVILIZATION SYSTEM

Annotation

In the conditions of globalization, the issue of ensuring national interests in harmony with the achievements of science, technology and technology is gaining urgent importance. Through this, it is possible to assess the various effects of man-made civilization on the development of nations. Because it is important to study the fact that man-made civilization is sometimes positive and sometimes negative for human life, in order to anticipate future problems and apply appropriate preventive measures. The article discusses the changes occurring in the system of national interests in the age of man-made civilization, which is taking place along with the process of globalization.

Key words: System, interest, national interest, culture, globalization, civilization, man-made civilization, man-made consciousness, national consciousness, nation.

НАЦИОНАЛЬНЫЕ ИНТЕРЕСЫ В СИСТЕМЕ ТЕХНОГЕННОЙ ЦИВИЛИЗАЦИИ

Аннотация

В условиях глобализации приобретает актуальное значение вопрос обеспечения национальных интересов в гармонии с достижениями науки, техники и техники. Благодаря этому можно оценить различное влияние рукотворной цивилизации на развитие наций. Потому что важно изучить тот факт, что рукотворная цивилизация иногда позитивна, а иногда негативна для жизни человека, чтобы предвидеть будущие проблемы и применять соответствующие превентивные меры. В статье рассматриваются изменения, происходящие в системе национальных интересов в эпоху техногенной цивилизации, происходящей наряду с процессом глобализации.

Ключевые слова: Система, интерес, национальный интерес, культура, глобализация, цивилизация, рукотворная цивилизация, рукотворное сознание, национальное сознание, нация.

TEKNOGEN SIVILIZATSIYA TIZIMIDA MILLIY MANFAATLAR

Annotatsiya

Globalashuv sharoitida milliy manfaatlarni fan, texnika va texnologiya yutuqlari bilan uyg'un holda ta'minlash masalasi dolzarb ahamiyat kasb etmoqda. Shu orqali texnogen sivilizatsiyaning millatlar taraqqiyotiga ko'rsatayotgan turli-tuman ta'sirlarini baholash imkoniyati yuzaga kelmoqda. Chunki texnogen sivilizatsiyaning insoniyat hayoti uchun gohida ijobiy, gohida salbiy xarakter kasb etayotganini o'rganish istiqboldagi yuzaga kelishi mumkin bo'lgan muammolarni oldindan ko'ra olish va tegishli profilaktik cholarini qo'llashda muhimdir. Maqolada globalashuv jarayoni bilan birga kechayotgan texnogen sivilizatsiya asrida milliy manfaatlar tizimida sodir bo'layotgan o'zgarishlar haqida mulohazalar yuritilgan.

Kalit so'zlar: Tizim, manfaat, milliy manfaat, madaniyat, globalashuv, sivilizatsiya, texnogen sivilizatsiya, texnogen ong, milliy ong, millat.

Kirish. Bugungi kunda insonlar hayotida fan, texnika va texnologiyaning moddiy boyliklarni yaratishdagi roli oshib bormoqda. Texnika va texnologiya vositalarini barcha millatlar tomonidan o'zlashtirilishiga bo'lgan intilishlarining kuchayishi ularning ongi va dunyoqarashlarida texnika va texnologiyaga nisbatan an'anaviy qarashlari va tasavvurlarini ham o'zgartirib yubormoqda. Ular o'tmishda sodir bo'lgan o'zgarishlardan farqli o'laroq, bugun fan, texnika va texnologiyadan foydalanishni shunchaki taraqqiyotning ehtiyoji deb emas, bu murakkab olamda yashab qolishning zaruriyati sifatida qarash, his va tasavvur etish darajasiga ko'tarildi.

Jamiyatning barcha tarmoqlari ma'lum bir tizimda rivojlanadi va takomillashib boradi. Tizimda amal qilmaydigan har qanday voqea va jarayonlar tartibsiz holatda harakatga keladigan bo'lsa, u tarqoq va ko'zlangan maqsadga olib bormaydi. Barcha jarayonlarda va amaliy hayotdagi vazifalar-dagi bo'lgani kabi insoniyat taraqqiyotida sodir bo'lgan texnogen sivilizatsiya ham ma'lum bir tizimda yuzaga kelgan. Texnogen sivilizatsiya jamiyat taraqqiyotining barcha bosqichlarida emas, ma'lum bosqichida yuzaga keladi va

rivojlanib boradi. U eng avvalo, insoniyat intellektual salohiyatining rivojlanishi natijasi bo'lsa va ayni paytda uning avvalgi holatiga nisbatan taraqqiy etgan bosqichi hisoblanadi. Texnogen sivilizatsiyaning shakllanishi va rivojlanishi insoniyat intellektual salohiyati, uning texnika va texnologik qarashlari va ongining taraqqiy qilishiga ta'sir o'tkazadi. Texnogen sivilizatsiya o'ziga xos tizimga ega bo'lib, o'z ichiga texnologik ong, yangi fan yutuqlari, texnika, texnologiya va insoniyatning intellektual salohiyatidan iborat tizim holatida sodir bo'ladi. Ularning yakdilligi yuksak darajada rivojlanishi holatda yuz bergandagina texnologik sivilizatsiya sodir bo'ladi.

Mavzuga oid adabiyotlar tahlili. Ayni paytda bugun insoniyat taraqqiyotida yuzaga kelgan ana shu fan, texnika va texnologiyaning yuksak taraqqiyoti ya'ni texnogen sivilizatsiya qanchalik xatar tug'dirayotganligini rus olimi V.S.Stepin "Texnogen sivilizatsiya insoniyatga juda ko'p yutuqlar keltirganday bo'lgan edi... ko'pchilik odamlar yaxshi kelajakka bo'lgan o'z orzu umidlarini shu sivilizatsiya taraqqiyoti bilan bog'lagan edilar. Atigi yarim asr oldin texnogen sivilizatsiya insoniyatni o'zini halok etadigan, jar

yoqasiga olib kelib qo'yadigan global inqirozga duchor etishini hech kim hayoliga keltirmagan edilar"[1] – deb ta'kidlagan edi.

Tadqiqot metodologiyasi. Haqiqatdan ham bugungi kunga kelib inson texnogen sivilizatsiya havfidan xavotir oladimi, yo'qmi, uning imkoniyatlaridan foydalanish ehtiyoji oshib bormoqda. Bunday ehtiyojning avj olayotganligi nafaqat insonlar, balki butun millatlar hayotida texnogen ongni rivojlanishiga olib kelmoqda. Shunday jarayon haqida fikr yuritar ekanmiz texnogen ong bilan milliy ong o'rtasida "ziddiyat" yuzaga kelayotirmi yoki ular bir birlariga salbiy ta'sir o'tkazmasdan rivojlanib ketaveradimi – degan savol yuzaga kelmoqda.

Tahlil va natijalar. Aslida, texnogen ong doim milliy ongning tarkibi sifatida rivojlanib, millatlarning ularning qanchalik o'zlashtirsa, fan, texnika va texnologiya yutuqlaridan samarali foydalansa, millatlarning umumiy taraqqiyotiga xizmat qilib kelayotgan edi. O'rni kelganda shuni ham alohida ta'kidlash lozimki, ilmiy adabiyotlarda texnogen ong masalasi ijtimoiy falsafiy kategoriya (tushuncha) sifatida o'rganilmagan edi. U aslida real hayotda: 1) yangi fan tarmoqlarining yuzaga kelishida; 2) yangi texnologik va texnik ishlanmalarining yaratilishiga; 3) butun insonlarning moddiy farovonligini oshishiga; 4) insonlar va butun millatlarning intellektual salog'iyatining o'sishiga; 5) insonlar, millatlar va xalqlarning turmush kechirishining yangillashtirilishiga; 6) yangi ish joylarining yuzaga kelishiga; 7) mehnat sharoitlarining yaxshilanishiga; 8) mehnat unumdorligining oshishiga xizmat qilib kelgan. Ammo texnogen ong o'ta muhim omil bo'lganligi va ijobiy natijalari bilan milliy ong taraqqiyotiga bugunga nisbatan "raqobatchi" sifatida yuzaga kelmagan edi. Aksincha, u milliy ongning rivojlanishiga o'zining ijobiy ta'sirini ham o'tkazgan. Nazarimizda, texnogen ongning milliy ongga nisbatan "raqobatchi" bo'lishiga: a) insonlar va millatlarning ijtimoiy, moddiy va ma'naviy ehtiyojlarining tezlik bilan oshib borayotganligi; b) zamonaviy fan, texnika va texnologiyani rivojlanishi ana shu ehtiyojlarining ta'minlanishiga ta'sir o'tkazishda asosiy omillaridan bo'lib borayotganligi; v) bugungi globallashuv sharoitida avvaliga qaraganda yaxshi, moddiy farovonligi yuksak darajada yashashga harakatlarning kuchayotgan va ni dunyo miqyosida ommalashayotganligi; g) rivojlangan mamlakatlarda yashayotgan millatlar va xalqlarning yaratuvchanlik, turli moddiy, ijtimoiy va ma'naviy jihatdan ehtiyojlaridan qoniqish olmayotganligi o'zga mamlakatlardagi xalqlar hamda ularning rivojlanishi uchun imkoniyat qoldirmayotganligi kabilar sodir bo'lmoqda.

Bu jarayonda globallashuv xuddi ana shu xalqlar va millatlarga keng imkoniyatlarni yaratib berayotganligi va oqibatda dunyo miqyosida turli ziddiyat yuzaga keltirishiga, moddiy jihatdan kam rivojlangan millatlar va xalqlarning taraqqiyotga erishgan millatlar darajasiga yetib kelishiga imkoniyat qoldirmayotir. "Yangi texnologiyalar" – deb yozadi Jahon iqtisodiy forumi asoschisi va ijrochi raisi Klaus Shvab, "ishlab chiqarish va tadbir qilinish borasidagi noaniqliklar tufayli sanoat inqilobi natijasida kelib chiqadigan o'zgarishlar qanday namoyon bo'lishini to'la bilmaymiz. Ularning murakkabligi va sohalari bo'yicha o'zaro aloqadorligi global jamiyatning barcha manfaatdor vakillari hukumatlar, biznes, ilm-fan va farovonlik jamiyati ushbu yangi trendlarni tushunishi uchun birgalikda ishlashga mas'ul ekanligini anglatadi"[2]. Bu yangi sanoat inqilobini, yana ham aniqrog'i bugungi globallashuv jarayoni kimlar amalga oshirmoqda? Albatta ana shu texnik va texnologik imkoniyatlari mavjud bo'lgan mamlakatlarda o'zlarini intellektual salohiyatini rivojlantirish va undan samarali foydalanayotgan insonlar. Shu tariqa, tabiiy ravishda, ularning texnik va texnologik onglari hozirgi taraqqiyot bosqichidan ilgari bormoqda. Bu

o'zgarishlar istiqbolda insoniyat ommaviy ravishda manfaat keltiradimi yoki yo'q, buni bugungi kunda tushunishni xohlamaydiganlar soni ham oshib bormoqda. Masalaning mohiyatidan kelib chiqadigan bo'linsa, texnik va texnologik ong ijobiy omil hisoblanadi. Chunki, eng avvalo insonga va jamiyatning rivojlanishiga ijobiy ta'sir etadi. Bu yerdagi asosiy muammo, bugun va istiqbolda texnologik ongning rivojlanishida emas, balki uning milliy ongning sayozlashib borishiga o'tkazadigan ta'siridan xavotirning yuzaga kelayotganligidir. Bu jarayonning xatarli jihati shundaki, texnika va texnologiya yutuqlarini millat vakillari tomonidan egallash hamda ulardan foydalanishni milliy ong bilan uyg'un holda emas, balki texnogen ongning tobora mustaqil omil sifatida rivojlanib, milliy ongning sayozlashuviga o'tkazishi mumkin bo'lgan ta'sirning kuchayib borayotganligida namoyon bo'lmoqda. Bu globallashuvning avj olishi jarayonida milliy ongning zaiflashuviga va u o'z navbatida millatning o'zligidan begonalashuviga, milliy ruhiyat, tafakkur, ong va dunyoqarashda yuzaga kelayotgan milliy-ma'naviy sayozlashuv o'rini zamonaviy va texnika va texnologiya taraqqiyotiga nisbatan ustuvor qarashlar, tasavvurlar va dunyoqarashlar to'lg'azilishiga olib kelishini kuchaytiradi.

To'g'ri, bugun insonlarning moddiy boylikka, farovon hayotga intilishi tobora kuchayib bormoqda. Chunki ularning bugungi taraqqiyotni tezlashuvi fan, texnika va texnologiyani rivojlantirib, insonlarning zamonning ehtiyojiga muvofiq egallashi va foydalanishi zarurligini kun tartibiga qo'yimoqda. Nazariya va amaliyotda texnogen ong rivojlanishiga salbiy munosabatda bo'lish milliy taraqqiyotga to'siq qo'yish bilan barobar. Shu jihatdan bu jarayonni rivojlantirish uchun millat vakillarining milliy va texnogen muvozanatini tarbiyalash tarbiya faoliyatining bosh yo'nalishiga aylanishi lozim. Bugun milliy ong bilan texnogen ongni uyg'unlashtirish asosida tarbiya olib borishda texnogen ongni rivojlantirishga ustuvorlik bilan qarash kuchayayotgan bir sharoitda milliy tarbiyada e'tiborsizlik yuzaga kelayotganligi ham bor gap. Milliy ong va texnogen ongga nisbatan qarashlarga dunyoning tobora globallashuvi ham o'zining ta'sirini o'tkazmoqda. U dunyoda iqtisodiy jihatdan texnogen ongni rivojlantirishga katta e'tibor berayotgani o'z xalqlarining farovon yashashni amalga oshirmoqda. Lekin halqning jamiyatdan begonalashuvi, millatlarning ma'naviy qashshoqlashuvi ham sodir bo'lmoqda.

Avvalo shuni alohida ta'kidlash lozimki, texnogen sivilizatsiya tizimli rivojlanib boradi. Unda milliy manfaatlar alohida o'rini egallaydi. Texnogen sivilizatsiyada millatlarning manfaatlari quyidagilardan iborat: 1) milliy ongning rivojlanishiga ham ijobiy ta'sir o'tkazadi ya'ni millat uning barcha imkoniyatlaridan foydalanishga harakat qiladi. 2) millatning intellektual salohiyatining oshib borishiga ijobiy ta'sir qiladi. Jahon iqtisodiy forumi asoschisi va ijrochi raisi Klaus Shvab ta'kidlaganidek, bugungi taraqqiyot bosqichida intellektuallarning asosiy ko'rsatgichi "texnologiya ko'pchiligimiz xohlaydigan ulkan samaradorlikni taqdim etadi. Ammo odamlar jarayonning bir qismi bo'lib qolmasdan buyukroq ishlarda ham qatnashishni istaydilar"[3]. Haqiqatdan ham har bir inson va millat vakillarining o'z intellektual salohiyatining oshirib borishi uchun texnologik sivilizatsiyaning ahamiyatini anglab yetmoqdalar. 3) texnogen sivilizatsiya sharoitida fan, texnika va texnologiyaning yangi, zamonaviy turlarini shakllantirish hamda rivojlantirish barcha millatlarga manfaat keltiradi. 4) texnologik sivilizatsiya juda ko'plab millatlarning o'zaro yaqinlashuviga, aloqalarning rivojlanishiga ijobiy ta'sir o'tkazadi. Eng asosiysi shuki, aloqalarning rivojlanishi nafaqat texnika va texnologiya, shuningdek, iqtisodiy aloqalarning rivojlanishiga ham o'zining ta'sirini o'tkazadi. 5) texnogen sivilizatsiya tizimi milliy

manfaatdolikning yana bir qismini xalqlar va millatlarning iqtisodiy va ma'naviy ehtiyojlarini qondirishda namoyon bo'ladi. Texnogen sivilizatsiya ilm-fan, texnika va texnologiyaning yuksak darajada rivojlanishi va zamonaviy ishlanmalar ishlab chiqish bilan bog'liq jarayondir. Tabiiy ravishda ularning rivojlanishi natijasida insoniyat uchun ehtiyojlarini qondirishga xizmat qiladi. Chunki ularning rivojlanishi insoniyat uchun zarur bo'lgan maxsulotlarni imkoniyat darajasida ko'proq va sifatli ishlab chiqarish imkoniyatini beradi. Albatta, bunday sharoitda ilm, fan, texnika va texnologiyalarni rivojlantirishga imkoniyati katta bo'lgan mamlakatlar yetakchilik qiladilar. Ularni rivojlantirishga imkoniyati, jumladan, nafaqat iqtisodiy imkoniyati, shuningdek, ularga imkoniyat kam bo'lgan mamlakatlar va xalqlar o'zlarining intellektual salohiyatini rivojlantirishga ham harakat qiladi. Bu jarayonda muammo shundaki, o'z aholisi uchun zarur bo'lgan ehtiyojlarni o'zlar yaratish yoki ishlab chiqarishdan ko'ra tashqaridan olishga harakat qiladilar. Natijada ular yana bu jarayonda yetakchilik qilayotgan mamlakatlarga qaram bo'lib qolaveradilar. Texnogen sivilizatsiyaning avj olishi sharoitida mana shunday tengsizlik davom etaveradi. Chunki bujarayonda unga teng qatnasha olmagan davlatlar va xalqlar xohlaydimi yoki yo'qmi o'zining ehtiyojini ta'minlashda bu jarayonda yetakchilik qilayotgan mamlakatlar bilan aloqalarni olib borishga majbur bo'laveradilar. 6) hozirgi davrda texnogen sivilizatsiya millatlar va xalqlar manfaati shu darajaga borib yetmoqdaki, undan har bir inson foydalanmasdan, faqat kuzatuvchi sifatida yashay olmaydi. Chunki bugun insonga tez ta'sir o'tkazadigan OAV, axborot, internet va boshqa texnika va texnologiya nihoyatda yuksak darajada rivojlanib ketdi. I.N.Islomov, SH.A.Maxmudov, A.A.Teshaboyev birga yozgan "Global siyosiy texnologiyalar" nomli monografiyasida ta'kidlaganidek "Axborot kanallari ma'lum davlatga kuch ishlatmagan holda intervensiya o'tkazishi, inqilobni amalga oshirishi va shu davlatning o'z fuqarolari tomonidan davlat to'ntarishini uyushtirishiga yordam bermoqda. Hozirgi kunda axborot tarqatishda internet kanallari muhim rol o'ynamoqda. Dastlabki axborotni yoki uning ilk manbasini aniqlashning qiyinligi, tarmoqlarda axborotning tez tarqalishini oldini olish mushkulligi bunday texnologiyaga qarshi kurashni qiyinlashtirmoqda"[4].

Bunday har bir xalq va mamlakatda yashayotgan millatlar texnogen sivilizatsiyasi yaratgan barcha yangiliklardan va ularga manfaat keltirayotgan imkoniyatlardan unumli foydalangan holda ularning keltirib chiqarishi mumkin bo'lgan salbiy ta'sirlaridan ham ogoh bo'lish zarur. Yuqorida keltirilganlardan ko'rinib turibdiki, texnogen sivilizatsiya millatidan qat'iy nazar undan samarali foydalangandagina rivojlanishi mumkin. Eng muhimi, ular yashayotgan mamlakatlarda uni o'z millati va xalqiga rivojlantirish hamda uning yutuqlaridan foydalanishga imkoniyat beruvchi intellektual salohiyatni kuchaytirishga e'tibor berayotgan bulsa, undan manfaatdorlik oshib boraveradi. Ammo davlatlarda uncha e'tibor bermasa yoki uning mamlakat va unda yashayotgan millatlar hamda xalqning manfaatlariga salbiy ta'sir qiluvchi jihatlarni hisobga olmagan taqdirda ular rivojlanishdan orqada qolishlari mumkin. Xo'sh, texnogen sivilizatsiya qaysi mamlakatlar va unda yashayotgan xalqlarga nimalar, qaysi jihatlari bilan ularning rivojlanishlariga salbiy ta'sir ko'rsatishi mumkin. 1) taraqqiyotdan orqada qolayotgan mamlakatlar jamiyatida fan, texnika va texnologiyani rivojlantirishda bee'tibor bo'lsa, faqat shu sohada katta yutuqlardan o'rnak olmagan va uning tajribalaridan foydalanmasa, hamda mohiyatini va imkoniyatini tushunmagan holda foydalanadigan bo'lsa, bunday mamlakatlar texnogen sivilizatsiya ham taraqqiy qilmagan mamlakatlarni unga yetakchilik qilayotgan

mamlakatlarga "ipsiz" bog'lab qo'yaveradi; 2) texnogen sivilizatsiya turli mamlakatlar va unga yetakchilik qilayotgan davlatlar, xalqlar bilan birga kam taraqqiy qilgan mamlakatlar o'rtasida tengsizlikni va birining ikkinchisiga nisbatan qaramlik holatini keltirib chiqaradi. Texnogen sivilizatsiya o'zgalarga qaram bo'lgan millatlar va xalqlar o'rtasida o'zaro birdamlik ruhiyatini susayishiga sabab bo'ladi. Bunday sharoitda mamlakatda yaratuvchanlik, bunyodkorlik va ishbilarmonlik kayfiyatlarining barham topishiga olib keladi. Boz ustiga mamlakatda ishsizlikning vujudga kelishiga sharoit yaratadi. Chunki qaram mamlakatlarda yangi, zamonaviy texnika va texnologiya vujudga keltirishdan ko'ra uni olib kirish afzal bo'la boshlaydi hamda uni yaratgan yetakchi mamlakatlardan sotib olaveradi.natijada, bir tomondan bu soha orqada qolaveradi va yetakchi mamlakatlarga qaramlik asoratidan qutilib keta olmaydigan millat, xalq va mamlakat sifatida yashashga girifdor bo'lib qolaveradi. 3) texnogen sivilizatsiyaning millat manfaatiga zid tomoni shunda ediki, rivojlanishda orqada qolayotgan mamlakatlarda fan, texnika va texnologiyalarning rivojlanishidan orqada qolishi natijasida yoshlar ham ular taraqqiy qilgan mamlakatlarga ketishga harakat qilaveradi. Boz ustiga millatlarning salohiyatli, kuchli, bilim darajasi yuksak yoshlari, qayerda ularning qiziqishiga javob beradigan qulay muhit bo'lsa, o'sha mamlakatlarga ketaveradi. Bunday jarayonning yana bir salbiy jihati shundaki, ular o'zlar borgan mamlakatlardan qaytib kelmay, o'sha joyda doimiy yashab, ishlab hayot kechiradilar. Natijada millatning intellektual salohiyati susayadi, uning fan, texnika va texnologiyani rivojlantirish borasida orqada qolib ketishiga sabab bo'ladi. 4) texnogen sivilizatsiyaning rivojlanishidan orqada qolayotgan millatlar va xalqlar manfaatlariga zid yana bir tomoni borki, uni mamlakat o'z vaqtida oldini olmasa, bunday mamlakat qaramlikdan qutila olmaydi. Bu ta'lim tizimi hisoblanadi. To'g'ri, ta'lim tizimida yetakchilik qilayotgan mamlakatlar tajribalaridan foydalanish zarur. Ammo, ularni butunlay ko'chirib olish millatni yashab qolishiga, uning davom bo'lishiga nihoyatda zid hisoblanadi. Qachon millat millat darajasiga yetish uchun u o'zining ta'lim tizimida o'ziga xos "model" vujudga keltirmas ekan, unday millat o'limga mahkum bo'lib qolaveradi. Zero, milliy modelda millatning urf, odat, an'ana va qadriyatlar mujassamlashadi, ta'lim tizimida ular o'z ifodasini topadi va yoshlar ongiga yetkaziladi, ular orqala yoshlardada milliy tafakkur shakllanadi. Shu tariqa millat rivojlanadi hamda takomillashib boraveradi.ammo bugungi kunda millatimiz yoshlari ongi va tafakkurida milliy qadriyatlarni o'zlashtirishdan ko'ra moddiy farovonlikni ustuvor deb bilishga berilayotganlari bor gap. Agar moddiy farovonlik milliy qadriyatlariga zid holda rivojlanadigan bo'lsa, bugun jahon miyosida sodir bo'layotgan millatlarning o'zligidan mahrum bo'lib qolayotgan holatiga tushib qolishimiz muqarrarlashadi. Bu jarayondan ogoh bo'lishimiz darkor. 5) texnogen sivilizatsiyani mamlakat va jamiyatda yashayotgan yoshlarimizga milliy taraqqiyotimizga nimasi bilan zarur va qaysi jihatlari bilan zid ekanligini chuqur anglatishimiz muhim ahamiyatga ega. Chunki uning rivojlanib borishi natijasida nafaqat millat va xalq, balki davlatning o'zi ham rivojlanadi va takomillashib boraveradi.

Xulosa va takliflar. Texnogen sivilizatsiya yuqorida ta'kidlaganimizdek, zaminda yashayotgan insonlar, millatlar, xalqlar va davlatlar taraqqiyotiga ijobiy ta'sir etuvchi omil hisoblanadi. Uning salbiy jihati, uni vujudga keltirayotgan va asosiy ehtiyojlariga bo'ysundiruvchi rivojlangan va yetakchilik qilayotgan mamlakatlarning ochko'zliklari bilan bog'liq. Chunki u taraqqiy qilgan mamlakatlarning rivojlanishidan orqada qolayotgan mamlakatlar hamda ularda yashayotgan xalqlarning fan, texnika va texnologiya yutuqlaridan to'la foydalanishlari uchun imkoniyat

qoldirmasligi bilan bog'liq bo'lib qolmoqda. Xuddi mana shu salbiy omil texnogen sivilizatsiya bilan rivojlanishdan orqada qolayotgan milliy manfaatlar o'rtasidagi "ziddiyat"larni keltirib chiqaraveradi. Ularning oldini olish bugungi kun uchun nihoyatda zarur. Chunki rivojlanishdan orqada qolayotgan mamlakatlardagi xalqlar o'zlarining barcha ichki imkoniyatlarini ishga tushirib, texnika va texnologiyaning eng zamonaviy yangi turlarini vujudga keltirishdan ko'ra yetakchilik qilayotgan mamlakatlardan tayyorini olishga, ularga "yordam" berishlariga umidvor bo'lib, ularning ishdan

chiqqan, zamondan orqada qolgan texnika va texnologiyalarini olish bilan cheklanib qolish holatlari davom etmoqda. Ular shu ma'noda yetakchi mamlakatlarga istamasalar-da yoki bilib-bilmasdan qaram holatiga tushib qolmoqdalar. Shu tariqa bugungi kunda texnogen sivilizatsiya tizimi qanchalik mustahkam bo'lmasin unda texnogen va milliy ong muvozanatda rivojlansa, butun insoniyatning moddiy va ma'naviy ehtiyojlarini qondirishdagi mavjud muammolarning yechimini topish imkonini beradi.

ADABIYOTLAR

1. Степин Б.С. Философия в эпоху перемен // Вестник Московского университета. Серия 7. Философий. – Москва. 2006. – № 4. С-18.
2. Клаус Шваб. Тўртинчи саноат инқилоби (инглиз тилидан таржима Сарвиноз Қосимова). Тошкент: Nihol, 2022. 11-б.
3. Клаус Шваб. Тўртинчи саноат инқилоби (инглиз тилидан таржима Сарвиноз Қосимова). Тошкент: Nihol, 2022. 80-бет.
4. Исломов И.Н., Махмудов Ш.А., Тешабоев А.А. Глобал сиёсий технологиялар. Монография. Тошкент. Complex Print. 27-б.



Baxriddin PRIMOV,

Toshkent davlat iqtisodiyot universiteti Ijtimoiy gumanitar fanlar kafedrasida doktoranti, PhD

E-mail: baxriddinprimov57@gmail.com

O'zMU professori B.Tuychiyev taqrizi asosida

AXBOROTLASHGAN DAVRDA GLOBAL JARAYONLAR VA MADANIYATLAR O'ZGARISHI

Аннотация

Ushbu maqolada axborotlashgan davrda global jarayonlar va madaniyatlar o'zgarishi yod qadriyatlarga undovchi axborotlar mohiyati ochib berilgan, unda biz yashayotgan bugungi jamiyat to'lato'kis axborotlashib ulgurani va yanada takomillashayotganligi ta'kidlanadi. Shunday ekan maqolada bizni va insoniyat olamini fikriy qaramlikka undovchi noaniq hamda notanish bo'lgan o'zga madaniyatlar axborot resurslari va kapitali, moddiyatni ustun qo'yish, hashamatparazlik, nafsi berilish, jahon OAV, axborot tahdidlari, axborot qaramligi, internet va virtual olami.

Kalit so'zlar: Yevrotsentrizm, axborot resurslari va kapitali, moddiyatni ustun qo'yish, hashamatparazlik, nafsi berilish, jahon OAV, axborot tahdidlari, axborot qaramligi, internet va virtual olami.

ГЛОБАЛЬНЫЕ ПРОЦЕССЫ И КУЛЬТУРЫ МЕНЯЮТСЯ В ЭПОХУ ИНФОРМАТИЗАЦИИ

Аннотация

В этой статье изменения в глобальных процессах и культурах в информированный век - это то, что мотивирует ценности йода. Раскрывается суть информации, в которой подчеркивается, что сегодняшнее общество, в котором мы живем, полностью информировано и совершенствуется в дальнейшем. Вот почему статья привела нас и мир людей к интерпретации с помощью доказательств того, что в информационном пространстве преобладают неспецифические и незнакомые культуры, что приводит нас и мир людей к психической зависимости.

Ключевые слова: Евроцентризм, информационные ресурсы и капитал, предпочтение субстанции, роскошь, индугенция, мировые СМИ, информационные угрозы, информационная зависимость, Интернет и виртуальный мир.

GLOBAL PROCESSES AND CULTURES ARE CHANGING IN THE ERA OF INFORMATIZATION

Annotation

In this article, changes in global processes and cultures in the informed age are what motivate the values of iodine. The essence of the information is revealed, which emphasizes that today's society in which we live is fully informed and is being improved in the future. That's why the article led us and the human world to interpret with the help of evidence that non-specific and unfamiliar cultures prevail in the information space, which leads us and the human world to mental dependence.

Key words: Eurocentrism, information resources and capital, preference for substance, luxury, indulgence, world media, information threats, information dependence, the Internet and the virtual world.

Kirish. Bugungi kunda insonlar uchun axborot – eng kuchli ta'sir vositalardan biriga aylanib ulgurdi. Aynan, axborot globallashtirilgan davrda madaniyatlar tarqiyoti va tanazzulni boshlab beruvchi yuksak qudratli qurolga aylandi. Demak global axborot maydoni, axborot orqali insonlarni boshqarish, ta'sir o'tkazish, o'z doirasida ushlab, yaratish hamda yo'q qilish kuchiga ega. Shunday ekan bugunda axborotga ne chog'lik bog'liqligimizni qo'limizdagi uyali vositalar ham juda ahamiyatga molikligini ko'rsatmoqda.

Adabiyotlar tahlili. Maqolamizda, bugungi kunda axborot jadallashuvi va u bilan bog'liq ilmiy-nazariyasi o'rganishlar tahlil etildi. Ayniqsa, bu nazariyaga J.Fon Neyman, N.Vinner, K.SHenon kabi olimlar tomonidan asos solingan. Axborot va axborotlashtirishning falsafiy metodologik masalalarini tahlil etish asosida V.Kanke, A.Rakitov, V.Styopin, V.Goroxov, M.Rozov singari olimlar maxsus ilmiy-nazariy qarashlarni ishlab chiqishgan. Jumladan, V.Kanke "Axborot va axborotlashtirish masalalari o'zining ratsional asoslariga ega. Buni Leybnits va Dekart qarashlarida ko'rishimiz mumkin. Shuning uchun ham Leybnits bir paytning o'zida faylasuf, fizik, matematik, texnik, tilshunos va mantiqshunos bo'lgan. Hozirda bu masalarni o'rganishda bizning olimlarimiz G. G'apparova, F.Usmonov, G.Karimova, A.Boboqulovlar va boshqa bir qator tadqiqotchilar ish olib borishmoqda.

Tadqiqot metodologiyasi. Hozirgi vaqtda axborotlashgan davrda global jarayonlar va madaniyatlar o'zgarishi o'tmish va kelajak haqidagi qadriyalar uzviy bog'liqlida emas balki, bugun madaniy jarayonlar ta'sirida aniqrog'i G'arb va Amerika madaniyatlariga taqlid qilishga qaratilgan axborotlar hamda texnologiyalar orqali amalga oshirilmoqda. Bunday ustunlik dastlab siyosiy-iqtisodiy keyin esa madaniy ustunlik o'rnatishga olib kelmoqda. Bu bizdan shunday jarayonlarni analiz-sintez, ilmiy va metodologik jihatdan tahlil etish kerakligini ko'ratdi.

Tahlillar va natijalar. Insoniyat o'tmishi va tarixidagi majoralarga hamda urushlarga e'tibor qaratadigan bo'lsak, ibtidoiy davrdan hozirga qadar evolyutsion jarayonlar kabi rivojlanib keldi. Birinchi va ikkinchi jahon urushlari eng qirg'inbarot sifatida tilga olinsada XX asrda qolib ketgan qaytib bo'lmas holat sifatida izoxlanib kelindi. Ammmo global axborotlashgan davrga kirib borayotgan XXI asr boshida boshlangan sokin jarayonlar bugungi kuni insoniyat ongi va zehniyati uchun kurashga krishgan bir payitda gibrid majora va urushlar yana avj oldi. Bunga dunyo taraqqiyoti ulgan ilm-fan, texnik va texnologik yutiqlarga etishayotgan axorotlar buning kuchli vositasi aylangan vaqtga to'g'ri kelmoqda. Bugungi G'arb va Sharq sivilizatsiyasi, dunyo davlatlari ham bu jarayonga tortilmoqda. Xalqaro tashkilotlar mavqei pasayib jahon tartiboti o'zgarimoqda.

G'arb o'z taraqqiyotida erishishda Yevrotsentrizm g'oyalari ustunlik qilganligi bunga erishishda kapitalizm qudratli texnologiyalari ishlab chiqaruvchi kuchlarni rivojlantirganligi bois boshqalardan o'zib ketganligini ta'kidlashadi. Go'yoki boshqa xalqlar bunday natijalarga erishish uchun G'arb namunasidagi kapitalizmi va demokratiyani dastaklashi lozimligi zarur emish. Vaholanki, G'arb davlatlarining dastlabki rivojlanish bosqichidagi resurslari va kapitallari mustamlakachilik hisobidan amalga oshirilgani hech kimga sir emas. Shunday ekan G'arb andozasidani kapitalistik munosabarlarni namunasida madaniy gegemoniya o'rnatish va qaror toptirish yotganligini unutmashlik darkor. Moddiyatni ustun qo'yish, hashamatparazlik, nafsi berilish va uni qondirish hamda bunday axloqsiz qadriyatlarining singdirilishi iqtisodiy jarayonlarni tezlashtiradi deb qarash orqali barcha narsalarni sotish va sotib olish mumkin bo'lgan tovarga aylantiriladi. Fikrlar va tafakkurning, inson ongi va ruhiyatining, inson qadriyati va axloqining, tabiat va jamiyatning, madaniy tovarga aylantirilishi – zamonaviy deb atashimiz mumkin bo'lgan G'arb kapitalizmi asosiy jirkanch xususiyatini belgilab bermoqda. Ayniqsa, jamiyatning barcha sohalariga axborot-kommunikatsiyaning kirib borishi va ularning raqamlashishi savdo-sotiq munosabatlarida ustuvor vositalardan biriga aylanib ulgurdi, “yemak-ichmak, ayshu-ishrat, shodlik va tomoshalar” shiori ostida insonlarda iste'molchilik kayfiyatiga berilishni yanada avj oldirilyapti, “insonning moddiy boyligi va hamyoni qayerda bo'lsa, uning qalbi ham o'sha yerda” degan halokatli qarashlar singdirilmoqdaki, kishilarning mavjud jamiyatdan uzoqlashishiga hamda begonlashishiga olib kelmoqda. Yevrotsentrizmning axborot texnologiyalari va ular orqali ijtimoiy tarmoqlaridagi tarqatilyotgan navbatdagi uydirmalaridan biri texnologik afsona sifatida tanilgan. Unga ko'ra, aynan G'arb dunyoqarashi asosida yaratilgan demokratiya va madaniyatlar, fan va texnologiyalar, huquq va erkinliklar bilan bog'liq ustuvor maqsadlar ulug'vorlikka erishishda hal qiluvchi ta'sir sifatida e'tirof etilmoqda. Demak, G'arb madaniyati va texnologiyalarining boshqa xalqlar tomonidan o'zlashtirilishi ularning taraqqiy etishiga hamda ilg'or ravnaqi topishi uchun xizmat qiladi. Farovon hayotni belgilashda texnologik taraqqiyot ustunlikka erishdi bu esa insonlarda kapitalistik madaniyatni ulgaytiridi, texnologik madaniyat o'stiridi va umumlashtirib jozibali kuch aylantirdi. Kishilarda bunday madaniyatga bo'lgan intilishni va qiziqishni orttirdi. “Madaniy hodisalar yakuniy natijasiga ham sezilarli ta'sir ko'rsatdi. AQSH boshligidagi koalitsiya ko'pincha Amerika siyosiy va ijtimoiy madaniyatining ko'plab atributlarini ijobiy, deb qabul qildi. Amerikaning Yevrosiy qit'asining g'arbiy va sharqiy chekkalaridagi ikkita muhim ittifoqchisi- Germaniya va Yaponiya Amerikacha hayot tarziga nibatan havas orqali o'z iqtisodiyotini tiklab oldi. Amerika esa keng miqyosida kelajak namunasi, hayrat va taqlid qilish loyiq jamiyat sifatida qaraldi”[1] bunga boshqa ko'pgina davlatlar ham ergashdi. Bundan andoza olgan xalqlarni G'arb va Amerika madaniyatlariga taqlid qilishga undadi. Bu holatni amerikalik olim Z.Bjezinskiy quyidagicha ta'riflaydi: “Madaniy ustunlik Amerika global kuch-qudratining muhim jihati sanaladi. Ayrimlar o'zining estetik qadriyatlari haqida nimalarni o'ylamasin, Amerika ommaviy madaniyati, ayniqsa, jahon yoshlarini ohanrabo kabi o'ziga tortadi. Uning jozibadorligi, ehtimol, shu madaniyat orqali targ'ib qilinayotgan hayotni sevish falsafasi, hayot sifati bilan bog'liqdir, lekin Amerika madaniyatining jozibadorligi shakshubhasizdir. Amerikaning televidion dasturlari va filmlari jahon bozorining qariyb to'rtdan uch qismini egallagan. Amerikaning ommabop musiqasi ham ustuvor mavqega ega, shuningdek, amerikaliklarning qiziqishlari, ovqatlanishdagi

odatlari va hattoki kiyinishlariga butun dunyoda taqlid qiladilar. Internet – ingliz tilida va kompyuterdagi so'zlarning aksariyat qismi Amerikadan bo'lib, global muloqotning mazmuniga kuchli ta'sir o'tkazadi. Va nihoyat, Amerika zamonaviy ta'lim olishga intilyotganlar uchun o'ziga xos Makkaga aylangan...”[2].

G'arb va Amerika madaniyati vak qadriyatlar jozibador deya ta'riflangan Z.Bjezinskiy fikrlari kishini o'ylantiradigan darajada targ'ib qilinmoqda? Statistik ma'lumotlarga ko'ra, o'sha ko'klarga ko'tarib maqtaloyotgan madaniyat egasi bo'lgan yosh amerikalik 18 yoshga kelib kompyuter o'yinlaridagi 40 mingga yaqin qotillikning guvohi yoki “muallifi” bo'lishi aniqlangan. Bundan tashqari, shunday navqiron yoshda u kinofilmlar orqali 200 mingga yaqin (!) zo'rvonlik harakatlarining shohidi bo'lar ekan[3]. Bugungi kunda mutaxassislar G'arb va Amerika madaniyatiga “o'lim g'oyasini tarqatuvchi madaniyat” qadriyat sifatini bermoqda. Bunga misol sifatida aytishimiz mumkinki biz ta'kitlayotgan mamlakatlarda 2022 va 2023 yillardagi AQSH va Fransiyadagi ayollarning ommaviy tarzda “abort” qarshi konstitutsiyaviy huquqlarga nisbatan naroziligini keltirib o'tish joyiz. Bundan tashqari bugungi kunda ham ko'plab OAV shov-shuvga sabab bo'layotgan o'zaro kelishmovchilik natijasida maktab o'quvchisining o'z tengdoshlari yoki ta'lim bergan o'qituvchisiga qarata o'q otishi, qurol va pichoq o'qalishi ana shu madaniyat hosilasi emasmi?

Hozirgi kunda iste'molchilik kayfiyatining avj oldirish, huzur- halovatga intilishning kuchayishi “rohatlanish sanoati”ni avj oldirildi, uyali aloqa vositalari bo'lmish smart telefonlar imkoniyati kengayishi selfi va turli o'yinlarga o'ta qiziqish natijasida “evtanziya” va “o'lim madaniyati”ga berilish oqibatida G'arbda ma'naviy-axloqiy tanazzul kuzatilmoqda. Qadriyatlar toptalib, oyoq osti qilinib, ilgari axloq hisoblangan urf-odatlar aybga, or-nomus hisoblangan harakatlar qoralanib, gunoh sifatidagi qilmishlar fazilarga aylantirilmoqda. Bunday “rohatlanish sanoati”ni natijasida yuqorida ko'rsatib o'tilgan mamlakatlarida fribgarlik, giyohvandlik, fohishabozlik, besoqolbozlik va jinoyatchilik kabi illatlarning avj olishi, oilalarda notinchlik hamda buzilishlarning ko'payishi bilan bog'liq holda tug'ilishlar sonining kamayishi bunga yaqqol misol bo'la oladi. Ma'lumotlarga ko'ra, “AQSHda 12 yoshgacha bo'lgan qizlardan 25 foizining nomusiga tajovuz qilingan. Amerika erkaklarining 25 foiziga yaqini besoqolboz ekani aniqlangan. Har yili 200 mingga yaqin besoqolboz Los-Anjeles ko'chalarida namoyish o'tkazadi”[4]. Insonni havotir soladigan holat shundaki, jamiyat ma'naviy va axloqiy hayoti tanazzul sifatida emas, inson ozodligi va erkinliklarining tatanasi sifatida talqin qilinadi.

Hozirgi global axborot makonidagi ba'zi xabarlariga ko'ra, shaxsiy erkinlik er, xotin va farzandning oilaviy munosabat va majburiyatlardan “xalos etilishi” ko'plab rivojlangan davlatlarda oila instituti barham topashiga olib bormoqda, natijada hozirda 17 ta mamlakatda tug'ilish ko'rsatkichlari o'lim sur'ati-dan ortib ketdi. Alaloqibat, Belgiya, Bolgariya, Vengriya, Germaniya, Daniya, Ispaniya, Italiya, Latviya, Litva, Portugaliya, Rossiya, Ruminiya, Slovakiya, Sloveniya, Xorvatiya, Chexiya va Estoniya kabi davlatlarda belanchaklardan ko'ra, tobutga bo'lgan ehtiyoj tobora ko'payib bormoqda[5]. Buni birgina Rossiya misolida ko'rib o'tsak: Rossiyada 2000-yillardan keyingi bir necha yillar davomida tug'ulishlar soni barqaror o'sganini kuzatish mumkin. Lekin, 2015 yildan buyon tug'ulishlar soni yildan-yilga kamayishi kuzatilmoqda. 2022 yil oxirida u deyarli 7% ga tushgan. Mutaxassislar fikricha, “Ko'p sonli avlod o'rnini kam sonli avlod egalladi. Tushish sababi asosan ikkita. Birinchidan, 1990-yillarda tug'ilgan kam sonli avlod tug'ish yoshiga kirdi - ya'ni bola tug'ishi mumkin bo'lgan

yoshdagilar soni avvalgiga qaraganda hozir kamroq. Demografiya buni sinus to'liqin-ko'tarilib pasayib boruvchi

to'liqinli grafik shaklida ifodalaydilar.

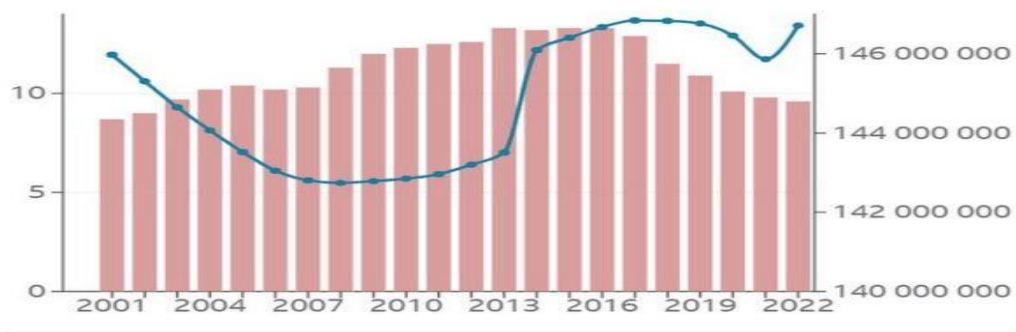

Ko'k rang: Aholi soni. Pushti rang: Tug'ilish (har ming kishiga tug'ilgan chaqaloq soni)"[6]. Rossiya va Ukraina o'rtasidagi o'rtasidagi majoralardan so'ng aholi demografiyasidagi o'sish qanday bo'lishini taxmin qilish qiyin emas.

Dunyoning xiristiyonlikka asoslangan rivojlangan ba'zi davlatlarida jumladan, AQSH va G'arbiy Yevropada inson huquqlarini qadriyat sifatida ilgari surayotgan hamda oila qurishda bir jins vakillariga ruxsat berilganligi, farzand asrab olish uchun hech qanday qarshiliksiz kafolatlangan imkoniyatlar yaratilganini, ota-ona vazifasini bajaruvchi insonlarning oila va farzand oldidagi o'rni neytralligi na bir insoniy qadriyatga va na bir diniy qadriyatlarga to'g'ri keladi. Bunday axloqsiz qadriyatlar bugungi jamiyat olidida oyoq osti bo'layotganini kuzatishimiz mumkin. Mana shunday misol G'arb taraqqiyotga bo'lgan taqdirchilarning birdan-bir sharti sifatida taqdim etayotgan madaniyat afsonalarning mag'zi puchligini ko'rsatadi. Boz ustiga, bugungi kunda G'arb jamiyati ich-ichidan yemirilayotgani, ayni voqe'liklar ma'naviy-axloqiy inqiroz yuzga kelayotganligini, insondagi insoniylik yemirilib madaniy axloq informatsion taraqqiyot natijasida yanada orqaga ketayotgani haqida guvohlik bermog'ida.

Hozirgi globallashuv jarayoni savdo munosabatlarida ham yangicha ko'rinish olib, bunga ilg'or axborot tizimi joriy etilib, global axborot maydonini qamrab oldi. Endilikda bu jarayon insonlar ongi, tafakkuri, ruhiyati, qadriyati, ma'naviyati-axloqiy sohalariga hamda hayotiga jiddiy ta'sir o'tkazmoqda. Bizning vazifamiz – O'zbekistonni ilg'or ilim-fan yutuqlari asosida, texnologik rivojlanish orqali ijtimoiy-iqtisodiy, ma'naviyati va axloqiy jamiyat qurushda global jarayonlarining real tazyiqi hamda ta'sirini tanqidiy tahrirda o'rganishni hisobga olishib, o'z siyosatimizni mustaqil belgilash yo'nalishida tahrir qilishdan iborat. "Shu sababli biz mamlakatimizda ma'naviy tarbiya tizimining yangi strategiyasini yaratib xalqimiz, aynifsa, yoshlar o'rtasida ma'naviy-ma'rifiy ishlarni sifat va mazmun jihatdan yangi bosqichga ko'tarishimiz kerak.

Bugungi kunda dunyoning juda ko'p mintaqalarida insoniy qadriyatlar yemirilmog'ida. Ayniqsa, ...ayrim o'lkalarda betoqatlik, tojovuzkorlik kayfiyatlarini kuchayib bormog'ida.

Mana shu keskin vaziyatda, ulug' mutafakkirlar aytganidek, dunyoni ezgulik, mehri-shavqat, insoniylik qutqaradi[7]."

Bugun kunda jamiyatimiz insonlari va yoshlari nafaqat ta'lim dargohlarida, balki radio-televideniye, matbuot (OAV), Internet va ijtimoiy tarmoqlar orqali rang-barang axborot va siyosiy ma'lumotlar olmog'ida balki, to'g'ri tushunib xulosalar chiqarmog'ida. Bunga keng axborot maydonidagi globallashuv jarayoni ham o'z ta'sir o'tkazmoqda.

Bizga sir emas, Internetda milliy qadriyatlarimizga va diniy e'tiqodlarimizga to'g'ri kelmaydigan ma'lumotlar, behayo tasvirlar porno saytlar ham borki bundan qochishning hech ham iloji yo'q. Taajjubki, hozirgi kunda rangli OAV da uzatilayotgan reklama vositalarida yalang'och ayolning tanasi ko'rsatilmasa, dunyo bozorida bu reklama hisobiga o'tmaydi. Nafaqat bu Internet, balki televideniya ham shunday.

Internet tizimi bilan ishlaydigan ijtimoiy tarmoqlar va saytlar insoniyat uchun o'zaro axborot almashuvi sur'atini nihoyatda misli ko'rilmagan darajada tezlashtirib yubordi. Bu vositalar qanchalik hayotiga ijobiy naf bergan bo'lsa, taassufki, undan keladigan ziyon ham bundan sira kam emas. Lekin, bu internet tizimiga cheklov joriy etish orqali mutlaqo samarali yo'l topib bo'lmaydi. Aksicha bunda to'g'ri va oqilona foydalanishni o'rganmog'imiz lozim.

Hozirgi raqamlar orqali boshqarilayotgan axborot sohasini yanada takomillashtirish, taraqqiy ettirish mavjud axborot texnologiya va kommunikatsiyalaridan foydalanish samaradorligini oshirish bo'yicha to'g'ri tashkiliy-ma'rifiy ishlarni yanada kuchaytirish lozimligini taqozo etmog'ida.

Xulosa va takliflar. Xullas, biz yashayotgan XXI asr inson ijtimoiy ongi va zehniyatini axborot texnologiyalari vositasida boshqarish borasida jamiyatda tub o'zgarishlar yasadi. Shak-shubhasiz XXI asr axborot asridir. Millionlab va milyard kishilarni bir zumda jadal axborot targ'iboti (propaganda) bilan qamrab olish imkonini beradigan davlat va nodavlat yangi texnologik vositalar paydo bo'ldi. Axborot va so'z erkinligi sifatida biz uchun yopiq bo'lgan turli xorij OAV ilgari surayotgan ochiqlik siyosati bilan bog'liq voqe'liklari bevosita bilish imkoniyati paydo bo'ldi. Global axborot tizimi insonlarning uyali aloqa vositasiga ko'chishi bu jarayonlarni yanada tezlashdirdi va ularning ajralmas bir qismiga aylantirdi. Bu bilan bog'liq ijobiy va salbiy holatlarni ham kuchaytirdi.

ADABIYOTLAR

1. Буюк шахмат тахтаси. –Тошкент: "Print Line Group" ХК . 2022. 18-бет
2. Бжезинский З. Великая шахматная доска. Господство Америки и геостратегические императивы. –Москва: 1998. 38-бет.
3. Азроянц Э. Глобализация: катастрофа или путь к развитию? -Москва, Новый век, 2002. 40-бет.
4. Азроянц Э. Глобализация: катастрофа или путь к развитию? -Москва, Новый век, 2002. 58-бет.
5. United Nations Secretariat, Department of Economic and Social Affairs, Population Division, World Population Prospects: The 1998 Revision. Vol. 1: Comprehensive Tables, November 24, 1998, pp. 100, 118, 152, 158, 164, 182, 202, 224, 240, 258, 268, 376.

6. <https://www.bbc.com/uzbek/world-65620171>

7. Ш.Мирзиёев Янги Ўзбекистон стратегияси. Тошкент: "O'zbekiston" нашриёти. 2021. 278-Б.



UDK: 353 (581) (045)

Шерали РАИМОВ,

соискатель Института перспективных международных исследований при
Университете мировой экономики и дипломатии

На основе рецензии PhD по политическим наукам, Заместителя директора
Института перспективных международных исследований при УМЭД А.А. Умарова

СЕГОДНЯШНИЙ АФГАНИСТАН И ЕГО ВЛИЯНИЕ НА РЕГИОНАЛЬНУЮ БЕЗОПАСНОСТЬ

Аннотация

Статья предоставляет анализ актуальных аспектов политической и социально-экономической обстановки в современном Афганистане и их воздействие на общую безопасность в регионе. В ней рассматриваются ряд положительных тенденций в развитии ситуации в этой стране. Также освещаются проблемы, оказывающие негативное воздействие на общую обстановку в Афганистане и регионе в целом. Особое внимание уделяется роли Узбекистана в решении проблем в Афганистане, выявляя его вклад в стабилизацию ситуации и содействие устойчивому развитию страны. В целом, статья предоставляет комплексный обзор актуальных аспектов ситуации в Афганистане и выявляет их влияние на региональную безопасность.

Ключевые слова: Афганистан, афганский кризис, Центральная Азия, региональная безопасность, афганские власти, “Талибан”, развитие.

CURRENT AFGHANISTAN AND ITS IMPACT ON REGIONAL SECURITY

Annotation

The article provides an analysis of relevant aspects of the political and socio-economic situation in contemporary Afghanistan and their impact on overall security in the region. It examines some positive trends in the development of the situation in this. Problems having a negative impact on the overall situation in Afghanistan and in the region are also highlighted. Particular attention is paid to Uzbekistan's role in solving problems in Afghanistan, identifying its contribution to stabilizing the situation and promoting sustainable development in the country. Overall, the article provides a comprehensive overview of the current aspects of the situation in Afghanistan and identifies their impact on regional security.

Key words: Afghanistan, Afghan crisis, Central Asia, regional security, Afghan authorities, Taliban, development.

BUGUNGI AFG'ONISTON VA UNING MINTAQAVIY XAVFSIZLIKKA TA'SIRI

Annotatsiya

Maqolada zamonaviy Afg'onistondagi siyosiy va ijtimoiy-iqtisodiy vaziyatning dolzarb jihatlari va ularning mintaqadagi umumiy xavfsizlikka ta'siri tahlili keltirilgan. Unda Afg'oniston rivojlanishidagi ba'zi ijobiy tendensiyalar ko'rib chiqilgan; mamlakat va mintaqadagi umumiy vaziyatga salbiy ta'sir ko'rsatadigan muammolar ta'kidlangan. O'zbekistonning Afg'onistondagi muammolarni hal etishdagi o'rni, uning vaziyatni barqarorlashtirish va mamlakatning rivojlanishiga qo'shayotgan hissasiga alohida e'tibor qaratilgan. Umuman olganda, maqolada Afg'onistondagi vaziyatning dolzarb jihatlari haqida to'liq ma'lumot berilgan va ularning mintaqaviy xavfsizlikka ta'siri aniqlangan.

Kalit so'zlar: Afg'oniston, Afg'oniston inqirozi, Markaziy Osiyo, mintaqaviy xavfsizlik, Afg'oniston hukumati, Tolibon, taraqqiyot.

Введение. Текущая нестабильная ситуация в Афганистане и ухудшение гуманитарного кризиса делают «афганский вопрос» одной из наиболее важных проблем региональной и международной безопасности.

Во-первых, Афганистан долгое время был убежищем для террористических групп, таких как ИГИЛ и «Аль-Каида», активность которых представляют собой потенциальные угрозы для соседних стран, включая страны Центральной Азии, с распространением идеологии экстремизма и радикализации, что может усилить террористическую активность в соседних регионах.

Во-вторых, Афганистан на протяжении многих лет был крупнейшим мировым производителем опиума и героина. Наркотический трафик из этой страны финансировал террористические группы и угрожал социальной и экономической стабильности стран Центральной Азии.

В-третьих, неустойчивость в Афганистане также способствовала массовому перемещению афганцев, включая беженцев, в соседние страны, что создавало

социальную и экономическую напряженность в региональных государствах и повышение риска распространения конфликтов.

В-четвертых, нестабильность в Афганистане может негативно сказаться на экономиках соседних стран Центральной Азии, в частности через прерывание торговых маршрутов и инфраструктуры. В-пятых, успехи или неудачи в борьбе с терроризмом и наркотрафиком в Афганистане могут повлиять на общий региональный климат и сотрудничество.

В совокупности эти факторы создают сложные вызовы для обеспечения безопасности в Центральной Азии, подчеркивая важность сотрудничества между странами региона и международным сообществом для решения проблем в Афганистане и смягчения их воздействия на соседей.

Сегодня в Афганистане сформировалась новая реальность, требующая и новых подходов к решению «афганского вопроса». Односторонние санкции против талибов неэффективны, увязывание гуманитарной

помощи с политическими требованиями контрпродуктивно.

Мировому сообществу нужен конструктивный диалог с Временным правительством для нахождения взаимоприемлемых решений. Помощь афганскому народу в строительстве Нового Афганистана критически важна.

Позитивные тенденции в развитии ситуации в Афганистане

Ситуация в сфере безопасности в Афганистане за два с половиной года пребывания талибов у власти относительно нормализовалась.

В недавних докладах генсека ООН А.Гутерриша и спецкоординатора ООН по Афганистану Ф.Синирлиоглу даны положительные оценки ситуации с безопасностью. Обращается внимание, что «число вооруженных конфликтов в 2023 г. сократилось на 41% по сравнению 2022 г. Ни одна вооруженная оппозиция не смогла бросить вызов правлению талибов»[2].

Ф.Синирлиоглу в своем докладе подчеркивает, что для стабилизации ситуации в Афганистане необходим запуск внутриафганского диалога с участием всех афганцев, включая женщин.

При этом основными целями этого диалога должны являться разработка конституции и формирование конституционной джирги (собрания старейшин). В целом в ООН считают, что такой подход будет способствовать национальному примирению, установлению внутригосударственной легитимности, а также обеспечению инклюзивного политического процесса.

В свою очередь, в очередном докладе Госдепа США о терроризме за 2022 г. отмечено, что впервые Афганистан не вошел в топ-10 стран по терактам и занял 9-ое место по числу жертв (726 в 2022 г.), что на 88% меньше, чем в 2021 г.[1].

В мировом сообществе отмечают также позитивные усилия «Талибан» в борьбе с выращиванием опиума в Афганистане. С приходом к власти в августе 2021 г. ДТ заявило о решительной борьбе с наркотиками. Положительные сдвиги в данном направлении признаются мировым сообществом.

Согласно данным ООН, за год посевные площади опиумного мака в Афганистане сократились на 95% – с 233 тыс. га в 2022 г. до 10 тыс. га в т.г. Уменьшилось и производство афганского опиума - с 6,2 тыс. до 333 тонн[2].

Более того, талибы предпринимают шаги по переходу к выращиванию альтернативных

сельхозкультур. По имеющимся сведениям, около 68% маковых полей в Афганистане засеяно пшеницей. Однако культивация данной влагоемкой культуры вкупе с сильнейшей за последние годы засухой в стране делают выращивание пшеницы менее прибыльной. По расчетам экспертов, если в среднем доход от пшеницы составляет \$770/га, то от выращивания опиума – \$10 тыс./га.

Запрет на выращивание и сбыт опиума помимо негативных последствий для афганской экономики может плохо отразиться и на ситуации в сфере безопасности. Снижение уровня доходов фермеров в перспективе может вызвать их недовольство политикой ДТ. Об этом свидетельствует тот факт, что наркодоходы фермеров, оцениваемые в \$1,36 млрд. в 2022 г., упали на 92%, т.е. до \$110 млн. в 2023 г.[3].

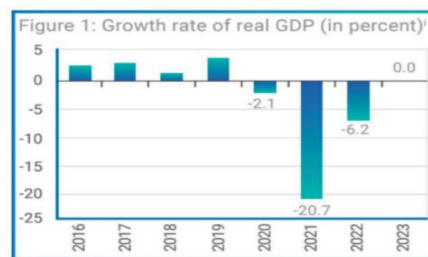

Sources: NSIA data and UNDP staff calculations

Вместе с тем, согласно новому докладу ООН (январь, 2024 г.), признается некоторый прогресс в сферах безопасности, контроля над наркопроизводством и незаконной торговлей[4]. Однако афганская экономика еще не оправилась от глубокого спада в 2020 г. (если спад ВВП в 2020 г. составил 20,7%, то в 2022 г. – 6,2%)[5].

Экономическая деятельность в стране – на очень низком уровне (в 2022 г. спад в сельском хозяйстве на 6,6%, услугах – 6,5%, промышленности – 5,7%), сохраняется высокий уровень бедности и безработицы[6].

Среди ключевых причин плачевной ситуации – ограничения в банковском секторе, сбои в торговле, ослабление и изоляция государственных институтов, отсутствие зарубежных инвестиций и поддержки производственных секторов.

Госучреждения продолжают терять необходимый уровень компетентности из-за оттока квалифицированных кадров. Ситуацию осложняют миграционные потоки: если в 2022 г. 1,7 млн. покинули страну, то в январе-июле 2023 г. – 2,9 млн[7].

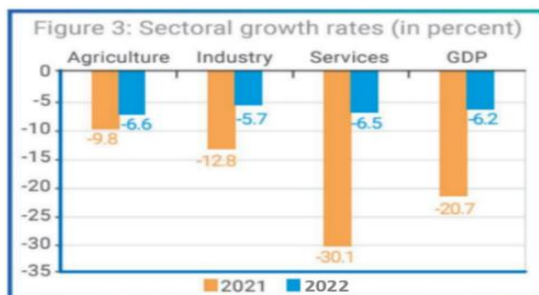

Sources: NSIA data and UNDP staff calculations.

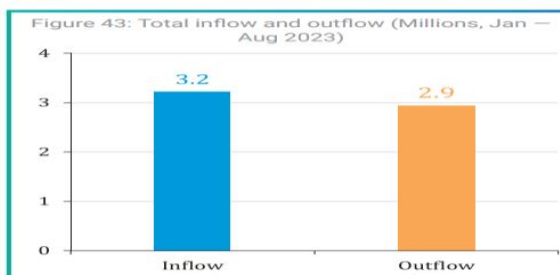

Source: International Organization for Migration's Displacement Tracker Matrix (IOM DTM) database

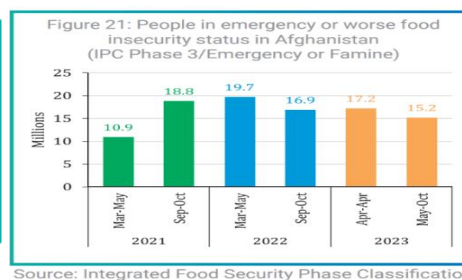
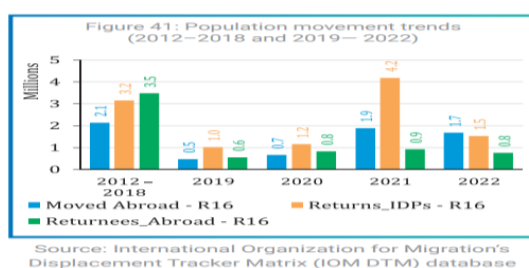

В целом несмотря на то, что благодаря зарубежной гуманитарной помощи число афганцев на грани голода сократилось с 19,7 млн. (2022 г.) до 15,2 млн. (2023 г.) [8], 70% афганцев не могут удовлетворить свои потребности в еде, услугах здравоохранения и трудоустройстве [9].

Реализация инфраструктурных проектов в фокусе афганских властей

С началом новой эры в политической и социальной жизни Афганистана, важнейшим аспектом стало внимание к реализации инфраструктурных проектов. Новые афганские власти сегодня ставят развитие инфраструктуры в центр внимания.

В частности, по итогам правительственного совещания под руководством вице-преьера А. Барадари в декабре 2023 г. были утверждены 18 проектов на 57 млн. долл. Самые важные из них – работы на плотине «Чаки-Вардак» на р. Логар, продление ЛЭП 220 кВ от Арганди (Кабул) до Газни, установка изоляторов на подстанциях «Нур аль-Джихад» и «Торгунди» в Герате и др. [10].

Более того, талибы намерены приступить к разработке пятилетнего национального комплексного Плана экономического развития.

В рамках этих усилий ДТ пытается привлечь иностранные инвестиции в экономику страны и рассчитывает в этом вопросе на страны региона, в частности КНР, Иран, Россию, государства Центральной Азии.

Однако крупные проекты пребывают в состоянии застоя. Это обусловлено тем, что большинство стран не готовы предпринимать рискованные шаги в Афганистане, выражая недостаточное убеждение в способности ДТ обеспечить безопасное выполнение проектов. Тем не менее, примечательным является стремление ДТ изменить свой облик с боевой группировки на политическую силу, способную эффективно управлять государством через установление экономических отношений.

Проблемы, негативно влияющие на общую обстановку в Афганистане

Текущую ситуацию в Афганистане пока невозможно назвать устойчивой ввиду следующих факторов:

Во-первых, сохранение в Афганистане международных террористических группировок и рисков распространения их влияния в региональном и глобальном масштабе. Сложная обстановка сохраняется в северных провинциях Афганистана в связи с перемещением с юга бандформирований и продолжением подрывной деятельности на приграничных со странами региона территориях. По открытым данным, в Афганистане размещены около 40 лагерей более 20 международных террористических организаций [11].

Во-вторых, актуальным аспектом являются периодические инциденты, происходящие на афганском приграничье. Отмечается недостаточная эффективность контроля со стороны талибов над своими границами, в то время как в Кабуле до сих пор не налажены эффективные механизмы организации пограничной охраны. Почти все соседние страны сталкиваются с инцидентами на

пограничных территориях, такими как обстрелы пограничников, нападения на сторожевые посты, ракетные атаки и прочие подобные происшествия.

В-третьих, ДТ все еще медлит с созданием подлинно инклюзивного правительства с участием представителей этнических меньшинств, что создает предпосылки для роста внутренней напряженности и конфликтного потенциала. Кроме того, решение ДТ о запрете на получение образования и допуск к работе для афганских женщин привело к росту недовольства как внутри страны, так и за рубежом, даже в странах исламского мира.

В-четвертых, гуманитарная ситуация в Афганистане близка к катастрофической. По данным ООН, в настоящее время около 27 млн. людей в Афганистане живут в бедности, затрачивая на еду 75% доходов, а около 19 млн. чел. столкнулись с острой нехваткой еды [12].

Все это еще больше усложняет усилия новых властей по стабилизации ситуации в стране, создает благодатную почву для радикализации общества и активизации экстремистских сил.

В условиях внешней изоляции и давления попытки Временного правительства по выводу страны из тяжелого социально-экономического и гуманитарного кризиса не приносят своих результатов.

Роль Узбекистана в решении проблем в Афганистане

Узбекистан проводит в отношении Афганистана прагматичную, выверенную и нацеленную на долгосрочную перспективу политику.

1. Узбекистан в течение 2021-2023 гг. семь раз направил гуманитарную помощь Афганистану (более 12 тыс. т); несмотря на аномальную зиму в Узбекистане, Ташкент продолжал поставку электроэнергии в Афганистан; активно взаимодействует со структурами ООН (УВКБ, МККК) по доставке гуманитарной помощи для Афганистана через специально созданный в этих целях Многофункциональный транспортно-логистический хаб в г. Термезе.

2. Ташкент продолжает реализовывать в Афганистане инфраструктурные проекты, направленные на создание новых рабочих мест и условий для восстановления экономики. Продолжается работа с афганской стороной над реализацией инфраструктурных проектов - ЛЭП «Сурхан – Пули-Хумри» и железной дороги «Мазари-Шариф – Кабул – Пешавар».

Указанные проекты будут способствовать превращению Афганистана в «транспортный хаб» между Центральной и Южной Азией, позволив стране получать прибыль от роста транзита и расширения международной торговли. Кроме того, Узбекистан оказал содействие в восстановлении деятельности международного аэропорта в г. Мазари-Шарифе, продолжает подготовку афганских кадров в авиационной отрасли.

Здесь следует отметить, что в современном мире реализация инфраструктурных проектов стала неотъемлемой частью развития общества и экономики.

Для успешной реализации таких проектов необходимо активное участие международных финансовых институтов.

Эти организации играют ключевую роль, предоставляя не только финансовую поддержку, но также экспертные знания, техническую помощь и стандарты управления проектами.

3. Важное значение придается подготовке афганских кадров. В специально созданном Образовательном центре по обучению афганских граждан в г. Термезе уже прошли обучение более 500 студентов. Также совместно с ПРООН/ЕС реализуются проекты, в рамках которых афганские граждане прошли обучение по востребованным направлениям.

Все эти усилия Узбекистан осуществляет с одной единственной целью – помочь афганскому народу восстановить экономику и не допустить скатывания в пропасть бедности и разрухи.

На шестом Саммите СВМДА в г. Астане в 2022 г. Президент Узбекистана Ш.М.Мирзиёев выдвинул инициативу о формировании под эгидой ООН Международной переговорной группы высокого уровня для подготовки и согласования с властями Афганистана поэтапного выполнения обязательств сторон, которая позволит сблизить позиции различных государств в отношении новых властей Афганистана, который по праву должен стать не препятствием, а мостом для укрепления сотрудничества в нашем обширном регионе.

Заключение. В целом, в условиях продолжающейся критики политики талибов и

скептических подходов Временное правительство в г. Кабуле пытается всеми силами доказать свою дееспособность в управлении государством. Признание мировым сообществом улучшения ситуации в сфере безопасности представляет собой значительный успех ДТ в данном направлении.

В то время как этот прогресс в безопасности является положительным вкладом, политика изоляции остается ключевым фактором, мешающим талибам эффективно реализовывать свои социально-экономические планы. Эта изоляция создает вызовы для достижения устойчивого социально-экономического развития, осложняя взаимодействие с мировым сообществом и ограничивая доступ к необходимым ресурсам и возможностям.

Таким образом, несмотря на пока еще едва осязаемые положительные изменения в сфере безопасности, устранение политики изоляции становится важным аспектом для полноценного достижения целей талибов в социально-экономическом развитии.

Афганистан, находящийся в центре геополитических событий и мировых вызовов, должен стремиться к активной интеграции в региональные и международные процессы. Эта страна, пережившая множество конфликтов и трудностей, имеет потенциал стать стабильным участником глобального сообщества. Интеграция Афганистана в международные и региональные инициативы не только способствует его экономическому развитию, но и создает благоприятные условия для устойчивого мира и стабильности в регионе.

ЛИТЕРАТУРА

1. https://www.state.gov/wp-content/uploads/2023/11/2022_Statistical_Annex_Final_508_Compliant.pdf
2. <https://news.un.org/ru/story/2023/11/1446487>
3. https://www.unodc.org/unodc/en/press/releases/2023/November/afghanistan-opium-cultivation-in-2023-declined-95-percent-following-drug-ban_-new-unodc-survey.html
4. <https://www.undp.org/afghanistan/publications/two-years-review>
5. <https://www.undp.org/Afghanistan/publications/two-years-review>, стр. 18.
6. <https://www.undp.org/afghanistan/publications/two-years-review>, стр. 20.
7. <https://www.undp.org/afghanistan/publications/two-years-review>, стр. 44.
8. <https://www.undp.org/afghanistan/publications/two-years-review>, стр. 33.
9. Доклад ООН: восстановить экономику Афганистана невозможно без участия женщин, <https://news.un.org/ru/story/2024/01/1448722>
10. <https://tolonews.com/business-185244>
11. <https://iz.ru/1276106/ekaterina-tiunina/na-zamke-zachem-tadzhikistanu-poiyas-bezopasnosti-vokrug-afganistana>
12. <https://reliefweb.int/report/afghanistan/under-secretary-general-humanitarian-affairs-and-emergency-relief-coordinator-martin-griffiths-remarks-un-security-council-humanitarian-situation-afghanistan>



Lola RUSTAMOVA,
ISFT instituti o'qituvchisi
E-mail: Rustamovalola588@gmail.com

Psixologiya fanlari doktori, professor v.b X.Abdusamatov taqrizi ostida

SOCIAL PSYCHOLOGICAL DETERMINANT OF THE FORMATION OF MOTIVATION FOR CREATIVE ACTIVITY IN STUDENTS

Annotation

This article describes to what extent activity is necessary for students in the acquisition of knowledge, skills, qualifications, the interaction and functioning of teachers and students in the pedagogical process, as well as mutual analysis. In addition, in the process of mastering educational activities, the ratio of the results of activity required from students is considered.

Key words: Creativity, activity, process, imagination, knowledge, factor, teacher, society, activity, spirituality, maturation, experience, development, upbringing, education.

СОЦИАЛЬНО-ПСИХОЛОГИЧЕСКАЯ ДЕТЕРМИНАНТА ФОРМИРОВАНИЯ У УЧАЩИХСЯ МОТИВАЦИИ К ТВОРЧЕСКОЙ ДЕЯТЕЛЬНОСТИ

Аннотация

В данной статье описывается, насколько необходима активность учащихся в приобретении знаний, умений, навыков, взаимоотношений и деятельности учителя и учащихся друг с другом в педагогическом процессе, взаимный анализ. Кроме того, рассматривается соотношение результатов деятельности, требуемых от учащихся в процессе освоения учебной деятельности.

Ключевые слова: Творчество, активность, процесс, воображение, знания, фактор, учитель, общество, активность, духовность, зрелость, опыт, развитие, воспитание, образование.

TALABALARDA IJODIY FAOLLIK MOTIVATSIYASINI SHAKLLANTIRISHNI IJTIMOY PSIXOLOGIK DETERMINANTI

Annotatsiya

Ushbu maqolada talabalar uchun bilim, ko'nikma, malakalar egallashda faollik qay darajada zarur ekanligi, pedagogik jarayonda o'qituvchi va talabalarning bir biriga o'zaro munosabati va faoliyat ko'rsatishi, o'zaro tahlil qilish kabilar bayon etilgan. Bundan tashqari o'quv faoliyatini o'zlashtirish jarayonida talabalardan talab etiladigan faollik natijalarining nisbati ko'rib chiqilgan.

Kalit so'zlar: Ijodiylik, faollik, jarayon, tasavvur, bilim, omil, o'qituvchi, jamiyat, faollik, ma'naviyat, kamolot, tajriba, rivojlanish, tarbiya, ta'lim.

Kirish. Hozirgi vaqtda talabalarning ijodiy faolligini rivojlantirish ta'lim tizimining dolzarb vazifasidir. Ijodiy faollik motivatsiyasini shakllantirishda ijtimoiy-psixologik determinantlar muhim o'rin tutadi. Bu determinantlarning boshqa nomi sotsial motivatsiya deyiladi. Ijtimoiy psixologik motivatsiya, insonlarni ijodiy faolliklarga tortish, yangi maqsadlarni qo'yish va o'zlarini rivojlantirishga yo'naltirishda namoyon bo'ladi. O'quv faoliyatini o'zlashtirish jarayonida inson nafaqat bilim va ko'nikmalarni, balki faollik qobiliyatini ham o'zlashtiradi.

Kreativlik (ijodiylik)-qandaydir yangi, betakror narsa yaratish usuli, badiiy shakl yaratish, fikrlash, g'oya va yechimga olib keluvchi aqliy jarayon. Quyidagi muhim faktorlar ijodiy faollik motivatsiyasini shakllantirishda ishtirok etadi. Keyingi ko'rsatkich talabaning ilmiy bilim mantig'ini o'zlashtirish mezonini hisoblanadi. Ushbu mezon doirasida talabalarning fan bo'yicha bilim sifati hisobga olinadi. Shunday qilib, bizning fikrimizcha, "ta'lim sifati"ga quyidagi ta'rifni berish mumkin. Ta'lim sifati - o'zlashtirish jarayonida o'qituvchi va talabaning o'zaro ta'siri natijasini tavsiflovchi o'quv ko'rsatkichlarining yaxlit to'plami bilan tavsiflangan diagnostik maqsadlarga erishish o'lhovi sifatida maqsadlar va ta'lim natijalarining nisbati o'rganiladi.

Mavzuga oid adabiyotlar tahlili. Talabalarning ijodiy faoliyatini faollashtirish jarayonini o'rganishda G.S. Altshuller, X. Aristova, D.B. Bogoyavlenskaya, L.S.

Vygotskiy, G.M. Komskiy, E.V. Krilova, V.A. Molyako, miloddan avvalgi Muxina, A.N. Luk, R.A. Nizomova, V.V. Belich, G.I. Schukina, L.I. Bojovich, A.V. Zaporjets va boshqalarning tadqiqot ishlari muhim ahamiyatga ega. A.M. Korshunov ijodiy faoliyat - bu darsning o'ziga xosligi va yangiligi bilan ajralib turadigan inson faoliyatining alohida shakli deb hisoblaydi. Inson faoliyatining ta'lim jarayonida faolligi hayoti davomida shakllanadi, ammo axloqiy va qadriyat yo'nalishlarini rivojlantirish uchun eng muhimi yoshlik davri bo'lib, bu davrda atrofdagi dunyoni va o'zini bilishning intellektual mexanizmlari shakllanadi. Zamonaviy psixologlarning tadqiqotlarida ijodiy faoliyat muammosi, B.F. Lomov, K.K. Platonov, D.B. Bogoyavlenskaya va boshqalar turli jihatlarida ochib berilgan, shaxsning intellektual, ijodiy faoliyatining universal va yosh darajasidagi rivojlanish strukturasi, dinamikasi batafsil o'rganilgan. [2]

Tadqiqotlarning maqsadi ta'lim muassasalarida ta'lim tizimida qo'llanilishi mumkin bo'lgan eng muhim usullarni ko'rsatadi. Ta'limni ijtimoiy tizimda aniq turdagi shaxsni shakllantirish jarayoni, shuningdek, bir intizomli kasbiy tayyorgarlik deb hisoblash unchalik to'g'ri emas. Tadqiqotda XX asrda ta'limda rivojlangan inqirozli vaziyatni bartaraf etish yo'llari ko'rsatilgan. Biz stajyorning shaxsiy xususiyatlariga, uning ijodiga va shaxsiy qo'llanmalariga e'tibor qaratamiz. Ilmiy izlanishlar usuli, sinektika usuli va ixtirochilik muammolarini hal qilish nazariyasi (maslahatlar) kabi ijodiy

usullarning o'ziga xos xususiyatlari hamda ularni o'quv jarayonida qo'llash imkoniyatlari tahlil qilingan. Ta'riflangan usullarni qo'llash natijasida yangi bilimlarni yangilik sifatida ko'rsatish mumkin. O'qishning, bilim olishning yuksak ma'naviy qiymati talabalarni o'z bilimlarini oshirishga keltiradi. O'qishning kengayishi va insoniy qadriyatni o'rgangan holda ishlash, talabalarning motivatsiyasini oshirishda muhim ahamiyatga ega.

Talabalarni o'qishda muvaffaqiyatli bo'lishiga yo'l qo'ymoq uchun, ularni o'qish vaqti, darslar, amaliy mashg'ulotlar va boshqa o'qish jarayonlarida yaxshi o'zlashtirish va yordam bermoq muhimdir. Talabalarga o'qish bilan hayot o'rtasida mustaqil, samarali taalluqli munosabat o'rnatilishi motivatsiyani oshirishda katta ahamiyatga ega. O'qish motivatsiyasini oshirish uchun bu faktorlarni diqqat bilan o'rganish va talabalar bilan faol bir munosabatda ishlash, ularni qo'llab-quvvatlash muhimdir [3].

Zamonaviy ta'lim amaliyotida keng qo'llaniladigan an'anaviy ta'lim shakllari nostandart, yangi turdagi darslar qo'llaniladi. Bularga Dars-tahlil, sharh darsi, panorama darsi, viktorina darsi, ekspress so'rov va boshqalar kiradi. Bu turdagi o'quv shakllari insonlarning aqliy faoliyatini faollashtiradi, mas'uliyat hissini rivojlantiradi, ijodkorlikni oshiradi, qo'shimcha materialni o'rganishga undaydi, fanlararo aloqalarni rivojlantiradi. Nostandart turdagi darslar bolalarni faol idrok etishga moslashtiradi.

Jamiyatning qo'llab-quvvatlashi: Insonlar o'zlarini jamiyatning bir qismi sifatida ko'ra olishlari va qo'llab-quvvatlashda faol qatnashishlari zarur. Jamiyatning qadriyatlariga, qo'llab-quvvatlovchi faoliyatlariga ishtirok etish insonlar uchun maqsadlarni belgilash va ularni amalga oshirishda muhim motivatsiyalarni yaratadi. O'zingizni jamiyat tomonidan qabul qilish, muvofiqlash, taklif etilgan yondashuvlarni qabul qilish, vaqtningizni jamiyatning qadrini ko'rsatish, insonlarda ijodiy faollikni o'stirish uchun muhimdir.

Sotsial hamkorlik va ko'maklashish: Ijodiy faollik motivatsiyasini shakllantirishda boshqa insonlar bilan hamkorlik va ko'maklashish muhimdir. Boshqa insonlarni o'ylash, ular bilan fikrlash, fikrlar almashish insonlarni o'zlarini rivojlantirishga rag'batlantiradi. Insonlarning jismoniy va psixologik holatlariga qarab, ularning o'zlarini qanday his qilishlari, xohishlari va talablari aniqlanadi. Bu xususiyatlar ijodiy faollik motivatsiyasini shakllantirishda shaxsiy maqsadlarni tuzishda o'z o'rniga ega bo'ladi [3].

Mustaqil fikrlash va intellektual rivojlanish: Fikr va intellektual rivojlanish insonlarni ijodiy faollikka yo'l qo'ymoqda muhim rol o'ynaydi. Fikr va ma'naviyat rivojlanishi insonni yangi ideyalar va yondashuvlar izlashga, yangi mahoratlar o'rgatishga keltiradi. Insonning shaxsiy xobbilari va qiziqishi, o'zining faoliyatlariga qiziqishi ijodiy faollik motivatsiyasini kuchaytirishda muhim ahamiyatga ega. Insonlar o'zlarini qiziqishlariga asoslangan faoliyatlar bilan shug'ullanadilar.

Badiiy rivojlanish: San'at, adabiyot, musiqa va boshqa badiiy sohalarida faol bo'lish insonlarni ijodiy faollikka yo'l qo'ymoqda muhim ahamiyatga ega. Badiiy rivojlanish insonni o'zini ifodalash, o'z sohasida rivojlantirish va boshqalar bilan o'z fikrlarini ulashish imkoniyatlarini yaratadi. Jamiyat va insonlar o'rtasidagi munosabatlar, aloqalar va imkoniyatlar motivatsiyani shakllantirishda katta ahamiyatga ega bo'ladi. Ijtimoiy-psixologik determinantlar insonlarni ijodiy faolliklarga ko'rish, maqsadlarni belgilash, o'zlarini rivojlantirish yo'lida boshqarish va yaratishda kuchli motivatorlar bo'ladi.

Talabalarda ijodiy faollik motivini shakllantirishda bir nechta ijtimoiy-psixologik determinantlar mavjud. Bu determinantlar insonning ijodiy faolliklarga yo'naltirilishini,

maqsadlarni belgilashini va o'zini rivojlantirishni o'z ichiga oladi.

Quyidagi bir necha ijtimoiy-psixologik determinantlar talabalarda ijodiy faollik motivini shakllantirishda o'z vazifasini bajaradi:

Maqsad va o'yinlar: Insonlar o'z oldiga qo'ygan maqsadlari bo'yicha ishlashadi. Talabalar uchun, o'qish va o'rganish haqida maqsadlar qo'yish, o'yinlar ijodiy faollik motivatsiyasini oshirishda muhim rol o'ynaydi. O'qish va o'rganishni maqsadga muvofiq o'rganish talabalarda ijodiy faollikni kuchaytiradi.

Qo'llab-quvvatlash va hamkorlik: Talabalar uchun do'stlar, o'qituvchilar va oilalar qo'llab-quvvatlash, hamkorlik va yoshlararo aloqa talabalarni ijodiy faollikka rag'batlantiradi. Bir-birlariga qo'llab-quvvat berish va hamkorlikda ishtirok etish talabalarda maqsadlarga yetishishga olib keladi.

Muvofiqlash va qabul qilish: Talabalarga o'zlarini muvofiqlash va qabul qilish hissiyatini rivojlantirish uchun o'qish, tajribaga ega bo'lish, yangi bilimlar o'rganish va o'z fikrlarini bayon qilish imkoniyatlarini berish kerak. O'z fikrini ifodalash, o'zini tushunish va qabul qilish talabalarda ijodiy faollikni oshirishga yordam bera olishadi.

Mustaqil fikrlash: Talabalarga mustaqil fikrlash, o'zlarini boshqarish va mas'uliyatni o'zlarining qo'lida olish imkoniyatlarini berish motivatsiyani oshirishda muhimdir. Talaba rahbariyati va o'qituvchilar talabalarni o'zlarini rivojlantirishda yo'lga qo'yishda katta ahamiyatga ega bo'ladi.

Hamkorlik va jamoa bilan bog'lanish: Talabalar jamoa bilan bog'lanish, guruh ishlash va bir-birlari bilan ta'lim olishlari ijodiy faollikni kuchaytirishga yordam bera olishadi. Jamoa a'zolari orasidagi iliq munosabatlar talabalarda ijodiy faollik motivatsiyasini oshirishda katta rol o'ynaydi.

Shaxs o'zini boshqarishi: O'zini rivojlantirish, o'z maqsadlarini tuzish va o'zini boshqarish talabalarda ijodiy faollikni oshirishda muhimdir. Talaba o'zining shaxsiy rahbari bo'lish, o'z maqsadlarini belgilash va o'z hayotini boshqarish yoshlarni o'zlarini rivojlantirishga yo'naltiradi. Talabalarni ijodiy faollikka qiziqitirish uchun o'quv jarayonlarini qiziqarli va motivatsionli tashkil etish muhimdir. O'quv mashg'ulotlarini jismoniy faoliyatlar, interaktiv usullar va o'quvning rivojlanishi uchun ilg'or usullar orqali o'tkazish talabalarda ijodiy faollikni kuchaytirishga imkon yaratadi. Bu ijtimoiy-psixologik determinantlar talabalarda ijodiy faollik motivatsiyasini shakllantirishda o'zaro bog'liqdir va barchasi birgalikda insonni ijodiy faollikka rag'batlantirishda o'z vazifasini bajaradi.

Ijodiy faollik, insonning yangi va o'zgarmayotgan narsalarini yaratish, o'z fikr va xayollarini ifodalash, san'at, ilm, kasb-hunar va boshqa sohalarida faol bo'lishi va rivojlanishi bilan bog'liqdir. Bu tushuncha ijodiy faollikni boshqa faoliyat turlaridan ajratadi, chunki uni boshqa insonlarga xos tarkibiy xususiyatlar, original fikrlar, novatorlik va ishtirok etishning katta roli o'ziga xosdir.

Ijodiy faollikning amaliy jihatidan namoyon bo'lishi uchun o'qituvchilar muhim o'rin tutadi. Ijodiy faollik, o'ziga xos fikrlar, yangiliklar yaratish orqali boshlanadi. Inson o'z fikrlarini qo'llab-quvvatlab, ulardan chetga chiqib boshqalar bilan baham ko'rish jamiyatda a'zolari uchun foydali bo'la oladi.

San'at va madaniyat sohasida faol bo'lish: San'at, adabiyot, musiqa, rassomlik, teatr va boshqa madaniyat sohalarini insonlarga o'zlarini ifodalash va ijodiy faolliklarini namoyon qilish imkoniyatlarini beradi.

Yangi kasb-hunar o'rganish: Yangi sohalarida bilim olish va yangi kasb-hunarlar o'rganish, insonni rivojlantirish va ijodiy faollikni oshirish uchun muhimdir.

Yangi yondashuvlar topish, mahorat va innovatsiyalar o'rganish, o'zlarini boshqalardan farq qiluvchi yondashuvlar topish ijodiy faollikning bir qismidir.

O'z fikrlarini ifodalash: Ijodiy faollik o'z fikr va mulohazalarni qanday ifodalash bilan ham bog'liqdir. O'z fikrlarini qanday ifodalash va ularga qanday yo'l qo'ygani insonni ijodiy faol bo'lishida katta ahamiyatga ega. Ijodiy faol bo'lishning bir qismi hamkorlik va jamiyatda ishtirok etishni o'z ichiga oladi. Boshqa insonlar bilan fikrlashish, ular bilan birga ishlash insonni ijodiy faol bo'lishga kuch beradi.

Maktab va oliy ta'lim muassasalarida yangi bilimlar o'rganish: Oliy ta'lim muassasalari va maktablarda talaba, o'qituvchilar va ilmiy-xotinlar orasida yangi bilimlar o'rganish va ularga qiziqish tuzish insonni ijodiy faol bo'lishga intilishadi.

Ijodiy faollik odamni yangi yondashuvlar izlash, o'z xayollari va fikrlari asosida faol bo'lish, yaratuvchilik va novatorlik qobiliyatlarini rivojlantirish orqali o'zini rivojlantirish imkoniyatlarini o'z ichiga oladi. Ijodiy faollik insonlar uchun shaxsiy va jamiyatiy rivojlanishning muhim qismidir. Ijodiy faollik motivatsiyasi, insonlarni yangiliklar yaratishga, o'z fikr va xayollarini amalga oshirishga, yaratuvchilik va novatorlik bilan shug'ullanishga rag'batlantiradigan harakatlar va energiyani ifodalaydi. Bu motivatsiya shakllanishida bir nechta o'zgaruvchilar o'rin tutadi:

Ijodiy faollik motivatsiyasini oshirishda boshlang'ich nuqtalardan biri insonning o'z oldiga qo'ygan maqsadlaridir. Insonning kelajakdagi maqsadlarini tushunishi, ular uchun o'yinlar va hedeflar belgilashi, ijodiy faollikni rivojlantirishda muhim rol o'ynaydi.

Shaxsiy ishtiyoq va qiziqishlar: Ijodiy faollik motivatsiyasini shakllantirishda insonning shaxsiy ishtiyoqi va qiziqishlari katta ahamiyatga ega. O'z xobbilari, qiziqishi, qiziqishlari orqali inson o'zini rivojlantirishga yo'l qo'yadi va yangiliklar yaratish uchun ilhomlanadi. Insonlarning o'zlarini muvofiqlash, boshqalar bilan muloqot qilish, ularning fikrlarini eshitish va ular bilan birgalikda ishlashga yo'l qo'yish, ijodiy faollik motivatsiyasini oshirishda katta rolini o'ynaydi.

Badiiy rivojlanish: Badiiy sohalarda faol bo'lish, san'at, adabiyot, musiqa va boshqa sohalarda badiiy rivojlanish insonning ijodiy faollik motivatsiyasini kuchaytirishga yordam beradi. Jamiyatning qadriyatlariga, o'zaro hamkorlik va qo'llab-quvvatlashishga qat'iy e'tibor berish, insonlarda ijodiy faollikni oshirishga yordam beradi.

Mustaqil fikrlash va intellektual rivojlanish: Fikr va intellektual rivojlanish, o'z fikrlarini ifodalash va yangi bilimlarni o'rganish insonlarda ijodiy faollikni oshirish uchun muhimdir. Shaxsiy rahbariyat, o'z hayotini o'zini boshqarish, mas'uliyatni o'z ichiga olish insonni yangi yondashuvlarga ko'ra boshqa tarzda ishlashga rag'batlantiradi. Ijodiy faollik motivatsiyasi shaxsiy rivojlanishni kuchaytiradi, yangi yondashuvlar izlash va o'z fikrlarini boshqalar bilan ulashishga yordam beradi. Bu motivatsiya shakllanishini o'zgartirish uchun inson o'zini o'zlashtirish va o'zini qanday rivojlan-tirishga yo'naltirish uchun qadriyatlar va maqsadlar belgilashi kerak.

Talabalarda ijodiy faollikni yaratish uchun bir qancha muhim prinsiplar mavjud. Bu prinsiplar o'quvchi va o'qituvchilarning o'zaro hamkorligi, talabalarning kreativlik va ijodiy faoliyatlarini rivojlantirishni talab qiladi. Quyidagi yo'llar orqali talabalarda ijodiy faollik yaratish mumkin:

G'oyalar va fikrlarni erkin qo'llash: Talabalarga taqiqlashsiz g'oyalarni qo'llash va boshqa qiziqishlar yaratishga rag'batlantirish. Bu, o'quvchilarning o'z fikrlarini ifodalash va ularni boshqa bilimlar va sohalarga bog'lab bormasligi uchun muhimdir.

Amaliy kasb-hunar o'rganish: Talabalar o'zlarini ijodiy faol bo'lish uchun yangi kasb-hunarlar o'rganish va ularni amaliy ravishda qo'llash imkoniyatlarini topish. Bu, o'quvchilarning o'zlarini rivojlantirish va qo'llab-quvvatlashga imkon beradi.

Ijodiy sohalar va darslar: O'qituvchilarning darslarida ijodiy usullarni qo'llash, talabalarga badiiy vositalar orqali ta'lim berish, o'quvchilarning o'zlarini ifodalashlariga imkoniyat yaratish talabalarda ijodiy faollikni oshirishda katta ro'lyapti.

Jamoa ichida ishlash: Talabalar o'zaro hamkorlikda ishlash orqali, guruh ishlash va bir-biriga qo'llab-quvvatlash orqali ijodiy faollik yaratishga o'z hissasiga ega bo'ladi. O'qituvchilar talabalarning fikrlarini qo'llab-quvvatlash, ularni muloqot qilish va fikrlarini izlashda o'z hissasiga ega bo'lishi kerak. Tashviqot va qutqarish orqali talabalar o'zlarini rivojlantirish, o'z fikrlarini amalga oshirish va yangiliklar yaratish uchun ilhomlanishadi.

Kreativlik va fikrlash qobiliyatlarini rivojlantirishga qaratilgan mashg'ulotlar, o'yinlar va tajribalar orqali talabalar o'zlarini ijodiy faol bo'lishga rag'batlantirish. Ijodiy faollik talabalarning o'z fikrlarini ifodalash, yangi yondashuvlar qidirish, kreativlik va boshqa kundalik hayotdagi muammolarga hal qilish qobiliyatlarini rivojlantirishda muhim ahamiyatga ega bo'ladi. Shu jumladan hozirgi bosqichda yuqori uslubiy fikrlash madaniyatini tarbiyalash va o'z-o'zini tarbiyalash, nafaqat axborot oqimlarini boshqarish qobiliyati, balki to'g'ri ijodiy ishlash, yangi bilimlarni mustaqil o'zlashtirish; ijodkorlikka tegishli qobiliyatlarni rivojlantirishni, shaxsiy xususiyatlarning keng to'plamini (intellektual, mafkuraviy, axloqiy, psixologik va boshqalar) rivojlantirishni o'z ichiga oladi. Universitet ta'limi haqidagi zamonaviy g'oya talabalarning o'z ijodiy faoliyatini shakllantirish uchun mustaqilligi va javobgarligini o'z ichiga oladigan talabalarning ijodiy faoliyatini shakllantirish va rivojlantirish tegishli ko'nikmalarni talab etadi [4].

O'qituvchining vazifasi talabaning o'z ijodiy faoliyatini rivojlantirishdir. Bu haqiqiylik (samimiylik), fikrlarni so'zsiz qabul qilish va o'qituvchi tomonidan empatik tushunish (empatiya) qobiliyatini nazarda tutadigan o'zaro ta'sir sharoitida bo'lishi mumkin. Ushbu shartlarsiz bolaning ijodiy rivojlanishi haqida gapirish mumkin emas. O'qituvchining asosiy vazifasi – talabani qiziqitirish, ijodiy tafakkurni uyg'otish, unda ijodiy faollikni rivojlantirishdir. O'qituvchi bolada uning ijodiy qobiliyatiga, o'ziga xosligiga, yaxshilik va go'zallik qilish odamlarga quvonch keltirishiga ishonchni uyg'otishi kerak [4].

Xulosa va takliflar. Xulosa qilib aytganda, yaxlit pedagogik jarayonda ijodiy faoliyatni shakllantirish shaxsni har tomonlama rivojlantirishning zaruriy sharti bo'lib, u turli faoliyat turlarida amalga oshirilishi mumkin. Hozirgi kunda o'qitish jarayonida oliy ta'lim talabalarning ijodiy faoliyati muammolari amaliy xususiyatlarga ega bo'libgina qolmay, mavjud amaliyot va erishilgan pedagogik faoliyat darajasi bilan ham bog'liq bo'lmoqda. Muammoni hal qilish uchun yetarli darajada talabalarning ijodiy qobiliyatlari va ijodiy faoliyatini baholash mezonlari o'zgartirib borish lozim. Xulosa qilamizki, hozirgi ta'lim tizimidagi inqirozli vaziyatni bartaraf etishning yo'llaridan biri shunday ijodiy faollik motivatsiyasini shakllantirishning ijtimoiy-psixologik determinantlari ko'p va turli o'xshashliklarga ega bo'lishini aniqlashdir. Talabalarning o'qishga bo'lgan qiziqishi ilmiy salohiyat darajasini oshirishi mumkin. Bunda o'qituvchilar albatta talabalarining xohish istagini ham inobatga olishlari maqsadga muvofiqdir. O'quv jarayoni orqali o'zini tanish, o'zini mustaqil o'rganishni istash va haqiqiy ijodkorlikni yaratish, talabaning motivatsiyasini oshirish uchun muhimdir. Jamoa ichida, klublarda yoki boshqa jamoaviy tashkilotlarda ishtirok etish talabalarga o'qishga

bo'lgan qiziqishlarini oshirishga yordam beradi. O'quv stajlar yoki ilmiy loyihalar, talabalarning o'qish jarayoniga jarayonida qo'shimcha imkoniyatlar, masalan, amaliyotlar, ko'proq qiziqishi va faol bo'lishiga olib keladi.

ADABIYOTLAR

1. Mirziyoyev Sh.M. "Tanqidiy tahlil, qat'iy tartib intizom va shaxsiy javobgarlik har bir rahbar faoliyatining kundalik qoidasi bo'lishi kerak". O'zbekiston. Toshkent, 2017. 45-bet.
2. X. Ibragimov, SH. Abdullayeva. Pedagogika nazariyasi (darslik). T., «Fan va texnologiya», 2008. 8-bet.
3. Safaraliyevna, M. F. (2021, January). PEDAGOGICAL BASES OF INVOLVEMENT OF STUDENTS IN LABOR EDUCATION. In Euro-Asia Conferences (Vol. 1, No. 1, pp. 290-296).
4. Davurova, G. (2020). Pedagogika oliy o'quv yurti talabalarining ijodiy faoliyatini shakllantirishda psixologik xizmatni tashkil etish. Arxiv Nauchnyx Publikatsiy JSPI.



UDK:37.012.

Sarvinoz SALIMOVA,

Bukhara State Pedagogical Institute Associate Professor of the Department of Natural Sciences

E-mail: sarvinoz8915@gmail.com

According to reviews of TSPU professor G.S. Ergasheva

CHARACTERISTICS OF QUALIMETRIC ASSESSMENT IN THE FIELD OF PEDAGOGICAL PROCESSES

Annotation

The article examines the features of the methods and principles of qualimetry in the context of the pedagogical sphere. The author analyzes in detail the processes of substantiating the choice of quality indicators, developing measurement methods, optimizing standard parameters, as well as the principles of forming generalized quality criteria in educational processes. Special attention is paid to the issues of substantiating the conditions for the use of quality indicators and their integration into standardization and quality management systems in pedagogy. This article is a valuable contribution to the understanding and application of qualimetric approaches in the field of education.

Key words: Qualimetry, pedagogical processes, quality assessment, quality indicators, measurement methods, standardization, quality management, generalized quality criteria, optimization of parameters, pedagogical assessment.

ОСОБЕННОСТИ КВАЛИМЕТРИЧЕСКОЙ ОЦЕНКИ В ОБЛАСТИ ПЕДАГОГИЧЕСКИХ ПРОЦЕССОВ

Аннотация

В статье рассматриваются особенности методов и принципов квалиметрии в контексте педагогической сферы. Автор подробно анализирует процессы обоснования выбора показателей качества, разработки методов измерения, оптимизации стандартных параметров, а также принципы формирования обобщенных критериев качества в образовательных процессах. Особое внимание уделяется вопросам обоснования условий использования показателей качества и их интеграции в системы стандартизации и менеджмента качества в педагогике. Данная статья является ценным вкладом в понимание и применение квалиметрических подходов в области образования.

Ключевые слова: Квалиметрия, педагогические процессы, оценка качества, показатели качества, методы измерения, стандартизация, управление качеством, обобщенные критерии качества, оптимизация параметров, педагогическая оценка.

PEDAGOGIK JARAYONLARNI KVALIMETRIK BAHOLASH XUSUSIYATLARI

Annotatsiya

Maqolada pedagogik soha kontekstida kvalimetriya usullari va tamoyillarining xususiyatlari ko'rib chiqilgan. Muallif sifat ko'rsatkichlarini tanlashni asoslash, o'lchash usullarini ishlab chiqish, standart parametrlarni optimallashtirish jarayonlarini, shuningdek, o'quv jarayonlarida umumlashtirilgan sifat mezonlarini shakllantirish tamoyillarini batafsil tahlil qiladi. Pedagogikada sifat ko'rsatkichlaridan foydalanish shartlarini asoslash va ularni standartlashtirish va sifat menejmenti tizimlariga integratsiyalash masalalariga alohida ye'tibor qaratilgan. Ushbu maqola ta'lim sohasida kvalimetrik yondashuvlarni tushunish va qo'llashga qimmatli hissa qo'shadi.

Kalit so'zlar: Kvalimetriya, pedagogik jarayonlar, sifatni baholash, sifat ko'rsatkichlari, o'lchash usullari, standartlashtirish, sifat menejmenti, umumlashtirilgan sifat mezonlari, parametrlarni optimallashtirish, pedagogik baholash.

Introduction. Increasing the effectiveness of assessing the quality of pedagogical processes is closely related to the level of formalization of pedagogical knowledge and its theoretical generalization. Modern scientific literature affirms the postulate that the more mathematics there is in a humanitarian discipline, the higher its accuracy and scientific character [p 1, 109].

At a certain stage in the development of any experimental science, an intensive process of mathematization begins. Initially, this affected the natural sciences, and then spread to the humanities, including pedagogy. Investigating the process of mathematization in psychology, V.Y. Krylov identified three stages that any science goes through. The first stage includes the use of standard mathematical methods for analyzing and processing data, identifying the simplest quantitative patterns. At this stage, statistical methods of information processing are often used. The second stage is characterized by attempts to construct mathematical models based on a ready-made mathematical apparatus. For example, methods of Markov random processes can be used to model

learning processes. However, this approach may be limited because the apparatus developed for one science may not be entirely suitable for another. The third stage involves the creation of a specialized mathematical apparatus for research and modeling of processes and phenomena characteristic of a specific scientific field. This stage is associated with the development of a systems approach [2].

Currently, a scientific direction aimed at a quantitative description of the quality of objects, known as qualimetry, is actively developing. This is an area of scientific knowledge that studies the methodology and problems of developing complex, and in some cases, systematic quantitative assessments of the quality of any objects, including objects, phenomena and processes.

Literature review. G.G.Azgal'dov is considered the initiator of the creation of the scientific discipline "Qualimetry". He has been involved in quality assessment issues for many years in various fields such as manufacturing, construction, architecture, engineering and management. He defined the problems of qualimetry as:

rationale for choosing quality indicators:

Rationale for the selection of quality indicators is a process of analysis and decision aimed at validly identifying specific criteria that will be used to measure and evaluate the quality of an object, product or process. This stage plays a key role in the qualimetry system, since correctly selected indicators are the basis for subsequent quantitative assessments.

Basic steps to justify the selection of quality indicators may include:

Evaluation object analysis: The study of the characteristics of the object for which the quality assessment is carried out in order to identify the key aspects that need to be measured.

Objectives and requirements: Definition of assessment objectives and quality requirements that must be taken into account when selecting indicators.

Expert opinion: Consulting with experts in the relevant field to obtain their opinion on the most relevant and representative indicators.

A well-founded choice of quality indicators provides a reliable basis for subsequent qualimetric procedures and contributes to a reliable assessment of objects or processes.

development of methods for measuring product quality:

In the context of pedagogical qualimetry, the development of methods for measuring the quality of "products" corresponds to the creation of effective tools for assessing and analyzing the results of the educational process. Instead of the term "products," here we consider the products of pedagogical activity, such as students' knowledge, the level of their skills, mastery of educational material, etc. Below are the main steps and aspects that can be taken into account when developing methods for measuring quality in pedagogy:

Determination of key indicators: Identification of the main parameters that reflect the quality of the educational process. These could be standardized tests, student activity indicators, final grades, etc.

Creating headings and evaluation criteria: Developing clear and objective headings to evaluate various aspects of learning. The criteria should be specific, measurable and consistent with the goals of the educational process.

Application of assessment methods: The use of a variety of methods to measure the level of achievement of educational goals by students. This may include testing, practice assignments, projects, self-assessment, and other forms of assessment.

Standardization of the assessment process: The introduction of common assessment standards to ensure uniformity and objectivity in the process of measuring the quality of education.

The development of quality measurement methods in the pedagogy of qualimetry is aimed at creating an assessment system that is objective, reliable and meets the goals of an educational institution.

optimization of standard sizes and parametric product ranges:

In the context of pedagogical qualimetry, the optimization of standard sizes and parametric product ranges is associated with the rationalization and improvement of key elements of pedagogical processes. Instead of "products", here we are talking about the components of pedagogical impact, such as curricula, methods, evaluation criteria, and so on.

Optimization of standard sizes and parametric series in the pedagogy of qualimetry includes the following aspects:

Curriculum Structure Analysis: A study of the curriculum content in order to identify key elements and

identify those that can be optimized to improve the quality of learning.

Clarification of methods and evaluation criteria: Development of more accurate and effective methods for assessing students' knowledge, textbooks and criteria in order to better meet the requirements and goals of the educational process.

Standardization of learning processes: The establishment of common standards and norms for the main pedagogical processes to ensure their uniformity and consistency.

Optimization of standard sizes and parametric series in the pedagogy of qualimetry is aimed at improving the effectiveness of educational practices and improving student learning.

development of principles for the formation of generalized quality criteria:

The development of principles for the formation of generalized quality criteria in the context of pedagogical qualimetry involves the establishment of a system of universal and unifying assessment standards that can be applied to various aspects of the educational process. The following are the basic principles for the formation of such generalized criteria:

Taking into account multiple dimensions: Generalized criteria should take into account many dimensions and aspects of the educational process, including cognitive, social, and emotional spheres.

Integrity of the educational process: Criteria should reflect the integrity of the educational process, including both formal assessments and broader aspects such as the development of critical thinking, creative skills and meta-knowledge.

Relation to educational goals: Generalized criteria should be directly correlated with the educational goals and objectives of the curriculum, ensuring an adequate measurement of student achievement.

Inclusion of comprehensive indicators: Quality criteria should include comprehensive indicators that combine various aspects of the educational process to ensure a complete understanding of its effectiveness.

The development of principles for the formation of generalized quality criteria in the pedagogy of qualimetry is aimed at creating a structured, objective and universal assessment system that reflects the versatility of the educational process and meets modern educational standards.

– Substantiation of the conditions for the application of quality indicators and their use in the tasks of standardization and quality management [3]:

Substantiation of the conditions for the application of quality indicators and their use in the tasks of standardization and quality management in the pedagogy of qualimetry is an important stage ensuring the effective functioning of the assessment system. The following are the basic principles and justifications for using quality indicators in this context:

Compliance with educational goals: quality indicators should directly correspond to the educational goals and objectives of the educational process. Compliance helps to measure how effectively an educational program achieves its goals.

The substantiation of the conditions for the application of quality indicators and their use in the tasks of standardization and quality management in the pedagogy of qualimetry are aimed at improving the effectiveness of the educational process, providing a systematic and purposeful approach to the assessment and management of the quality of education.

Research Methodology. Pedagogical qualimetry, which evaluates psychological, pedagogical and didactic objects, is based on the synthesis of various sciences such as pedagogy, psychology, sociology, mathematics and cybernetics. An important element of pedagogical qualimetry is mathematical statistics, which includes descriptive statistics and the theory of statistical inference. Descriptive statistics are used to characterize pedagogical objects using the average score, variance, various correlation indicators and factor analysis. Statistical inference theory, a more powerful research tool, is used less frequently.

The main task of quantitative analysis of pedagogical phenomena is the development of measurement procedures. In pedagogy, measurement is considered as a cognitive process aimed at "experimentally determining the numerical values of quantities characterizing certain signs of pedagogical objects or phenomena" [4].

In pedagogical research, the following scheme of measurement and scaling processes is often used:

1. Identification and qualitative description of the characteristics of pedagogical objects;
2. Creation of measuring criteria, indicators and selection of methods (tests, control tasks);
3. Scaling - development of scales corresponding to measuring instruments;
4. Pedagogical experiment or observation - obtaining primary measurement data;
5. Mathematical and statistical processing of primary data;
6. Meaningful interpretation of measurement results.

Measurement theory makes it possible to quantify the characteristics of an object, describe qualitative indicators, and use statistical analysis methods, which raises the teacher-researcher to a higher level of rigor and evidence, providing mathematically sound conclusions. Measurement and scaling are included in the stages of developing a model of a pedagogical phenomenon, following the theory of modeling.

In most cases, the objects of pedagogical research turn out to be poorly amenable to formalization. Nevertheless, the use of mathematical modeling methods brings significant advantages to research teachers [5]. Even at the initial stage, such as the identification of factors affecting the characteristics of an object, the use of mathematical methods clarifies the procedure for further research and helps to avoid mistakes associated with a misunderstanding of the structural connections of the phenomenon under study.

The use of modeling methods in pedagogical research provides several advantages. Firstly, it allows you to formulate the problem more precisely, highlighting factors that are not

essential for a specific task. Secondly, it provides an opportunity to identify the connection of this problem with others having a similar internal structure [6, 7]. Note that these relationships can be detected and justified only at the level of the object model, discarding secondary characteristics. Thirdly, the construction of a mathematical model plays an important role in verifying research hypotheses, increasing the level of evidence-based reasoning.

As follows from the above, the inclusion of methods of mathematical statistics, measurement theory and modeling theory in the qualimetric approach can bring undeniable advantages to teachers, providing objective data on the studied pedagogical phenomenon.

Analysis and results. The experience of the author, who studies the pedagogical process of interaction between teachers and students of the university, indicates that the qualimetric procedure for evaluating the studied pedagogical object (process, phenomenon) can be implemented according to the following scheme: real object - system representation - mathematical form of description - pedagogical interpretation [8, 9]. This scheme is implemented in a number of stages:

Analytical-synthetic stage: a thorough study of the object of study, highlighting its properties and structure, integration of various ideas about the object.

Stage of theoretical modeling: identifying the essential elements of the object, their properties, and relationships and constructing a theoretical model of the object.

Criteria-methodological stage: development of interrelated criteria and indicators, selection or development of research methods, as well as means and procedures for measuring the properties of an object [10, 11].

Development of a mathematical model: formalization of the theoretical model, statistical and/or expert analysis of the model, assessment of unknown model parameters and verification.

Analytical-forecasting stage: interpretation of research data, conclusions, forecast of the possible dynamics of the development of the object, testing of the hypothesis (forecast).

Our observations allow us to conclude that the key point in the qualimetric procedure is the scaling of properties and the assignment of weight coefficients (stage 4 in the proposed scheme). The effectiveness of the object model depends on the adequacy of the weighting coefficients.

Conclusion. In conclusion, it can be noted that the introduction of qualimetric procedures in the study of pedagogical processes makes it possible to give rigor and clarity to the understanding of the initial data, the formulation of research tasks, their solution, and the interpretation of results and the implementation of forecasts.

REFERENCES

1. Humanitarian knowledge and challenges of the time / ed. S.Ya. Levit. M., St. Petersburg, 2014.
2. Krylov V.Yu. Methodological and theoretical problems of mathematical psychology. M., 2000.
3. Azgaldov G.G. Theory and practice of assessing the quality of goods. Fundamentals of qualimetry. M., 1982.
4. Rosenberg N.M. Measurement problems in didactics. Kiev, 1979.
5. Kuzmin R.I., Makarova L.N. Specificity of correlation and regression modeling in the framework of psychological and pedagogical research // Bulletin of the Tambov University. Series: Natural and Technical Sciences. 2012. Vol. 17. No. 3. pp. 1059-1067.
6. Startsev M.V., Sharshov I.A. Mathematical model and qualimetric tools for evaluating the effectiveness of interaction between university teachers and students // Bulletin of the Tambov University. Series: Natural and Technical Sciences. 2006. Vol.11. Issue. 2. pp. 217-223.
7. Startsev M.V., Sharshov I.A. Problems of qualimetric assessment of interaction of subjects of the educational process in higher education and ways to solve them // Psychological and pedagogical journal Gaudeamus. 2012. Vol. 1. No. 19. pp. 34-40.
8. Lyubchenko V.V. The study of the importance of taking into account the coefficients of competence in a group expert assessment // Proceedings of the Odessa Polytechnic University. 2005. Issue 1(23). pp. 177-180.
9. Khristenko D.V. Methodology of group expert survey when choosing components of IT infrastructure in the process of its modernization // Infocommunication technologies. 2012. No.2. pp. 99-103.

10. Totsenko V.G. On the unification of algorithms for the organization of examinations // Problems of legal informatization. 2006. No.2 (12). pp. 96-101.
11. Grigoriev A.V., Kozin P.A., Ostapchuk A.V. Methodology for determining the values of weight coefficients taking into account the competence of the experts involved // Property relations in the Russian Federation. 2004. No.8. pp. 73-83.



UDK: 82.81.751

Barnoxon SAMATOVA,

Professor of Teaching Theory and Methodology Department "Tashkent Institute of Irrigation and Agricultural Mechanization Engineers" National Research University PhD in Pedagogy, Associate professor

Lobar YUSUPOVA,

Teacher of Alfraganus university

E-mail: ylobar@inbox.ru

O'zbekiston Respublikasi Bank-Moliya akademiyasi, v.b.dotsenti, pedagogika fanlari bo'yicha falsafa doktori (Phd), Sh.Sh.Aripova taqrizi asosida

MATERIALS ON HUMOROUS CONTENT AS A MEANS OF DEVELOPING STUDENTS' LINGUISTIC COMPETENCE

Annotation

The article presents the development of a methodological system for teaching students a foreign language through humorous texts, which includes the purpose, approaches, principles, methods, content, conditions, means, stages and result. The generalized data made it possible to construct a practice-oriented system based on the example of teaching university students. A schematic representation of all the elements of the system clearly demonstrates the results obtained and can serve as a means of clarity in preparation for such work.

Key words: Humorous discourse; foreign language communicative competence; linguistic cognitive analysis; discursive analysis.

МАТЕРИАЛЫ ЮМОРИСТИЧЕСКОГО СОДЕРЖАНИЯ КАК СРЕДСТВО РАЗВИТИЯ ЛИНГВОКУЛЬТУРНОЙ КОМПЕТЕНТНОСТИ УЧАЩИХСЯ

Аннотация

В статье представлена разработка методической системы обучения студентов иностранному языку посредством юмористических текстов, которая включает в себя цель, подходы, принципы, методы, содержание, условия, средства, этапы и результат. Обобщенные данные позволили построить практико-ориентированную систему на примере обучения студентов университета. Схематическое изображение всех элементов системы наглядно демонстрирует полученные результаты и может служить средством наглядности при подготовке к такой работе.

Ключевые слова: Юмористический дискурс; иноязычная коммуникативная компетенция; лингвокогнитивный анализ; дискурсивный анализ.

YUMORISTIK KONTENTA OID MATERIALLAR TALABALARNING LINGVOMADANIY KOMPETENSIYASINI RIVOJLANTIRISH VOSITASI SIFATIDA

Annotatsiya

Maqolada bir necha metodik tizimlar ya'ni, yondashuvlar, tamoyillar, usullar, vositalar, bosqichlar va natijalarni o'z ichiga olgan yumoristik matnlari orqali talabalarga chet tilini o'qitishning uslubiy tizimini ishlab chiqish keltirilgan. Umumlashtirilgan ma'lumotlar oliy talim bosqichi talabalarini o'qitish misolida amaliyotga yo'naltirilgan tizimni yaratishga imkon beradi.

Kalit so'zlar: Yumoristik nutq, chet tilining kommunikativ kompetensiyasi; lingvistik kognitiv tahlil; diskursiv tahlil.

Introduction. Getting to know the culture of the country of the language being studied has been one of the main tasks since antiquity. Teaching classical languages as an interpretation of religious texts cannot be conceived without cultural commentary. In the teaching of living languages since the end of the XIX century, along with oral speech, familiarization with the realities of the country of the language being studied has been put forward in the first place.

Linguistic and cultural competence is that part of cultural competence that is responsible for the communicative behavior of a person within a given linguistic culture. The formation of linguistic and cultural competence is a necessary component in the Russian language course for foreign students. Linguocultural studies teaching methodology, the most important problem is the selection of concepts or phenomena for the analysis and ways of introducing linguistic and cultural information into the process of teaching English as a foreign language.

The linguistic and cultural approach is related to the study of a foreign language, taking into account the

peculiarities of the national mentality of native speakers of the target language, as well as the language of the studied one. The etymological core of the term "mentality" (Latin "Mens" or "mentis") has more than nine meanings, of which such as "mind", "thinking", "mind" and "thinking" are usually used. It is characteristic that there are other possible - synonymous - interpretations of the term given in foreign dictionaries - here the mentality is replaced by the concepts of "way of thinking", "mental structure of a person", "structure of consciousness" and others. In the English linguistic and cultural context, there is a special understanding of this concept. The "mentality" does not have a native, understandable for native speakers of the English language, since the Latin root for Europeans is masculine. To understand the phenomena that the word mentality now means, English thinkers used the expressions "soul of the people", "national character", "national spirit", "national idea"[4].

Literature review. Many works of domestic and foreign researchers in various fields of scientific knowledge are devoted to the study of humor. Humor was studied from

the point of view of cultural studies, philosophy, psychology, linguistics, aesthetics (V. Raskin, S. Attardo, G. Ritchie, M. A. Kulnich, A. Bergon, Z. Freud, M. Minsky, M. A. Panina, V. V. Eliseeva, E. Ya. Shmeleva, A.D. Shmelev). However, the potential of humorous discourse for teaching English and for the formation of foreign language communicative competence remains poorly understood.

Linguistic and cultural competence is considered not only from the point of view of linguistic and cultural studies, but also in the center of the linguistic and cognitive coordinate system. In the process of teaching foreign students, teaching methods of mastering linguistic and cultural competence is based on cognitive activity and is aimed at developing a system of concepts by the student, as well as on such a pragmatic component as the professional status of the student. Thus, language becomes a kind of key to the cognitive process, and competence is the ability to generate acts of consciousness. At the same time, linguistic and cultural competence is directly related to the study of a professional language as an integral part of professional competence. The linguistic and cultural development of the competence of foreign students should be carried out in an organic connection of vocational education with knowledge of the Russian language and development within the framework of the basic course of study.

The development of linguistic and cultural competence through the concepts of Russian culture involves the use of synonyms, antonyms, paronyms, phraseological units. This contributes to a more effective evolution of vocabulary and stylistic skills and a deeper understanding of the text by foreign students. 6 The system of images recorded in the lexical fund of the Russian language recreates in its semantics the long process of development of human culture, it captures cultural relations and stereotypes, models and archetypes, as well as accumulates national worldviews, cultural and national experience and traditions. Reading, as one of the types of perceived speech activity, is of particular importance for the formation of linguistic and cultural competence during the main and final stages of learning.

Understanding humorous discourse as a process of interaction of a linguistic personality in its speech-thinking and cognitive activity with the surrounding reality[10], humor seems to be a promising material precisely in the process of teaching a foreign language, since it allows solving a number of linguistic and didactic learning tasks. In accordance with the cultural studies-oriented approach to the study of foreign languages, it can be concluded that humorous discourse has significant linguistic and linguistic-cultural potential. In any text, and in a humorous text in particular, "the result of discursive thinking is reflected"[11], i.e. it can be concluded that the text is the product and embodiment of the dynamic process of English-language humorous communication as one of the types of linguistic interaction.

Analysis and results. The close connection between discourse and text, i.e. the optimally chosen structure reflecting the speech-thinking process, testifies to the versatility of the phenomenon of text and the possibility of studying it from different sides. The novelty of the work consists in the study of the experience of using humorous discourse on the example of texts such as "joke", which captures the dynamic discursive activity of participants in speech communication in the process of learning a foreign language. "Humorous discourse is deeply immersed in the cultural linguistic space", it reflects the changes taking place in the linguistic and cultural community and the linguistic reality that generates this text, it "rediscovers the picture of the world within a separate communication environment". Humor in general and the texts of "joke" in particular react quickly to

the changes taking place in society, to the appearance of new public figures and characters in the linguistic culture, which immediately appear in humorous texts.

One of the features of a humorous text is the use of metaphors in it. For example: Excuse me, said the detective as he presented himself at the door of the music academy, but I hope you will give me what information you have, and not make any fuss. What do you mean? was the indignant inquiry. Why, you see, we got a tip from the house next door that somebody was murdering Wagner, and the chief sent me down here to work on the case. A simple metaphor is used in this anecdote expressed by a verb to murder (o'ldirmoq; in this case, ruin by poor execution)[12].

English and American anecdotes also use the technique of metonymy to create a comic effect. The character or situation depicted can also be metonymic, as in the example of two ladies, one of whom, due to her advanced age, forgot the name of her friend; however, she herself does not remember it:

Two elderly ladies had been friends for many decades. Over the years they had shared all kinds of activities and adventures. Lately, their activities had been limited to meeting a few times a week to play cards. One day they were playing cards when one looked at the other and said, "Now don't get mad at me....I know we've been friends for a long time, but I just can't remember your name. I've thought and thought, but I can't recall it. Please tell me what your name is." Her friend glared at her. For at least three minutes she just looked at her. Finally she said, "How soon do you need to know?"

I.L.Bim speaks about the need to resolve the accentuation of the cultural and humanistic orientation of education. Direct access to the culture of another nation is impossible without the ability to read and understand what you read. It is a foreign language, being itself an element of culture, that is at the same time a means of direct acquaintance with it: with the history of another country, science, literature, mores and customs of people. The linguistic and cultural component includes certain knowledge (linguistic and cultural), as well as skills and abilities of speech and non-speech behavior. When selecting the content of the national cultural component, from the whole variety of linguistic and cultural material, what is of pedagogical value is highlighted, which can contribute "not only to communication in a foreign language, but also to familiarization with the culture of the country of this language".

Thus, the linguistic and cultural component occupies a special place in the selection of linguistic material that reflects the culture of the country of the language being studied, non-equivalent, background, connotative lexical units, customary forms of speech, as well as non-verbal sign languages, facial expressions and everyday (habitual) behavior. Special attention should be paid to "national realities", that is, means that carry an excellent national flavor, and background vocabulary, i.e. additional nationally colored information.

Basic concepts of an anecdote

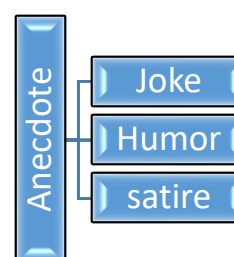

The high ethno-cultural significance of anecdotes is undeniable. They reflect the perception of the world around them, which can be both positive and negative. As a rule, the subject of ridicule in jokes are characteristic national cultural super-values. For example, for Uzbek, the dominant value is patriotism, for the British - individual independence and anti-fatalism.

The lack of understanding of national humor by speakers of other linguistic cultures is due to the fact that, due to the lack of certain cultural and linguistic knowledge, they are unable to identify the obvious absurdity or strange state of things in them. An anecdote, like any text, has a special structure, content and form. The characters of jokes are mythologized ethnic types, for which characteristic images, mental stereotypes and comic standards of behavior are fixed in the mass consciousness, which are adequately perceived almost exclusively within the speech culture in which the joke was created[13]. Jokes on the subject can be political, ethnic, student, professional, family, sports, etc. According to their content, they can be classified into decent and indecent. Of course, only the second of them can be used for educational purposes[14]. Depending on the material on which the comic effect is based, joke can be divided into two groups: referential and linguistic. Referential anecdotes are based on the absurdity or absurdity of the situation, the inconsistency of ideas about the world with the behavior of the characters. Linguistic ones are tied to the playing of a particular linguistic phenomenon. These can be phenomena such as the ambiguity of words, homonymy, stylistic differentiation of vocabulary (homophony or wordplay), etc. To understand anecdotes of this type, deep linguistic knowledge is needed, which is why they are not recommended to be used as educational texts. Conversely, the texts of referential anecdotes can be successfully used as educational text material. In support of this, we present the following arguments:

Acquaintance with anecdotes contributes to the formation and development of cognitive activity, as they carry information about the culture and lifestyle of the people.

Such texts have a beneficial effect on mental activity, as they affect the sphere of feelings and emotions, which cannot but contribute to the development of creative abilities, the formation of aesthetic taste.

By reading humorous texts, students get acquainted with the "natural ideal" of the language norm, develop a sense

of language, make their speech brighter and more understandable.

These texts do not need to develop an additional system for monitoring the correctness of understanding, since the main indicator of the adequacy of perception is the reader's reaction (smile, laughter, bewilderment, etc.).

The methodological system is a set of ordered components of the learning process aimed at selecting the content of learning, forms, methods and means of learning, as well as strategies for its organization[3]. Humor as a whole appears as a complex phenomenon requiring an interdisciplinary approach, based on inconsistency from the point of view of psychology[6]. A humorous text is a source of various information: informative, cultural, regional, linguistic. A humorous text also has various functions: communicative, ethical, aesthetic, pragmatic, etc. Such a text has an impact on the emotional sphere of the reader, as well as stimulates his mental activity. According to S.A. Konovalova, "the national specificity of humor is manifested in the influence of the paradigm of national values, ideas and socio-cultural stereotypes on the sense of humor of representatives of a particular people. National specificity is realized in a set of traditional themes and objects of humor, typical techniques for using iconic means of creating a comic effect and models of their understanding"[7].

Conclusion and recommendations. Thus, the humorous texts of "joke" have great linguistic and didactic potential for the practice of teaching English and the formation of linguistic and cultural competence among university students. This correlates with the trend of "co-learning languages and cultures in the process of preparing a person for life in a multicultural world," and students have the opportunity to get acquainted with "generalized cultural experience" and with a mentality that "objectifies itself in language." The use of humorous texts in the practice of teaching English makes it possible to combine language teaching with teaching lingvocognitive analysis, discursive analysis, to introduce students to the realities of linguistic culture, the peculiarities of speech and social behavior in the country of the studied language using interesting and unusual material. This will give them the opportunity to master a whole range of knowledge, skills and abilities in a foreign language and thereby prepare students for intercultural dialogue and interethnic communication.

REFERENCES

1. Абильдинова Ж. Б. Жанровая специфика анекдота // Вестн. Челябинского гос. ун-та: Филология. Искусствоведение. 2010, С. 5-9.
2. Архипова, А. С. Анекдот и его прототип: генезис текста и формирование жанра: Автореф. дис. ... канд. наук; Филологические науки : 10.01.09 / Рос. гос. гуманитар. ун-т. -М., 2003. С. 22
3. Азимов Э.Г., Щукин А.Н. Новый словарь методических терминов и понятий (теория и практика обучения языкам). М.: Проспект, 2009. 618 с.
4. АРТЕМОВ, А. К проблеме поиска русского словарного эквивалента для чешского слова "pohoda"/Rossica Olomucensia: časopis pro ruskou a slovanskou filologii. 2014.
5. Дербенева А.Н. Лингвистические особенности англоязычных этнических анекдотов и шуток в эпоху политической корректности / А. Н. Дербенева// Лингводидактические аспекты перевода в процессе подготовки переводчиков: материалы междунар. науч.-практ. семинара (15 нояб. 2005 г., Иркутск). — Иркутск, 2006. — С. 109-116.
6. Евстигнеева Т.А. Учет национальной специфики русского юмора в процессе обучения РКИ: автореф. дисс. ...канд. пед. наук. Санкт-Петербург, 2003. 24 с.
7. Schmitz J.R. Humor as a pedagogical tool in foreign language and translation courses, Humor: International Journal of Humor Research, 15-1 (2002), p. 89-113.
8. Дербенева А.Н. Лингвистические особенности англоязычных этнических анекдотов и шуток в эпоху политической корректности / А. Н. Дербенева// Лингводидактические аспекты перевода в процессе подготовки переводчиков: материалы междунар. науч.-практ. семинара (15 нояб. 2005 г., Иркутск). — Иркутск, 2006. — С. 109-116.
9. Rossica Olomucensia: časopis pro ruskou a slovanskou filologii. 2014.
10. Гречко В.А. Теория языкознания: Учебное пособие. — М.: Высшая школа, 2003. С. 375
11. Гачечиладзе А. Д., ПассекК. Английский юмор: Пособие по развитию устной речи. М., 2004. С. -143

12. <https://bank.nauchniestati.ru/primery/diplomnaya-rabota-na-temu-rol-lingvokulturnogo-komponenta-pri-obuchenii-inostrannym-yazykam-na-primere-anekdotov-imwp>
13. Джиоева А.А. Концепт Understatement в английской языковой модели мира // Языки в современном мире. Материалы конференции. Том 1. М.:МГУ, 2004.С.191-1989
14. Гачечиладзе А. Д., ПассекК. Английский юмор: Пособие по развитию устной речи. М., 2004. С. -143



UDK:17.021.2

Maxmudjon SULAYMONOV,
Andijon davlat pedagogika instituti erkin izlanuvchisi
E-mail: maxmudjon.sulaymonov@gmail.com

AlFraganus universiteti dotsenti, f.f.n. A.Muxamedov taqrizi asosida

GENESIS OF CITIZEN POSITION

Annotation

This article highlights the views of ancient and medieval philosophers and scholars on the position of citizenship. The importance of the position of citizenship in the development of statehood is revealed based on the opinions of thinkers and other conceptual ideas.

Key words: Citizen, state, development, alloma, civil position, antiquity, the Middle Ages.

ГЕНЕЗИС ГРАЖДАНСКОЙ ПОЗИЦИИ

Аннотация

В данной статье освещены взгляды античных и средневековых философов и ученых гражданский позиции. Значение позиции гражданственности в развитии государственности раскрывается на основе мнений мыслителей и других концептуальных идей.

Ключевые слова: Гражданин, государство, развитие, аллома, гражданская позиция, античность, средневековье.

FUQAROLIK POZITSIYASINING GENEZISI

Annotatsiya

Ushbu maqolada fuqarolik pozitsiyasiga doir antik davr va o'rta asrlar faylasuf – allomalarining fikrlari yoritib berilgan. Davlatchilik taraqqiyotida fuqarolik pozitsiyasining ahamiyati katta ekanligi mutafakkirlarning fikrlari hamda boshqa konseptual g'oyalarga tayanib ochib berilgan.

Kalit so'zlar: Fuqaro, davlat, taraqqiyot, alloma, fuqarolik pozitsiyasi, antik davr, o'rta asr.

Kirish. Hozirgi kunda O'zbekiston Respublikasi jahonga yuz tutdi va qisqa vaqt mobaynida asrga tatigulik ishlar amalga oshirilmoqda. Ushbu o'tkazilayotgan keng ko'lamli islohotlar "inson huquqlari eng oliy qadriyat" shiori ostida amalga oshirilmoqda, biroq ushbu o'tkazilayotgan keng ko'lamdagi islohotlarga hozirgi yoshlarimiz tayyormi, yoshlarimizning fuqarolik pozitsiyalari mavjudmi, agarda mavjud bo'lsa qay tarzda amalga oshirilmoqda, qanday muammo va kamchiliklar bor, degan masalalar nafaqat amaliyotchilarning balki nazariy muammolar bilan shug'ullanadigan olimlarning ham diqqat-e'tibor markazida bo'lib kelmoqda.

Fuqarolik – fuqaro ekanlik, fuqaroga oidlik, fuqaroning huquqiy holati degan ma'nolarni beradi. "Fuqarolik – shaxsning muayyan davlat bilan doimiy siyosiy-huqukiy aloqasi; bu aloqa shaxs va davlatning o'zaro huquq va majburiyatlarida ifodalanadi. Shaxs fuqarolikka ega bo'lgach, davlat uning hamma huquq va erkinliklarini e'tirof etadi, ularning amalga oshirilishini ta'minlash choralarini ko'radi. Fuqarolarning manfaatlarini davlat, fuqarolar boshqa mamlakatlar hududida turgan vaqtda ham himoya qiladi, ularga homiylik ko'rsatadi"[1]. O'zbekistonda fuqarolarning tinchligi va farovonligini ta'minlash davlat siyosatining ustuvor yo'nalishidir. Shuning uchun, fuqarolar doimo davlat himoyasida ekanligini his qilib turishi zarur. Fuqarolarning davlat hayotiga nisbatan javobgarligi hamda qabul qilinayotgan qarorlardagi ishtiroki masalasi ham muhim ahamiyatga ega hisoblanadi. Bunday munosabatlar shakli fanda fuqarolik pozitsiyasi deb ataladi. Bu o'rinda pozitsiya tushunchasiga quyidagicha ta'rif berilgan:"1) Har qanday kimsa yoki narsaning tutgan o'mi, ishg'ol qilib turgan joyi, mavqei holati vaziyati;

2) qo'shinning mudofaa yoki xujum qilish maqsadida egallab turgan va muhandislik nuqtai nazaridan jixozlangan yer maydoni;

3) shaxmat va shashka o'yinida donalarning joylashish holati;

4) biror masalada tutilgan yo'l, nuqtai nazar, voqea hodisaning muayyan bahosi"[2], degan ma'nolarda keladi.

Falsafiy nuqtai nazardan pozitsiya ma'lum bir fikrda turg'un holatda qolish, ya'ni tashqi ta'sirlar, bosim va munosabatlardan qat'iy nazar o'z fikrlarini himoya qilishga nisbatan ishlatiladi. Fuqarolik pozitsiyasi esa o'z yurti va davlatining manfaatlarini ajrata bilish, boshqalardan ustunligini ko'ra olish hamda ularni himoya qilishda yaqqol namoyon bo'ladi. Faylasuf olim I.F.Yarullin ta'kidlaganidek: "...xalq pedagogikasining asosiy qoidalari – Vatanga muhabbat tarbiyasi, onaga, mehnatga, ma'naviy va jismoniy salomatlikka, keyinchalik fuqarolik asosiga aylangan ta'limga g'amxo'rlik qilish shakllangan. Bunday ahloqiy fazilatlar bolalarda rag'batlantiriladi va mehr oqibat, halollik, keksa avlodga hurmat, adolat, erkaklik, vijdonlilik, vatanparvarlik kabi fazilatlaridir"[3].

Jamiyatda faol fuqarolik pozitsiyasini shakllantirish, hususan yosh avlodni Vatanga bo'lgan mehr muhabbatini oshirish bilan bir qatorda, o'ziga ishongan, o'zining shaxsiy fikr va mulohazalari bor faol yoshlar qilib tarbiyalash va ularning ongiga ushbu tushunchalarni singdirish kun tartibidagi asosiy vazifa hisoblanadi. Ushbu tushuncha davlatchilik tarixi bilan teng bo'lib, quldorlik davrida ham faol fuqarolik pozitsiyasini shakllantirish ustuvor vazifa hisoblangan.

Arastu o'zining "Siyosat" asarida kimki qonunchilik kengashi va sud hokimiyati faoliyatida ishtirok etgan bo'lsa, biz uni fuqaro ekanligi tasdiqlaymiz[4], deb ta'kidlagan.

Arastuning fikricha fuqaro ijtimoiy-siyosiy faolligini ko'rsatmas ekan, u fuqaro sifatidagi imtiyozlarga da'vogar bo'lishi mumkin emas. Fuqarolik pozitsiyasi shakllanmagan shaxslarning pasporti bo'lsa ham, ular ma'naviy jihatdan O'zbekistonga tegishli bo'la olmaydi. Bunday shaxslar kosmopolit bo'ladimi, yoki o'zini boshqa bir davlatning madaniyatiga tegishli deb hisoblaydimi, bundan qat'iy nazar davlat va jamiyat hayotidan o'zini chetga olishi shaxs ijtimoiylashuviga salbiy ta'sir ko'rsatadi va jamiyatdagi munosabatlardan chetga chiqib qoladi. Bundan 2,5 ming yil oldin bildirilgan yuqoridagi fikrlar bugungi kunda ham o'z dolzarbligini yo'qotmagan. Fuqarolarning faolligi ortib, ijtimoiy-siyosiy va iqtisodiy huquqlarini ta'minlash jarayoni ham takomillashmoqda. Fuqarolarning uyg'onish jarayoni yangi o'zbekistonda shiddat bilan kechmoqda. Masalaning Arastu nigohi bilan tahlil qiladigan asosiy jihati shundan iboratki, aksariyat hollarda fuqarolar o'z shaxsiy-huquq manfaatlarini uchun dadillik bilan pozitsiyalarini namoyon qilgan holda, umumiy – jamotchilik manfaatlariga tegishli bo'lgan masalalarda be'tiborligini ko'rsatmoqdalar. Shu sababli bo'lsa kerak, atrof-muhitni muxofaza qilish, qonun ustuvorligi, jamiyatda adolatni ta'minlash va jamoatchilik nazorati kabi masalalarda juda katta muammolar turibdi.

O'zbekiston Respublikasi Prezidenti Shavkat Mirziyoyev yoshlarning fuqarolik pozitsiyasini shakllantirish masalalariga to'xtalib: "...yosh avlodimizning grajdanlik pozitsiyasi va faolligini kuchaytirish, uni mustaqil fikrlaydigan, zamonaviy bilim va kasb-hunarlarni puxta egallab, xalqaro maydonda raqobatga kirisha oladigan barkamol shaxslar etib tarbiyalash bo'yicha sezilarli ishlar amalga oshirilmoqda"[5]. O'zbekiston Respublikasida ta'lim va tarbiya jarayonida yuksak ahloqiy sifatlar, vatanparvarlik, o'z ishiga sadoqat va ijtimoiy faollikni rag'batlantirish orqali fuqarolik pozitsiyasini shakllantirish istiqbollari vujudga keladi. Hozirgi vaqtda jamiyatimizda yoshlarning fuqarolik pozitsiyalarini shakllantirish dolzarb vazifa hisoblanadi va o'z navbatida fuqarolik pozitsiyalarining kelib chiqishi tarixiga nazar solish talab etiladi.

Fuqarolik pozitsiyasi genezesini o'rganish davomida tarixga e'tibor qaratadigan bo'lsak qadimgi "Sparta va afinada fuqarolar shaxsiy (er, uy) vasiyosiy (milliy yig'ilishda ishtirok etish) huquq va erkinliklarga ega bo'lishi, ular qonunlarga rioya qilishlari va vatanni himoya qilishlari shart edi. Aholining salmoqli qismini tashkil etuvchi qullar va ayollar fuqarolik huquqlariga, jumladan Vatanni himoya qilish huquqiga ega emas edilar. "Afinada mamlakatning bo'lajak fuqarolarining shaxsiga yuqori talablar qo'yildi, chunki ularning har biri keyinchalik davlat raxbari bo'lishi mumkin edi. Qadimgi Yunoniston davlatlariga davlatning ijtimoiy-iqtisodiy hayotda faol ishtirok etuvchi, siyosat manfaatlarini ham so'zda ham qurolida ximoya qilishni biladigan kuchli fuqarolar kerak bo'lgan"[6]. Demak hozirgi demokratik jarayonlar, xalq xokimiyatining mavjudligi sharoitida o'zining erkin fikr va mulohazalariga, davlatimiz olib borayotgan siyosatni to'g'ri tushunib, faol harakatlanadigan yoshlarimizning bo'lishi zarurligini ko'rsatmoqda. Quldorlik davrida o'zini erkin fuqaro deb hisoblagan fuqarolar o'zining shaxsiy fikriga va so'z erkinligiga ega bo'lganligi, qullarning esa o'zining fikr va mulohazalarini erkin bayon qilish fikri yo'qligi shuni ko'rsatmoqdaki erkin fikri yo'q shaxslar "qullarga" tenglashtirilgan.

Qadimgi faylasuflardan biri "Aflotun (miloddan avvalgi 427-347) "Qonunlar", "Davlat" va "Siyosat" risolalarida ideal davlatni tashkil etish va fuqarolarni tarbiyalash haqidagi nazariyasini asoslashga harakat qilgan. Qalbdagi ustunlik: aql, iroda, his-tuyg'ularga ko'ra u odamlarni uchta sinfga mos ravishda hukmdorlar, jangchilar va hunarmandlarga bo'lishni taklif qildi va moyilligidan kelib

chiqib, bolalarni ma'lum bir ijtimoiy rolga tayyorlashni, har bir fuqaroni shunga mos ravishda tarbiyalashni taklif qildi. Chinakam fuqarolar davlat manfaatlarini, quvonch va qayg'ularini o'z manfaati sifatida qabul qiladilar deb o'ylagan"[7]. Fuqarolik mas'uliyati fuqarolik tarbiyasini asosiy tavsiflovchi sifatida, uning fikricha donolik, jasorat, ehtiyotkorlik, adolatda, shuningdek davlatdagi ijtimoiy roli bilan yuklangan fuqarolik burchlarini vijdonan bajarishda namoyon bo'ladi. Aflotun afsonalarni, adabiyotni va albatta o'yinlarni ta'limning muhim muhim vositasi, deb hisoblagan, shu bilan birga, u bolalarning qoidalarga rioya qilishlari aniqligiga e'tibor bergan. "aks holda ular keyinchalik qonunlarga o'zgartirishlar kiritishni hojlashadi deb hisoblashgan"[8]. Ezgu fikrlayotgan odam butun jamiyatda o'zining pozitiv fikri va jamiyatni rivojlantirish g'oyasi bilan oldinda vujudga kelishi mumkin bo'lgan muammolarni bartaraf etish qobiliyatiga ega bo'ladi.

Aflotun ezgulik, yaxshiliklarni ikki turga bo'ladi va ularing qaysi birlari insoniy, qaysi birlari ilohiy ekanligini tushuntiradi. Ilohiy yaxshilik insoniy yaxshiliklarga ta'sir o'tkazadi. Agar ilohiy ezguliklar, yaxshiliklar o'zlashtirilsa, u holda insoniy yaxshiliklar ham o'zlashtiriladi, faqat insoniy o'zlashtirilganda esa ilohiyilarini boy berib qo'yish mumkin. Insoniy ezguliklar, hayrli narsalarga kuch, go'zallik, boylik, bilim va boshqalar kiradi, bularni Aflotun o'zining axloq haqidagi kitoblarida tahlil qiladi. U haqiqiy sohibi qonun ilohiy ezguliklarga etishish uchun bu ezguliklarni yaxshi bir tartibga soluvchi zot ekanligini tushuntiradi. Chunki u foydalangan ezguliklar qonun talab qilganday ilohiy ezguliklardir.

Aflotun aytadiki, balog'atga yetganidan so'ng va bu ish nasib etganda, qonunlar yaratuvchisining maqsadi xudo yo'lida jasurlik, buyuklikka erishishi, narigi dunyoda yaxshi mukofot olishga intilish bo'lishi zarur. Buning uchun to'rt tug'ma fazilatdan buyukroq fazilatga erishish zarur. Aflotun insonlar orasida shundan sohibi qonunlar uchrab qolish mumkinligini va ular o'z oldilariga turli maqsadlar qo'yishlarini, ammo qonunlar tuzishda shoshma-shosharlik natijasida yomon natijalariga erishishlari mumkinligini tushuntiradi[9]. Demak erkin va farovon jamiyat qurish ishlarida sog'lom fikrlaydigan, qonunlar qabul qilinishi va ijro etilishida faol ishtirok etadigan, eng avvalo qoidalari, jasur fuqarolar borligi davlatning hamisha g'olib bo'lishini tushuntirib o'tadi.

Qonun – yunonlar akl zakovatini buyuk kashfiyoti edi, bu xamma tomonidan qabul kilingan va hammaning bajarishi zarur bo'lgan oqilona ijtimoiy tartib-qoidalar, ko'pchilik tomonidan muhokama kilinadigan faol qatnashish bilan birga uni ijro etish mas'uliyatini xam o'zlariga olishni taqozo etgan.

Qadimgi Afina davlatida erkin fuqaro bo'lish juda mushkul ish bo'lgan, erkin fukarolar katoriga kirish juda qattiq tekshiruv asosida amalga oshirilgan. Ota-onasi Afina fuqarosi bo'zgan kishigina erkin fuqaro bo'la olgan. Maxsus guruh hay'at da'vogarning ota-onasi kimligi, ularning Afinaga munosabatini sinchiklab o'rganishgach, uni erkin fukarolikka tavsiya etishgan. Da'vogar 18 yoshga tulgan bo'lishi shart edi, Maxsus hay'at tavsiya etgach tayinlangan besh ayblovchilar uni erkin fukaro bo'lishiga noloyiq deb topishga xarakat kilganlar, da'vogar esa ularning oldida o'zining sha'nini va kimligini isbotlab qo'yishi shart edi. So'ngra da'vogar sudga murojaat kilishi, agar sud uning talabini asosli deb topsa, da'vogar uning ismini ro'yxatga kiritib, besh yuzlar kengashiga taqdim etgan. Besh yuzlar kengashi xam da'vogarni, uning talabini qanchalik asosli ekanligini sinchiklab o'rganib chiqqan, agar kengash ijobiy qaror qabul kilsa, da'vogar xalq yig'ini oldida Afinani himoya kilish, har qanday sharoitda xam vatan ravnaqiga xizmat qilish, mavjud qonunlarga, xalq yangi qonunlar qabul qilsa, ularga itoat

qilish, kimdur qonunlarni bekor kilsa yoki ularga bo'ysunmaslikka intilsa, unga qarshi chikish, g'ayrikonuniy harakatlar bo'lishiga yo'l ko'ymaslikka qasam ichadi. Suqrot xam erkin fukarolarga qabul qilinganida shunday qasam ichgan va umrining oxirigacha unga amal qilgan. Davlat ishlarida faol qatnashish har bir erkin fuqaro uchun sharaf, shu bilan birga burch xam edi. Afina qonunlari agora – xalk yig'ini o'tkaziladigan joy, maydonda toshga o'yib, yozib kuyilgan[11].

Fuqarolik pozitsiyasini shakllanishida g'oyalarning o'rni beqiyos, sababi pozitsiya bo'lishi uchun g'oya va fikr bo'lishi kerak, qadimgi antik davri olimlari bir qator ilmiy falsafiy xulosalar yozganlar. G'oya falsafaning mag'zini tashkil etgan. Platon talqiniga ko'ra, borliq hissiy idrok etiladigan, mudom o'zgarib turadigan, real narsalardan va ulardan tashqari turadigan narsalardan o'zgarimaydigan, abadiy borliqdan, ya'ni g'oyadan iboratdir.

El yurtini boshqarishga qodir, iymon-e'tiqodli, insofli, kuchli, ziyoli fuqarolarni tarbiyalash muammosi azaldan dolzarb bo'lib kelgan. Shu bilan birga, har bir mamlakat tarixiy, iqtisodiy, siyosiy, etnik, madaniy va boshqa sharoitlar bilan bog'liq o'ziga xos xususiyatlarga ega. Shaxsning fuqarolik fazilatlarini jamiyat va davlat taraqqiyotida ma'lum bir tarixiy davrdan qabul qilingan qadriyatlar bilan belgilanadi. Har bir yirik davrning o'ziga xos asosiy qadriyatlar mavjud bo'lib, ularning mazmuni hukmron dunyoqarashidan kelib chiqadi hamda yoshlarning fuqarolik tarbiyasi xususiyatlariga ta'sir ko'rsatadi. Shunday qilib, antik davr kosmotsertrizm tamoyiliga asoslangan qadriyatlar tizimi bilan tavsiflangan[12]. Qadimgi Rimda uning o'ziga xos xususiyatlari bor edi. Taxminan III asrgacha bu yerda qabilaviy tuzum davridan meros bo'lib qolgan oilaviy tarbiya hukmronlik qilgan. Ota o'g'liga uy xo'jaligini boshqarish, qurol-yaroqqa ega bo'lishni o'rgatgan, unda Rimda yuksak qadrlangan Vatanga sadoqat kabi ahloqiy fazilatlarini shakllantirishga g'amxo'rlik qilgan. Rim Respublikasida (miloddan avvalgi VI asrdan milodiy I asrgacha) xususiy elita

maktablari savodxonlik bilan bir qatorda bolalarni vatanga sadoqat ruhida tarbiyalagan[13]. Faol fuqarolik pozitsiyasi shakllanishida o'z tug'ilib o'sgan yurtini sevish va undagi xar bir o'zgarishlarni o'zining taqdiri deb bilish asosiy o'rin egallaydi. Bu kabi yondashuvlar keyinchalik Yevropada shakllangan demokratik qadriyatlariga asos bo'lib xizmat qildi. Chunki, har qanday deomkratik davlat va fuqarolik jamiyatining asosida ijtimoiy shartnoma tamoyillari – davlat fuqarolarning o'zaro huquq-erkinlarga va majburiyatlariga rioya qilishi yotadi.

Ijtimoiy munosabatlarning rivojlanishi bilan kishilarning uncha uyushmagan alohida qatlamlari ajralib chiqib boshlagan, natijada inson shaxsining rivojlanishi va uning qadrlanishi uchun qulay shart-sharoit vujudga kelgan. Holbuki ilgari inson jamoaga to'raligicha karam bulgan, shaxs mustakilligi tan olinmas edi, mustakil shaxsning shakllanishi bilan mustakil falsafiy tafakkur xam vujudga keldi va mifalogik tafakkur xam vujudga keldi va mifalogik tafakkur hukmronligi barxam berdi[14]. Ana shunday umumiy tafakkur egalari – grajdanlar (fukarolar) bir-birlari bilan uzviy bog'lik bulib, yaxlit bir butunlikni tashkil kilardi. Agar ular dastlab mujazgina yunon polisiga birlashgan bulsalar, keyinchalik kudratli Rim imperiyasini tashkil etgan edilar[15].

Fuqarolik pozitsiyasi davlatchilik an'analari bilan bog'liq ravishda rivojlanib keldi. Davlatchilikning sivilizatsiyaning eng muhim yutug'i deb bilar ekanmiz, uning qadri va qiymati fuqarolik pozitsiyasi shakllangani bilan o'lchanadi. Fuqarolik pozitsiyasiga ega bo'lmagan shaxslardan iborat jamiyat tuzgan davlat nihoyatda omonat va har qanday xavf-xatarning oldida ojizdir. Bunday mustahkam asosga ega bo'lmagan tuzilma esa muqarrar ravishda tashqi kuchlar ta'siriga tushib qoladi yoki uzoq yillik ichki qarama-qarshiliklar girdobiga bo'ladi. Shuning uchun ham 3 ming yildan buyon fuqarolarning davlatga munosabati va uni asrab-avaylashi bilan bog'liq masalalar allomalarning diqqat-e'tibor markazida bo'lib turibdi.

ADABIYOTLAR

1. <https://qomus.info/encyclopedia/cat-f/fuqarolik-uz/> - Murojaat etilgan sana: 14.08.2022 й.
2. Ўзбек тилининг изоҳли луғати. 3-жилд. – Тошкент, “Ўзбекистон миллий энциклопедияси” давлат илмий нашриёти. 2007 йил. – Б. 325.
3. Формирование гражданской ответственности студентов педагогических вузов. И.Ф.Ярулин, Казань, Татарское издательство “Хэтер”. 2011. – С. 6.
4. Аристотель. Политика: соч. в 4-х т. Т.4 / Аристотель. – Москва.: Мысль, 1999. - 320 с.
5. <https://xs.uz/uzkr/post/shavkat-mirziyoev-ozbekiston-yoshlariga-bajram-tabrigi-jolladi> - Шавкат Мирзиёев Ўзбекистон ёшларига байрам табриги йўллади. Мурожаат этилган сана: 14.08.2022 й.
6. Формирование гражданской ответственности студентов педагогических вузов. И.Ф.Ярулин, Казань, Татарское издательство “Хэтер”. 2011. – С. 6.
7. Platon. Shtat: op. V.3, 1-qism / Platon. – 1975. С. 380
8. Platon. Shtat: op. V.3, 1-qism / Platon. – 1975. С. 380
9. Абу Наср Фаробий. Фозил одамлар шахри. Абдулла Қодирий номидаги халқ мероси нашриёти. 1993 йил. Б 29
10. Ғарб фалсафаси: «Шарқ» Нашриёт-матбаа акциядорлик компанияси Бош тахририяти Тошкент-2004, 8-бет
11. Ғарб фалсафаси: «Шарқ» Нашриёт-матбаа акциядорлик компанияси Бош тахририяти Тошкент-2004, 60-бет
12. Формирование гражданской ответственности студентов педагогических вузов. И.Ф.Ярулин, Казань, Татарское издательство “Хэтер”. 2011. – С. 6.
13. Формирование гражданской ответственности студентов педагогических вузов. И.Ф.Ярулин, Казань, Татарское издательство “Хэтер”. 2011. – С. 9.
14. Ғарб фалсафаси: «Шарқ» Нашриёт-матбаа акциядорлик компанияси Бош тахририяти Тошкент-2004, 8-бет
15. Ғарб фалсафаси: «Шарқ» Нашриёт-матбаа акциядорлик компанияси Бош тахририяти Тошкент-2004, 8-бет
16. Авесто Яшт китоби “Шарқ” нашриёти-матбаа акциядорлик компанияси Бош тахририяти Тошкент 2001. – Б.8.
17. <https://nasafziyo.uz/index.php?newsid=982>.
18. Формирование гражданской ответственности студентов педагогических вузов. И.Ф.Ярулин, Казань, Татарское издательство “Хэтер”. 2011. – С. 11.
19. Каримов И.А. Иносон, унинг ҳуқуқ ва эркинликлари олий қадрият. 14-жилд.- Т: “Ўзбекистон”, 2006.-100-б
20. Формирование гражданской ответственности студентов педагогических вузов. И.Ф.Ярулин, Казань, Татарское издательство “Хэтер”. 2011. – С. 13-14.
21. Абу Наср Фаробий. Фозил одамлар шахри. Абдулла Қодирий номидаги халқ мероси нашриёти. 1993 йил. Б 28

-
22. Абу Наср Фаробий. Фозил одамлар шаҳри. Абдулла Қодирий номидаги халқ мероси нашриёти. 1993 йил. – Б. 24
 23. Темур тузуклари. Тошкент Ғур Ғулом номидаги нашриёт-матбаа бирлашмаси 1991 йил. 14-15 Б
 24. Темур тузуклари. Тошкент Ғофур Ғулом номидаги нашриёт-матбаа бирлашмаси 1991 йил. – Б. 16.



Lola SULTANOVA,
O‘zbekiston Milliy universiteti dotsenti, f.f.n
E-mail: lolasultan@yahoo.com

O‘zbekiston Milliy universiteti professori, f.f.d R.A. Alimov taqrizi asosida

GLOBAL INNOVATION INDEX: UZBEKISTAN IN REGIONAL COMPARISON

Annotation

This study aims to identify the overall causal complexity for the Global Innovation Index (GII), which measures different aspects of the innovation ecosystem across countries, particularly for some Central Asian countries. We take all these variables as input data, and the GII indicator, which reflects the innovative competence of a given group of countries, as the result, and use the GII - 2021 data set for analysis. Since qualitative comparative analysis has advantages over traditional statistical analysis and well expresses various cause and effect relationships of a particular problem, this study uses it as a research method for analysis. The results reveal different factor combinations that can be used to interpret the GII for each of the countries studied.

Key words: Innovation; Indicators; Indexes; Subindexes; Central Asian countries.

ГЛОБАЛЬНЫЙ ИННОВАЦИОННЫЙ ИНДЕКС: УЗБЕКИСТАН В РЕГИОНАЛЬНОМ СОПОСТАВЛЕНИИ

Аннотация

Это исследование направлено на выявление общей причинно-следственной сложности для Глобального инновационного индекса (ГИИ), который измеряет различные аспекты инновационной экосистемы по странам, в частности для некоторых стран Центральной Азии. Мы берем все эти переменные в качестве исходных данных, а показатель ГИИ, отражающий инновационную компетентность данной группы стран в качестве результата, и для анализа используем набор данных ГИИ - 2021. Поскольку качественный сравнительный анализ имеет преимущества по сравнению с традиционным статистическим анализом и хорошо выражает различные причинно-следственные связи конкретной проблемы, это исследование использует его в качестве исследовательского метода для анализа. Результаты выявляют различные факторные комбинации, которые могут быть использованы в качестве интерпретации ГИИ для каждой из исследуемых стран.

Ключевые слова: Инновации, Индикаторы, Индексы, Субиндексы, страны Центральной Азии.

GLOBAL INNOVATSIYALAR INDEKSI: O‘ZBEKISTON MINTAQAVIY TAQQOSLASHDA

Annotatsiya

Ushbu tadqiqot innovatsiyalar ekotizimining turli jihatlarini mamlakatlar, xususan, Markaziy Osiyoning ayrim mamlakatlari uchun o‘lchaydigan Global Innovatsiyalar Indeksi (GII) uchun umumiy sabab murakkabligini aniqlashga qaratilgan. Biz ushbu o‘zgaruvchilarning barchasini kirish ma‘lumotlari sifatida, natijada esa ma‘lum bir mamlakatlar guruhining innovatsion kompetentsiyasini aks ettiruvchi GII ko‘rsatkichini olamiz va tahlil qilish uchun GII – 2021 ma‘lumotlar to‘plamidan foydalanamiz. Chunki sifat qiyosiy tahlil an‘anaviy statistik tahlilga nisbatan afzalliklarga ega. Tahlil qilish va muayyan muammoning turli sabab-oqibat munosabatlarini yaxshi ifodalaydi, bu tadqiqot tahlil qilish uchun tadqiqot usuli sifatida foydalanadi. Natijalar o‘rganilayotgan mamlakatlarning har biri uchun GII ni sharhlash uchun ishlatilishi mumkin bo‘lgan turli omillar kombinatsiyasini ochib beradi.

Kalit so‘zlar: Innovatsiyalar; Ko‘rsatkichlar; indekslar; pastki indekslar; Markaziy Osiyo davlatlari.

Введение. Показателем, изучаемым в данной статье, является Глобальный инновационный индекс 2021 года (ГИИ 2021). Разработка этого индекса была начата профессором Soumitra Dutta в 2007 году во время его работы в INSEAD [1] (Европейский институт управления делами). Индекс, опубликованный в 2021 г., имеет структуру, состоящую из 81 (восемидесяти) показателей, исследованных в 132 (сто тридцати двух) странах (ГИИ, 2021 г.). Детали индикаторов и их оценки публикуются ежегодно с 2011 года «консорциумом», сформированным Корнельским университетом - Колледжем бизнеса SC Johnson, Всемирной Организацией интеллектуальной собственности – ВОИС и французской бизнес-школой и исследовательским институтом – INSEAD. Выборка стран, входивших в ГИИ 2021, адекватно представляет 93,5% населения и 97,4% мирового ВВП.

Цель создания ГИИ заключалась в том, чтобы найти показатели и методы которые лучше всего охватывают

мир инноваций общества, выходя за рамки традиционных показателей, таких как количество и уровень исследовательских статей и расходы на исследования и разработки. ГИИ - это развивающийся проект, основанный на предыдущих изданиях и включающий последние данные и результаты исследований в области измерения инноваций (ГИИ, 2021 г.). В ГИИ инновационные факторы регулярно оцениваются. Это обеспечивает фундаментальный инструмент для лиц, принимающих решения, и богатую базу данных с подробными показателями для уточнения инновационной политики.

ГИИ не претендует на то, чтобы быть окончательным рейтингом стран с точки зрения инноваций. Измерение результатов инноваций и их воздействия остается сложной задачей. Составители индекса уделяют большое внимание измерению климата и инфраструктуры для инноваций, оценке соответствующих результатов, поиску более эффективных измерений,

лучшему пониманию инноваций и определению политики, способствующей инновациям (Dutta et al., 2020 [2]).

Методология. ГИИ уделяет особое внимание представлению положения различных компонентов для каждой экономики, выбирает сильные и слабые стороны, их определения и соответствующие источники, подробные технические примечания и корректировки структуры ГИИ. Хотя авторы ГИИ признают ограниченность определения для использования только в статистических измерениях в коммерческом секторе и не делают акцент на инновациях в государственном секторе и в секторе домохозяйств, определение инноваций, используемое для разработки Индекса, разработано на основе Руководства Осло 2005 г., где вводится ряд определений, связанных с инновациями в бизнес-деятельности и в различных типах компаний.

Итак, Глобальный инновационный индекс (ГИИ) отслеживает самые последние глобальные тенденции в

области инноваций. Он ежегодно оценивает эффективность инновационной экосистемы стран мира, выделяя сильные и слабые стороны инноваций и конкретные пробелы в показателях инноваций. Различные показатели, предлагаемые ГИИ, можно использовать для мониторинга эффективности и сравнительного развития различных групп стран.

Глобальный инновационный индекс (ГИИ) — это развивающийся проект, основанный на предыдущих изданиях и включающий новые доступные данные, а также на основе последних исследований в области измерения инноваций. Модель ГИИ 2021 включал 132 страны, на долю которых приходится 94,3% населения мира и 99,0% мирового ВВП по паритету покупательной способности в текущих международных долларах. ГИИ опирается на два субиндекса — субиндекс инновационных затрат и субиндекс инновационных результатов, каждый из которых построен на соответствующих компонентах.



Рис. 1. Глобальный инновационный индекс - структура и компоненты[6]

Рассчитываются три показателя:

Субиндекс инновационных затрат (вход): пять составляющих компонентов охватывают элементы экономики, которые способствуют инновационной деятельности и облегчают ее.

Субиндекс инновационных результатов (выход): инновационная продукция является результатом инновационной деятельности в экономике. Хотя выходной субиндекс включает только два компонента, он имеет такое же значение, как и входной субиндекс при расчете общих баллов ГИИ.

Общий балл ГИИ представляет собой среднее значение входных и выходных субиндексов, на основе которых затем составляются рейтинги стран ГИИ.

Каждый из пяти входных и двух выходных компонентов разделен на три подкомпонента, каждый из которых состоит из отдельных показателей, всего в 2021 году их было 81. Подкомпоненты рассчитываются с использованием средневзвешенного значения его отдельных показателей в форме баллов от 0 до 100. Баллы компонента рассчитываются с использованием средневзвешенного значения его подкомпонентов [3].

Анализ и результаты. Перейдем к анализу инновационного развития экономик стран Центральной Азии через призму показателей Глобального инновационного индекса. Здесь следует отметить, что отход от ресурсоемкой модели экономического роста, уязвимой перед внешними потрясениями и колебаниями цен, требует более систематических инноваций или экспериментов с новыми идеями для выявления видов

деятельности, которые могут стать основой для долгосрочного всеохватывающего устойчивого развития. Почти для всех странах Центральной Азии декларируется приоритетное развитие инноваций и создание условий для инновационного развития, в том числе принятием программ действий.



Рис. 2. Основные компоненты ГИИ изучаемых стран [4]

Сравнение индикаторов, сгруппированных по субиндексам ресурсов и результатов инноваций по странам позволяет сделать вывод о преимуществах и недостатках каждой страны. Так Китай в целом демонстрирует относительно сбалансированный пакет индикаторов, при этом наиболее высокие значения имеет по такому компоненту как «Институты», а наименее высокий по компоненту «Творческие результаты». Можем предположить, что компонент «Творческие результаты», состоящий из трех подкомпонентов: «Нематериальные

активы», «Креативные продукты» и «Интернет-творчество» наиболее долгосрочная, часто труднодостижимая цель получения инновационных результатов. Страны ЦА и Россия повторяют друг с другом конфигурацию компонентов ГИ на рис. 2, имея максимальный результат по компоненту «Институты» и «Развитость рынка». Это следует из общей логики первичных рыночных реформ в постсоветских странах, когда приоритет отдавался прежде всего созданию рыночной модели экономики. Получение эффективных творческих результатов, развитие знаний и технологий - следующий этап развития страны. Судя по рис. 2, на сегодняшний день первый этап еще до конца не пройден. Однако логика развития мировой экономики не оставляет анализируемым странам шансов пренебрегать темпами по получению результатов инноваций. Эффективное превращение инновационных инвестиций в инновационные результаты - вот главная задача для Узбекистана в числе других анализируемых стран ЦА.

На приведенном ниже рис. 3 показана взаимосвязь между инновационными затратами и инновационными результатами. Страны, расположенные над чертой эффективно превращают дорогостоящие инвестиции в инновации в более качественные продукты и результаты.

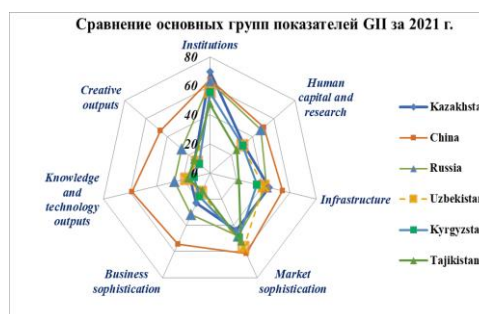

Рис. 3. Положительная корреляция между инновациями и развитием [5]

На рис. 3 также видно, что Узбекистан относится к странам, где рейтинг в ГИ выше ожиданий для данного уровня экономического развития (точка находится выше линии). Такая же ситуация по Кыргызстану и Таджикистану. Россия и Казахстан имеют рейтинги по ГИ ниже ожиданий для данного уровня экономического развития (находятся ниже линии). Драйверы экономического роста в России и Казахстане лежат не в плоскости инноваций. Китай же демонстрирует набранные баллы по ГИ гораздо выше, чем могло быть в среднем при таком ВВП на душу населения по ППС. Можно сделать вывод, что инновации стали приоритетом экономической политики в Китае.

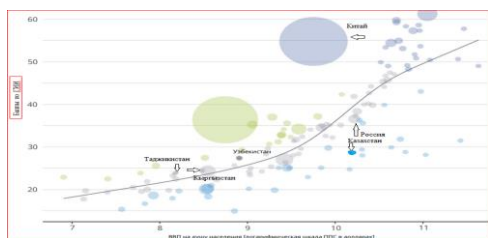

Рис. 4. Компонент «Институты» в рассматриваемой группе стран [4]

Компонент 1 «Институты» представлен на рис. 4. По данному параметру лидирует Казахстан, опережая и Китай и Россию. По компоненту «Верховенство закона» Китай и Узбекистан имеют одинаковые баллы.

Проводимые преобразования, в том числе по инновационному развитию подразумевают эффективное государственное регулирование. «Новаторы не хотят нулевого регулирования, они хотят правильного регулирования» [40].

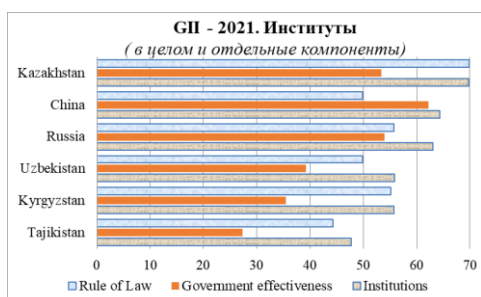

Рис.5. Состояние инфраструктуры в исследуемой группе стран [4]

Компонент 3 «Инфраструктура» (рис.5) позволяет оценить важнейшую составляющую эффективного развития любой страны. А развитие информационно-коммуникационных технологий (ИКТ) считается одним из главных факторов инновационного роста. Следует отметить, что во всех рассматриваемых странах наблюдается значительный опережающий рост сферы ИКТ внутри других инфраструктурных составляющих.

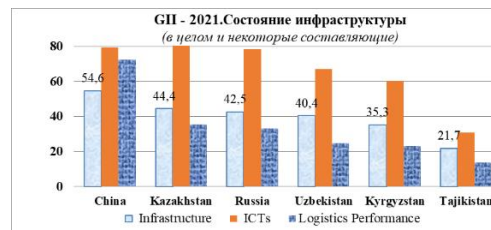

Рис. 6. Развитие рынка в исследуемой группе стран [4]

По 4 компоненту «Развитость рынка» (рис.6) разброс между анализируемыми странами не столь ошутим. Узбекистана опережает страны региона ЦА и Россию по диверсификации промышленности, занимая 22 место в мире. Во многом это результат того, что после распада СССР экономика страны имела однобокий сырьевой характер и альтернативой могла стать только диверсификация промышленности. Одним из косвенных показателей этого может служить нынешний относительно диверсифицированный экспорт Узбекистана. Сегодня он включает в себя продукцию таких отраслей как сельское хозяйство, текстильная, строительная индустрии, нефтехимическая и др.

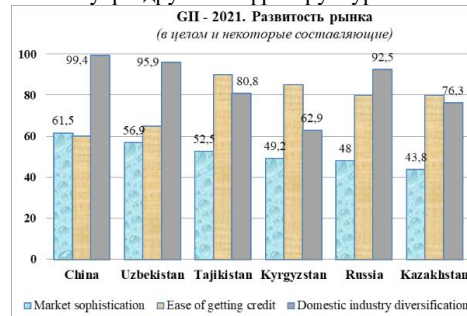

Рис. 7. Знания и технологии в исследуемой группе стран [4]

Переходим к субиндексу «Результаты инноваций». Первый компонент данного субиндекса группа параметров - «Знания и технологии» (рис. 7). На рисунке визуализировано абсолютное лидерство Китая по патентам, зарегистрированным в Национальном патентном ведомстве КНР (внутренние патенты). Китай демонстрирует самую высокую патентную активность благодаря государственным мерам. В стране наблюдается законодательное культивирование интеллектуальной собственности. Страна становится лидером в области науки и высоких технологий. Опыт Китая еще раз подтверждает, что поощрение изобретательства является одним из важнейших стимулов инновационного развития.

Выводы и предложения. В данном документе обсуждается важность инноваций в контексте анализа компонентов Глобального инновационного индекса для стран Центральной Азии. В этом исследовании была предпринята попытка проанализировать инновационную готовность стран ЦА через призму ГИ. Мы считаем, что эта цель была удовлетворительно достигнута. Анализ показывает, что субиндекс «Инновационные затраты» требует внимания для улучшения индекса инноваций в целом, показывая, что человеческий капитал, развитость рынка и сложность бизнеса требуют особого отношения. Более того, показатели стран ЦА по вложениям в инновации выше, чем по результатам инноваций.

Страны Центральной Азии демонстрируют различную динамику по основным компонентам: бесспорных лидеров по всем компонентам в исследуемой группе не наблюдается, хотя общий рейтинг ранжирует данную группу стран с 79 по 103 место (среди 132 страны). Есть и обнадеживающие тенденции, такие как развитие ИКТ, во всех странах исследуемой группы данный показатель имеет весьма высокий рейтинг. Неплохие тенденции и по функционированию институтов, а также развитию инфраструктуры. Есть отдельные положительные тенденции в росте производительности труда.

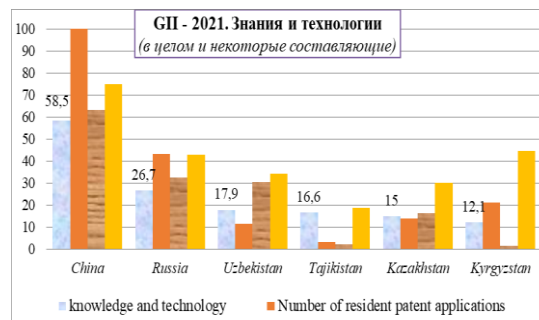
Что касается конкретных мер политики, то здесь следует сделать следующие выводы.

- Страны Центральной Азии обладают уникальными возможностями для того, чтобы воспользоваться преимуществами, предоставляемыми этим демографическим дивидендом, который, как ожидается, продлится в течение следующих 20 лет, ЦА необходимо вооружить свою рабочую силу навыками и знаниями, которые можно использовать, чтобы она могла внести существенный вклад в усилия страны по развитию.

- Понимая, что инновации являются двигателем роста, занятости, конкурентоспособности и совместного использования возможностей в 21 веке, правительства стран ЦА создали множество учреждений и инфраструктурных фондов, связанных с инновациями.

- Инновации рискованны. Новые идеи требуют времени и экспериментов для развития, и, если идея терпит неудачу, человек получает отрицательную отдачу от своих инвестиций. Следовательно, в обществах с небольшим количеством систем социальной защиты инноваций также мало. Государственная политика может подтолкнуть отдельных новаторов, предоставив им некоторую поддержку. Необходимо понимать экспериментальный характер предпринимательства и связанные с ним риски, чтобы у предпринимателя был еще один шанс добиться большего успеха.

- Для укрепления инновационной системы требуется платформа для обмена и распространения информации, чтобы обеспечить улучшенный доступ к знаниям. Государственная политика, поощряющая инновации, может оказать существенное влияние на рост и создание рабочих мест в экономике.

- Глобальный инновационный индекс способен быть инструментом анализа, сопоставления и становления национальных инновационных систем. А также руководством к действию на макро- и микроуровне.

ЛИТЕРАТУРА

1. Dutta, S., Escalona Reynoso, R., Litner, J., Lanvin, B., Guadagno, F., & Wunsch-Vincent, S. (2017). The Global Innovation Index 2017: Innovation Feeding the World [Chapter 1].
2. Dutta S., Lanvin B., and Wunsch-Vincent S. (2020) GLOBAL INNOVATION INDEX 2020 Who Will Finance Innovation? https://www.wipo.int/edocs/pubdocs/en/wipo_pub_gii_2020_exec.pdf
3. <https://www.globalinnovationindex.org/about-gii#framework>
4. <https://www.globalinnovationindex.org/analysis-indicator>
5. <https://www.globalinnovationindex.org/gii-2021-report#>
6. https://www.wipo.int/edocs/pubdocs/en/wipo_pub_gii_2016-annex1.pdf
7. https://www.wipo.int/edocs/pubdocs/en/wipo_pub_gii_2021/uz.pdf



UDK: 372.881.111.1

Otabek TILAVOLDIYEV,

Guliston davlat universiteti, Filologiya fakulteti o‘quv ishlari bo‘yicha dekan muovini

E-mail: otabeltkh@gmail.com

Hikmatullo URAZBAYEV,

Toshkentdagi Xalqaro Vestminster universiteti, Huquq, texnologiya va ta‘lim fakulteti o‘quv ishlari bo‘yicha dekan muovini, PhD

E-mail: kurazbaev@wiut.uz

O‘zDJTU dotsenti, p.f.d K.Muradkasimova taqrizi asosida

OLIV TA‘LIM SIFATI TALABALAR NIGOHIDA

Annotation

Mazkur maqolada O‘zbekistondagi oliy ta‘lim muassasalarida taxsil olayotgan talabalar oliy ta‘lim sifatini nimalarda ko‘rishini o‘rganish maqsadida amalga oshirilgan tadqiqot natijalari taqdim etiladi. O‘zbekistonda oliy ta‘limning ommalashuvi sharoitida oliy ta‘lim sifatini ta‘minlash va takomillashtirishning zamonaviy mexanizmlarini yaratish va amaliyotga tadqiq etish muhim ahamiyat kasb etib bormoqda. Buning uchun albatta birinchi navbatda talabalar oliy ta‘lim sifatini nimalarda ko‘rishini aniqlash ustuvor ahamiyatga ega. Tadqiqotda so‘rov usulidan foydalanib, so‘rov mamlakatimiz OTMLarida taxsil oluvchi 177 nafar talabalar o‘rtasida o‘tkazildi. Tadqiqot natijalariga ko‘ra talabalar oliy ta‘lim sifatini birinchi navbatda OTMda faoliyat yurituvchi professor-o‘qituvchilar salohiyatida ko‘rishadi.

Kalit so‘zlar: Anglashi, oliy ta‘lim, sifat, talaba, ta‘minlash, takomillashtirish.

QUALITY OF HIGHER EDUCATION FROM STUDENTS‘ PERSPECTIVE

Annotation

This research report presents findings from a survey-based study aimed at investigating the perceptions of students on the quality of higher education in Uzbekistan. With the massification of higher education in Uzbekistan, it is crucial to develop and implement mechanisms of assuring and enhancing higher education quality. For this it is first of all important to understand students‘ perception of quality in higher education. The research was carried out employing a survey method that was conducted among 177 students of state and private universities in Uzbekistan. The findings of the research suggest that students see the quality of academic staff as the most important determinant of quality in higher education.

Key words: Assurance, enhancement, higher education, perception, quality, student.

КАЧЕСТВО ВЫСШЕГО ОБРАЗОВАНИЯ С ТОЧКИ ЗРЕНИЯ СТУДЕНТОВ

Аннотация

В данной статье представлены результаты опросного исследования, направленного на изучение восприятия студентов о качестве высшего образования в Узбекистане. В условиях массовости высшего образования в Узбекистане крайне важно разработать и внедрить механизмы обеспечения и повышения качества высшего образования. Для этого, прежде всего, важно понять восприятие студентами качества высшего образования. В исследовании использовался метод анкетирования среди 177 студентов государственных и частных вузов Узбекистана. Результаты исследования показывают, что студенты рассматривают качество преподавательского состава как наиболее важный фактор, определяющий качество высшего образования.

Ключевые слова: Обеспечение качества, совершенствование, высшее образование, восприятие, качество, студент.

Kirish. Keyingi yillarda mamlakatimiz oliy ta‘lim tizimini tubdan isloh qilish, oliy malakali kadrlar tayyorlash sifatini yaxshilash misli ko‘rilmagan ishlar amalga oshirildi. Ular qatorida 2021-yilda mamlakatimiz Prezidenti tashabbusi bilan 35 ta oliy ta‘lim muassasasiga akademik va moliyaviy mustaqillik berilganini ta‘kidlash joiz [1]. Bu birinchi navbatda OTMLar o‘rtasida raqobat muhitini shakllantirish orqali ta‘lim sifatini yaxshilash hamda Respublikamizdagi turli sohalar uchun raqobatbardosh, zamonaviy bilim, ko‘nikma va malakalarni egallagan kadrlarni yetkazib berishni son va sifat jihatdan yangi darajaga ko‘tarish maqsadida amalga oshirildi desak yanglishmaymiz. Undan tashqari keyingi yillarda mamlakatimizdagi xususiy OTMLar va xorijiy universitet-larning filiallari soni ham tobora ortib bormoqda. Bu bo‘lsa mamlakatimizga xorijiy mutaxassislarni jalb qilish, nafaqat mamlakatimiz balki butun dunyo mehnat bozori uchun yuqori malakali mutaxassislarni tayyorlash, iqtisodiyotni jadal suratlar bilan rivojlantirish uchun amalga oshirilmoqda. Bunday o‘zgarishlar va islohotlar OTMLar uchun qulaylik

yaratish bilan bir qatorda bir qator muammolarni ham keltirib chiqaradi. Bunday muammolar birinchi navbatda oliy ta‘limning ommalashuvi sharoitida ta‘lim sifatini ta‘minlash va takomillashtirish bilan bog‘liq.

Mavzuga oid adabiyotlar tahlili. Ta‘lim sifatiga oid xorijiy va mahalliy ilmiy adabiyotlarda ta‘lim sifati, uning aspektlari, xususiyatlarini tasniflashda, aniq bir ta‘rif va tavsifni uchratish murakkab sanaladi. Olimlar ta‘lim sifatining turli aspektlarini tadqiq qilar ekan, unga berilgan ta‘rif ham turlicha xarakterga ega ekanligining guvohi bo‘lishimiz mumkin.

Ta‘lim sifati ko‘p qirrali va ko‘p o‘lchovli tushuncha bo‘lib uni bitta yondashuv asosida izohlash, anglash va baholash murakkab [10; 11; 7]. Ta‘lim sifatini yaxshilash uchun sifati belgilovchi asosiy omillarning miqdoriy birliklari ishlab chiqilishi lozim. Biroq ishlab chiqarish korxonalaridan farqli ravishda oliy ta‘lim muassasalari professional tashkilot ekanligini inobatga oladigan bo‘lsak, unda kechuvchi jarayonlar ishlab chiqarish korxonalarinikiga

qaraganda anchayin murakkab xarakterga ega. Bu ta'lim sohasidagi sifatni o'lchash, baholash va nazorat qilishda o'ziga xos yondashuv zarurligini anglatadi. Oliy ta'limda sifat masalalari va ta'lim sifatini ta'riflash va tavsiflash bo'yicha L.Harveyning ishlari alohida ahamiyatga molik [5; 6].

Talabalar uchun oliy ta'lim sifati turli aspektlarni o'z ichiga olishi ko'plab tadqiqotlarda o'z isbotini topgan (Narang [9]; Oldfield va Baron [10]). Jumladan, R.Narangga [9] ko'ra biznes boshqaruvi yo'nalishi talabalarining oliy ta'lim sifatini nimalarda ko'rishini beshta kategoriyaga ajratish mumkin. Bular: 1) bino va inshootlar sifati; 2) professor-o'qituvchilar salohiyati; 3) o'quv faoliyati natijalariga erishilganlik darajasi; 4) tezkorlik va 5) shaxsiy fazilatlarini rivojlantirish uchun yaratilgan imkoniyatlar.

Y.Xill va b. [7] tomonidan 2003-yilda Buyuk Britaniya universitetlarida o'tkazilgan tadqiqot natijalariga ko'ra talabalar oliy ta'lim sifatini belgilovchi asosiy omil sifatida professor-o'qituvchilar hamda talabalarni qo'llab-quvvatlash xizmatlari deb hisoblashgan. A.Xrnjik [8] tomonidan o'tkazilgan tadqiqot natijalarida talabalarining oliy ta'lim sifatidan qoniqishini belgilovchi eng asosiy omil ta'lim jarayonining yaxshi yo'lga qo'yilganligi bo'lgan. Talabalar qoniqish hissiga eng kam ta'sir ko'rsatuvchi omil bo'lsa OTMda talabalarni qo'llab-quvvatlash xizmatlari ekanligi aniqlangan. J.Duglac, A.Duglas va B.Barnsga [3] ko'ra talabalarining oliy ta'lim sifatidan qoniqishida moddiyotlar, ya'ni universitet binosi, auditoriyalari sifati va jihozlanganlik darajasi unchalik ham katta ahamiyatga ega emas. Bu omillar talabalarining mazkur universitetda taxsil olish qarorigagina ta'sir o'tkazadi xolos. Z.Allam [2] tomonidan 2018-yilda Saudiya Arabistonidagi Shahzoda Sattam Bin Abdulaziz universitetida o'tkazilgan yana bir tadqiqot natijalariga ko'ra talabalarining oliy ta'lim sifatidan qoniqqanlik hissiga eng katta ijobiy ta'sir ko'rsatuvchi omillar qatoriga birinchi navbatda o'quv jarayonining yaxshi yo'lga qo'yilganligi, undan so'ng moddiy omillar va keyingi o'rinlarda o'quv dasturiga oid boshqa omillar kiradi. Xorvatiya politexnika institutlaridan birida M.Raguz, V.Budmir va S.Letnich [11] o'tkazgan tadqiqot natijalarida ham talabalarining oliy ta'limdan qoniqish hissiga ijobiy ta'sir ko'rsatuvchi eng asosiy determinantlar bu OTMdagi professor-o'qituvchilarning salohiyati, OTM xodimlarining xushmuomalaligi, professor-o'qituvchilarning talabalarga ajratadigan vaqti hamda ta'lim dasturlarining sifati sanalishi aniqlangan. Shuningdek, B.Oldifil va S.Baronga [10] ko'ra talabalarining oliy ta'limdagi tajribasi ortgan sayin ularning oliy ta'lim sifati haqidagi qarashlari va sifatni nimalarda ko'rishi haqidagi fikrlari ham o'zgarib boradi. Ta'lim sifatini talabalar nimada ko'rishiga doir ilmiy adabiyotlar tahlilidan ko'rinib turibdiki, talabalar nazdida oliy ta'lim sifati ko'p qirrali va ko'p o'lchamli tushuncha sanaladi. O'quv jarayonini talaba shaxsiga yo'naltirilganligini ta'minlash – talabalarni ta'lim jarayoni mahsulining asosiy va yetakchi iste'molchisi sifatida ko'rishni nazarda tutadi. Shu sababli OTMlar tomonidan taklif etilayotgan ta'lim xizmatlarining sifatini talabalarining fikr va mulohazalarini o'rgangan holda muntazam yaxshilab borish va kafolatlash dolzarb masala sanaladi.

Mazkur tadqiqotda yuqorida keltirilgan adabiyotlar sharhidan kelib chiqqan holda mamlakatimiz kontekstida OTM talabalarini uchun oliy ta'lim sifati nimalarda aks etishini aniqlash maqsad qilib olindi.

1-jadval. So'rovnomaga berilgan javoblar (tanlanish chastotasi va foiz hisobida)

№	Javoblar	Takrorlanish chastotasi	Foiz hisobida
1	Professor-o'qituvchilarning talabalar uchun ajratadigan vaqti	114	64.4%
2	Talabalar bajargan ishlarga o'qituvchilar tomonidan beriladigan qayta aloqa (feedback) sifati	85	48%
3	Chuqur bilimga ega professor-o'qituvchilar	83	46.9%
4	Intiluvchan va g'ayratli professor-o'qituvchilar	79	44.7%
5	Talabalarining qiziqishi va tanlagan kasbiga mos bo'lgan o'quv rejasini	73	41.2%
6	O'quv auditoriyasining yaxshi jihozlanganligi	72	40.7%
7	Zamonaviy o'quv materiallari	70	39.5%
8	Universitet xodimlarining xushmuomalaligi	67	37.9%

Tadqiqot metodologiyasi. Mamlakatimizda faoliyat yuritayotgan OTM talabalarini o'rtasida ularning oliy ta'lim sifatini nimalarda ko'rishini va ularning nigohida oliy ta'lim sifati nimalarda aks etishini bilish maqsadida so'rov o'tkazildi. So'rovda jami 177 nafar talaba ishtirok etdi. So'rovnomanini tuzishda J.Gallifa va P.Batalle [3] tomonidan taklif etilgan oliy ta'lim sifati mezonlari asos qilib olindi va ushbu mezon kategoriyalariga mos 20 ta javob so'rovnomaga kiritildi.

So'rovnoma ikki qismdan iborat bo'lib, birinchi qismda adabiyotlar sharhi asosida ta'lim sifatining asosiy aspektlari bo'yicha bir yoki bir nechta variantlarni tanlash so'ralgan bo'lsa, ikkinchi qismida respondentlarning demografik ma'lumotlari (jinsi va yoshi) so'raldi.

So'rovda qatnashganlarning 133 nafarini ayol (75,1%) va 44 nafarini erkak (24,9%) talabalar tashkil qildi. So'rovnomada qatnashganlarning aksariyat qismini, ya'ni 70,1% ni 18-20 yosh oralig'idagi talabalar tashkil qilgan bo'lsa, 21-25 yosh oralig'idagi respondentlar 23,2% ni, 26-29 yosh oralig'idagi talabalar 1,1% ni va yoshi 30 va undan yuqori yoshda bo'lgan respondentlar 5,6% ni tashkil qildi.

So'rov Toshkent shahri hamda Sirdaryo viloyatida joylashgan davlat va xususiy OTMlar talabalarini o'rtasida o'tkazildi.

Tahlil va natijalar. So'rovnomada oliy ta'lim sifatini belgilovchi 20 ta aspekt berilib, talabalardan ta'lim sifatini berilgan aspektlardan qay birida ko'rishini belgilash so'raldi. Respondentlarda bir yoki bir nechta javob variantini belgilash imkoni mavjud bo'ldi.

Olingan javoblarga ko'ra eng ko'p, 80 va undan yuqori marta, belgilangan aspektlar bu "Professor-o'qituvchilarning talabalar uchun ajratadigan vaqti" (114; 64.4%), "Talabalar bajargan ishlarga o'qituvchilar tomonidan beriladigan qayta aloqa sifati" (85; 48%) hamda "Chuqur bilimga ega professor-o'qituvchilar" (83; 46.9%) bo'ldi. Eng kam (30 va undan kam) tanlangan javoblar "Boshqa talabalar bilan o'zaro munosabatim" (28; 15.8%) va "Yaxshi jihozlangan laboratoriyalar" (27; 15.3%) javoblari bo'ldi (1-javdal).

70 va undan ko'proq marta tanlangan aspektlar "Intiluvchan va g'ayratli professor-o'qituvchilar" (79; 44.7%), "Talabalarining qiziqishi va tanlagan kasbiga mos bo'lgan o'quv rejasini" (73; 41.2%), "O'quv auditoriyasining yaxshi jihozlanganligi" (72; 40.7%) hamda "Zamonaviy o'quv materiallari" (70; 39.5%) kabi aspektlar bo'ldi. "Universitet xodimlarining hushmuomalaligi" javobi 67-marta (37.9%) tanlangan bo'lsa, "Talabalarni qo'llab-quvvatlash uchun mavjud xizmatlar" 62 (35%) marta va "Ko'proq amaliy mashg'ulotlar" javobi 61 (34.5%) marta tanlangan (1-javdal).

Talabalar uchun "Axborot kommunikatsion texnologiyalardan foydalanish uchun yaratilgan shart-sharoitlar" hamda "O'quv materiallarining talabalarga yetkazilishi sifati" kabi javoblar 59 (33.3%) martadan tanlangan bo'lsa, "Universitet binosi" javobi 56 (31.6%) marta tanlangan. "Talabalar uchun amaliy yordamning mavjudligi" va "Talabalar uchun darsdan tashqari faoliyat turlari" javoblari deyarli bir xil 47 (26.6%) va 46 (25.9%) marta tanlangan. So'rovnomada qatnashgan 177 nafar respondent 44-marta "Dars jadvalining moslashuvchanligi", 41-marta "Universitetda o'qish kontraktining narxi" hamda 40-marta "Talabalar uchun ma'lumot olish va ulardan foydalanish uchun yaratilgan imkoniyatlar" javobini tanlashgan (1-javdal).

9	Talabalarni qo'llab-quvvatlash uchun mavjud xizmatlar (karera markazi, ta'lim maslahatlari)	62	35%
10	Ko'proq amaliy mashg'ulotlar	61	34.5%
11	Axborot kommunikatsion texnologiyalardan foydalanish uchun yaratilgan shart-sharoitlar	59	33.3%
12	O'quv materialining talabalarga yetkazilish sifati (m-n, ma'ruza, seminarlar)	59	33.3%
13	Universitet binosi	56	31.6%
14	Talabalar uchun amaliy yordamning mavjudligi (tibbiyot markazi, turar-joy, tuzotlik)	47	26.6%
15	Talabalar uchun darsdan tashqari faoliyat turlari (klublar, to'garak, davra suhbatlari, tashriflar)	46	25.9%
16	Dars jadvalining moslashuvchanligi	44	24%
17	Universitetda o'qish kontraktining narxi	41	23.2%
18	Talabalar uchun ma'lumot olish va ulardan foydalanish uchun yaratilgan imkoniyatlar (masalan, ARM va kutubxonalar)	40	22.6%
19	Boshqa talabalar bilan o'zaro munosabatim	28	15.8%
20	Yaxshi jihozlangan laboratoriyalar	27	15.3%

Mazkur so'rovnomada orqali olingan javoblarni J.Gallifa va P.Batalle [3] tomonidan taklif etilgan oliy ta'lim sifati mezonlari bo'yicha tahlil qiladigan bo'lsak, taklif etilgan modeldagi "Kafolat" mezonini eng ko'p natija ko'rsatganligining guvohi bo'lishimiz mumkin. So'rovnomada ushbu mezoniga mos keluvchi javoblar jami 341-marta tanlangan. Ikkinchi o'rinda turuvchi asosiy mezon bu, so'rovnomada natijalariga ko'ra, "Moddiyotlar" mezonini bo'ldi. Ya'ni so'rovnomada qatnashgan 177 nafar respondentlar ushbu mezoniga mos keluvchi javoblarni jami 334-marta tanlashgan. "Empatiya" mezoniga mos keluvchi javoblar jami 231-marta, "Ishonchlilik" mezoniga mos keluvchi javoblar 193-marta tanlangan. So'rovnomada natijalariga ko'ra eng kam ko'rsatkichga ega bo'lgan mezon "Tezkorlik" mezonini bo'ldi. Ushbu mezoniga mos keluvchi javoblar respondentlar tomonidan jami 114-marta tanlangan.

So'rovnomada javoblardan ko'rinib turibdiki, unda qatnashgan aksariyat talabalar ta'lim sifati birinchi galdagi chuqur nazariy bilim, amaliy ko'nikma va malakalarga hamda tajribaga ega professor-o'qituvchilarda ko'rishadi. Talabalar eng ko'p tanlagan javob variantlari, ya'ni "Professor-o'qituvchilarning talabalar uchun ajratadigan vaqti", "Talabalar bajargan ishlarga o'qituvchilar tomonidan beriladigan qayta aloqa (feedback) sifati" va "Chuqur bilimga ega professor-o'qituvchilar" javoblari o'rtasidagi o'zaro bog'liqlikni talabalarning o'quv jarayonida ularga nisbatan ko'proq individual yondashuv bo'lishini, ular bajargan ishlar bo'yicha o'qituvchilarning ko'proq va mazmunli tushuntirish, izoh berishini hamda ular bilan sabr-toqatli bo'lishini istashi bilan izohlash mumkin.

So'rovnomada ishtirok etgan respondentlarga ko'ra ta'lim sifati OTM binosi, auditoriyalarning jihozlanganligi, AKTDan foydalanish uchun yaratilgan shart-sharoitlar kabi moddiy ko'rsatkichlari ikkinchi darajali ahamiyatga ega. Bunday tendensiyani ko'p hollarda talabalar, ayniqsa quyi bosqich talabalar yuqoridagi kabi tadbirlarning o'quv jarayoni va ta'lim mazmuniga bog'liq tomonlarini ko'ra olmasligi yoki yuqoridagi kabi tadbirlarning ularning kelajakdagi mehnat faoliyatida qanday ahamiyat kasb etishi haqida yetarlicha ma'lumotga ega emasliklari bilan izohlash mumkin.

So'rovnomada berilgan "Yaxshi jihozlangan laboratoriyalar" javobining kam tanlanganligiga sabab qilib so'rovnomaning asosan ijtimoiy-gumanitar yo'nalishlarda taxsil olayotgan talabalar o'rtasida o'tkazilganligi bilan tushuntirish mumkin.

Ushbu tadqiqot natijalarini adabiyotlar sharhida keltirilgan, ilgari amalga oshirilgan ilmiy tadqiqot natijalari bilan solishtiradigan bo'lsak, olingan natijalar Y.Xill [10],

A.Xrnjik [11], J.Duglac, A.Duglas va B.Barns [4], Z.Allam [2], M.Raguz, V.Budmir va S.Letnich [15] tadqiqotlari natijalariga juda yaqin. Ya'ni mamlakatimiz OTMlarida talabalar oliy ta'lim sifati birinchi o'rinda ularga ta'lim beruvchi professor-o'qituvchilarning salohiyatida ko'rishadi.

Xulosa va takliflar. So'rovnomada natijalaridan anglashinadiki, mamlakatimiz kontekstida OTMlar ta'lim sifati yaxshilashda birinchi galdagi professor-o'qituvchilarning ilmiy-pedagogik salohiyatini oshirish, ular uchun o'z kasbiy mahoratini doimiy oshirib borish imkoniyatini yaratish va ushbu jarayonni tashkil qilishga yetarli sarmoya kiritishga qaratilgan lozim. Shuningdek, talabalarga ko'proq individual yondashuvni kafolatlash, professor-o'qituvchilarning talabalar bilan individual ishlashiga ko'proq vaqt ajratishi uchun professor-o'qituvchilarning o'quv yuklamasini ko'rib chiqish lozim. Shu bilan birga, OTM moddiy-texnik bazasini muntazam ravishda modernizatsiya qilib borish masalasi ham e'tibordan chetda qolmasligi kerak. Bu o'z ichiga axborot resurs markazlarini zamonaviy o'quv materiallari, adabiyotlar bilan boyitib borish, o'quv auditoriyalarini zamonaviy ta'lim vositalari va jihozlari bilan ta'minlash, universitet tarkibida talabalarining bo'sh vaqtini unumli tashkil qilishga qaratilgan turli sport inshootlari, madaniy xordiq chiqarish imkonini beruvchi obyektlar yaratilishiga e'tibor qaratilishi zarur. OTMlar va ularning jamoalari talabalarining shaxsiy fazilatlarini, kasbiy ko'nikmalarini, yumshoq ko'nikmalarini shakllantirish va rivojlantiruvchi muhitni yaratish, karera markazlari faoliyatini samarali yo'lga qo'yish ishlarini ham nazardan chetda qoldirmasligi kerak.

Albatta mazkur tadqiqot natijalariga tayangan holda mamlakatimiz OTMlari talabalar oliy ta'lim sifati nimalarda ko'rish haqida yakuniy xulosa yashab bo'lmaydi. Mazkur tadqiqotning asosiy yetishmovchiligi unda ishtirok etgan respondentlarning kamligi (n=177), hamda respondentlar taxsil olayotgan OTMlarining imkoniyatlari, qaysi hududda joylashganligi hamda moddiy-texnik bazasi jihatidan turli OTMlarning turli imkoniyatga egaligi, natijalar tahlilida talabalarining oliy ta'limda taxsil olish tajribasi (nechinchi bosqich va qaysi yo'nalish talabasi ekanligi) inobatga olinmaganligida ko'rish mumkin. Biroq, ushbu tadqiqot natijalari kelgusida ta'lim muassasalarida talabalarining ta'lim sifati qoniqish darajasini, ularning ta'lim sifati qoniqish hissi belgilovchi omillarni aniqlash, talabalarining yoshi, jinsi, ijtimoiy kelib chiqishi hamda oliy ta'limdan oldingi tajribasining ta'lim sifati anglashiga bo'lgan ta'siri kabi yo'nalishlarida ilmiy tadqiqotlar olib borish lozimligini ko'rsatadi.

ADABIYOTLAR

1. O'zbekiston Respublikasi Prezidenti Qarori. PQ-61. Davlat oliy ta'lim muassasalariga moliyaviy mustaqillik berish chora-tadbirlari to'g'risida. 24.12.2021. // <https://lex.uz/docs/5793251>
2. Allam Z. Students' perception of quality in higher education: An empirical investigation //Management Science Letters. – 2018. – T. 8. – №. 5. – S. 437-444.
3. Douglas J., Douglas A., Barnes B. Measuring student satisfaction at a UK university //Quality assurance in education. – 2006. – T. 14. – №. 3. – S. 251-267.

4. Gallifa J., Batallé P. Student perceptions of service quality in a multi-campus higher education system in Spain //Quality Assurance in Education. – 2010. – Т. 18. – №. 2. – В. 156-170.
5. Harvey L. Understanding quality //EUA Bologna Handbook: Making Bologna work. – 2006. – Т. 1. – №. 1. – В. 1-29.
6. Harvey L., Green D. Defining quality //Assessment & evaluation in higher education. – 1993. – Т. 18. – №. 1. – В. 9-34.
7. Hill Y., Lomas L., MacGregor J. Students' perceptions of quality in higher education //Quality assurance in education. – 2003. – Т. 11. – №. 1. – S. 15-20.
8. Hrnjic A. The transformation of higher education: evaluation of CRM concept application and its impact on student satisfaction //Eurasian Business Review. – 2016. – Т. 6. – S. 53-77.
9. Narang R. How do management students perceive the quality of education in public institutions? //Quality Assurance in Education. – 2012.
10. Oldfield B. M., Baron S. Student perceptions of service quality in a UK university business and management faculty //Quality Assurance in education. – 2000. – Т. 8. – №. 2. – S. 85-95.
11. Raguž M. J., Budimir V., Letinić S. Students' Perception of Quality in Higher Education: Evidence from the Polytechnic in Croatia //Eurasian Business Perspectives: Proceedings of the 29th Eurasia Business and Economics Society Conference. – Springer International Publishing, 2021. – S. 333-346.
12. Sahney S., Banwet D. K., Karunes S. An integrated framework of indices for quality management in education: a faculty perspective //The TQM journal. – 2008.



UDK: 1087(944)

Mohira TOSHBKOVA,
University of science and technologies
Yoshlar bilan ishlash, ma'naviyat va ma'rifati bo'limi boshlig'i
E-mail:aslzoda2005@gmail.com

Renessans ta'lim universiteti professori, f.f.d O.Musayev taqrizi ostida

WAYS TO ELIMINATE IDEOLOGICAL THREATS IN SOCIAL LIFE

Annotation

Elimination of ideological threats in social life, formation of immunity against ideological threats in the spirituality of the population, especially the youth, has become one of the urgent tasks of the agenda. The negative consequences of various foreign ideas and threats pose a great threat to the development of society in a violent and dangerous environment. The fact that the negative effects of globalization are increasing every second requires awareness and vigilance from all of us. This article discusses the scientific views and practical recommendations of expert scientists.

Keywords: ideological immunity, elimination of ideological threats, threat tolerance, ideology, youth spirituality, ideological threat, foreign ideas, national idea

ПУТИ УСТРАНЕНИЯ ИДЕОЛОГИЧЕСКИХ УГРОЗ В ОБЩЕСТВЕННОЙ ЖИЗНИ

Аннотация

Устранение идеологических угроз в общественной жизни, формирование иммунитета против идеологических угроз в духовности населения, особенно молодежи, стало одной из актуальных задач повестки дня. Негативные последствия различных иностранных идей и угроз представляют собой большую угрозу развитию общества в насильственной и опасной среде. Тот факт, что негативные последствия глобализации усиливаются с каждой секундой, требует от всех нас осознания и бдительности. В данной статье рассматриваются научные взгляды и практические рекомендации ученых-экспертов.

Ключевые слова: идеологический иммунитет, устранение идеологических угроз, толерантность к угрозе, идеология, духовность молодежи, идеологическая угроза, чужие идеи, национальная идея.

IJTIMOY HAYOTDA MAFKURAVIY TAHIDDLARNI BARTARAF ETISH YO'LLARI

Аннотация

Jamiyat hayotidagi mafkuraviy tahdidlarni bartaraf etish, aholi, ayniqsa, yoshlar ma'naviyatida mafkuraviy tahdidlarga qarshi immunitetni shakllantirish kun tartibidagi dolzarb vazifalardan biriga aylandi. Turli yot g'oyalari va tahdidlarning salbiy oqibatlarini shiddatli va xavfli muhitda jamiyat taraqqiyotiga katta xavf tug'dirmoqda. Globallashuvning salbiy oqibatlarini har soniyada ortib borayotgani barchamizdan ogohlik va hushyorlikni talab etadi. Ushbu maqolada ilmiy mutaxassislarining ilmiy qarashlari va amaliy tavsiyalari muhokama qilinadi.

Kalit so'zlar: mafkuraviy immunitet, mafkuraviy tahdidlarni bartaraf etish, tahdidga toqat, mafkura, yoshlar ma'naviyati, mafkuraviy tahdid, yot g'oyalari, milliy g'oya.

Kirish. Mafkuraviy xurujlar va g'oyaviy tahdidlarning salbiy tomoni nafaqat bir mamlakat ijtimoiy hayotining, balki yer sayyorasining umumiy iqlim o'zgarishi va ekologik tahdidlarning ortib borishi, milliy davlatchilik va ma'naviy qadriyatlarga tahdid, «ommaviy madaniyat»ning keng tarqalishi natijasida ba'zi millat va elatlarning milliy mentalitetining tubdan o'zgarishi va yo'qolishi, odamlarning turmush tarzi, tafakkur qilish doirasining o'zgarishiga olib kelmoqda. Agar bu salbiy oqibatlarni chuqur tahlil qiladigan bo'lsak, bunday ishlarni amalga oshirish ayrim davlatlarning maqsadi hisoblanib, buni amalga oshirish yo'lida turli xildagi buzg'unchi g'oyalardan foydalanib kelayotganligini ko'rish mumkin. Masalan, ayrim xorijiy davlatlar har yili bir necha yuz minglab qo'shiq va kliplarni suratga olib internet orqali tarqatishi, bularda asosan ommaviy madaniyat va hayosiz ko'rinishdagi illatlar targ'ib qilinayotganligi mafkuraviy tahdidni namoyon etyapti. Shu bilan birga minglab fahsh va zinoni namoyon qiluvchi internet saytlari yaratilayotganligi g'oyaviy xurujlarni keskin kuchaytirayapti.

Mavzuga oid adabiyotlar tahlili. Ijtimoiy hayotdagi g'oyaviy tahdidlarni bartaraf etish yo'llari, usullari va vositalarining falsafiy tahlillarida birinchi Prezident

I.A.Karimov va faylasuf olimlar A.G'aniyev, Y.Kokareva-larning falsafiy asarlari va qarashlaridan foydalanilgan. Axborot tarqalish tezligi, har tomonlama rivojlanishning keskin sur'atlari bizning mamlakatimizda ham o'z ta'sirini o'tkazmoqda. Mamlakatimiz birinchi Prezidenti I.Karimov «Yuksak ma'naviyat-yengilmas kuch» asarida «Davlat va siyosat arboblari, faylasuf va jamiyatshunos olimlar, sharhlovchi va jurnalistlar bu davrni turlicha ta'riflab, har xil nomlar bilan atamoqda»[1]. Kimdir uni yuksak texnologiyalar zamoni desa, kimdir tafakkur asri, yana biron yalpi axborotlashuv davri sifatida izohlamoqda. Albatta, bu fikrlarning barchasida ham ma'lum ma'noda haqiqat, rasional mag'iz bor... Ammo ko'pchilikning ongida bu davr global-lashuv davri tariqasida taassurot uyg'otmoqda. Bunday ta'rif, menimcha, ko'p tomondan masalaning mohiyatini to'g'ri ifodalashga da'vat etadi.

Shu o'rinda Y.G'aniyevning keltirgan ma'lumotlarini aytib o'tish o'rinli deb hisoblayman, «Amerika psixiatrlari assotsiatsiyasi bergan ma'lumotlarga ko'ra, elektron savdoning 20 foizi pornografiyaga aloqador bo'lib, o'zini «seks-eddikts» deb atovchi 2 million kishi har kuni bir necha soatlab vaqtini shunga sarflaydi. Tadqiqotlarning ko'rsatishicha, elektron

pornografiya reklama uchun eng kam mehnat va mablag' sarflab katta foyda beruvchi (30 foiz) soha hisoblanadi. Yangi elektron bozorning 70 foizini pornografiya, 4 foizini video o'yinlar, 2 foizini esa sport tashkil etmoqda»[2]. Yovuzlikni targ'ib etayotgan chet el jangari filmlari, kompyuter o'yinlarining yoshlarimizni soatlab bir joyda «qotirib» qo'yayotgani, san'atning estrada yo'nalishiga kirib kelayotgan ayrim «zamonaviy» deb nom olgan yo'nalishlar va qo'shiqlar, kliplar shu bilan birga, yengil-yelpi hayotni aks ettirayotgan kinofilmlar, kiyinish, so'zlashuv madaniyatini targ'ib qilayotgan reklama roliklari, umuman bizning o'zbekona mentalitetimizga to'g'ri kelmaydigan holatlarga yo'l qo'yilayotgani achinarlidir.

Globallashuv jarayonlarida O'zbekistonda ijtimoiy hayotdagi ma'naviy tahdidlarning ko'rinishlari quyidagilar misolida salbiy ta'sirini namoyon etmoqda:

- 1) yot g'oya va mafkuralar, g'oyaviy bo'shliq;
- 2) «ommaviy madaniyat», ma'naviy va axloqiy tubanlik;
- 3) axloqiy buzulish va zo'ravonlik;
- 4) milliy-ma'naviy qadriyatlarga bepisandlik va ularni qo'porishga qaratilgan xatarli holatlar;
- 5) axloqsizlikni madaniyat deb bilish hamda asl ma'naviy qadriyatlarni mensimaslik;
- 6) yoshlarda milliy-ma'naviy qadriyatlarga bepisandlik bilan qarash hissiyatini uyg'otish[3].

Globallashuv jarayonlarida O'zbekistonda ijtimoiy hayotdagi jarayonlarda ma'naviy tahdidni oldini olish omillari quyidagilar:

- 1) mustaqil fikrga ega bo'lish, mafkuraviy immunitetni shakllantirish;
- 2) ona-vatanga muhabbat, boy tarixiy merosimizni hurmat qilish;
- 3) milliy o'zlikni anglash, fan texnika yutuqlaridan ezgu maqsad sari foydalanish;
- 4) dunyo taraqqiyotida erishayotgan yutuqlar va unga tayanishdan iborat. Globallashuv jarayonlarida O'zbekistonda ijtimoiy hayotdagi ma'naviy tahdidlardan himoyalash omillari:
 - 1) mustaqil fikrga ega bo'lish;
 - 2) hayotiy-milliy qadriyatlarga umume'tirof etilgan demokratik prinsiplarga tayanish;
 - 3) sog'lom dunyoqarash va mustahkam irodaning mavjudligi [4].

Tadqiqot metodologiyasi. Globallashuv jarayonlarida O'zbekistonda ijtimoiy hayotda milliy g'oyaga ehtiyojning ortib borishi yoshlarimizni «ma'naviy-mafkuraviy tahdid»lardan himoyalash zarurati bilan bog'liqdir. O'zbekistonda ijtimoiy hayotda va siyosiy jarayonlarda milliy g'oyaning eng muhim funksiyasi, ya'ni milliy va ma'naviy o'zlikni himoyalash alohida ahamiyat kasb etadi[5].

Aslida milliy g'oyaning 1) bilish; 2) tarbiyaviy; 3) regulativ; 4) kommunikativ; 5) normativ, qadriyatli; 6) safarbar etish, yo'naltirish; 7) himoya; 8) g'oyaviy bandlik kabi funksiyalarni bajarishi uchun yoshlar va aholi ongida faqat bilim, tasavvur sifatida emas, ishonch va e'tiqod sifatida shakllanishi lozim. Ta'kidlash joizki, O'zbekistonda ijtimoiy hayotdagi o'zgarishlar va jamiyat hayoti muayyan g'oya va mafkura bilan bog'liq bo'ladi. Unda jamiyat oldiga turgan maqsadlar o'z ifodasini topadi.

Ikkinchidan, ijtimoiy hayotdagi o'zgarishlar g'oyaviy tahdidlarga qarshi kurashuvchanlik ehtiyojini oshiradi. Bu uning negizlarini asrab-avaylash va yangilab, rivojlantirib borishni taqozo etadi. Bugungi globallashuv jarayoni ijtimoiy hayot sohasiga ta'sir ko'rsatmasdan qolmaydi. U o'ziga xos o'zgarishlarga sabab bo'ladi. Bu o'zgarishlar qaysi sohalarga, qanday darajada ta'sir ko'rsatayotganligini bilish muhim[6]. Uning ta'sir darajasi, sur'ati ham har xil bo'ladi.

Buning sababi avvalo, insonlarning bunday global o'zgarishlar sharoitida uning milliy-ma'naviy qadriyatlarga bo'lgan munosabatiga, ishonch va e'tiqodiga bog'liq;

1) ayrim insonlar bu o'zgarishlarni shunchaki qabul qilishi mumkin. Boshqacha aytganda global ta'sirlarga hech qanday javob bermasdan o'z e'tiqodlarini, ishonchlarini ham o'zgartirib, osonlikcha «shunchaki uning ta'siriga tushadi» va «qabul qiladi»;

2) ayrim insonlar esa bu o'zgarishlarning salbiy jihatlarga o'zidagi ma'naviy, mafkuraviy «immunitet»ni qarshi qo'yadi. Uning ta'sir kuchi global ta'sirdan yuqori bo'lganligi uchun ham globallashuv jarayoni unga unchalik ta'sir ko'rsata olmaydi yoki ishonch va e'tiqodiga ta'siri sust bo'ladi;

3) shunday odamlar, xalqlar, millatlar borki ularni globallashuv holatlari ta'sir doirasiga olishi mutlaqo mumkin ham emas[7].

Bunday xalq yoki millatga mansub bo'lgan odamlar ham o'zligini shunday darajada anglab yetganki, tashqi ta'sirlarning har qanday darajasiga o'zlarining ma'naviy salohiyatlari bilan javob bera oladilar. O'zligini saqlab qolish, milliy-ma'naviy qadriyatlariga tayangan holda o'ziga xos va mos rivojlanish yo'liga ega bo'lish, ularning hayotiy falsafasiga aylanib, ishonch va e'tiqodi darajasiga ko'tarilgan. Ularga ortiqcha targ'ibot ham, tashviqot ham unchalik kerak emas. Faqat davr o'zgarishlari, avlodlaridagi yangilanishlar, ong va tafakkur, dunyoqarashdagi o'zgarishlar ta'sirida bo'lishi, unga ham o'zgarishlar olib kirish ehtimoli ularni xushyorlikka, ogohlikka undaydi[8].

Jahon mafkuraviy maydonida hozirgi vaqtdagi hayot sur'atlarini cheksiz darajada tezlashuvi, eng shiddatli axborot, telekommunikasiya sohasining rivojlanishi butun yer yuzini qamrab olayotganligi hammamizga ma'lum. «The Royal Pingdom» tahliliy kompaniyasining bergan ma'lumotlariga kunda, bugungi kunda yer yuzida 2,1 mlrd internetdan foydalanuvchilar bo'lib, shundan 44 foizini Osiyo mintaqasida yashovchilar tashkil etmoqda. Bu ko'rsatkich Yevropa mintaqasida 23 foizni, Shimoliy Amerikada 13 foizga yaqin, Afrikada 6 foiz, Yaqin Sharqda 3 foiz, Avstraliya mintaqalarida esa 1 foizni tashkil etadi. Umumiy ko'rsat-kichning yarmidan ko'pini 25 yoshgacha bo'lganlar tashkil etadi. Shuningdek, 2012 yilda 555 mln.dan ortiq veb-saytlar dunyo aholisiga xizmat ko'rsatib kelgan bo'lsa, shundan 300 mln.ga yaqini 2011 yilda yaratilgan. Bundan tashqari, 2011 yilning yakunlari bo'yicha 3,15 mlrd. elektron pochta ro'yxatga olingan. 2012 yilning iyun oyidagi ma'lumotlarga ko'ra, dunyo bo'yicha «Facebook» ijtimoiy tarmog'i – 950 mln. va «Twitter» mikroblok xizmati – 200 mln.dan ziyod auditoriyaga ega.

Tahlil va natijalar. Hozirgi kunda Internet yoshlarimizning intellektual salohiyatini oshirish bilan birga, ongini zaharlovchi manba sifatida ham ta'sir o'tkazayotgani hech kimga sir bo'lmay qoldi. Bugungi kunda ayrim telekanallar orqali xalqning milliylikiga rahna soluvchi, ko'proq vahshiylikni, narkomaniya, fohishabozlik va shunga o'xshash jirkanch illatlarni targ'ib qiluvchi dasturlarning berilishi kuchayib bormoqda. Bu esa o'z navbatida ayrim hollarda bizning mamlakatimizga ham o'z ta'sirini o'tkazib, milliylikimizga, qadriyatlarimizga, urf-odatlarimizga va shu bilan birga madaniyat tushunchasidan uzoqlashuvgham olib kelayotganligini ko'rishimiz mumkin. Chunki biz faqatgina yoshlarga e'tibor qaratib, ularni yot g'oyalardan himoya qilib, o'zimiz xohlagandek tarbiyalamoqchi bo'lsak, lekin o'zimiz bunga amal qilmasak, bu hech qachon samara bermaydi. Shuning uchun ham barchamiz kim ekanligimizni, otabobolarimiz kim bo'lganligini, ular qanday buyuk ishlarni amalga oshirib butun dunyoni lol qoldirganlarini doimo his etib yashashimiz lozim. Shuni ham aytib o'tish lozimki,

hozirgi kunda yoshlarni har tomonlama qo'llab-quvvatlash va ularga berilayotgan imkoniyatlardan unumli foydalanayotgan yoshlarimiz xalqaro olimpiadalarda, sportda, san'at sohasida dunyodagi eng kuchli tengdoshlari bilan bellashib g'olib chiqayotganliklari katta g'urur va iftixor bag'ishlaydi. Lekin, oramizda shunday insonlar borki yoshlarga o'rnak bo'lish o'rniga, zamon bilan hamnafas yashash kerak deb, g'arbcha urf-odatlariga taqlid qilib yoshlarning ongiga salbiy ta'sir ko'rsatmoqdalar. Shu o'rinda aytish muhimki, zamon bilan hamnafas yashash degani kalta yubka kiyish, kechqurun istagan vaqtda kelish yoki ketish, televizor yoki internet orqali turli behayo narsalarni ko'rish, jamoat joylaridan hech ikkilanmay bir-biriga be'mani so'zlarni aytish, ko'chada bir-birini quchoqlab yurish, sigareta chekish yoki spirtli ichimliklar ichib yurish emasligini yoshlarga va kattalarga tushuntirish kerak.

Shunday qilib, ijtimoiy hayotdagi o'zgarishlar va turli g'oyaviy tahdidlarni bartaraf etish yo'llari ijtimoiy-siyosiy jarayonlarni tashkil qiladi va bu jarayonlar o'z texnologiyalariga ega mexanizmlar harakatida namoyon bo'ladi.

Mafkuraviy immunitetni shakllantirish turli g'oyaviy tahdidlarni bartaraf etish texnologiyasi bilan bir qatorda turadi. Ijtimoiy hayotdagi o'zgarishlar O'zbekistonda jarayon sifatida ijtimoiy va siyosiy hayot o'rtasidagi bog'liqlikning natijasi sifatida muhim ahamiyatga egadir. Chunki «turli g'oyaviy tahdidlarni bartaraf etish va mafkuraviy kurashuvchanlikni shakllantirish avvalo xususiy va umumiy harakterdagi harakat, bu harakat rivojlanish jarayonida ham nazariy ham amaliy jihatdan umuminsoniy tajriba to'plangan». Bunda optimal yechimga mushtarak maqsadlar asosidagi tashabbuskorlik orqali erishiladi.

Xulosa. Xulosa o'rnida keltiriladiki, biz avvalo, fuqarolarimizda, asosan yoshlarimizda axborotlardan foydalanish madaniyatini shakllantirishimiz lozim. Hozirgi kunda biz insonning manfaati va kamoloti, jamiyatimizning taraqqiyotiga xizmat qiluvchi axborotlarni qabul qilishimiz, saralashimiz va hayotga talqin etishga xizmat qiluvchi bilimlarni, qobilyatni, malakani shakllantirishimiz kerak. Yana shuni ham yodda tutish kerakki, biz hozirgi vaqtda o'zligimizni yo'qotmasligimiz, kechagina paydo bo'lgan turli xil bo'lmag'ur g'oyalarga ergashib ketavermasligimiz kerak. Bu narsani o'sib kelayotgan yosh avlodlar ongiga turli xil tadbirlar orqali singdirishimiz kerak. Bunday tadbirlar tashkil qilinganda avvalo, tomoshabinlar yoshi, jinsi, kasbi e'tiborga olinishi shart. Bu ishlarni amalga oshirishda asosiy vositalardan biri OAV lari hisoblanadi. Hozirgi vaqtda bo'lmag'ur xorij seriallarini qayta-qayta qo'yguncha, o'zimizning milliy qahramonlarimiz haqidagi filmlar, mustaqillikka erishish davrlari qanchalik mashaqqatligi bo'lganligi, bunga turli xildagi qarshiliklar bo'lmasin biz bularni yengib o'tganligimiz haqida, o'z bilimi bilan xalqaro olimpiadalarda g'olib bo'lib dunyoga tanilgan bolalarimiz va ularning kelajaklari haqida, dunyoni lol qoldirayotgan sportchilarimiz haqida, fidoiy insonlarimizning mamlakatimiz kelajagi uchun olib borayotgan faoliyatlari haqida, kerak bo'lsa hozirgi zamonnini tarix bilan bog'lab turli xil kino va seriallar olish dolzarb vazifalarimizdan hisoblanadi. Bunday ishlarni amalga oshirish uchun Yurtimizda barcha imkoniyatlar va qulayliklar yaratilgan. Biz shulardan foydalangan holda o'zbekona urf-odatlarimizni, qadriyatlarimizni, mehr-oqibatimizni, oilaga va Vatanga sadoqat kabi fazilatlarimizni nafaqat o'zimizning yurtimizda, balki, butun dunyoga targ'ib qilishimiz kerak.

ADABIYOTLAR

1. Karimov I.A. Yuksak ma'naviyat – yengilmas kuch. – T.: Ma'naviyat, 2008. – 173 b.
2. G'aniyev A. G'arb olamidagi axloqiy muammolar. T.: Voris, 2007. – 26 b.
3. Кокарева Ю. А. Глобализация и национальная безопасность: факторы взаимовлияния // Молодой ученый. 2015. - № 9. - С. 978-981.
4. Toshbekova M.X. Interethnic harmony as a factor in combating ideological threats in the context of globalization // The Light of Islam, № 1 2020 yil– P. 74-82
5. Otamuratov S. Globallashuv va milliy – ma'naviy xavfsizlik. – Toshkent, O'zbekiston, 2013.
6. Turaev B. Globallashuv va mafkuraviy immunitet. <http://old.bukhari.uz/index>.
7. Toshbekova M.X. Concept basis of the study of problems of national ideology in the context of globalization// Asian Journal of Multidimensional Research – (AJMR) ISSN: – R. 2278-4853 № 4 Vol 10, Issue 4, Impact Factor: SJIF 2021 = 7.699
8. Toshbekova M.X. Globallashuv sharoitida mafkuraviy to'qnashuv va oqibatlar//Farg'ona davlat universiteti ilmiy xabarlari –Farg'ona: 2022 № 3.– B. 50-57



Yulduz UMAROVA,
ISFT instituti o'qituvchisi
E-mail: yulduzshahlo@gmail.com

Psixologiya fanlari doktori, professor v.b X.Abdusamatov taqrizi ostida

TRANSITIVITY OF THE FAMILY AND ITS SUBJECTIVITY IN THE PROCESS OF FORMING A GENDER ORDER

Annotation

G. G. Sillaste Financial University under the Government of the Russian Federation. The article is innovative and devoted to theoretical analysis of understanding scientific approaches to the study of the family in transitive Russian society development, inconsistency of social change in the process of forming a new gender order and transition of the global economy towards an inclusive development model. The transition to it has accelerated the factor of extreme development of the world community in the situation of the global viral pandemic. The author considers new approaches to the study of the family in the context of the new gender order formation, based on the change of the social functions dualism of the family, strengthening its subjectivity, introducing new theoretical approaches to the family study from the positions of gender economics, transactional approach, inclusive paradigm and theories of gender equality, their place in the new gender order and inclusive economy.

Key words: Subjectivity, family, gender order, inclusive economy, pandemic crisis, trinity of family functions, dualism of functions, transitive economy, transactional approach, gender economy, socio-gender relations.

СОЦИАЛЬНАЯ СУБЪЕКТНОСТЬ СЕМЬИ В ПРОЦЕССЕ ФОРМИРОВАНИЯ ГЕНДЕРНОГО ПОРЯДКА

Аннотация

Предлагается новый ракурс анализа семьи с использованием парадигмы социальной субъектности, с одной стороны, и авторской концепции феномена «новый гендерный порядок» — с другой. Такое осмысление социальной гендерной реальности через субъектность семьи как традиционного социального института позволяет раскрыть несколько потенциальных научных направлений ее изучения сквозь призму социогендерного ресурса общественного развития в новых социальных реалиях. Рассматриваются особенности нового гендерного порядка как объекта внешнего управления в межстрановом пространстве, влияние фактора экстремального развития мирового сообщества в ситуации глобальной пандемии, так называемой пандемической экстремали, имеющей гендерную специфику воздействия.

Ключевые слова: Субъектность, семья, новый гендерный порядок, инклюзивная экономика, пандемический кризис, триединство (триада) функций, дуализм функций, транзитивная экономика, транзакционный подход, гендерная экономика, социогендерные отношения.

OILADA GENDER TARTIBINI SHAKLLANTIRISHNING PSIXOLOGIK OMILLARI

Annotatsiya

Ushbu maqolada oilalardagi gender tenglik tartibi jarayonining turli ijtimoiy-iqtisodiy, huquqiy, ijtimoiy-psixologik jihatlarining o'ziga xos xususiyatlari yoritilgan. Maqolada, xususan Rossiya olimlari tomonidan o'tkazilgan tadqiqotlar yoritilgan. Oilalarda gender tengligini o'rganish jarayonida yuzaga keluvchi muammolar ochib berilgan ya'ni dunyoda paydo bo'layotgan yangi gender tartibi, tranzitiv iqtisodiyotidan inklyuzivlikka o'tish, oilaning funksiyalarini o'zgarishi jarayonini falsafiy, iqtisodiy, siyosiy va psixologik jihatdan yondashilganligi ko'rsatilgan.

Kalit so'zlar: Sub'ektivlik, oila, yangi gender tartibi, inklyuziv iqtisodiyot, pandemik krizisi, tranzitiv iqtisodiyot, gender iqtisodiyot, sotsiogender munosabatlar.

Kirish. Ijtimoiy rivojlanishda mamlakatimiz olimlari tomonidan gender resurslari yangi gender tartibini shakllantirish jarayonida oilaning ijtimoiy sub'ektivligi keng o'rganilmoqda. Shu jumladan Rossiya olimlarining gender tengligi borasida o'tkazayotgan tajribalari o'zbek olimlari uchun axborot almashinuvi uchun muhim ahamiyat kasb etadi. Rossiya oilalarida gender tengligi jarayonining turli ijtimoiy-iqtisodiy va huquqiy jihatlarini atroflicha o'rganilmoqda. Jumladan, G.G. Sillastening oiladagi gender tengligi bo'yicha qator ilmiy ishlari o'tkazilgan quyida keltirilgan ilmiy izlanishlarda o'z aksini topadi.

Mavzuga oid adabiyotlar tahlili. G.G. Sillastening gender resurslari yangi gender tartibini shakllantirish jarayonida oilaning ijtimoiy sub'ektivligi bo'yicha qator tadqiqotlar olib borgan. U "Jamiyat kristali" va jamoatchilik xavotiri bo'yicha quyidagi fikrlarni bildirib o'tgan:

"Jamiyat kristali" - bunday yorqin nomni oilaga buyuk fransuz olimi V.Gyugo bergan. Tabiatda qattiq jismlar tartibli simmetrik kristallardan iborat bo'lgani kabi, jamiyatdagi juda ko'p oilalarni birlashuvi, ularning har biri atrofimizdagi dunyoda sodir bo'layotgan hamma narsani, uning qiyinchiliklari va muammolarini kristall kabi aks ettiradi. Rossiya aholisining 80% ga yaqini oilalarda istiqomat qilayotganini hisobga olsak, oila boshdan kechirayotgan barcha bo'layotgan voqea va xodisalarni, butun rus jamiyati boshidan kechiradi desak, mublag'a bo'lmaydi. Jamiyatning bir bo'lagi atalmish oila barcha ijtimoiy institutlardan, din, davlatdan ham o'zining tarixiy kelib chiqishi jixatdan eng qadimiy xisoblanishiga qaramay, xozirda oilaning buguni va kelajagi atrofida televizor ekranlarini tark etmaydigan va internetda susaymaydigan hissiy janglarni o'zida aks etmoqda. Oilaga berilgan ta'riflar ichida eng to'g'ri va ilmiy jihatdan izchil bo'lgani ijtimoiy ta'rif xisoblanib, oila bu- nikoh yoki

qon rishtalari bilan bog'langan kichik guruh bo'lib, oila a'zolarining o'zaro maishiy uyushganlik, o'zaro ma'naviy mas'uliyatlilik va o'zaro yordami tushuniladi. Muallif yuragiga yaqin bo'lgan ijtimoiy tadqiqotlarining empirik ma'lumotlaridan foydalanish asosiy vazifa etib qo'yiladi. Rossiyada oila ijtimoiylashuvi bo'yicha bilimlar sohasi empirik jihatdan eng ko'p o'rganilgan soxalardan bo'lib, unda turli ijtimoiy soxa tadqiqotchilari va muayyan ijtimoiy nazariyalar o'zaro kesishadi jumladan: oila sotsiologiyasi, gender va iqtisodiy sotsiologiya, ijtimoiy pedagogika va psixologiya, falsafa xamda tarix soxalari. Biroq, ijtimoiy vaqt nafaqat oilani o'zgartiradi, balki unga ilmiy yondashuvni o'rganishni ham yangilaydi. Tadqiqotchi shuningdek, Rossiya jamiyatidagi o'zgarigan ijtimoiy muhit xamda dunyodagi oilalarning ijtimoiy o'rnini aniqlab, quyidagi uchta muhim o'rinlarni ta'sirida o'zgarishi sababchi bo'lgani tahlil etildi: dunyoda paydo bo'layotgan yangi gender tartibi, tranzitiv iqtisodiyotdan inklyuzivlikka o'tish, oilaning funksiyalarini o'zgarishi hamda sub'ektivligidir. Muallif gender resurslari yangi gender tartibini shakllantirish jarayonida oilaning ijtimoiy sub'ektivligi bo'yicha qator ijtimoiy syujetlarni an'anaviy xolatda yoritishga qaratgan.

1-Syujet. Ijtimoiy reallikda va mavjud ijtimoiy vaqtdagi oilaning sub'ektivligi.

Avvalo, shuni aytib o'tish joizki, jamiyatshunoslikda oila va mehnat muammolari eng ko'p o'rganilgan va o'rganilayotgan ijtimoiy reallikdagi jabhalardir.

Bu borada sobiq sovet va Rossiya sosiologlari A.G. Xarchev, A.I. Antonov, I.V. Bestujev-Lada, S.I. Golod, M.S. Maskovskiy va boshqalarni, shuningdek AQSh sosiologlari I. Nay, Dj. Xill, Fransiya sosiologi F. Mishel'nlarni oila munosabatlarini o'rganishda ularning o'z fuqarolik pozitsiyalari orqali, tadqiqot yo'nalishi, talablar, amaliyot va ijtimoiy vaqtdan, turli pozitsiya va qarashlaridan kelib chiqib oila munosabatlarini o'rganishdagi tadqiqotlarini keng o'rganilganini aytilish lozim bo'ladi. Har bir ijtimoiy vaqt, har tomonlama va mukammal o'rganib bo'lingan va turli tadqiqotlar o'tkazib bo'lingan ob'ektda ham o'z ma'lum masalalarini qo'yadi va o'zgartirishlarni olib kiradi.

Bugungi kun ijtimoiy voqe'likda oila rivojlanishini o'rganishda holat tahlili nimalarni ko'rsatadi? Birinchidan, jamiyatdagi shakli o'zgarishlar sababli (K.Marks tomonidan keltirilgan jumla muallif tomonidan qo'llanmoqda) oila jamiyatdagi o'zini kichik guruh va ijtimoiy institut ko'rinishida emas, yangi sharoitdagi ijtimoiy sub'ekt sifatida o'rganila boshlandi.

Eslatib o'tish joizki, sub'ektivlik lotincha subjectum – tegishli ma'nosi anglatib, individning yoki ijtimoiy guruhning faol sub'ekt, g'oyalari yaratuvchi va tashuvchi, tashqi olamga ta'sir etuvchi hususiyatlarini anglatadi. Aslini olganda, oila tashqi olamdagi zamonaviy faol sub'ekt sifatida o'zidan kuchli ta'sir etuvchi kommunikativ institut va ijtimoiy muhitni kasb etadi.

Ushbu sub'ekt faqatgina kichik guruhlar hayot tarziga ta'sir o'tkazibgina qolmay, ijtimoiy institutning o'z ta'sirini Rossiya xaritasidagi 80 %ni tashkil etuvchi oilalarda yashovchi insonlar hayotiga ta'sir o'tkazib kelmoqda.

Oilaga sub'ektivlik tarzidagi qarashlar bevosita uning bozor munosabatlari tizimidagi va tranzitiv iqtisodiyotdagi ijtimoiy funksiyalarining kengayishini tahlili bilan bog'liq.

Bunday holatda oila nafaqat kichik guruh sifatida balki keskin rivojlanib borayotgan, o'zida vaqt sayin jamiyatda o'zgarib va jamlanib borayotgan, inson potentsiali o'sayotgan ijtimoiy institut sifatida o'rganib kelmoqda. Bu holat oilaning (oilaviy xo'jalikning rivojlanishda) iqtisodiy jarayondagi (iqtisodiyotning turli jabhalardan jalb etilgan ishchilarning roli) ishtiroki davomida sodir bo'ladi.

Bozor iqtisodiyotning sub'ekti sifatida, oila turli tuman faoliyat turlarini joriy etadi va iqtisod instituti bilan hamkorlikda uning rivojlanishiga ta'sir o'tazadi (G.G. Sillaste).

2- Syujet oilaning ijtimoiy sub'ektivligi va yangi gender tartibi.

Oilaning ijtimoiy sub'ektivligining ikkinchi omili - bu mamlakatlarda tashqi yangi siyosiy qarashlarning kengayishi bilan bog'liq bo'lib, tashqi siyosiy (xalqaro) omili bo'lmish global feminizm g'oyalari ilgari surish ("BMT ayollari" tuzilmasi faktlari asoslangan xolda) va dunyoda yangi gender tartibini shakllantirishdan iboratdir. Gender tartib o'z navbatida uchtalik birlikni taklif etadi bu ijtimoiy normalar, siyosiy madaniyat va ijtimoiy institutlarning jamiyatdagi gender muammolari va muammolar yechimiga jamiyatda shakllani-shiga asoslanadi.

Yangi gender tartibni bazaviy paradigmasi shundan iboratki, gender tengligi konsepsiyasini global miqyosda targ'ib etishdir. BMT Bosh kotibi A. Guterrish bayonotiga ko'ra "Gender tengligiga erishish xamda ayollar va qizlar huquqlarni kengaytirish ular uchun imkoniyatlar yaratish bizning zamonamizning tugallanmagan vazifamiz va bugungi kunda dunyodagi eng buyuk inson huquqlari muammosidir." [Gender tengligi, 2020]. Ushbu uzoq muddatli muammoni hal qilish uchun BMTning maxsus yangi bo'limmasi -"BMT - ayollar" tashkiliy tuzilmasi yaratilib, erkak va ayollar gender tengligiga erishish uchun hali ko'p ishlar qilinishi, qator vazifalar turgani ta'kidlanmoqda. Gender tenglik konsepsiyasining jahon miqyosida rivojlanishi ikkinchi ming yillik oxiridan boshlandi lekin faol shakl va maxsus komissiya ko'rinishida 2008 yildan "BMT-ayollari" bo'limi timsolini oldi. Umumlashgan xolda shuni aytilish joizki, BMT xotin-qizlarning imkoniyatlarini kengaytirish, dunyoning barcha mamlakatlarida ularning mavqei qayd etish va gender tengligi bo'yicha global standartlarni yaratishda muhim rol o'ynaydi.

Shunday qilib, dunyo tizimida yangi gender tartibini, oilaning sub'ektivligi konsepsiyasini va gender mafkurasini targ'ib qilishda jahon ijtimoiy tashkilotiga ishonib topshirilgan bo'lib, ular o'z navbatida g'oyalari amalga oshirish uchun jiddiy vakolatlar va resurslar bilan ta'minlanganlar.

Gender tenglikning konseptual bazasi shuningdek uni umumjahon masshtabda keng targ'ib qilish XX asrda institusional xarakter kasb etdi. Bu o'z navbatida xalqaro milliy siyosatga uzoq muddatli ta'sir etishda jiddiy faktor va platformadir. Shuni aytib o'tish joizki, BMTning ayollar masalasi bo'yicha Komissiyasining birinchilardan bo'lib muvaffaqiyatli amalga oshirilgan tadbirlardan biri bu "Inson huquqlari bo'yicha Umumjahon Deklaratsiyasi" loyihasida gender-neytral tenglikning holatining nazorati hisoblanadi. (Aytish lozimki, ushbu komissiya global miqyosdagi boshqaruv organi hisoblanib, faqatgina gender tenglik masalalari bo'yicha hamda ayollarning o'z o'rniga ega bo'lish masalalari bilan shug'ullanadi).

Umuman olganda, yangi gender tartibini shakllantirish dasturining butun dunyo bo'ylab institusionalizatsiyasi va ayniqsa oilaga e'tiborning kuchayishi Rossiya qonun chiqaruvchi organlariga milliy qonunchilikning ustuvorligini himoya qilish zarurligi to'g'risidagi "ijtimoiy signal" (ogoxlantirish) bo'lib, yangi ming yillikda Rossiya jamiyatida oila, nikoh, gender tengligi va davlatning ijtimoiy salohiyati inson kapitalining rivojlantirishga oilaning real ta'siri borligi bilan ahamiyatlidir. Shuni qo'shimcha qilish joizki, global feminizm kiberfeminizm bilan birgalikda oilaga madaniy va tarixiy institut sifatida salbiy munosabatni targ'ib qiladi, oilaning rivojlantirish sohasida millat mentalitetini, uning axloqini va axloqiy kodeksini, milliy an'analarni gender neytralligining paradigmik konsepsiyasini oilaga nisbatan

qo'llanilsa, uni tartibga solishning jiddiy ijtimoiy xavflarini o'z ichiga oladi va devalvasiya, begona normalar va gender tartib qoidalariga bo'ysunishga qaratiladi.

Gender tengligi g'oyasi asosida gender betaraflik nazariyasi tushunilishi, shuningdek, ko'plab genderlar, noan'anaviy oilalar, ularning kvaziformlarini tan olinishi hozirgi yoshlar ongida qiziqish hamda, iqtisodiy va noiqtisodiy bog'liq omillar, oila institutining inson, ijtimoiy, intellektual resurslarini, iqtisodiy nuqtai nazardan, jamiyat va davlat taraqqiyoti uchun inson kapitali ishlab chiqarishga ta'siri tushunib kelinmoqda.

Oila sub'ektivligi rolining global kuchayishi Yevropa Ittifoqining 27 davlati qonunlarida aniq birlashtirilgan va'ni bir jinsli nikohlarning ikki jins nikohlari bilan teng qiymatga ega bo'lgan nikohlar sifatida tuzish imkoniyati qonuniy ravishda mustahkamlanganligi misolida ko'rish mumkin.

Vaholanki, bunday qonunlar ko'pincha an'anaviy oila tarafdorlarining noroziliklariga qaramay qabul qilinadi. Bunday qonunlar Yevropa Ittifoqi davlatlaridan birida qabul qilinib, qonunlar zanjiri reaksiyasi boshqa Yevropa davlatlarining parlamentlari tomonidan tasdiqlanadi va shu tariqa norozi davlatlarga xam ta'sir etadi.

Gender normalarining yangi yashirincha sekinlik bilan borayotgan lekin maqsad sari yo'naltirilgan mexanizmlari oxirgi o'n yillik ijtimoiy reallikda ko'rsatilishicha, ijtimoiy mojarolarga olib kelishi turli mamlakatlarda turlicha ko'rinmoqda. Gender asosidagi mojarolar keng ta'sir ko'lamiga ega bo'lib turli soxalarda o'z aksini topgan jumladan: mexnat soxalarida, ishlab chiqarish munosabatlarida, oila rivojlanishida, shaxslararo munosabatlar jarayonida, sport, guruxlararo o'zaro ta'sirida, moda soxasida va x.k.

Iqtisodiy xulq-atvorning ijtimoiy ijodiy shakllarining harakat maydoni ijtimoiy jihatdan muvozanatliroqdir.

3-Syujet. Gender iqtisodiyot oilaning ijtimoiy sub'ektivligiga kirish quroli sifatida.

Oilaning ijtimoiy sub'ektivligini o'rganar ekanmiz, undagi vujudga keladigan to'siqlarni tushunish uchun yangi qo'shimcha tadqiqot vositalarini qo'llash oila a'zolarining (a'zo bo'lmaganlarni ham) iqtisodiy mexnat bilan jalb etilganligini ta'minlash gender tengligini jarayonlarini o'rganish muammo sifatida qaralmoqda (gender tengligi, BMT terminologiyasi bo'yicha). Ushbu turdagi eng keng tarqalgan to'siqlar bu diskriminasiya va segregasiya bo'lib, sobiq sovet tuzumi qulashidan avvalgi rejalashtirilgan iqtisodiyot xo'jaligi va sovet gender tartibining Rossiya iqtisodiyotiga qaytishi bilan bog'liq jarayon xisoblanadi.

Oila va uy xo'jaligini o'rganish jarayonida, ushbu nuqtai-nazardan jiddiy analiz etiladigan gender iqtisodiyoti konsepsiyasi hamda transaktsion yondashuvni qo'llash keng ko'lamli xisoblanadi.

Bu nima haqida? Oilaga g'oyalar va yondashuvlarning sintezida, bir tomondan, kichik guruh va ijtimoiy institut sifatida (uning ijtimoiy rolining ikki tomonlama pozitsiyasi), ikkinchi tomondan, iqtisodiy rivojlanish sub'ektivligi sifatida, uy xo'jaligi masalalarida belgilangan maqsadlarga erishish uchun o'z resurslari, strategiyasi, shakllari va vositalarini qamrab olishi tushuniladi.

An'anaviy iqtisodiy nazariyasining uy xo'jaligi to'g'risida o'rganish ob'ektivligi ko'ra, diqqat e'tiborni ko'rinarli

bo'lgan sohalarga (masalan: maxsulotga ehtiyoj, mexnat kuchi takliflarini mexnat bozorida va mexnatga bandliklarida namoyon bo'lishi) qaratiladi. Ushbu munosabatlarni sosiologlar aynan iqtisodiy sosiologlar tadqiqotlarida o'rganib borishadi. Gender tenglik pozitsiyasiga ko'ra iqtisodiyot soxasining rivojida erkak va ayollarda teng bo'lgan resurslar bo'lishi: iqtisodiy, ijtimoiy, moliyaviy yo'nalishlar bo'yicha.

Yana bir Rossiyalik olimi I. Y. Kalabixinaning gender iqtisodiyotiga bergan ta'rifiga ko'ra, "bu iqtisodiy bilimlarning alohida soxasi bo'lib unda gender diskriminasiyasi va ijtimoiy-iqtisodiy rivojlanish bilan bog'liq bo'lgan o'rganish sohasi tushuniladi." [Kalabixina, 2008: 4]

Iqtisodiy sotsiologiya nuqtai nazardan ushbu keltirilgan gender iqtisodiyoti ta'rifiga qo'shimcha sifatida muallif tomonidan bir necha takliflarni kiritish joiz deb topilgan. Demak gender iqtisodiyot bu- integrativ-iqtisodiy bilimlar sohasi bo'lib, unda, gender diskriminasiyasi va diskriminasiyalangan guruxlarning iqtisodiy va ijtimoiy aloqalari soxasidagi iqtisodiy jarayolari faoliyatiga ta'siri aks etishi tushuniladi.

Gender iqtisodiyoti tomonidan turgan asosiy vazifa bu- gender tenglikda iqtisodiy resurslarni taqsimlashda gender tenglik namoyondalari va ular jamiyati, guruxlari mexnatning gender taqsimlanishini yo'lga qo'yishdir. Qanday resurslar xaqida gap boryapti? Yangi gender tenglikdagi tartibni rivojlanishida, gender tenglikka erishishda ko'plab talablar qo'yiladi va quyidagi resurslarga tayaniladi: vaqt-foydalar-mulk-er, jamoatchilikka yordam, ishlab chiqarish resurslari, jamiyatda qaror qabul qilish, siyosat xamda oila. Ajratib ko'rsatilgan resurslar ijtimoiy ko'rgazma zanjirida jamiyat rivojida alohida o'rin tutadi (vaqt va jamiyatda qaror qabul qilishdan, siyosat va oiladan tashqari).

Gender tengligi konsepsiyasi bir necha nazariy bilimlarga asoslanadi, ular asosida simmetrik va assimetrik nazariyalar farqlanadi (ular ustunlik qiladi).

Jumladan, ular orasida asosiy konsepsiyalar ayollarning "alohida xuquqlari"ni ajratib ko'rsatish (E. Vol'gast, 1980 y.), "qo'llanmalar" (E. Skeyds, 1980 y.), "ayollarni kuchlilashtirish", K. Mak Kinnon, 1987 y.) keyingi konsepsiya "qabul qilish" (K. Littlon, 1991 y.).

Ta'kidlash joizki, barcha nazariyalar ayollarning mustaqil qaror qabul qilishdagi rivojlanishi bilan bog'liq bo'lib, ularning alohida xuquqlarini reproduktiv funksiyalari asosida o'rganilgan.

Xulosa va takliflar. Yuqorida keltirilgan nazariy tadqiqotlar tahlili natijasida aytish mumkinki, oilalardagi gender muammosi kompleks tadqiq etilishiga zarurat tug'ilmoqda. Ma'lumotlar tahlili asosida quyidagi xulosalarga kelindi:

Oilalardagi gender tenglik tartibi jarayonining turli ijtimoiy-iqtisodiy, huquqiy, ijtimoiy-psixologik jihatlarining o'ziga xos xususiyatlarini o'rganish hozirgi kunda global muammoga aylanayotganligi ma'lum bo'ldi.

Oilalarda gender tengligini o'rganish jarayonida yuzaga keluvchi muammolar dunyoda paydo bo'layotgan yangi gender tartibi, tranzitiv iqtisodiyotdan inklyuzivlikka o'tish, oilaning funksiyalarini o'zgarishi jarayonini falsafiy, iqtisodiy, siyosiy va psixologik jihatdan tadqiq etish gender tenglikni barqarorligini ta'minlaydi.

ADABIYOTLAR

1. URL: <https://eige.europa.eu/news/coronavirus-puts-women-frontline> (vaqti: 20.09.2020).
2. URL: <https://www.forbes.com/sites/carmenniethammer/2020/03/06/do-women-and-menhave-a-coronavirus-risk-gap/#688a9acc6826> (vaqti: 20.09.2020).
3. URL: <https://www.forbes.com/sites/carmenniethammer/2020/03/06/do-women-and-menhave-a-coronavirus-risk-gap/#219aacc46826> (vaqti: 20.09.2020).
4. URL: <https://www.superjob.ru/research/articles/1051/farmacevt/> (vaqti: 20.09.2020).

5. URL: <https://lenta.ru/articles/2020/04/13/farma/> (vaqti:20.09.2020).
6. URL: <https://tass.ru/obschestvo/5587049> (vaqti: 20.09.2020).
7. URL: <https://ria.ru/20200618/1573109268.html> (vaqti: 20.09.2020).
8. URL: <https://zona.media/article/2020/05/19/martyrology> (vaqti: 20.09.2020).
9. Женщина в российском обществе. 2020. № 4 Woman in Russian Society
10. В России сократилось число малых и средних предприятий. 2020. URL:<https://www.vedomosti.ru/business/articles/2020/08/11/836350-v-rossii-sokratilos-chislomalih-predpriyatii> (vaqti: 20.09.2020).
11. Гендерное равенство // Организация Объединенных Наций. 2020. URL:<https://www.un.org/ru/sections/issues-depth/gender-equality/> (vaqti:20.09.2020).
12. Калабихина И. Е. Гендерная экономика. М.: Изд-во МГУ, 2008. 312.
13. Pollak R. A transactional cost approach to families and households // Journal of Economic Literature. 1985. Vol. 23, № 2. P. 581—608.
14. Pollak, R. (1985) A transactional cost approach to families and households, Journal of Economic Literature, vol. 23, no. 2, pp. 581—608.



UDK:159.9

Dilbar URAZBAYEVA,

Ma'mun universiteti Psixologiya kafedrası prof., psixol.f.d (DSc)

E-mail: urazbayeva.dilbar@bk.ru

TDPU professori ps.f.d (DSc), Jurayeva S. taqrizi asosida

ISSUES OF PROFESSIONAL PSYCHOLOGICAL DEVELOPMENT OF WOMEN IN SOCIETY

Annotation

The article analyzes important psychological factors in the professional development of women of different ages working in various fields today. In particular, the results of an experimental study on determining external or internal causes (locus) and tendency to stress in difficult life situations are presented.

Key words: Psychological characteristics of women, professional development, difficult life situations, locus of control, internal and external.

ВОПРОСЫ ПРОФЕССИОНАЛЬНОГО ПСИХОЛОГИЧЕСКОГО РАЗВИТИЯ ЖЕНЩИН В ОБЩЕСТВЕ

Аннотация

В статье анализируются важные психологические факторы профессионального развития женщин разного возраста, работающих сегодня в различных сферах. В частности, представлены результаты экспериментального исследования по определению внешних или внутренних причин (локуса) и склонности к стрессу в сложных жизненных ситуациях.

Ключевые слова: Психологические особенности женщин, профессиональное развитие, трудные жизненные ситуации, локус контроля, внутренние и внешние.

JAMIYATDA AYOLLARNING KASBIY PSIXOLOGIK RIVOJLANISHI MASALALARI

Аннотация

Maqolada bugungi kunda turli sohalarda faoliyat olib borayotgan har xil yoshdagi ayollarning kasbiy rivojlanishida muhim psixologik omillar tahlil qilingan. Jumladan, hayotiy qiyin vaziyatlarda stressga moyillik va ularga nisbatan tashqi yoki ichki sabablarni (lokus) aniqlash borasidagi eksperimental tadqiqotning natijalari keltirilgan.

Kalit so'zlar: Ayollarning psixologik xususiyatlari, kasbiy rivojlanish, hayotiy qiyin vaziyatlar, lokus nazorat, internal va eksternal.

Kirish. Taraqqiyotga yuz tutayotgan har qanday mamlakat o'z oldiga yetakchilar qatoriga qo'shilishni maqsad qilar ekan, xalqaro demokratik hamjamiyat tomonidan o'rnatilgan muayyan standartlarga rioya qilishi, o'z qonunchiligi va taraqqiyot dasturlarini ham ularga moslashi zarur bo'ladi. BMT Bosh Assambleyasi tomonidan 2000-yilda har yili 25-noyabr kuni "Gender zo'raonliklariga qarshi faol 16 kun" deb nomlangan dasturga start berilib, bu dastur Xalqaro inson huquqlari kuni nishonlanadigan 10-dekabrda yakunlanadi. Jumladan, Xotin-qizlar huquqlari kamsitilishining barcha shakllariga barham berish to'g'risidagi Konvensiyaning (CEDAW) 2-moddasi barcha mamlakatlardan: "...zudlik bilan barcha tegishli usullar orqali xotin-qizlar kamsitilishiga barham berish siyosatini yurgizish"ni talab qiladi [5], [9]. Bu bilan "xotin-qizlarni kamsitadigan biror bir xatti-harakatni amalga oshirishdan tiyilish, davlat organlari va muassasalarining ushbu majburiyatga muvofiq faoliyat ko'rsatishlariga kafolat berish"; "xotin-qizlarni kamsituvchi mavjud qonunlar, qarorlar, urf-odatlar va amaliyotni o'zgartirish yoki bekor qilish uchun barcha tegishli choralarni, shu jumladan, qonunchilik choralarni ko'rish" majburiyatini yuklaydi. Hatto eng konservativ jamiyatlar ham gender tenglik zaruratini tan olayotgan bugungi kunda bu omil taraqqiyotimiz, shu jumladan, iqtisodiy va ijtimoiy rivojlanishimizning zaruriy shartiga aylandi. Bunda xotin-qizlarga nisbatan kuch ishlatish, ayniqsa, oiladagi zo'raonlikni bartaraf etish eng muhim vazifalar qatoriga qo'yildi. Shuningdek, opa-singillarimizga nisbatan tazyiq so'nggi yillarda mamlakatimizda oilaviy mojarolar va sodir etilayotgan holatlar natijasida buzilib ketayotgan oilalar muammolari

mavjudligi va bundan ko'proq ayollar aziyat chekayotganini inobatga olgan holda, ularga ko'rsatiladigan psixologik va tibbiy rehabilitatsiya yo'nalishlarida amaliy chora-tadbirlar kuchaytirildi. Xotin-qizlar huquq va manfaatlarini, gender tenglikni ta'minlash, oila, onalik va bolalikni himoya qilish, ayollar tadbirkorligini rivojlantirish, ularga yangi ish o'rinlari yaratish, mehnat va turmush sharoitini yaxshilash borasida shart-sharoitlar yaratilmoqda. Bu kabi sharoitlarning asosi konstitutsiyada kafolatlangan [1]. Shuning uchun ham ayollarni jamiyatda kasbiy o'z o'rnlariga ega bo'lishi, o'z-o'zini rivojlantirishi uchun zaruriy sharoitlarni yaratish muhim ahamiyat kasb etadi.

Mavzuga oid adabiyotlar tahlili. Bugungi kunga kelib, ayollarning jamiyatdagi o'rnini kengayib, oila mustahkamligi, farzand tarbiyasi kabi masalalarni o'rganish, turli salbiy oqibatlarining oldini olish ishlariga e'tibor kuchayib bormoqda. Jumladan, ayol kishi nafaqat ona, opa yoki singil, oiladagi muayyan rolni ijro etuvchi shaxs, balki jamiyatda barcha qatori turli sohalarda erkin faoliyatni amalga oshiruvchi mutaxassisdir [3].

Tarixda ayollar erkak zotiga jufti halol bo'libgina qolmay, ulug' voqea-hodisalarning ishtirokchisi va aynan guvohi ham bo'lishgan. Ayol zoti uy-ro'zg'orni obod qilish va bolalarni tarbiyalash barobarida turmush o'rtog'iga uning boshqa ishlarida yordam berish va ba'zi hollarda hal etishga qiyinalib turgan muammo yechimini zukkolik bilan topib berishda ko'maklashgan holatlar ham uchragan.

Bugungi kunda ham jamiyatdagi turli tuman kasblarda ayollarning faoliyat yuriti muvaffaqiyatli ekanligiga shubha yo'q. Bu borada ilmiy tadqiqotlar ham olib borilgan bo'lib,

M.V.Safonovanning fikricha, o'z faoliyatida muvaffaqiyat qozongan ayollarning shaxsiy fazilatları – ochiqko'ngillik, ijtimoiy jasorat va faollik, ehtiyotkorlik, hissiy vazminlik, yuqori darajadagi aql-zakovat, o'zini tuta bilishdir. Aksariyat ko'rsatkichlarga ko'ra, bu ayollar guruhi erkaklar namunasining o'rtacha qiymatlariga yaqinlashadi, bu ularning erkaklardek kuchligini ko'rsatadi. Bundan tashqari, o'z ishida muvaffaqiyat qozongan ayollarning aksariyati oliy ma'lumotga ega, uchdan bir qismi esa ilmiy darajaga ega [6].

E.Rannik erkaklarga qaraganda ayollarning sanitariya-gigiyenik mehnat sharoitlari, mehnatni tashkil etishni takomillashtirishdan ko'proq manfaatdor ekanligini aniqladi. Ular N. N. Obozov ta'kidlaganidek, birgalikdagi faoliyatning boshqa ishtirokchilari tomonidan o'z ishlarini baholashga ko'proq e'tibor berishadi, shuning uchun maqtov yoki salbiy baholash ularning mehnat faoliyatining asosiy tartibga soluvchisi hisoblanadi. Ayollar ish joyidagi munosabatlarga juda sezgir, shuning uchun ular yaxshi munosabatlarga ega bo'lgan ishlarni afzal ko'radilar, hatto ish haqi hisobiga ham. Shaxsiy, qulay munosabatlarga yo'naltirish ularning oila va nikoh munosabatlaridagi noroziligini kompensatsiya qilishi mumkin [4].

1-jadval

Sinaluvchilarning yoshi bo'yicha taqsimlanishi

Sinaluvchilarning yoshi haqida ma'lumot	Soni	foizi
20-35 yosh	41	68,3
36-50 yosh	17	28,3
51-70 yosh	2	3,3
Jami	60	100,0

Tadqiqotimiz 60 nafar ayolda o'tkazildi. Sinaluvchilarning 68% ini 20-35 yoshgacha bo'lganlar tashkil etdi. 28% ini 36-50 yoshgacha bo'lganlar tashkil etdi. 4% ini esa 51-70 yosh oralig'idagi insonlar tashkil etdi.

2-jadval

Respondentlarning ma'lumotiga ko'ra taqsimlanishi

Sinaluvchilarning ma'lumoti	Soni	Foizi
Oliy	31	51,7
O'rta	29	48,3
Jami	60	100,0

Sinaluvchilarning 52% i oliy ma'lumotli ayollar bo'lsa, 48%i o'rta ma'lumotli ayollar bo'ldi. Shuningdek, respondentlarning ish joylari bo'yicha ham alohida tahlil amalga oshirildi.

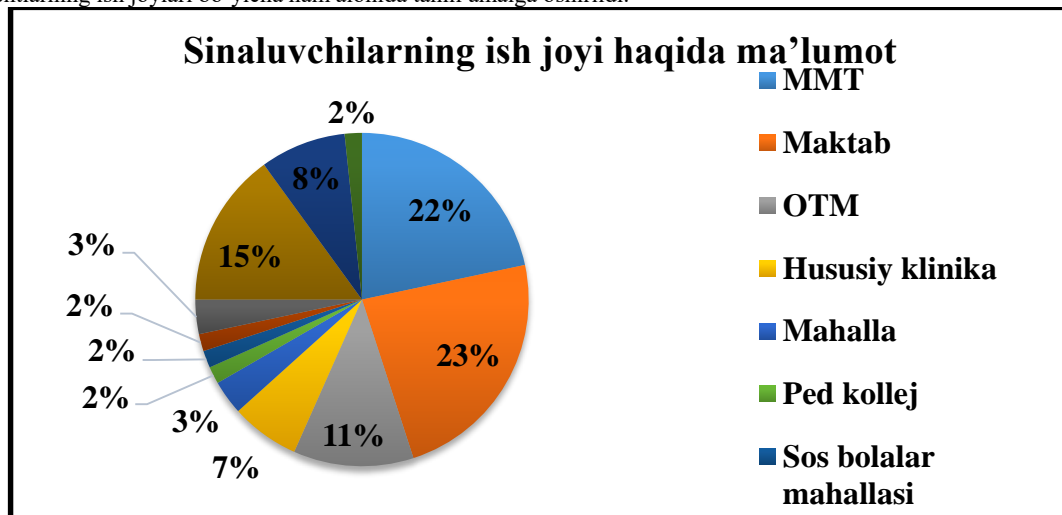

1-rasm. Respondentlarning ish joyi bo'yicha taqsimlanishi

Bunga ko'ra, respondentlarning 21,7%ini MTT, 23,3%ini umumta'lim maktab o'qituvchilari, 11,7%ini OTM prof.o'qituvchilari, 8,3%ni xususiy biznes, 6,7%ini xususiy klinika, 3,3%ni mahalla, 3,3%ni oilaviy poliklinika, 1,7%ni pedagogik kollej, 1,7 %ni tibbiyot kolleji, 1,7%ni SOS Bolalar

G.A.Grebenyuk yetakchilik va liderlik xususiyatlari ayollarda o'ziga xos rivojlanishi va namoyon bo'lishini ta'kidlaydi [2].

Ayollarni kasbiy o'sishda ularidagi psixologik ko'rsatkichlarni tadqiq qilish muhim. Kasbiy rivojlanish insondan alohida talablar, shu jumladan, psixoemotsional holatlarni boshqarish va nazorat qilishni talab qilar ekan, bu tavsif ayollarga ham taaluqlidir.

Tadqiqot metodologiyasi. Tadqiqotda ayollarning hayotiy vaziyatlarda turli stressogen omillarga chidamliligi va o'zida sodir bo'layotgan har xil hodisalarning sababini tashqaridan yoki ichki o'z-o'zidan qidirishini aniqlash muhim hisoblanib, bu kabi izlanishlar milliy muhitimizda sohlom va bemor ayollarda alohida o'rganilib, qiyosiy tahlil qilingan [7], [8]. Shu maqsadida T.Xolms va R.Rayxning "Hayotiy vaziyatlar" shkalasi, J. Rotterning "Lokus nazorat" metodikalari tanlandi hamda o'tkazildi.

Tadqiqotning eksperimental qismida 20 yoshdan 70 yoshgacha bo'lgan ayollar jami 60 nafar sinaluvchi ishtirok qildi.

Quyida tadqiqotda ishtirok qilgan respondentlar bo'yicha ma'lumotlar keltirildi.

mahallalari, 1,7 %ni jurnalistika sohasi xodimlari hamda 15%ni uy bekalari tashkil qildi.

Tahlil va natijalar. Tadqiqotning navbatdagi qismida psixologik ko'rsatkichlarning ma'lumot darajasiga bog'liqligi qonuniyati o'rganildi. Olingan natijalar quyidagicha namoyon bo'ldi:

3-jadval

"Hayotiy vaziyatlar shkalasi" so'rovnomasi natijalar tahlili (N=60)

(Mann Uitni mezon bo'yicha)

	Malumoti	N	O'rtacha rang	Ranglar summasi	U	P
Hayotiy_vaziyatlar_shkalasi_sorovnomasi	Oliy	31	30,19	936,00	440,000	,888
	O'rta	29	30,83	894,00		
	Total	60				

Izoh $p>0,05$

"Hayotiy vaziyatlar shkalasi" so'rovnomasi bo'yicha olingan natijalar tahliliga ko'ra sinaluvchilarning ma'lumoti bo'yicha ishonchli tafovutlar kuzatilmadi ($U=440,000$; $p>0,05$). Ishonch darajasi mavjud emas. Bundan ko'rinadiki, hayotiy vaziyatlardan bosimni his qilish respondent ayollarning ma'lumot saviyasiga bog'liq emas.

(Mann Uitni mezon bo'yicha)

	Malumoti	N	O'rtacha rang	Ranglar summasi	U	P
Internal	Oliy	31	33,34	1033,50	361,500	,189
	O'rta	29	27,47	796,50		
	Total	60				
Eksternal	Oliy	31	27,66	857,50	361,500	,189
	O'rta	29	33,53	972,50		
	Total	60				

Izoh $p>0,05$

"Lokus nazorat" so'rovnomasi bo'yicha olingan natijalar tahliliga ko'ra sinaluvchilarning ma'lumoti bo'yicha hech bir shkalada ishonchli tafovutlar kuzatilmadi ($U=361,500$; $p>0,05$). Ishonch darajasi mavjud emas. Ya'ni tadqiqotda ishtirok etgan respondentlarda hayotida sodir bo'layotgan voqea hodisalarni lokus nazorat qilishda oliy yoki o'rta ma'lumotning ahamiyatli farqlari kuzatilmadi.

(Spirmen mezon bo'yicha)

	Hayotiy_vaziyatlar shkalasi	Internal	Eksternal
Hayotiy_vaziyatlar shkalasi		-,026*	,028*
Internal			-,000***
Eksternal			

Izoh: * $p<0,05$, *** $p<0,001$.

Kolmogorov-Smirnov me'zoniga ko'ra natijalar normal taqsimlanish qonuniga mos kelmagandi. Shuni uchun biz tadqiqotning ushbu qismida metodikalar o'rtasidagi o'zaro bog'liqlikni aniqlash maqsadida Spirmen me'zoni bo'yicha korrelyatsion tahlilni amalga oshirdik. Natijalar tahlilida esa quyidagilar aniqlandi:

Hayotiy_vaziyatlar shkalasi bilan internal lokus nazorati o'rtasida manfiy korrelyatsion aloqadorlik ($r=-,026$; $p<0,05$) eksternal lokus bilan musbat bog'liqlik ($r=,028$; $p<0,05$) aniqlandi. Bundan ko'rinib turibdi hayotdagi voqea-hodisalarda o'zini sababchi, deb hisoblagan sayin hayotiy vaziyatlarga nisbatan stress kamayib boradi. Aksincha, boshqalarni sababchi, deb ko'rsatgan sayin hayotiy vaziyatlarga nisbatan stress oshib boradi. Buni shunday izohlash mumkinki, respondent ayollar hayotidagi sodir bo'layotgan vaziyatlarga qanchalik o'zida mas'uliyat sezsa, shunchalik ularni yeengish osonlasha boradi.

"Lokus nazorat" so'rovnomasining Internallik shkalasi va Eksternallik shkalalari o'rtasida manfiy bog'liqlik kuzatildi ($r=-,000$; $p<0,01$). Sinaluvchilarda internallikning oshishi, eksternallikning kamayishiga sabab bo'lar ekan. Bu tabiiy, ya'ni, o'zida sodir bo'layotgan hodisalar sababini o'zidan izlash, boshqalardan izlashni kamayishiga sabab bo'la boradi.

Demak, yuqoridagi olib borilgan psixodiagnostik tadqiqotlardan shuni xulosa qilish mumkinki, jamiyatda turli

Navbatdagi "Lokuch nazorat" metodikasini ma'lumotga bog'liqligini o'rganish maqsadida statistik tahlil amalga oshirildi va quyidagicha natija olindi:

4-jadval

"Lokus nazorati" so'rovnomasi natijalar tahlili (N=60)

Tadqiqotning navbatdagi bosqichi o'rganilayotgan psixologik ko'rsatkichlarining bir-biri bilan korrelyatsion aloqadorligini aniqlashdan iborat bo'ldi. Olingan natijalar quyidagicha namoyon bo'ldi:

5-jadval

Metodikalarning o'zaro korrelyatsion tahlil natijalari

sohalarda faoliyat olib borayotgan ayollarda hayotidagi sodir bo'layotgan voqealarda o'z javobgarligi va mas'uliyatini anglash turlicha psixologik holatlarda namoyon bo'ladi.

Xulosa va takliflar. Jamiyatning hal xil sohalarda faoliyat olib borayotgan ayollar ma'lumotidan qat'iy nazar o'zlarida sodir bo'layotgan voqea hodisalarga nisbatan paydo bo'layotgan stressga moyillikni turlicha namoyon qiladilar. Ya'ni, hayotiy qiyin vaziyatlarga moslashish tadqiqotda qatnashgan ayollarning ma'lumot saviyasiga bog'liq emas. Xuddi shuningdek, mazkur voqea hodisalarni sababini izlash ham ularning ma'lumot saviyasiga bog'liq bo'lmasdan, boshqa omillarga bog'liq bo'lishi mumkin. Ammo, hayotiy qiyin vaziyatlarda lokus nazoratni qo'llash o'zaro bog'liq holda amalga oshirib, ayollar o'zlarida sodir bo'layotgan voqealar sabablarini o'zidan izlasa, stressga moyillik kamayib boradi. Aksincha, qiyin hodisalarni keltirib chiqargan sabablarni boshqalardan izlasa, bu kabi vaziyatlarga moyillik oshib boraverar ekan.

Demak, yuqoridagi natijalardan kelib chiqib, jamiyatda faoliyat olib borayotgan turli yoshdagi ayollar bilan psixologik tadbirlarni amalga oshirish muhim hisoblanib, bu ularning karera va oilaviy, mehnat, shaxsiy munosabatlarida turli muammolar bilan kurashish jarayonida samarali yechimlarni qo'llash imkoniyatini oshiradi.

ADABIYOTLAR

1. O'zbekiston Respublikasi Konstitutsiyasi- Toshkent :O'zbekiston, 2023.-40b
2. Гребенюк Г.А., Самсонова Е.Ю. Лидерская личность и стили руководства. // Психологический анализ. 1995 - Выпуск 1. - Страницы 14-20.
3. Poshshaxon Eshonxon qizi. Ayol-mo'tabar zot: ayollatga oid eng zarur fiqhiy masalalar-T.: "Hilol-Nashr", 2018.
4. Обозов Н.Н. Женщина + мужчина =?! / Н. Н. Обозов; Академия психологии, предпринимательства и менеджмента. - Санкт-Петербург. : ЛАПП «Облик», 2007. – С.74.
5. Официальные отчеты Генеральной Ассамблеи, тридцать четвертая сессия, Дополнение № 46, стр. 250-254.
6. Сафонова М. В. Социально-психологические характеристики успешных женщин: дисс. ... искренний. психолог. наук: 19.00.05. - СПб, 1999. - С. 133.
7. Urazbaeva D.A Onkologik bemorlar hayot faoliyatining ijtimoiy-psixologik xususiyatlari // O'zMU xabarlari Tashkent. 2022. -№ 10. В. 169-174.
8. Urazbaeva D.A Saraton tashxisi qo'yilgan bemorlarning psixomotsional va psixologik holatlarining o'zaro bog'liqligi // O'zMU xabarlari Tashkent. 2022. -№ 11. В. 204-207.
9. https://www.un.org/ru/documents/decl_conv/conventions/cedaw.shtml



Гулбахор ХАДЖИКУРБАНОВА,

Преподаватель кафедры русского языка Самаркандского государственного университета

E-mail: khadzhikurbanovag@bk.ru

На основе рецензии кандидата педагогических наук, доцента Ахмедовой Мукаддас Ходиметовны

СТРУКТУРА И ФУНКЦИИ ЯЗЫКА В СОВРЕМЕННОМ ОБЩЕСТВЕ

Аннотация

Данная научная статья рассматривает влияние языка на культурное, социальное и интеллектуальное развитие личности, а также его роль в образовании, науке, технологиях и международных отношениях. Особое внимание уделяется глобализации и многоязычию, а также стратегиям развития языкового многообразия и межкультурного взаимодействия.

Ключевые слова: Ценность, традиция, туризм, социокультурное явление, образ мышления, этническое сообщество, международный бизнес.

THE STRUCTURE AND FUNCTIONS OF LANGUAGE IN MODERN SOCIETY

Annotation

This scientific article examines the influence of language on the cultural, social, and intellectual development of an individual, as well as its role in education, science, technology, and international relations. Special attention is given to globalization and multilingualism, as well as strategies for the development of linguistic diversity and intercultural interaction.

Key words: Value, tradition, tourism, sociocultural phenomenon, mindset, ethnic community, international business.

ZAMONAVIY JAMIYATDA TILNING TUZILISHI VA VAZIFALARI

Annotatsiya

Ushbu ilmiy maqolada tilning shaxsning madaniy, ijtimoiy va intellektual rivojlanishiga ta'siri, shuningdek, uning ta'lim, fan, texnologiya va xalqaro munosabatlardagi o'rni ko'rib chiqiladi. Globallashuv va ko'p tillilik, shuningdek, tillar xilma-xilligi va madaniyatlararo o'zaro ta'sirni rivojlantirish strategiyalariga alohida e'tibor qaratilmoqda.

Kalit so'zlar: Qadriyat, an'ana, turizm, ijtimoiy-madaniy hodisa, fikrlash tarzi, etnik hamjamiyat, xalqaro biznes.

Введение. Язык является одним из самых важных социокультурных явлений, оказывающим значительное влияние на современное общество. Определение языка как социокультурного явления предполагает рассмотрение его не только как средства коммуникации, но и как основы формирования и передачи культурных ценностей, традиций и идентичности.

В современном обществе значение языка трудно переоценить. Язык является ключевым инструментом общения, обмена информацией, передачи знаний и опыта. Без языка невозможно функционирование многих сфер жизни, начиная от повседневного общения до научных и культурных достижений. Кроме того, язык отражает культурные особенности общества, его ценности, традиции и образ мышления.

Язык также играет важную роль в формировании личной и коллективной идентичности. Он является средством передачи и сохранения культурного наследия, а также способом выражения уникальных черт национального или этнического сообщества. Через язык люди выражают свои мысли, эмоции, представления о мире, что делает его неотъемлемой частью социокультурной жизни.

Кроме того, язык имеет важное экономическое значение. Знание различных языков позволяет людям расширять свои возможности в международном бизнесе, туризме, международных отношениях и других сферах. Многоязычие становится все более востребованным в условиях глобализации и развития международных связей. [1]

Современные языки имеют разнообразные структурные особенности, которые определяются их

историей, культурой и контактами с другими языками. Рассмотрим основные особенности структуры современных языков.

Грамматическая структура языка является одной из его ключевых особенностей. Она включает в себя морфологию (систему словоизменения), синтаксис (порядок слов в предложении) и лексику (словарный запас). Например, существуют языки с богатой морфологией, где одно слово может содержать множество грамматических форм, а также языки с более простой морфологией, где грамматическая информация передается через порядок слов или аффиксы.

Фонетическая структура языка также имеет свои особенности. Различные языки могут отличаться по звуковой системе, артикуляции и интонации. Например, некоторые языки имеют большое количество гласных звуков, в то время как другие могут быть более согласными. Также существуют языки с различными тоновыми системами, где изменение тона может изменить значение слова.

Лексическая структура языка отражает его способность выражать концепции и понятия. Различные языки могут иметь свои уникальные слова и фразы, которые отражают культурные и социальные особенности общества. Некоторые языки могут иметь богатый словарный запас для определенных областей знаний, таких как традиционные занятия, природа или кулинария.

Синтаксическая структура языка определяет порядок слов в предложении и способы выражения отношений между словами. Например, существуют языки с фиксированным порядком слов в предложении, а также

языки, где порядок слов меняется в зависимости от контекста или выделения информации.

Кроме того, современные языки могут иметь различные системы письма, что также отражает их структурные особенности. Например, некоторые языки используют алфавитный метод письма, в то время как другие могут использовать слоговые или иероглифические системы[2].

Язык играет ключевую роль в современном обществе, выполняя множество функций, которые оказывают влияние на нашу повседневную жизнь, общение, культуру и социальные отношения. Рассмотрим основные функции языка в современном обществе.

Первая и, пожалуй, самая важная функция языка — это коммуникация. Язык позволяет людям обмениваться информацией, выражать свои мысли, чувства и потребности. Благодаря языку мы можем учиться, работать, создавать культурные ценности и поддерживать социальные связи. Коммуникативная функция языка является основой всех других его функций.

Язык также выполняет функцию социализации. Он помогает людям вступать в общество, усваивать его ценности, нормы поведения и культурные традиции. Через язык передаются знания, история и культурное наследие, что способствует формированию общего социокультурного пространства.

Еще одной важной функцией языка является регуляция поведения. Язык используется для установления правил и законов, передачи информации о правилах безопасности, организации рабочих процессов и управления обществом. Без языка было бы невозможно создание законов, договоров, инструкций и других документов, которые регулируют жизнь общества.

Культурная функция языка заключается в том, что через язык передается и сохраняется культурное наследие общества. Язык используется для создания литературы, искусства, музыки и других форм культурного выражения. Он также служит для сохранения традиций, мифов, легенд и обрядов, которые формируют культурную идентичность народа.

И еще одной важной функцией языка является когнитивная функция. Язык не только передает информацию, но и формирует мышление человека. Он помогает структурировать знания, абстрагироваться, анализировать и делать выводы. Через язык мы осуществляем процессы мышления, планирования и принятия решений. [3]

С развитием цифровых технологий и интернета языковая коммуникация претерпела значительные изменения. Виртуальное пространство, социальные сети, мессенджеры и другие онлайн-платформы стали неотъемлемой частью повседневной жизни миллионов людей по всему миру. Это привело к появлению новых языковых форм и изменений в языковой коммуникации, которые заслуживают внимания.

Одним из самых ярких проявлений влияния цифровых технологий на языковую коммуникацию является использование сокращений, эмодзи, аббревиатур и других нетрадиционных элементов в текстовой коммуникации. В мире интернет-коммуникации сокращения типа "lol" (laugh out loud), "brb" (be right back) и "omg" (oh my god) стали общепринятыми, а эмодзи используются для выражения эмоций и оттенков смысла. Это привело к появлению новых форм языкового выражения, которые иногда могут быть сложными для понимания для тех, кто не знаком с интернет-культурой[4].

Кроме того, интернет-коммуникация и социальные сети также оказали влияние на грамматику и орфографию. Использование сокращений, аббревиатур и нетрадиционной пунктуации привело к изменениям в правописании слов и фраз. Например, слова "хорошо" и "отлично" могут быть записаны как "хорош" и "отличн", чтобы уместиться в ограниченное количество символов в сообщении. Это вызвало обсуждения о том, насколько допустимы такие изменения и как они влияют на языковые нормы.

Кроме того, интернет-коммуникация способствует появлению новых лингвистических явлений, таких как "мемы" - изображения или видеоролики, сопровождаемые текстом, которые быстро распространяются в сети благодаря своей юмористической или ироничной природе. Мемы могут создавать новые слова и фразы, которые затем могут стать частью повседневной речи.

Роль языка в образовательном процессе и многоязычие в образовании имеют важное значение для формирования культурного и интеллектуального развития личности. Язык является не только средством коммуникации, но и ключевым инструментом для усвоения знаний, развития мышления и формирования личностных качеств. [5]

В образовательном процессе язык играет роль основного инструмента передачи знаний, понимания информации и общения между учениками и учителями. Качество образования напрямую зависит от ясности и точности языковой коммуникации. Язык также является средством сохранения и передачи культурных ценностей, традиций и истории народа.

Многоязычие в образовании открывает новые горизонты для обучающихся, позволяя им получать доступ к разнообразным культурным и образовательным ресурсам. Оно способствует развитию межкультурного понимания, толерантности и уважения к различным языкам и культурам. Многоязычие также способствует развитию когнитивных способностей, повышению уровня образования и социальной мобильности.

Однако, при всем при этом, многоязычие в образовании также представляет свои вызовы. Необходимо обеспечить равные возможности для всех учащихся, независимо от их языкового фона, а также разработать эффективные методики обучения для многоязычных классов. Кроме того, важно создать условия для сохранения и развития родных языков учащихся, чтобы они могли использовать их в повседневной жизни и в дальнейшей профессиональной деятельности. [6]

Итак, структура и функции языка в современном обществе играют ключевую роль в формировании культурного, социального и интеллектуального развития личности. Язык является неотъемлемой частью образования, науки, технологий, международных отношений и повседневной жизни. Его структура и функции оказывают влияние на все аспекты общественной жизни, от коммуникации и образования до бизнеса и культуры.

С учетом глобализации и многоязычия современного мира, важно разрабатывать стратегии, способствующие развитию языкового многообразия и межкультурного взаимодействия. Это позволит учащимся и профессионалам успешно функционировать в многоязычном и многокультурном окружении, а также обеспечит сохранение и развитие языковых ресурсов различных сообществ.

Исследование структуры и функций языка в современном обществе также имеет важное значение для развития лингвистики, психологии, социологии,

антропологии и других областей знания. Понимание языковых процессов позволяет более эффективно решать проблемы межкультурного взаимодействия, обучения и коммуникации.

Таким образом, изучение структуры и функций языка в современном обществе не только позволяет лучше понять природу языка как явления, но и способствует развитию образования, науки, культуры и международных отношений.

ЛИТЕРАТУРА

1. Потебня А. А., "Избранные труды по языкознанию и культуре". Эстетика и поэтика. М., 1976.
2. Головкин Е. Д., "Язык и сознание: введение в когнитивную лингвистику". Москва: Флинта. 2018.
3. Щерба Л. В., "Очерки по фонетике русского языка". Москва. Изд-во Флинта. 2017.
4. Виноградов В. В., "Язык и стиль". Избранные труды. Язык и стиль русских писателей. От Гоголя до Ахматовой. М.: Наука, 2003.
5. Соломоник Г. Ю., "Социальная лингвистика". Семиотика и лингвистика. М., 1995.
6. Янмурзина Р. Р., когнитивная лингвистика и лингвокультурология: черты и различия. Вестник Башкирского университета. 2014.



Iroda XAJIYEVA,
Toshkent axborot texnologiyalari universiteti Urganch filiali dotsenti

Urganch davlat pedagogika instituti dotsenti A.Atajonovanning taqrizi asosida

TALABA YOSHLARNING MA’NAVIY MEROSGA BO‘LGAN MUNOSABATINI O‘RGANISH EHTIYOJLARI VA MOTIVLARI (“HAFT SHUARO” MAJMUASINI O‘RGANISH MISOLIDA)

Аннотация

Maqolada texnika oliy ta’lim muassasalari talabalarida ma’naviy qadriyatlarini rivojlantirishda birlamchi manbalarning o’rni va ahamiyati psixologik nuqtayi nazardan tahlil qilingan. Talaba yoshlarda ma’naviy qadriyatlar rivojlanganligini aniqlashda innovatsion pedagogik sharoit talablari, axborot muhiti qoidalari negizida takomillashtirish vazifalariga e’tibor qaratilgan. “Mutolaa” tushunchasining psixologik mazmuni ochib berilgan. “Haft shuaro” majmuasini o’rganishda mobil texnologiyalardan foydalanishning afzalliklari tadqiq qilingan.

Kalit so‘zlar. Ma’naviy qadriyat, motiv, faoliyat, axborot texnologiyalari, ma’naviy meros, birlamchi manba.

ПОТРЕБНОСТИ И МОТИВЫ ИЗУЧЕНИЯ ОТНОШЕНИЙ СТУДЕНТОВ К ДУХОВНОМУ НАСЛЕДИЮ (НА ПРИМЕРЕ ИЗУЧЕНИЯ КОМПЛЕКСА «ХАФТ ШУАРО»)

Аннотация

В статье анализируется с психологической точки зрения роль и значение первоисточников в развитии нравственных ценностей у студентов технических вузов. Уделяется основное внимание исходя из требований инновационных педагогических условий и правил информационной среды на задачам совершенствования развития нравственных ценностей у молодёжи. Раскрывается психологический смысл понятия «чтение». Исследовано преимущества использования мобильных технологий при изучении комплекса «Хафт шуаро».

Ключевые слова. Духовная ценность, мотив, деятельность, информационные технологии, духовное наследие, первоисточник.

NEEDS AND MOTIVES FOR STUDYING STUDENTS’ RELATIONS TO SPIRITUAL HERITAGE (BASED ON THE EXAMPLE OF STUDYING THE HAFT SHUARO COMPLEX)

Annotation

The article analyzes from a psychological point of view the role and significance of primary sources in the development of moral values among students of technical universities. Based on the requirements of innovative pedagogical conditions and the rules of the information environment, the main attention is paid to the tasks of improving the development of moral values among young people. The psychological meaning of the concept of “reading” is revealed. The advantages of using mobile technologies when studying the Haft Shuaro complex were explored.

Keywords. Spiritual value, motive, activity, information technology, spiritual heritage, primary source.

Kirish. Hozirgi kunda turli ma’naviy tahdidlarning oldini olish, yosh avlod ongida ma’naviy immunitetni shakllantirish, ma’naviy qadriyatlarini rivojlantirishda ma’naviy merosimizni o’rganish va targ’ib etish zarur.

Boy tarixiy, ilmiy, ma’naviy-intellektual merosimizni saqlash, ilmiy tahlil qilish, uning mazmun-mohiyati va ahamiyati haqida soha mutaxassislariga, tegishli ta’lim yo’nalishlarida tahsil olayotgan o’quvchi va talabalarga batafsil ma’lumot berib borish, buyuk alloma va mutafakkirlarimiz asarlarini dunyo hamjamiyati o’rtasida keng targ’ib etish, zamonaviy ilm-fan, ma’naviyat va amaliyot rivojida undan samarali foydalanish va kelgusi avlodlarga yetkazish [1], shuningdek, aholi, ayniqsa, yoshlar orasida kitobxonlik madaniyatini yuksaltirish, ular orasida kitobxonlikni keng targ’ib qilish, kitobxonlik madaniyatini rivojlangan davlatlar bilan taqqoslanadigan darajaga ko’tarish hamda yoshlarning kitobxonlik madaniyatini jadal rivojlantirishga, ularning madaniy savodxonligi o’sishi orqali inson kapitali sifatini yaxshilash [2] hozirgi kunning dolzarb vazifalaridan biridir.

Adabiyotlar tahlili. Muammoning psixologik jihatlari hamda bo’lajak o’qituvchilarda qadriyatlar tizimini rivojlantirish masalasining o’ziga xos jihatlari, talaba yoshlarni ma’naviy-axloqiy tarbiyalash, oliy o’quv yurtlarida ta’lim va tarbiya kabi masalalar O.A.Abdulina, Ye.V.Bondarevskaya, V.A.Karakovskiy, N.V.Kuzmina, A.G.Maklakov, L.Kuns, L.Mitina, P.I.Pidkasistyy, N.Rozov, I.Surina, V.Slastenin, A.Ser’yu, A.P.Seyteshev, A.Sharov, Ye.Shiyanov tomonidan tadqiq etilgan. Davr, taraqqiyot uzluksiz ta’lim jarayonini pedagogik texnologiyalar asosida tashkil etish zaruriyati V.P.Bespalko, Y.K.Babanskiy, M.V.Klarin, Ye.S.Polat, A.P.Tryapitsina, V.V.Yudin va boshqalarning ilmiy ishlarida yoritilgan.

Metod va metodologiya. Talaba yoshlarning ma’naviy qadriyatlarini o’rganishga bo’lgan munosabatini aniqlashda qiyosiy-tahliliy va psixologik suhbat metodlaridan foydalanildi. O’zbekiston Respublikasi Prezidentining ma’naviy qadriyatlarini asrash hamda ularni yosh avlodga o’rgatish borasidagi ma’ruza va nutqlari muammoning metodologik asosini tashkil etadi.

Natija. Tadqiqotimiz ko'rsatganidek, ma'naviy merosga murojaat qilish talabalarni yangi bilimlar, jamiyatning ma'naviy-axloqiy salohiyati haqidagi g'oyalar bilan boyitish, xalq idealidan ibrat olish imkonini beradi.

Bizning fikrimizcha, talabalarining ma'naviy-axloqiy qadriyatlarini rivojlantirish samaradorligi nafaqat yangi pedagogik usullarni joriy etishga, balki uni amalga oshiradigan yangi shartlarni aniqlashga bog'liqdir.

Texnika oliy ta'lim muassasasi talabalarida ma'naviy qadriyatlarni rivojlantirishning quyidagi samarali yo'llarini aniqladik va amaliyotga tatbiq etdik:

- Feruz shajarasi shoirlari o'z davrining bilimdoni, yetuk g'azalnavis bo'lganlar, ulardan boy ma'naviy meros qolgan. Manbalarning guvohlik berishicha, aslida XX asrning 20- yillarigacha bo'lgan davrda jadid shoirlari bilan birga, diniy adabiyot va saroy adabiyoti vakillari ham faoliyat ko'rsatdilar. Feruz saroyidagi shahzoda shoirlarning "Haft shuaro"dagi she'rlari o'sha davrdagi ijodiy jarayon yo'nalishini yaqqol aks ettiradi. Texnika oliy ta'lim muassasalari talabalarida shoirlar g'azaliyotidagi mumtoz an'analarning ustuvorligini o'zida mujassam etgan, adabiy lug'atni shakllantirish va boyitishga qaratilgan "Sharq she'riyati" deb nomlangan lug'at to'plami yaratish. Binobarin, "Sharq she'riyati an'anaviy she'riyat bo'lib, uning daxlsiz an'anaviy shart, qoida, talab va xususiyatlari ayon bo'lsa ham, an'ana iste'dodni tarbiyalaydi, did, saviya, imkoniyatlarining ochilishi va kengayishiga behad ta'sir ko'rsatadi" [5].

- Shoirlarning ruboiylari insonning zo'hiriy va botiniy poklikka erishuvi, kamoloti sirlari haqida bahs yuritilgani bilan hozirgi kun uchun ham barkamol insonni tarbiyalashda ahamiyatlidir. Ma'lumki, Navoiyning navosi o'zidan keyingi barcha ijodkorlarga saboq bergan, ularga ustoz ijodxonasi sifatida bag'rini ochgan. Bu navodan bahra olmagan shoirning o'zi bo'lmasa kerak. Sultoniy ham ana shunday ijodkorlardan biri sifatida Navoiyga hamohang tarzda o'z orzu-istaklarini, qalb kechinmalarini bayon etadi. Talabalarda ma'naviy qadriyatlarni rivojlantirishda didaktik vositalarni variativ shakllarda tayyorlash. Bunda bir darsda qo'llanilgan vositalardan boshqa darsda ham va tarbiyaviy mashg'ulotlar jarayonida ham qo'llanilishiga e'tibor qaratildi.

- XX asr boshlari Xorazm vohasi shoirlari qoldirgan boy ma'naviy meros axloqiy ahamiyatga ega bo'lganligi tufayli pedagogika tarixi sohasida muhim manba sanaladi. "Haft shuaro" majmuasining uch tilda tayyorlangan elektron ilovasini parallel yo'lga qo'yish mutanosiblikda talabalarga so'zlar va tushunchalarni o'zlashtirishga imkon berish. Bunda dastlab, talabalarining uch tildagi lug'at zahirasini shakllantirish ishlari olib borildi.

- Feruz shajarasi shoirlarining aql – zakovati, ilmi, mumtoz adabiyot, shuningdek ruboiynavislik an'analari rivojiga katta hissa qo'shgan muxammasnavis sifatida hozirgi kunda ham ibrat maktabidir. Talabalarining anglash, tushunish ko'nikmalarini shakllantirish jarayonida to'plamlar qiyosiga tegishli uch tilda terminologik so'zlar qo'llandi.

Muhokama. Ma'lumki, zamonaviy psixologiyada "motiv" atamasi subyektning faollashtiruvchi turli ko'rinish va xodisalarini belgilash uchun qo'llaniladi. Motivlar sifatida ehtiyoj va qiziqishlar, havas va his – tuyg'ular, maqsad va ideallar aks etishi mumkin. Insonning ma'naviy merosni o'rganishga bo'lgan munosabati motivlari nisbatini o'rganish katta tajriba va ilmiy qiziqish talab etadi.

Mutolaa ijtimoiy–psixologik va psixologik–pedagogik jarayon bo'lib, psixologiya fani asosiy hal qiluvchi rol o'ynaydi. Ta'kidlash joizki, "faoliyat", "muloqot", "ong", "shaxs", "shakllanish" va boshqa kategoriyalar psixologiya fani tizimida asosiy tushunchalar hisoblanadi. Mutolaa –bu mohiyat matn mazmunining ijtimoiy subyektning turli talablariga faol, maqsadli mos kelishi va bo'ysunishini o'z

ichiga olishdan iborat bo'lgan bilim orttirish –kommunikativ faoliyatning bir ko'rinishi hisoblanadi.

Kitob mutolaa qilish shaxsning ma'naviy talabi va qiziqishlariga javob bera oladigan muntazam faoliyatga aylangandagina, o'z–o'zidan rivojlanishga qodir bo'lgan mustaqil ehtiyoj predmetiga aylanadi.

Talaba yoshlarni qiziqtirgan kitob mutolaasi vaqtinchalik psixologik holatni yuzaga keltirsada, mazkur mavzu bo'yicha chuqur qiziqish paydo bo'lganini bildirmaydi. Matn bilan qiziqish psixologik holat bo'lib, diqqat konsentratsiyasi bilan mutolaaning ijobiy emotsional ohangi moslashadi va qabul qilish, fikrlash, idrok etish, yodda saqlab qolish jarayonlari optimal darajasi bilan xarakterlanadi.

Talaba yoshlarning qiziqishi shakllanishining mazmunini tushunish uchun quyidagilarga murojaat qilish lozim:

a) qiziqishning obyektiv tomoni (mutolaaga tashqi ta'sir, yoshlarning mutolaaga bo'lgan real ehtiyoji);

b) talaba yoshlarning mutolaaga bo'lgan ehtiyojini anglash darajasi;

v) qiziqishning subyektiv tomoni (mutolaa maqsadi va motivi)

g) muntazam mutolaa mazmuni va xarakteriga qiziqishning paydo bo'lishi.

Ta'kidlash joizki, kitob mutolaa qilish talaba yoshlar shaxsining ikki sohasiga: uning tafakkuri va emotsiyalariga yoki, boshqacha aytganda, inson aqli va sezgilariga ta'sir ko'rsatadi.

Hozirgi zamon olimlari asab tizimi asosiy xossalarning o'ziga xos xususiyatlarini va ularning bilish faoliyatiga ta'sirini o'rganish bo'yicha katta tadqiqotlar olib bormoqdalar. Tadqiqotchilar intellektning tipologik xususiyatlari, uning umumiy va o'ziga xos omillarini tahlil qilib, ularning bilish faoliyati ko'rsatkichlari: bilishga qiziqishning kengligi, aqliy faollikning oson ta'sirlanishi, uning o'zgaruvchanligi yoki barqarorligi, qizg'inlik darajasi, axborotni saqlash vaqti, yangi axborotni o'zlashtirish usullari va shu kabilarga ta'sirini tavsiflamodalar [9-12].

Shu bois biz tadqiqot davomida "Haft shuaro" majmuasining yaratilishi, nusxalari va tuzilishini tadqiq qilishning texnika oliy ta'lim muassasalari talabalarida ma'naviy qadriyatlarni rivojlantirishni ham muhim omil, ham samarali mexanizm, ham zaruriy pedagogik-psixologik sharoit sifatida ko'rib chiqdik. Shu yo'nalishda tajriba-sinov ishlarini olib borish uchun bosqichli metodik ishlar majmuasini tizimlashtirdik. Unga ko'ra, tadqiq qilishning dastlabki bosqichida talabalarni majmua bilan tanishtirish, ularning kitobxonlikka bo'lgan qiziqishini oshirish usullari va vositalari ajratib olindi.

Feruz shajarasiga mansub shoirlarning ma'naviy merosini tadqiq etish, ilg'or g'oyalarini yosh avlodga yetkazish jamiyatimizni milliy-ma'naviy rivojlantirishni yangi bosqichga ko'tarishda o'zining samarasini beradi. Shoirlarning ma'naviy merosini o'rganish milliy qadriyatlarimizni mustahkamlashda, Xorazm vohasi tarixida inson to'g'risidagi muammolarni hal etish uni to'g'ri anglashda muhim ahamiyat kasb etadi.

Texnika oliy ta'lim muassasalari talabalarida ma'naviy qadriyatlarni rivojlantirish yo'llarini aniqlashda birlamchi manbalarni tadqiq qilish, innovatsion pedagogik sharoit talablari, axborot muhiti qoidalari negizida takomillashtirish vazifalari ustuvorlik qiladi.

Prezidentimiz Sh.Mirziyoyev ta'kidlaganidek: «Jo'shqin Amudaryodan suv ichib, muqaddas va tabarruk Xorazm tuprog'ida unib-o'sgan, xalqimiz tarixida o'chmas iz qoldirgan Abu Rayhon Beruniy, Muhammad Muso Al-Xorazmiy, Mahmud Zamaxshariy, Najmiddin Kubro, Pahlavon Mahmud, Nosiruddin Rabg'uziy, Sulaymon

Boqirg'oni, Sakkokiy, Munis, Feruz, Ogahiy, Bayoniy va boshqa ko'plab allomalar, shoir va mutafakkirlarning nomlari jahon sivilizatsiyasi tarixiga haqli ravishda oltin harflar bilan bitilgan» [3].

“Haft shuaro”ning maydonga kelishi, XIX asrning II yarmidan shaxsan Feruz tashabbusi bilan keng avj olgan kitobat va badiiy asarlarni targ'ib qilish, umuman, kitobxonlik miqyosining kengayishi kabi omillar bilan bog'liqdir. Darhaqiqat, kitobxonlikni o'sha davr sharoitida ma'rifat yoyishning muhim shakli deb bilgan Feruz o'z hukmronligining dastlabki davridan boshlab, ijod ahlini rag'batlantirishga, ularning bayoz, devonlar tuzishiga, tarjima asarlarini ko'paytirishga alohida e'tibor berdi. Bu o'rinda, ustoz Ogahiy she'rlarini devon (“Ta'viz ul-oshiqin”) qilishda ham shaxsan Feruzning hissasi borligini aytish joizdir. Buni Ogahiyning o'zi shunday e'tirof etadi: “Va oning (Feruzning - I.X) malohatparvar tilidan necha nav' tahsin va ofarinlarni eshitib, nihoyatsiz shod va xurram bo'lur erdim va bir necha muddatdin so'ng bir kun faqirga inoyat nazari bila boqib, dilnavozdalardagi, bayozlardagi va o'zga yerlardagi parishon bo'lgan she'rlaringni jam' etib, devon suratida tartib bergil va onga debocha ham yosob, so'ngra aytilg'on ash'oringni hamul devonda o'z mahalida raqam silkiga gavhar yanglig' tergil” [4].

Ta'limiy tadqiqotlar davomida ta'lim jarayoniga mobil texnologiyalarni qo'llash o'qitishning istiqbolli usullaridan biri ekanligi aniqlandi.

Talaba yoshlar mobil texnologiyalarni juda ma'qul ko'radilar va undan muntazam ravishda o'zlarining shaxsiy faoliyatlarida foydalanib keladilar. Bugungi kunda ta'lim oluvchilarning talablari o'qituvchilardan tarbiyaviy maqsadlarni rejalashtirishni, shuningdek ta'lim samaradorligini oshirish, ta'lim sharoitlarini yaxshilash, bo'shliqlarni to'ldirish uchun mobil qurilma va texnologiyalarni qo'llash lozimligini ko'rsatmoqda. Jamiyat ravnaqi, mamlakat taraqqiyoti uchun biz keyingi avlod pedagoglarini, dasturchilarini, olimlarini, kashfiyotchilarini, muhandislarini va tadbirkorlarini tarbiyalashimiz lozim.

Mobil ta'lim juda keng imkoniyatlarga ega. Bular birinchi navbatda, dars mashg'ulotlarini tashkil etish sharoitini ta'lim muassasasi imkoniyat darajasiga nisbatan kengaytira olish, ikkinchidan, ta'lim olish vaqtini belgilangan chegaralaridan ham oshira olish vaziyatini yarata oladi.

Ta'kidlash joizki, texnika oliy ta'lim muassasasida “Haft shuaro” majmuasini o'rganishda mobil texnologiyalardan foydalanish bir qator o'ziga xos xususiyatlarga ega:

Birinchidan, mobil ta'limda makon va zamon tushunchalarining ahamiyati yo'q, ya'ni mobil ta'lim bu – mobil texnologiya yordamida istalgan joyda va istalgan vaqtda ma'lum bir manba xususida ma'lumot olish imkoniyatidir; ikkinchidan, mobil texnologiyalardan ta'limiy-tarbiyaviy maqsadlarda foydalanish talabalarning bilim olish motivatsiyasini oshirishga xizmat qiladi; uchinchidan, mobil ta'lim – bu o'quv materiallarini mobil telefonlarga shunchaki joylashtirishi emas, balki innovatsion usullarni joriy etish vositasidir; to'rtinchidan, mobil ta'lim talabalar o'rtasida axborotlar almashinuvini zamonaviy simsiz texnologiyalar (Wi-Fi, Bluetooth, WAP, GPRS va h.k.) orqali amalga oshirishning qulay imkonidir; beshinchidan, talabalar imkoniyatlarini faollashtiradi va ularning mustaqil ishlash faoliyati samaradorligini oshiradi.

Demak, oliy ta'lim muassasalari didaktik jarayonining sifatini oshirishda axborot xizmati tizimini modellashtirish bir qator bosqichlarni o'z ichiga qamrab oladi: maqsadni aniqlash, tahlil qilish, bashorat qilish, rejalashtirish, ijroni tashkil etish, nazorat, tartibga solish va korreksiyalash.

Xulosa va takliflar. Ta'limiy tadqiqot davomida “Haft shuaro” majmuasini o'rganish asosida texnika oliy ta'lim tashkiloti talabalarida ma'naviy qadriyatlarini rivojlantirishning axborot kommunikatsion texnologiyalaridan foydalanishning asosiy afzalliklari ajratildi:

1. Ushbu xizmat o'quv ma'lumotlarining vizualizatsiyalash jarayoniga samarali ta'sir ko'rsatadi. Chizmalar, grafiklar, animatsiya, gipermatn, multimedia, modellashtirish elementlari, tovush orqali tahsil oluvchilarning virtual bilim egallashlari imkoniyatlarini kengaytiradi. Ma'lumki, “Haft shuaro”dagi she'rlar har qancha rang-barang bo'lmasin, ular asosini g'azallar tashkil etishi shu bilan asoslanadi. Atoqli adabiyotshunos A.Hayitmetov ta'kidlaganidek, “U davr (XIX asr oxiri - XX asr boshi – I.X.) adabiy muhitida lirikada g'azalchilik yetakchi o'rinda turar, hamma g'azal yozish bilan she'riy iste'dodini sinar edi” [6].

“Sharq she'riyati an'anaviy she'riyat bo'lib, uning daxlsiz an'anaviy shart, qoida, talab va xususiyatlari ayon bo'lsa ham, an'ana iste'dodni tarbiyalaydi, did, saviya, imkoniyatlarining ochilishi va kengayishiga behad ta'sir ko'rsatadi” [7]. Mazkur tarbiyaviy ahamiyatga ega g'azallarni tovush orqali tinglovchiga yetkazish, uning yangi elektron ilovasini yaratish imkonini mavjud.

2. Ma'lumot egallash va bilim o'zlashtirishga bo'lgan motivatsiyani kuchaytiradi hamda ta'lim natijalarini kafolatlashga zamin hozirlaydi. Bu didaktikaning interfaollik tamoyili asosida sodir bo'lib, tahsil oluvchilarning o'quv materialini murakkablik darajasi asnosida tanlash imkoniyatiga egaligi bilan tavsiflanadi. Axborot xizmati talaba uchun har qanday murakkab topshiriqlarni uddalash, ularni yakunlash imkonini beradi. Demak, ushbu xizmat asosida pedagogik jarayon subyektlari (pedagog va tahsil oluvchi) o'z faoliyatining natijasini sarhisob qilish imkoniga ega bo'ladilar.

3. Ushbu jarayon ishtirokchilarida diqqat, idrok, tasavvur, mantiqiy mushohada qilish ko'nikmalari rivojlanadi, kreativ fikrlash qobiliyatlarini, hissiy-emotsional tuyg'ulari shakllantiriladi. Adabiyotshunos N.Jumayev ta'kidlaganidek: “Ustozlar g'azallariga muxammaslar bog'lash g'azalchilikda mahorat qozonishning asosiy omillaridan biri bo'lgan, chunki nazira va muxammaslar yozish original g'azal yaratish yo'lidagi o'ziga xos mashq, tayyorgarlik vazifasini o'tagan” [8].

4. O'quv-biluv, kasbiy, ijtimoiy, siyosiy faoliyatni tahlil qilish imkoniyati kengayadi. Majmuaga oid dasturiy vositalarni yaratishda Microsoft Internetning Explorer brauzeri, HTML tili, Microsoft Office FrontPage dasturlash tili, Microsoft Office PowerPoint prezentatsiyalar yaratish dasturiy vositalaridan keng foydalaniladi. Multimediali tizimlar ma'lum darajada texnik vositalarni, apparatlarni talab qiladi.

Talabalarning ma'naviy-axloqiy qadriyatlarini rivojlantirish samaradorligi nafaqat yangi pedagogik usullarni joriy etishga, balki uni amalga oshiradigan yangi shartlarni aniqlashga bog'liqdir. O'quv jarayonida “axborot savodxonligi” ham o'qituvchi, ham talaba uchun hal qiluvchi o'rin tutadi. Uning ahamiyati axborot olish va almashishning zamonaviy usullarini bilish, moslashtirish va ularni amaliyotda qo'llashga tayyorlik kabi bir qancha jihatlarida namoyon bo'ladi.

ADABIYOTLAR

1. O'zbekiston Respublikasi Prezidentining 2017 yil 24 maydagi PQ-2995-son “Qadimiy yozma manbalarni saqlash, tadqiq va targ'ib qilish tizimini yanada takomillashtirish chora-tadbirlari to'g'risida”gi Qarori

2. O'zbekiston Respublikasi Vazirlar Mahkamasining "2020-2025 yillarda kitobxonlik madaniyatini rivojlantirish va qo'llab-quvvatlash milliy dasturini tasdiqlash to'g'risida"gi 14.12.2020 yil 781-son Qarori
3. Mirziyoyev Sh. Buyuk kelajagimizni mard va olijanob xalqimiz bilan birga quramiz. –Toshkent: O'zbekiston, 2017. –B. 241.
4. Muhammad Rizo mirob Erniyozbek o'g'li Ogahiy. Asarlar. I jild. Devon. Nashrga tayyorlovchi G'.Karimov. T.: Adabiyot va san'at, 1971- B. 44–45.
5. Haqqulov I. Avazning she'riy mahorati haqida// Avaz va uning adabiy muhiti –T.: Fan, 1987- B.165.
6. Hayitmetov A. Adabiy merosimiz ufqlari. –T.: O'qituvchi, 1997.- B. 43
7. Jumayev N. Ustoz ijodi – mahorat maktabi. //Adabiy meros. T.,1985. №3.
8. Хажиева И.А., & Юсупов Ф. (2012). К проблеме воспитания образованного интеллектуально развитого студента в современной социокультурной ситуации. Илм сарчашмалари, УрДУ, Урганч, (11), 89.
9. Khadjieva I.A. (2019). Development of spiritual and moral values of students on the basis of innovative technologies. European Journal of Research and Reflection in Educational Sciences Vol, 7(12).
10. Iroda KHADZHIEVA. Sultoniyy ijodiyotini pedagogik texnologiyalar asosida o'rgatish ("Haft shuaro" majmuasi asosida). Жамият ва инновациялар. 02 (2022) / ISSN 2181-1415. 266-271-б.
11. И.А.Хажиева.Дидактика гуманитарных дисциплин при создании адаптивной модели компьютерного обучения для студентов вузов технического направления. Илм ham jamiyat.№3. 2022. 28-30-б
12. Khajieva I. The role of spiritual values in the light of the idea of the harmoniously developed person in the education process. Mintaqada zamonaviy fan, ta'lim va tarbiyaning dolzarb muammolari.№1ю 2017. 60-64-б.



UDK: 373.091.33:004(575.1)

Akbar XALIKOV,

Jizzax davlat pedagogika universiteti, Tabiiy va aniq fanlarda masofaviy ta'lim kafedrası o'qituvchisi

E-mail: xalikovakbar88@gmail.com

Navoiy davlat pedagogika instituti dotsenti, pedagogika fanlari doktori (DSc), U.M.Mirsanov taqrizi asosida

THE METHODOLOGY OF USING THE EDUCATIONAL TECHNOLOGY OF WEB QUESTS IN THE FORMATION OF FREELANCE COMPETENCIES OF PUPILS

Annotation

This article is aimed at the formation of freelance competencies of pupils of secondary schools and is based on the methodology of applying educational technology of the web quest in the formation of freelance competencies of pupils. It also emphasizes the importance of freelancer skills in today's developing labor market, that web quest training technology serves as an effective tool in the formation and development of these skills.

Key words: Pupils, freelancer, freelancer competencies, web quest, information and educational environment.

МЕТОДИКА ИСПОЛЬЗОВАНИЯ ОБРАЗОВАТЕЛЬНОЙ ТЕХНОЛОГИИ ВЕБ-КВЕСТОВ В ФОРМИРОВАНИИ ФРИЛАНСЕРСКИХ КОМПЕТЕНЦИЙ УЧАЩИХСЯ

Аннотация

Данная статья направлена на формирование фрилансерских компетенций учащихся общеобразовательных школ и основана на методике применения образовательной технологии веб-квеста в формирование фрилансерских компетенций учащихся. А также подчеркивается важность навыков фрилансера на современном развивающемся рынке труда, что технология обучения веб-квестам служит эффективным средством в формировании и развитии этих навыков.

Ключевые слова: Школьники, фрилансер, компетенции фрилансера, веб-квест, информационно-образовательная среда.

O'QUVCHILARNING FRILANSERLIKKA OID KOMPETENSIYALARINI SHAKLLANTIRISHDA VEB-KVEST TA'LIM TEXNOLOGIYASIDAN FOYDALANISH METODIKASI

Annotatsiya

Ushbu maqola umumiy o'rta ta'lim maktab o'quvchilarining frilanserlikka oid kompetensiyalarini shakllantirishga yo'naltirilgan bo'lib, unda o'quvchilarning frilanserlik kompetensiyalarini shakllantirishda veb-kvest ta'lim texnologiyasini tadbiq etish metodologiyasi asoslangan. Shuningdek, bugungi rivojlanayotgan mehnat bozorida frilanser ko'nikmalarining muhimligini va ushbu ko'nikmalarni shakllantirish va rivojlantirishda veb-kvest ta'lim texnologiyasi samarali vosita bo'lib xizmat qilishi ta'kidlangan.

Kalit so'zlar: Maktab o'quvchilari, frilanser, frilanserlik kompetensiyalari, veb-kvest, axborot-ta'lim muhiti.

Kirish. Bugungi kunda axborot-kommunikatsiya texnologiyalarining rivojlanishi tufayli umumiy o'rta ta'lim maktablarida o'quvchilarni frilanserlikka oid kompetensiyalarini shakllantirishning shakl va usullarini takomillashtirish dolzarb bo'lib qolmoqda [1].

O'quvchilarning frilanserlik kompetensiyalarini shakllantirish ularning mustaqil bilim olish, tanqidiy fikrlash, muammolarni hal qilish, hamkorlik va raqamli ko'nikmalarini onlayn tadqiqot faoliyati orqali yaxshilashga qaratilgan. Bir qator onlayn resurslarni o'rganish va ulardan foydalanish orqali o'quvchilar tegishli bilimlarga ega bo'lishlari va mustaqil ish uchun zarur bo'lgan zarur kompetensiyalarni rivojlantirishlari, ularning mustaqilligi va zamonaviy ishchi kuchiga moslashishiga yordam berishlari mumkin.

Shu bois, umumiy o'rta ta'lim maktablarida "Informatika va axborot texnologiyalari" fanini o'qitish jarayoniga xususan, o'quvchilarning frilanserlikka oid kompetensiyalarini shakllantirishda veb-kvest ta'lim texnologiyasini tadbiq etishni taqozo etadi.

Mavzuga oid adabiyotlarning tahlili. "Informatika va axborot texnologiyalari" fanini o'qitish samaradorligini oshirishda, jumladan o'quvchilarning frilanserlikka oid kompetensiyalarini shakllantirishda veb-kvest ta'lim texnologiyasidan foydalanishning yangicha yondashuvlarini ishlab chiqish lozim. Buning uchun dastlab sohaga oid olimlarning ishlarini tahlil etish va ularning veb-kvest ta'lim

texnologiyasining imkoniyatlariga oid keltirilgan fikrlarini o'rganish maqsadga muvofiq sanaladi.

Bu borada, ya'ni uzliksiz ta'lim tizimida fanlarni o'qitish jarayonida veb-kvest ta'lim texnologiyasidan foydalanish nazariyasi va amaliyotiga oid izlanishlar M.Y.Vayndorf-Sisoyeva [2], S.V.Napalkov [3], O.V.Volkova [4], L.O.Afanasyeva [5], L.S.Isroilova [6], N.M.O'rinova [7], I.M.Siddiqov [8], Bernie Dodge [9], A.Hassanien [10], Z.B.Jahromi [11] kabi olimlar tomonidan olib borilgan. Ularning bildirishicha veb-kvest ta'lim texnologiyasi o'zini-o'zi boshqarishni targ'ib qilish, tanqidiy fikrlashni rivojlantirish, multimedia resurslaridan faol foydalanish, hamkorlikda o'rganishni soddalashtirish va raqamli savodxonlik ko'nikmalarini rivojlantirish kabi turli imkoniyatlarni taqdim etadi.

Jumladan, M.Y.Vayndorf-Sisoyevaning bildirishicha, "veb-kvest ta'lim texnologiyasi bo'lajak o'qituvchilarni kasbiy faoliyatga ko'p bosqichli tayyorlash, o'quvchi-talabalarning faol o'rganishiga yordam berish, ularning motivatsiyasini oshirish, tanqidiy fikrlash, hamkorlik ko'nikmalari va axborot savodxonligini rivojlantirish imkoniyatini yaratadi. Shuningdek, o'qituvchilarga o'qitish texnologiyasini kasbiy tajribaga bog'lash, qo'llaniladigan usullarni o'qitishni tashkil etish shakliga bog'lash, turli ma'lumot manbalaridan kompleks foydalanish, "o'qituvchi-talaba" integratsiyasini ta'minlash imkoniyatini beradi" [2].

S.V.Napalkovning fikriga ko'ra, "maktab o'quvchilarining kognitiv mustaqilligini rivojlantirishda veb-kevest texnologiyasidan foydalanish samarali hisoblanadi. Uning bildirishicha ta'lim jarayonida veb-kevest texnologiyasidan foydalanish quyidagi imkoniyatlarni yaratadi: o'yin, raqobat, kognitiv va boshqalarning qo'shimcha motivlari tufayli fanlarni o'qitishda o'quvchilarning mustaqil o'quv va kognitiv faoliyatga bo'lgan motivatsiyasini kuchaytirish; o'quv jarayonida elektron ta'lim resurslaridan faol foydalanish; fanlarni o'qitishda o'quvchilarning o'quv faoliyatini faollashtiradigan umumlashtiruvchi va tizimli yo'naltirilgan o'quv-qidiruv-kognitiv vazifalarning yangi turlaridan foydalanish; o'quv materiallariga o'quvchilarni qiziqtiradigan yangi tashkiliy shakl yaratish imkoniyatini yaratadi" [3].

L.S.Isroilova bildirishicha, "veb-kevest ta'lim texnologiyasi quyidagi imkoniyatlarni yaratadi: faol mustaqil yoki guruh bo'lib qidiruv faoliyatini olib borish; o'quv jarayoni uchun qulay shart-sharoitlar yaratish, diqqatni jamlash, faoliyat shakllarini o'zgartirishga yordam berish; global internet tarmog'ida joylashgan ko'plab manbalarni tahlil qilish; o'quvchining kognitiv qobiliyatini rivojlantirish; umumiy ta'lim ko'nikma va malakalarini rivojlantirishga yordam beradi (tahlil, sintez, maqsadni belgilash, ma'lumotlarni qidirish, bilimlarni tizimlashtirish va boshqalar); veb-kevest ta'lim texnologiyasi va interaktiv onlayn resurslardan foydalanish orqali o'rganishni kuchaytirish" [6].

Shuningdek, veb-kevest konsepsiyasining asoschisi sifatida tanilgan Bernie Dodgening fikriga ko'ra, "veb-kevest 1-jadval

"Informatika va axborot texnologiyalari" fanining frilanserlikka oid mavzularini veb-kevest texnologiyasi asosida tashkil etish bosqichlari

Bosqichlar	Bo'limlar	Mazmuni
1-bosqich	Kirish	Ushbu bosqichda mavzu beriladi, unda o'quvchilarning asosiy vazifalari va veb-kevestning ssenariysi hamda umumiy tuzilishi taqdim etiladi.
2-bosqich	Dastlabki baholash	O'quvchilarning mavzu bo'yicha dastlabki bilim va ko'nikmalari baholanadi. Bu o'qituvchiga dars jarayonini o'quvchilar bilimiga mos ravishda tashkillashtirishga yordam beradi.
3-bosqich	Muammo qo'yilishi	Yechilishi talab etiladigan muammo o'quvchilarga e'lon qilinadi.
4-bosqich	Topshiriqlar berish	Mustaqil bajarish uchun topshiriqlar beriladi (masalan, bajarilishi lozim bo'lgan topshiriqlar ketma-ketligi beriladi). Foydalaniladigan pedagogik dasturiy vositalar tavsiya etiladi. To'plangan ma'lumotlar asosida natijalarni qayta ishlash va taqdim etishga qaratiladi.
5-bosqich	Maslahat va tavsiyalar berish	Qo'yilgan muammoni yechish va berilgan topshiriqni bajarish uchun zarur bo'lgan axborot-ta'lim muhitlari, platformalar va veb-saytlarning manzillari beriladi.
6-bosqich	Ish jarayoni	Berilgan topshiriqni har bir o'quvchi mustaqil bajarish ta'minlanadi.
7-bosqich	Xulosa	O'quvchilar tomonidan bajarilgan topshiriqlar muhokoma qilinadi, ularning tajribalari umumlashtiriladi va optimal yechim tanlab olinadi. Olingan optimal yechim o'quvchilarga o'rgatiladi.
8-bosqich	Baholash	O'quvchilar tomonidan bajarilgan topshiriqlar baholanadi.

Mazkur jadvalda keltirilgan bosqichlar asosida darslarni tashkil etish orqali o'quvchilarning frilanserlikka oid kompetensiyalarini shakllantirish mumkin.

Bizga ma'lumki o'quvchilar tomonidan bajarilgan amaliy ishlarni baholash orqali, ularning motivatsiyasini oshirish va rag'batlantirishga erishiladi. Shu bois, o'quvchilarni baholash muhim ahamiyat kasb etadi. Veb-kevest ta'lim texnologiyasida baholash mezonlari o'qituvchi tomonidan taklif qilinadigan vazifalar turi va bajarilayotgan ta'lim natijalariga qarab ishlab chiqiladi [12].

Shu bois, veb-kevest texnologiyasi asosida tashkil qilingan darslarda o'quvchilar bilimini baholash mezonlarini ishlab chiqish talab etiladi.

Bu borada ya'ni, uzliksiz ta'lim tizimida veb-kevest texnologiyasi asosida tashkil qilingan darslarda o'quvchilarning bilimini baholash mezonlariga oid izlanishlar S.V.Napalkov [3], L.O.Afanasyeva [5], O.V.Volkova [4], YE.A.Igumnova [12], L.S.Isroilova [6], N.M.O'rinova [7] kabi tadqiqotchilar tomonidan olib borilgan.

Mazkur tadqiqotchilarning ishlarida o'quvchilarning bilimini veb-kevest texnologiyasi asosida baholashda muammoni tushunish, loyihani amalga oshirish va tadqiqot natijasining sifati, ijodkorlik darajasi kabi mezonlardan foydalanish samaradorligi ilmiy asoslangan.

ta'lim texnologiyasi o'quvchi-talabalarning faolligini oshirish imkoniyatini yaratadi" [9]. Z.B.Jahromining bildirishicha, "veb-kevest ta'lim texnologiyasi o'quvchi-talabalarning kognitiv qobiliyatlari va bilimlarini rivojlantirish imkoniyatini yaratadi" [11].

Yuqorida qayd etilgan olimlarning ishlari tahlili natijasida aytish mumkinki, o'quvchilarning frilanserlikka oid kompetensiyalarini shakllantirishda veb-kevest ta'lim texnologiyasidan foydalanish samarali hisoblanadi.

Shunday qilib, veb-kevest ta'lim texnologiyasining "Informatika va axborot texnologiyalar" fanini o'qitishdagi imkoniyatlarini hisobga olgan holda, o'quvchilarning frilanserlikka oid kompetensiyalarini shakllantirishda ushbu texnologiyadan foydalanish metodikasini ishlab chiqish lozim.

Tadqiqot metodologiyasi (Research Methodology). Ilgari surilayotgan tadqiqot ushbu masalaga qaratilgan bo'lib, ya'ni o'quvchilarning frilanserlikka oid kompetensiyalarini shakllantirishda veb-kevest ta'lim texnologiyasidan foydalanish asosiy vazifalardan biri sifatida e'tirof etilgan. Chunki frilanserlikning mazmuni ijtimoiy tarmoqlar bilan ishlash, global tarmoqda veb-ilovalar, veb-saytlar, axborot-ta'lim muhitlarini yaratish, foydalanish madaniyatini oshirish va kreativ fikrlashini hamda tadbirkorlik ko'nikmalarini rivojlantirishdan iborat. Bu vazifalarni amalga oshirishda veb-kevest texnologiyasidan foydalanishni samarali hisoblanadi. Shu bois, tadqiqot doirasida "Informatika va axborot texnologiyalari" fanining frilanserlikka oid mavzularini veb-kevest texnologiyasi asosida o'qitish bosqichlari ishlab chiqildi (1-jadval).

Shu bois, mazkur tadqiqotchilarning fikrlari va ilmiy izlanishlarimiz asosida veb-kevest ta'lim texnologiyasi yordamida o'quvchilarning bilimini baholash mezonlari ishlab chiqildi: vazifani tushunish; qo'yilgan muammo va topshiriqni bajarish; ishning natijasi; ijodkorlik darajasi; natijaviy loyihaning sifati. Ushbu mezonlar asosida o'quvchilar a'lo, yaxshi, qoniqarli va qoniqarsiz darajalarda baholandi.

Taklif etilgan mezonlardan samarali foydalanish uchun pedagogik-psixologik, psixofiziologik va texnik talablarga to'liq mos keladigan global tarmoqda didaktik ta'minotni yaratish talab etiladi. Shu bois, tadqiqot dorasida global tarmoqning freelanser.uz manzilida axborot-ta'lim muhiti ishlab chiqildi.

Ishlab chiqilgan axborot-ta'lim muhiti "Bosh sahifa", "Videodarslar", "Ko'rsatmalar", "Ish qidirish", "Istedodlilar" va "Foydali havolalar" bo'limlaridan iborat bo'lib, bulardan ochiq foydalanish imkoniyati mavjud.

Tahlil va natijalar. Tadqiqot doirasida umumiy o'rta ta'lim maktab o'quvchilarining frilanserlikka oid kompetensiyalarini shakllantirishda veb-kevest ta'lim texnologiyasidan foydalanish samaradorligi aniqlash maqsadida tajriba sinov ishlari olib borildi. Tajriba-sinov ishlarining muvaffaqiyati, ushbu jarayonda uning tashkiliy-pedagogik jihatlarini inobatga olish zaruriyatini ko'rsatadi. Shu bois, mazkur jihatlariga alohida e'tibor qaratildi. Tajriba-

sinov ishlari 2023-yilda Jizzax viloyati Paxtakor tumanidagi 1-, 2- va 16-umumiy o'rta ta'lim maktablarida ta'lim oluvchi o'quvchilar o'rtasida o'tkazildi.

Bunda tajriba va nazorat guruhlar uchun jami 196 nafar o'quvchi jalb etildi. Tajriba-sinov ishlari uch bosqichda olib borildi: ta'kidlovchi; shakllantiruvchi; yakunlovchi. Tajriba-sinov ishining ta'kidlovchi bosqichida o'quvchilar bilan frilanserlik sohasining asosiy xususiyatlariga oid suhbat va kuzatuvlar olib borildi.

Shakllantiruvchi bosqichida taklif etilayotgan metodika asosida tajriba guruhida dars mashg'ulotlari o'tkazilib, o'quvchilarning o'zlashtirish samaradorligini baholash uchun tadqiqot doirasida ishlab chiqilgan mezonlardan foydalanildi: vazifani tushunish; qo'yilgan muammo va topshiriqni bajarish; ishning natijasi; ijodkorlik darajasi; natijaviy loyihaning sifati.

Yakunlovchi bosqichida tajriba va nazorat guruhidagi o'quvchilarning natijalari ishonchligini tekshirish maqsadida Styudent-Fisher kriteriyasi asosida matematik-statistik tahlili qilindi.

Mazkur kriteriyadan foydalanishda tanlanmalar uchun

$$\bar{X} = \frac{1}{n} \sum_{i=1}^4 n_i X_i$$

mos o'rta qiymatlar , tarqoqlik

$$D_n = \sum_{i=1}^3 \frac{n_i (x_i - \bar{X})^2}{n-1}$$

koefitsiyentlarini , o'rtacha

$$\tau_n = \sqrt{D_n}$$

kvadratik chetlanishlarni , variatsiya

$$\delta_n = \frac{\tau_n}{X}$$

ko'rsatkichlarini , baholashning ishonchli

$$\Delta_n = t_{kh} \cdot \frac{D_n}{\sqrt{n}}$$

chetlanishlarini , o'zlashtirish
ko'rsatkichlarini aniqlashda esa

$$P = \frac{\bar{X}}{3} \cdot 100\% - \frac{\bar{Y}}{3} \cdot 100\%$$

formulalardan

foydalanildi. Hisoblash natijasiga ko'ra, tajriba guruhining o'rtacha o'zlashtirish ko'rsatkichi nazorat guruhiga nisbatan yuqori ekanligi, ya'ni 9,5 % ga oshganligi ma'lum bo'ldi.

Xulosa va takliflar. Umumiy o'rta ta'lim maktab o'quvchilarining frilanserlikka oid kompetensiyalarini shakllantirish uchun dastlab o'quv jarayonini tashkil etishning yangicha yondashuvlarini ishlab chiqish hamda yangi avlod darsliklarini yaratish muhim hisoblanadi. Shu bilan bir qatorda o'quvchilarning darsdan tashqari o'quv faoliyatini tashkil etish tizimini takomillashtirish lozim. Buning uchun esa o'quvchilarga ijodiy, kreativ fikrlashga yo'naltirilgan amaliy topshiriqlar, loyihalarni berib borish va ularni yechimiga amaliy yordam beruvchi axborot ta'lim muhitlarini ishlab chiqish talab etiladi.

Shu bois o'quvchilarning frilanserlikka oid kompetensiyalarini shakllantirishda yuqorida keltirilgan metodikadan, veb-kvest ta'lim texnologiyasidan foydalanishni tavsiya etamiz. Ushbu ta'lim texnologiyasi o'quvchilarni mustaqil ravishda ishlashga va tanqidiy fikrlashga yo'naltiradi. Buning natijasida ularning kompetensiyalarini shakllantirishga erishish mumkin.

Yuqorida olib borilgan statistik-tahlillardan aytish mumkinki, umumiy o'rta ta'lim maktab o'quvchilarining frilanserlikka oid kompetensiyalarini shakllantirishda taklif etilayotgan veb-kvest ta'lim texnologiyasidan foydalanishni ommalashtirish mumkinligiga asos bo'ladi.

Taklif etilayotgan ta'lim texnologiyasi o'quvchilarning bo'sh vaqtlarini samarali o'tkazishi, bilimlarni mustaqil o'zlashtirishi, zamonaviy kasb egasi bo'lishi, doimiy daromad olishiga qaratilgan frilanserlikka oid kompetensiyalarini shakllantirish uchun muayyan darajada xizmat qiladi.

ADABIYOTLAR

1. Xalikov A.T. O'quvchilarning "web-freelance"ga doir kompetensiyalarini shakllantirish muammolari // Муғаллим ҳәм үзликсиз билимлендириў илмий-методик журналі. ISSN 2181-7138. – Nukus, 2023. – № 4/1. – В. 408-413.
2. Вайндорф-Сысоева М.Е. Многоуровневая подготовка педагогических кадров к профессиональной деятельности в условиях цифрового обучения // Автореферат диссертации на соискание ученой степени доктора педагогических наук. – Москва, 2019. – 39 с.
3. Напалков С.В. Тематические образовательные веб-квесты как средство развития познавательной самостоятельности учащихся при обучении алгебре в основной школе // Автореферат диссертации на соискание ученой степени кандидата педагогических наук. – Саранск, 2013. – 26 с.
4. Волкова О.В. Подготовка будущего специалиста к межкультурной коммуникации с использованием технологии веб-квестов // Диссертация на соискание учёной степени кандидата педагогических наук. – Белгород, 2010. – 217 с.
5. Афанасьева Л.О., Поречная Е.А. Использование квест-технологии при проведении уроков в начальной школе // Школьные технологии. 2012. – №6. – С. 149-159.
6. Исроилова Л.С. Умумий ўрта таълим мактаби ўқувчиларининг компетенцияларини шакллантириш методикасини такомиллаштириш (8-синф информатика ва ахборот технологиялари фани мисолида) // Педагогика фанлари бўйича фалсафа доктори (PhD) диссертацияси автореферати. – Чирчиқ, 2022. – 48 б.
7. O'rinova N.M. Boshlang'ich ta'limda o'quv-kvest texnologiyasidan foydalanishning nazariy jihatlari // Academic Research in Educational Sciences. – 2022. – №. 3.5. – В 460-472.
8. Siddiqov I.M. Umumiy o'rta ta'lim maktablarida kompyuter grafikasi modulini "kvest" texnologiyasi orqali o'qitish metodikasi // International scientific journal «Modern science and research». – 2023. – Volume 2 / Issue 4. – В 162-170.
9. Dodge B.J. The WebQuest design process. 2002. Retrieved September 15, 2002, from San Diego State University // Educational Technology Department Web site: <http://webquest.sdsu.edu/designsteps/index.html>.
10. Hassanien A. Using Webquest to support learning with technology in higher education // Journal of Hospitality, Leisure, Sport and Tourism Education. – 2006. – T. 5. – №. 1. – P. 41-49.
11. Jahromi Z.B., Mosalanejad L. Integrated method of teaching in web quest activity and its impact on undergraduate students' cognition and learning behaviors: A future trend in medical education // Global journal of health science. – 2015. – T. 7. – №. 4. – P. 249-259.

-
12. Игумнова Е.А., Радецкая И.В. Квест-технология в образовании // Учебное пособие – Чита Забайкальский государственный университет 2016. –164 с.



UDK: 373.61.9:371

Latofat XALIKOVA,

Toshkent davlat transport universiteti "Chet tillari" kafedrasida o'qituvchisi

E-mail: khalikova.latofat74@gmail.com

Pedagogika fanlar doktori, professor X.J. Xudoyqulov taqrizi asosida

THE USE OF INNOVATIVE AND INTERACTIVE TEACHING TECHNOLOGIES IN THE DEVELOPMENT OF CREATIVITY ABILITIES OF STUDENTS AND YOUNG PEOPLE

Annotation

This article explores the importance of developing the education system through the use of innovative-interactive teaching technologies in the development of student-youth creative skills. The main focus is on improving the criteria and mechanisms for determining the development of creative skills in educators on the basis of a competency approach. Improving the integrated methodological system for the development of creative skills in student-youth through the use of innovative-interactive teaching technologies in the development of creative skills and education through new methods and technologies, identifying levels of development of creativity skills and providing science-based recommendations on the topic.

Key words: Education system, student-age, innovation method, competence, communicative competence, interaction, communication, pedagogical-psychological features, criteria, levels, factors, mechanisms, technological stages, extreme professional competence.

ИСПОЛЬЗОВАНИЕ ИННОВАЦИОННО-ИНТЕРАКТИВНЫХ ТЕХНОЛОГИЙ ОБУЧЕНИЯ В РАЗВИТИИ ТВОРЧЕСКИХ СПОСОБНОСТЕЙ УЧАЩИХСЯ

Аннотация

В данной статье исследуется значение развития системы образования за счет использования инновационно-интерактивных технологий обучения в развитии творческих способностей учащихся. При этом основное внимание уделяется совершенствованию критериев и механизмов определения развития творческих способностей у обучающихся на основе компетентного подхода. Использование инновационно-интерактивных технологий обучения и воспитания с помощью новых методов и технологий в развитии творческих способностей учащихся-молодежи, совершенствование комплексной методической системы развития творческих способностей учащихся-молодежи, выявление уровней развития творческих способностей и научно обоснованные рекомендации по теме.

Ключевые слова: Система образования, учащаяся молодежь, инновационный метод, компетентность, коммуникативная компетентность, взаимодействие, общение, педагогико-психологические особенности, критерии, уровни, факторы, механизмы, технологические этапы, экстремальная профессиональная компетентность.

TALABA-YOSHLARNING KREATIVLIK QOBILIYATLARNI RIVOJLANTIRISHDA INNOVATSION-INTERFAOL O'QITISH TEXNOLOGIYALARIDAN FOYDALANISH

Аннотация

Ushbu maqolada talaba-yoshlarning kreativlik qobiliyatlarini rivojlantirishda innovatsion-interfaol o'qitish texnologiyalaridan foydalanish orqali ta'lim tizimini rivojlantirishning ahamiyati o'rganilgan. Bunda asosiy e'tibor kompetensiyaviy yondashuv asosida ta'lim oluvchilarda kreativ qobiliyatlarini rivojlanganligini aniqlash mezonlari va mexanizmlarini takomillashtirishga qaratilgan. Talaba-yoshlarning kreativlik qobiliyatlarini rivojlantirishda innovatsion-interfaol o'qitish texnologiyalaridan foydalanish va yangicha metodlar va texnologiyalar orqali ta'lim talaba-yoshlarda kreativlik qobiliyatlarini rivojlantirishning integrallashgan metodik tizimini takomillashtirish, kreativlik qobiliyatlarining rivojlanganlik darajalarini aniqlash va mavzuga doir ilmiy asoslangan tavsiyalar taqdim etilgan.

Kalit so'zlar: Ta'lim tizimi, talaba-yoshlar, innovatsion metod, kompetensiya, kommunikativ kompetensiya, o'zaro hamkorlik, muloqot, pedagogik-psixologik xususiyatlar, mezonlar, darajalar, omillar, mexanizmlar, texnologik bosqichlar, ekstremal kasbiy kompetentlik.

Kirish. Bugungi kunda jahonda hamda mamlakati-mizda ta'lim sifatini yaxshilash maqsadida judayam keng ko'lamli islohotlar amalga oshirilmoqda, ta'lim va uning jamiyatda kechayotgan islohotlardagi o'rni va ishtirokini ta'minlamay turib, taraqqiyotga yuz tutish mushkul. Shu ma'noda, yurtimizda xalqaro talablarga javob beradigan oliy ta'lim tizimini yaratish bo'yicha keng qamrovli ishlar amalga oshirilayotir.

Jahondagi globallashtirish va ta'limning integratsiyalashuvi jarayonlarida bo'lajak mutaxassislarining kasbiy-ijtimoiy tayyorgarligini rivojlantirish masalasi dolzarb vazifalardan biri sifatida belgilanmoqda. O'zbekistonda kadrlar tayyorlashning sifat darajasini oshirish, xalqaro standartlar asosida oliy

malakali mutaxassislar tayyorlash uchun zarur shart-sharoitlarni yaratish, har bir oliy ta'lim muassasasini jahonning yetakchi ilmiy-ta'lim muassasalari bilan yaqin hamkorlik aloqalari o'rnatishi, o'quv jarayoniga xalqaro ta'lim standartlariga asoslangan ilg'or pedagogik texnologiyalar, o'quv dasturlari va o'quv-uslubiy materiallarini keng joriy qilish, ta'lim oluvchilar, ilmiy-pedagog kadrlarni zamonaviy kasbiy bilimlari va kreativlik qobiliyatlarini rivojlantirish, yoshlar auditoriyasi bilan ish olib borishda interfaol usullardan samarali foydalanish masalalari Harakatlar strategiyasining ustuvor yo'nalishlariga muvofiq oliy ta'lim darajasini sifat jihatidan oshirish va tubdan takomillashtirishning asosiy vazifalari sifatida belgilandi. Bugungi kunda O'zbekiston

Respublikasida professional ta'limni tizimli isloh qilishning ustuvor yo'nalishlarini belgilash, mustaqil fikrlaydigan yuqori malakali kadrlar tayyorlash jarayonini sifat jihatidan yangi bosqichga ko'tarish, ilg'or ta'lim texnologiyalariga asoslangan holda ijtimoiy soha va iqtisodiyot tarmoqlarini rivojlantirish maqsadida bir qator amaliy tadbirlar amalga oshirilmoqda. Bu O'zbekiston Respublikasi Prezidenti Shavkat Mirziyoyevning 2017 yil 7 fevraldagi PF 4947 "Harakatlar strategiyasi"ning ustuvor yo'nalishlarida belgilab berilgan. Shuningdek, O'zbekiston Respublikasi Prezidentining 2017 yil 20 aprel PQ – 2909 – sonli "Oliy ta'lim tizimini yanada rivojlantirish chora – tadbirlari to'g'risida"gi qarorida Oliy ta'lim tizimini tubdan takomillashtirish, mamlakatni ijtimoiy – iqtisodiy rivojlantirishning ustuvor vazifalaridan kelib chiqib, kadrlar tayyorlash mazmunini tubdan qayta qurish, xalqaro standartlar darajasiga mos oliy ma'lumotli mutaxassislar tayyorlash uchun zarur sharoitlar yaratishi maqsadida rivojlantirish chora – tadbirlari belgilash va amalga oshirish bugungi kundagi asosiy vazifalarimizdan biridir.

Yuqoridagi belgilangan vazifalardan kelib chiqib, bo'lajak o'qituvchilarning kommunikativ kompetentligini shakllantirish, ta'lim samaradorligiga erishishda bugungi kundagi dolzarb masalalardan biridir.

Respublikamiz ta'lim sohasidagi islohatlar ta'lim-tarbiyaning samarali omillaridan keng ko'lamda foydalanish, bu jarayon qatnashchilari orasida ongli hamkorlik munosabatlari yo'lga qo'yish, bo'lajak o'qituvchilarning kommunikativ kompetentligini shakllantirishni taqozo qiladi.

Mavzuga oid adabiyotlarning tahlili. Ta'lim jarayonida pedagogik xamkorlikning mohiyati - o'qituvchi hamda talabaniq birgalikdagi faoliyati mazmunida aks etadi, mazkur jarayonda pedagog o'qituvchiga yuzaga kelgan qiyinchiliklarni yengishga yordam beradi. Pedagogik yordamning asosiy mohiyati pedagogik jarayonning tavsifi, uning ma'lum maqsadga yo'naltirilganligi, shuningdek, shaxsni shakllantirish va tarbiyalash borasida hal etiladigan vazifalar bilan ifodalanadi.

Interfaol darslarda o'qituvchining asosiy diqqati talabalarning faoliyatini oshirishga qaratilgan bo'lishi kerak. Bu uslublarning o'ziga xosligi shundaki, ular faqat pedagog va talabalarning birgalikda faoliyat ko'rsatish orqali amalga oshiriladi. Bunday pedagogik hamkorlik jarayoni o'ziga xos xususiyatlarga ega bo'lib, ularga:

talabaniq dars davomida befarq bo'lmaslikka, mustaqil fikrlash, ijod qilish va izlanishga majbur etilishi;

talabalarning o'quv jarayonida fanga bo'lgan qiziqishlarini doimiylikni ta'minlanishi;

talabalarning fanga bo'lgan qiziqishlarini mustaqil ravishda har bir masalaga ijodiy yondashgan holda kuchaytirilishi;

pedagog va talabalarning hamkorlikdagi faoliyatini doimiy ravishda tashkil etilishlari kiradi.

O'qituvchining ta'lim oluvchilar bilan hamkorlikdagi faoliyati, dars tizimi doirasida, ta'limni tashkillashtirish shakllarining quyidagilarida o'z ifodasini topadi:

frontal ish barcha ta'lim oluvchilar bilan bir vaqtda ishlash;

guruhlarda ishlash: - statik juftliklarda ishlash; - guruhlarda ishlash; - guruhlararo ish; - individual ishlash

Ushbu tashkiliy shakllarning har biri jamoaviy va individual ta'limni birgalikdagi olib borishni turliligi, ta'lim oluvchilarning mustaqillik darajasini turliligi o'qituvchi tomonidan o'qitish jarayonini boshqarishni turliligi va boshqalar bilan tavsiflanadi. Amaliyotdagi oddiy qoida shu haqda guvohlik beradiki, nazariy darsning dastlabki 20 daqiqasida talabalarga yangi bilimlarni berish amalga oshiriladi, keyin esa bahs-munozara, kichik guruhlarda ishlash

va boshqa shu kabi noan'anaviy metodlarni amalga oshirish orqali berilgan bilim mustahkamlanishi lozim.

Tadqiqot metodologiyasi. Har qanday ta'limning maqsadi - bilimni hamda uni amalga qo'llay bilish ko'nikmalari va malakalarini shakllantirish, shunga zarur shaxs sifatleri va ko'rsatmalarni ishlab chiqishdir.

Demak, ta'lim jarayonida pedagogik xamkorlik asosiy elementlardan biri hisoblanib, talabalarni faollashtirishga, mustaqil fikrlashga imkon beradigan interaktiv ta'lim metodlarini o'zlashtirish va o'quv jarayoniga joriy etish bugungi kunning dolzarb vazifalaridan biri hisoblanadi. Eng avvalo, talabalar faolligini oshirishda "ta'lim beruvchi - ta'lim oluvchi" dialogidan voz kechishini va "ta'lim beruvchi -guruh - ta'lim oluvchi" ko'rinishidagi uch tomonlama o'zaro munosabatga o'tishni nazarda tutadi. O'quv guruhi, tarkibi bo'yicha harakatchan kichik guruhlariga bo'linadi va ularning har biri o'zicha o'quv materialini o'zlashtiradi. Tajriba shuni ko'rsatadiki, shu tufayli biz bilan ta'lim oluvchilar o'rtasida ancha mustahkam aloqa o'rnatiladi, shaxsiy va bir vaqtning o'zida ta'lim jamoaviy ruhiy holat kuchayadi. Ta'lim oluvchilarning hamkorlikdagi harakati shakllanadi, bu esa o'quv- bilish jarayonini faollashtirishga, ularda empatiyani, kommunikativlikni shakllantirishga ko'maklashadi: - vazifani hamkorlikda bajarish jarayonida ta'lim oluvchilarda, o'rtoqlari tomonidan bildirilgan fikrlarni muhokama qilishga motivatsiya paydo bo'ladi; - ta'lim oluvchilar bir-biriga savollar beradilar, shuning uchun ular savollarni aniq shakllantirishni bilishlari zarur, javoblarni argumentlashtirishni, tushunishga erishish uchun esa, ular bir-birlarini diqqat bilan eshitishlari kerak; - guruhlarda ishlash paytida, zarurati bo'lganda ta'lim oluvchilar yordam berishlarini so'raydilar va boshqalarga yordam berishni o'rganadilar.

Ta'lim tarbiya tizimining umumiy maqsadi jamiyatimizga teng huquqli demokratik davlat talablariga javob bera oladigan mas'uliyatli barkamol jamiyat a'zolarini O'quvchilarda intellektual kerativ ko'nikmalar rivojlanishi ularning bilish faoliyatini faollashtiruvchi metodlar (muammoli o'qitish, disput- darsi, ijodiy qo'llash talab etiladigan masala va mashqlar, analiz, sintez, o'quvchilar egallagan bilimlarni umumlashtirish va tizimlashtirish) orqali amalga oshiriladi. Shuni ta'kidlash lozimki, fanlararo aloqadorlikdan foydalanib bilimlarni mustahkam va ongli ravishda egallash, faqat muammoli o'qitish sharoitida amalga oshirilish mumkin. O'qituvchi tomonidan o'quvchida mavjud nazariy bilim, haetiy va ishlab chiqarish tajribalaridan foydalanib notanish masalani yechish taqozo etiladigan muammoli vaziyat yaratilishi, ularning fikrlash faoliyati va faolligini keskin oshiradi.

Kasbiy faoliyat jarayonida zamonaviy o'qituvchilarning pedagogik kompetentligini rivojlantirish orqali shaxs hayotiga hamda uning ijtimoiy rivojlanishiga ma'lum bir darajada ta'sir ko'rsatishi mumkin. Zamonaviy jamiyatda ta'lim-tarbiya tizimini rivojlantirishning bosh go'yasi – shaxsning turli hil sohalarida maqsadli mustaqil faoliyati asosida uning intellektual va axloqiy- ma'naviy rivojlanishidir.

Zamonaviy o'qituvchining kasbiy kompetentligini rivojlantirishdan avval ushbu tushunchaning asl mohiyatini, shundan so'ng esa uni takomillashtirish yo'llarini bilish lozim.

Ilmiy adabiyotlarda kompetentsiya so'ziga quyidagicha ta'rif beriladi:

Competentsiya (lotincha Competentio dan Competoga erishaman, uchrashaman, mos kelaman) - bu mutaxassisning ma'lum darajadagi kasbiy muammolarni hal qilishdagi shaxsiy bilish qobiliyatidir. Shuningdek, kompetentsiya deganda ma'lum bir tashkilot, kompaniya xodimlarining (yoki ayrim xodimlar guruhining) shaxsiy,

kasbiy va hokazo fazilatlariga rasmiy ravishda tavsiflangan talablar tushuniladi.

Kasbiy kompetentlik – mutaxassis tomonidan kasbiy faoliyatni oshirish uchun kerak bo'lgan bilimlarning, ko'nikma va malakalarning egallanishi va ularni o'z faoliyati davomida munosib qo'llay olishidir. O'qituvchi albatta, alohida bilim ko'nikmalarni egallashi bilan birga, ma'lum bir mustaqil yo'nalish bo'yicha bilimlar va harakatlarni o'zlashtirilishini nazarda tutadi. Demak, kasbiy kompetentlik pedagogdan mutaxassislik bilimlarini boyitib borish, yangi axborotlarni kuzatib ularni qo'llay bilish, izlanuvchanlik va yangi bilimlarni qayta ishlab o'z faoliyatiga qo'llay olish mahoratini ham talab etadi.

K. Angelovski o'qituvchining kasbiy kompetensiyasi tuzilishini pedagogik mahorat orqali aniqlaydi

Pedagogik mahorat bu yerda quydagi guruhga ajratiladi:

1. Ta'limning ob'ektiv jarayoni mazmunini aniq pedagogik vazifalarga "tarjima qilish" qobiliyati: shaxs va jamoani o'rganish, shu asosda yangi bilim va dizaynni faol o'zlashtirishga tayyorligini aniqlash, jamoani rivojlantirish va alohida talabalar; ta'lim, tarbiya va rivojlantirish vazifalari kompleksini aniqlash, ularni konkretlashtirish va ustun vazifani belgilash. 2. Mantiqan tugallangan pedagogik tizimni qurish va yo'lga qo'yish qobiliyati: o'quv vazifalarini kompleks rejalashtirish; uni tashkil etish shakllari, usullari va vositalarini asosli tanlash. 3. Ta'limning tarkibiy qismlari va omillari o'rtasidagi munosabatlarni aniqlash va o'rnatish, ularni amalga qo'llash qobiliyati: zarur sharoitlarni yaratish (moddiy, axloqiy, psixologik, tashkiliy va boshqalar); talaba shaxsini faollashtirish, uning faoliyatini rivojlantirish;

O'zbekistonda o'qituvchining kasbiy kompetentligi va uning o'ziga xos jihatlari to'g'risida bir qator tadqiqot ishlari olib borilgan. B. Nazarova olib brogan tadqiqotlarga ko'ra

kasbiy kompetentlik quyidagi tarkibiy asoslardan tashkil topadi:

A) Maxsus yoki kasbiy kompetentlik (kasbiy faoliyatni yuqori darajada tashkil etish). B) Ijtimoiy kompetentlik (kasbiy faoliyatni hamkorlikda tashkil etish, ijtimoiy mas'ullik). C) Autokompetentlik (o'zini ijtimoiy-kasbiy rivojlantira olish).

Ekstremal kasbiy kompetentlik (kutilmagan vaziyatlarda ishlay olish).

Yuqoridagi tadqiqot natijalarini umumlashtirib aytganda mutaxassis ta'limni tashkil etish jarayonida yuqori darajada bilimga ega bo'lishi, o'zini ustida ishlab rivojlantira olishi va har qanday kutilmagan holatlarda ulardan chiqish yo'lini bilishi zarur ekan.

Demak o'qituvchi, shaxs va uning ijtimoiylashuv jarayonida muhim o'rin tutuvchi, murakkab inson qiyofiga ega bo'lgan, kasbiy sifatlarni o'zida mujassam etgan, shaxsdir. Ijtimoiy hayotning barcha sohalarida erishilgan yutuqlarning zamirida o'qituvchi va uning mehnati yotadi. O'qituvchining ta'lim jarayoniga pedagogik, psixologik yondashuvi, bilimlarni puhta darajada o'zlashtirganligi, muloqot jarayonida o'zini tuta bilish qobiliyati va turli vaziyatlardan chiqish olish qobiliyatiga ega bo'lishi kerak.

Xulosa va takliflar. Xulosa o'rnida shuni aytish mumkinki, har tomonlama yetuk intellektual rivojlangan, ijtimoiy sifatlarni bilan tarbiyalangan, milliy va ma'naviy qadriyatlarga sadoqatli, yangicha fikrlaydigan, o'z shaxsiy va fuqarolik pozitsiyasiga ega, milliy mafkuraning barcha sifatlarni o'zida mujassamlashtirgan barkamol shaxsni tarbiyalash dolzarb vazifalardan biridir. Yuqorida keltirib o'tilgan ko'nikmalarning barchasi o'quvchilarni, ya'ni bo'lajak kichik mutaxassislarni kelajakda o'z faoliyatlarini tashkil qilishlari, mustaqil ravishda ish boshqarishlari, ilmiy tadqiqot ishlari amalga oshirishlari, jamoada o'z o'rnlariga ega bo'lishlarida poydevor bo'lib xizmat qiladi.

ADABIYOTLAR

1. O'zbekiston Respublikasi Prezidentining 2019-yil 8-oktabrdagi PF-5847-sonli Farmoni asosida "O'zbekiston Respublikasi Oliy Ta'lim tizimini 2030-yilgacha rivojlantirish konsepsiyasini tasdiqlash to'g'risida"gi Farmoni <https://lex.uz/>
2. Mirziyoyev Sh.M. 2017 yil 27 iyuldagi "Oliy ma'lumotli mutaxassislarni tayyorlash sifatini oshirishda iqtisodiyot sohalarini va tarmoqlarining ishtirokini yanada kengaytirish chora-tadbirlari to'g'risida"gi PQ-3151-sonli qarori.
3. Afanaseva I.V. Voprosi integratsii nauki i obrazovaniy. Ta'lim texnologiyalari. – № 4. Toshkent, 2007. – S. 24-25.
4. Yensh E.R. Zur Eidetik und Integration Typologie, 1941. Filosofskiy ensklopedicheskiy slovar red.-sost. YE.F. Gubskiy i dr, 2003. – S.128.
5. Ochilov M. "O'qitish usuli-pedagogik texnologiyaning asosiy komponenti" // "Xalq ta'limi" 1999-y, 6-son 32-35 betlar



Феруза ХАШИМОВА,
Преподаватель Национального университета Узбекистана

Рецензент: доцент А. Абдуманнотов

UNIVERSITETLARDA RUS TILI O‘QITISH METODIKASI

Аннотация

Rus tilini ona tili sifatida o‘qitish metodikasini o‘zlashtirish O‘zbekiston oliy o‘quv yurtlari talabalarini kelajakdagi kasbiy faoliyatiga tayyorlashning muhim sharti va tarkibiy qismiga aylanib bormoqda.

Kalit so‘zlar: Metodologiya, dolzarblilik, mahalliy bo‘lmagan, ta‘lim, transformatsiya.

МЕТОДИКА ПРЕПОДАВАНИЯ РУССКОГО ЯЗЫКА КАК НЕРОДНОГО В ВУЗАХ

Аннотация

Овладение методикой преподавания русского языка как неродного становится важным условием и составной частью подготовки студентов узбекских вузов к их будущей профессиональной деятельности.

Ключевые слова: Методика, актуальность, неродной, образования, преобразовать.

METHODOLOGY FOR TEACHING RUSSIAN AS A NATIVE LANGUAGE IN UNIVERSITIES

Annotation

Mastering the methodology of teaching Russian as a non-native language is becoming an important condition and an integral part of preparing students of Uzbek universities for their future professional activities.

Key words: Methodology, relevance, non-native, education, transform.

Введение. Актуальность данной проблемы объясняется в первую очередь тем, что Узбекистан стал открытой страной, усилился приток в нее туристов. Подобная ситуация принадлежит, очевидно, к явлениям долгосрочного характера. Мировой опыт (прежде всего европейский) со всей определенностью показывает, что языковой (шире - цивилизационно-культурный) барьер, неизбежно возникающий между населением принимающей страны и туристами, может стать причиной глубоких противоречий. В этих условиях образование, в частности освоение русского языка как нового, оказывается средством, способным «преобразовать» наших новых гостей в органичную часть многонационального узбекского общества. В то же время обучение русскому языку как новому (в условиях ситуационного билингвизма), может выполнить еще одну ключевую задачу: сформировать толерантное сознание новых граждан.

В последние годы в сфере преподавания русского языка наметилась тенденция к взаимопроникновению методик преподавания его как родного, неродного и иностранного. Эту тенденцию рассматривали в первую очередь как характерную для преподавания русского языка в полиэтнической среде стран постсоветского пространства, однако некоторые факты свидетельствуют о том, что можно говорить об ее универсальном характере.

Выделение трех видов подходов к преподаванию русского языка производится как на основании определенных характеристик обучающихся, так и на основании особенностей теоретической базы для создания той или иной методики преподавания. Русский язык как родной преподается тем учащимся, кто с раннего детства овладевал речевой деятельностью именно на русском языке и для которых русский язык является основным средством общения. Русский язык как неродной ориентирован на иноговорящих граждан РФ, «достаточно хорошо представляющих себе реалии российской жизни,

в определенной степени владеющих русским языком и — самое главное — хорошо понимающих, что такое менталитет россиянина и его культура. Более того, они сами формируют в какой-то степени и менталитет, и культуру РФ». Русский язык как иностранный имеет своим адресатом иностранцев, по той или иной причине изучающих русский язык. Традиционно считается, что в основе русского языка как родного лежит «описательная грамматика русского языка» а в основе методики — «коммуникативная грамматика...», дополненная сопоставительной грамматикой» утверждается, что изучение РКН имеет «много общего с изучением русского языка как родного», и специфика обусловлена разным путем усвоения родного и неродного языков — не «снизу вверх», а «сверху вниз» Разграничивая понятия (русский язык в национальных школах), Е. Ф. Киров предлагает использовать в методике РКН достижения РКИ и одновременно с этим разработать оригинальные принципы описания языка и его методического представления в учебном процессе. Новые принципы должны основываться на интегративном языкознании, интегральной лингвистике. Симптоматичным оказывается стремление к обращению (для выработки наиболее эффективной методики преподавания языка) к неким универсалиям, способным иметь отношение к самым разным лингвистическим явлениям, наличествующим даже в языках разного строя — синтетических и аналитических. Стремление к разработке универсального лингвистического аппарата на теоретическом уровне соответствует наблюдаемому в настоящее время синкретизму в методических приемах, используемых в процессе преподавания русского языка.

Актуальность данной проблемы объясняется в первую очередь тем, что Узбекистан стал открытой страной, усилился приток в нее туристов. Подобная ситуация принадлежит, очевидно, к явлениям долгосрочного характера. Мировой опыт (прежде всего

европейский) со всей определенностью показывает, что языковой (шире - цивилизационно-культурный) барьер, неизбежно возникающий между населением принимающей страны и туристами, может стать причиной глубоких противоречий. В этих условиях образование, в частности освоение русского языка как нового, оказывается средством, способным «преобразовать» наших новых гостей в органичную часть многонационального узбекского общества.

В то же время обучение русскому языку как новому (в условиях ситуационного билингвизма), может выполнить еще одну ключевую задачу: сформировать толерантное сознание новых граждан.

Наиважнейшей практической задачей становится создание системы курсов русского языка, усиливается актуальность проблематики межкультурного диалога, возникает необходимость в специальной методической поддержке школ, работающих с семьями иностранцев, в создании программ изучения русского языка, в целевой подготовке учителей и др.

Литературоведческий анализ темы.

Наиважнейшей практической задачей становится создание системы уроков русского языка для иммигрантов, интеграция студентов в образовательные учреждения. Поэтому возникает большая проблема межкультурного диалога, возникает необходимость в специальной методической поддержке, в создании программ изучения русского языка, в целевой подготовке учителей и др. Методика обучения русскому языку как неродному в новых геополитических условиях только формируется, базируясь на наработках теории обучения (и воспитания) русскому языку как иностранному, русскому языку в национальной школе.

Наиважнейшей практической задачей становится создание системы уроков русского языка для иммигрантов, интеграция детей в дошкольные и школьные образовательные учреждения. Поэтому возникает большая проблема межкультурного диалога, возникает необходимость в специальной методической поддержке школ, в создании программ изучения русского языка, в целевой подготовке учителей и др. Методика обучения русскому языку как неродному в новых геополитических условиях только формируется, базируясь на наработках теории обучения (и воспитания) русскому языку как иностранному, русскому языку в национальной школе.

Методология исследования. Методика обучения русскому языку как неродному в новых геополитических условиях только формируется, базируясь на наработках теории обучения (и воспитания) русскому языку как иностранному, русскому языку в национальной школе. Опыт должен показать в ближайшее время преемственность и взаимодополняемость этих теорий и методик. Понятно, что базовый принцип обучения русскому языку как неродному остается: учет особенностей родного языка и родной культуры в учебном процессе необходим так же, как и сохранение базовых ментальных исторических связей личности с истоками своей нации через национальный (родной) язык и культуру.

Другое решение методического вопроса обучения русскому языку имеет распространенное отражение в учебно-методической литературе для изучающих русский язык. Сопоставление фонем, сравнение их фонетических особенностей, ориентация на тождественность, артикуляционный уклад учащегося приводит к ложному выводу о том, что звуки сходны с родным языком. Таким образом, системный подход к языковым фактам в методике обучения русскому языку в национальной школе должен

иметь свой принцип. Важным аспектом на современном этапе в процессе работы над русским произношением в иноязычных группах должно быть обучение русского вокализма, правильный системный подход к языковым явлениям.

Изучение иностранного языка, в том числе русского как иностранного — длительный и трудоемкий процесс, цель которого — приобретение коммуникативных навыков. При этом общая лингвистическая компетенция неразрывно связана с формированием социокультурной компетенции, основанной на знании учащимися национально-культурных особенностей социального и речевого поведения носителей языка, включающих обычаи, этикет, социальные стереотипы, историю и культуру, а также выработкой умения пользоваться полученными знаниями в процессе общения. Особенности формирования такой компетенции «закключаются в специфической направленности занятий по языку, которые проводятся в контексте диалога культур с учетом различий в социокультурном восприятии мира и способствуют, таким образом, достижению межкультурного понимания между людьми и формированию "вторичной языковой личности"». Следует отметить, что значение социокультурного компонента возрастает, когда речь идет о преподавании РКИ иноязычным учащимся, проживающим в Узбекистане: это обучающиеся на краткосрочных и долгосрочных курсах, студенты вузов. Привлечение страноведческих и социокультурных сведений не только дает стимул к самостоятельной работе, способствуя укреплению мотивационной сферы изучающих РКИ, но и выступает необходимым условием их полноценной жизни в нашей стране. Ведь без соответствующих знаний иностранцам сложно организовать свой быт и приспособиться к новым реалиям. В данном случае именно преподаватель играет важную роль, отбирая материал и организуя уроки таким образом, чтобы социокультурный компонент был представлен на них в необходимом объеме и в доступной форме.

Чтобы пробудить интерес к приобретению знаний, активизировать процесс формирования умений и навыков, а на их основе формировать компетенции, необходимые для жизни, было предложено в школьном образовании использовать компетентностный подход, который позволяет, во-первых, мотивировать учебную деятельность учащихся на основании её практической направленности. Во-вторых, он изменяет статус учащегося в учебном процессе: обучаемый в новой системе обучения становится сам открывателем новых знаний и закономерностей. Это позволяет резко повысить мотивацию учения. Для компетентностной модели обучения «характерно широкое взаимодействие учеников не только с учителем, но и друг с другом. Спектр взаимодействий разнообразный — от свободного высказывания мнений до групповых заданий и обучения сообща».

Соответствующие знания во многом определяют степень социокультурной компетенции учащегося. В данном случае особо следует отметить такие жанры устного народного творчества, как пословица и поговорка, которые сконцентрировали в себе народную мудрость, представленную в емкой выразительной форме. Несомненною прагматическую значимость имеет изучение поговорок, активно используемых в разговорной речи («ни рыба, ни мясо», «что с него взять», «спасение утопающего — дело рук самого утопающего» и др.). Умение использовать соответствующие поговорки в подходящей ситуации не только свидетельствует об

отличном владении языком, но и в определенной степени «роднит» иностранца с носителем языка, упрощая процесс коммуникации, психологически сближая представителей разных лингво-культур.

Заключение. Обучение русскому языку на уроке в поликультурном классе предполагает использование новой, интегративной, методики, ориентированной одновременно как на носителей языка, так и на инофонов и билингвов. В её основе должна лежать методика обучения русскому языку как родному, а элементы других методик встраиваются в неё с различными целями и в различном объёме. В настоящее время существует

несколько методик обучения русскому языку: как родному, как неродному, как иностранному. Одной из задач обучения русскому языку как неродному принято считать усвоение учащимися основных ценностей и норм национальной культуры изучаемого языка. Нельзя обучать языку в отрыве от культуры и её ценностных приоритетов. Познание языковой картины мира означает проникновение в миропонимание народа – её носителя. От того, насколько привлекательным будет образ народа – носителя данной культуры, во многом зависит и успех обучения.

ЛИТЕРАТУРА

1. Полилингвизм: проблемы и перспективы. Материалы Международной научно-практической конференции. Алматы. КазАТК, 2012. Т. 1.
2. Шукин А.Н. Методика преподавания русского языка как иностранного: Учебное пособие для вузов. М., 2013.
3. Бабушкин А. П. Концепты разных типов в лексике и фразеологии и методика их выявления // Методологические проблемы когнитивной лингвистики.
4. Логинова Е. В. Место аутентичного песенного материала в содержании социокультурного компонента обучения иностранному языку. URL: [http:// gramota.net/articles/issn_1997-2911_2010_2_22.pdf](http://gramota.net/articles/issn_1997-2911_2010_2_22.pdf) (дата обращения: 28.05.2013).



UDK:314.6

Saida XODJAEVA,
Andijon davlat universiteti erkin tadqiqotchisi
E-mail:saidaxodjaeva@mail.ru

Nizomiy nomidagi TDPU umumiy psixologiya kafedrasida v/b professori, psixologiya fanlari doktori F.A.Akramova taqrizi asosida

KREATIV TAFAKKUR SHAKLLANISHI JARAYONI – PSIXOLOGIK TADQIQOTLAR PREDMETI SIFATIDA

Аннотация

Mazkur maqolada bugungi kunda eng dolzarb masala bo'lgan, deyarli barcha soha vakillari tomonidan eng ko'p o'rganilayotgan kreativlik tushunchasi va tuzilishi, uning talaba yoshlarda shakllanishi va rivojlanishi, kreativlikning jamiyat hayotida tutgan o'rni, ta'lim-tarbiya jarayonida talabalarni kreativ fikrlash ko'nikmalarini shakllantirish zaruriyati hamda tashabbuskorlik hususiyatlariga ega bo'lgan barkamol avlodni tarbiyalashdagi ahamiyati haqida so'z yuritiladi.

Kalit so'zlar: Kreativlik, kreativ fikrlash, tafakkur, konvergent tafakkur, divergent tafakkur, kreativ tafakkurni o'rganilishi, erkin faollikni shakllantirish, kreativ tafakkurni rivojlantirish funksiyalari.

ПРОЦЕСС ФОРМИРОВАНИЯ ТВОРЧЕСКОГО МЫШЛЕНИЯ КАК ПРЕДМЕТ ПСИХОЛОГИЧЕСКОГО ИССЛЕДОВАНИЯ

Аннотация

В данной статье рассматриваются понятие и структура творчества, которая является наиболее актуальной на сегодняшний день проблемой, которая наиболее изучается представителями практически всех сфер, ее формирование и развитие у студентов и молодежи, роль творчества в жизни общества, У студентов в образовательном процессе обсуждается необходимость формирования навыков творческого мышления и важность воспитания зрелого поколения с предпринимательскими качествами.

Ключевые слова: Креативность, творческое мышление, мышление, конвергентное мышление, дивергентное мышление, обучение творческому мышлению, формирование свободной деятельности, функции развития творческого мышления.

THE PROCESS OF FORMATION OF CREATIVE THINKING AS A SUBJECT OF PSYCHOLOGICAL RESEARCH

Annotation

In this state, the concept and structure of creativity, which is more relevant than today's problem, which can be studied more practically in all spheres, such as the formation and development of students and youth, the role of creativity in the life of society, and the need for the formation of skills of students in the educational process, are discussed in this state. tvorcheskogo myshleniya i vaznost vospitaniya zrelogo pokoleniya s predprinimatelskimi kachestvami.

Key words: Kreativnost, tvorcheskoe myshlenie, myshlenie, konvergentnoe myshlenie, divergentnoe myshlenie, obuchenie tvorcheskomu myshleniyu, formirovanie svobodnoy deyatel'nosti, funktsii razvitiya tvorcheskogo myshleniya.

Jahonda jamiyatning yangilanishi ta'lim sohasida islohotlar qilinishini, o'zgartirishlar kiritishni, yangicha ta'lim berish usullarini, taqozo etmoqda. SHu nuqtai nazardan sog'lom, mustaqil fikrlovchi, yuksak axloqli va iste'dodli shaxsni jahon andozalariga mos ravishda dunyoviy bilimlar bilan ham nazariy, ham amaliy jihatdan qurollantirish bugungi kunning dolzarb masalalaridan hisoblanadi. Jahon ta'lim muassasalari va tadqiqot markazlarida talaba yoshlarning tafakkurini rivojlantirishning ijtimoiy-psixologik mexanizmlarini takomillashtirishning kreativ, modulli texnologiyalari amaliyotga kiritilgan. SHaxslararo munosabatlar, inson huquqlari, burchlari va majburiyati, iymon-e'tiqod tuyg'ularini, avvalambor, yosh avlodning o'zi mukammal o'zlashtirmog'i, barcha ijtimoiy siyosiy iqtisodiy bilimlarni o'zlashtiribgina qolmay balki, ularning mazmun mohiyatini to'la anglab yetishlari kabi xususiyatlarini rivojlantirishning kognitiv, kreativ, ijtimoiy-psixologik mexanizmlarini takomillashtirish, sog'lom tafakkurni rivojlantirishning falsafiy-metodologik, ma'naviy-axloqiy jihatlari rivojlantirish, talabalarida tafakkurni ijtimoiy-psixologik xususiyatlarini rivojlantirish bo'yicha tizimli ishlar amalga oshirilmoqda.

Respublikamizda pozitiv, kreativ, mantiqiy, tarixiy, ma'naviy tafakkurlarni rivojlantirish mexanizmlarini kuchaytirish, muloqotga, bilishga intilish, o'zini-o'zi namoyon etish,

irodalilik sifatleri, ehtiyojlar, motivlarni rivojlantirish masalalarini takomillashtirishning me'yoriy asoslari yaratilgan.

O'zbekiston Respublikasi Prezidenti Shavkat Mirziyoev ta'kidlaganidek: "Zero, bugun insoniyat g'oyaviy urushlar, ma'naviy ziddiyatlar, zo'rovon g'oyalarning dunyoni qayta taqsimlashga qaratilgan o'yinlari avj olgan shiddatli zamonda yashayapti. Hozirda buzg'unchilik, axloqsizlik va ma'naviy inqirozlar har qachongidan ham xatarli tus olmoqda. Yoshlarimiz bunday sharoitlarda hamisha hushyor va ogoh bo'lishi, fitna va g'arazli maqsadlar, manfaatdor kuchlar turganini bir lahza ham unutmasdan, yoshligidanoq sog'lom tafakkurni shakllantirish lozim" [1]. Yoshlarda tafakkurni rivojlantirish, hamda etnopsixologik xususiyatlarni inobatga olgan holda ta'lim-tarbiya mexanizmlarini takomillashtirish bo'yicha ilmiy izlanishlarni chuqurlashtirishga imkoniyatlar yaratildi.

Imom al-Buxoriy, Imom at-Termiziy, G'azzoliy, Nasafiy, al-Xorazmiy, al-Farg'oni, Abu Nasr Farobiy, Abu Rayhon Beruniy, Abu Ali Ibn Sino, Alisher Navoiy kabi mashhur SHarq mutafakkir hamda musulmon qomusiy alloma va olimlarining asarlari, ularning islom falsafasiga tayangan istiqboli komil insonni shakllantirishga, axloq-odob inson tafakkurining ajralmas tarkibiy qismi ekanligi anglashga, davlat va jamiyat rivojlanishiga xizmat qiluvchi g'oyalari

insoniyatning har bir davr uchun zaruriyat ekanligini aks ettiruvchi ilmiy qarashlari, hamda mazkur masalalarning ijtimoiy-psixologik jihatlarini u yoki bu darajada tahlil qilib berilgan. Abu Rayhon Beruniy O'rta Osiyo xalqining mashhur qomuschi olimi, o'zining ilmiy mulohazalari bilan barchani hayratda qoldirgan. U ilmiy bilimlarni egallash yo'llari, usullari haqida shunday fikrlarni bildiradi. O'quv jarayonida quyidagi qonuniyatlarga rioya qilish bilimlarni o'zlashtirish samarasini beradi.

-O'quv mashg'uloti davomida talabaga erkin faollikni shakllantirish va talabani zeriktirmaslik;

-Talabalar o'quv faoliyatiga e'tiborli bo'lish va mashg'ulotlarni interfaol usullarda tashkil etish, bilim berishda turlicha asoslanishi;

-Talabalar mustaqilligini ta'minlashda uzviylikka, izchillikka rioya qilish kerak maqsadga muvofiq. Chunki bilimlarni anglash murakkab jarayon, u o'zlashtirish bilan bir xil bo'lishi mumkin lekin, tub mohiyati jihatidan farq qiladi, shuning uchun bilimlarni berish uzviylikka ega bo'lishi, izchil ta'lim berish zarur.

Beruniy yangi mavzularni qiziqarli, asosan ko'rgazmali bayon etish samarali natijalar berishini ham ta'kidlaydi.

Sharq mutafakkirlari va allomalarning ijodiy meroslarida o'qituvchi-tarbiyachi mahorati, ustozlik-shogirdlik shartlariga ham alohida o'rin berilgan. Abu Nasr Farobiy X asr sharq falsafiy fikrlarining eng yirik namoyondalaridan bo'lib, hayot inson haqidagi ta'limotni dastlab yaratuvchilardan biri sanaladi. O'rta asrning bir qancha ilmiy yutuqlari, umuman yaqin va o'rta Sharq mamlakatlarida taraqqiyparvar ijtimoiy, falsafiy tafakkur tarqiyoti uning nomi bilan bog'liq. Kreativ fikrlash – bu innovatsion (yangi, novator, original, nostandart, noodatiy va hokazo...) va samarali (amaliy, natijaviy, tejimli, optimal va hokazo) yechimlarni topish, yangi bilimlarni egallash, tasavvurni ta'sirchan ifodalashga qaratilgan g'oyalarni ishlab chiqish, baholash va takomillashtirish jarayonida samarali ishtirok etish qobiliyatidir [2].

Kreativlik tushunchasining lug'aviy ma'nosi ingliz tilida "create" – yaratish, "creative" yaratuvchi, ijodkor ma'nolarini anglatadi. Jamiyat hayotining qaysi sohasida qo'llanilishiga qarab turli soha vakillari tomonidan turlicha ta'riflar berilganligini ko'rishimiz mumkin. Masalan, pedagogik nuqtai nazardan yondashganda, kreativlik pedagogning yangi g'oyalarni ishlab chiqarishga tayyorlikni tavsiflovchi hamda mustaqil omil sifatida iqtidorlikning tarkibiga kiruvchi ijodiy qobiliyati ma'nosini ifodalaydi.

Psixologik nuqtai nazardan yondashganda, kreativlik inson shaxsining ijodkorlikka bo'lgan qobiliyati, ijodkorlik iste'dod darajasi, individning an'anaviylik yoki odat tusiga kirgan fikrlash sxemasidan uzoq bo'lgan, printsipial yangi g'oyalarni yaratishga tayyorlikni xarakterlovchi, shuningdek, muammolarni o'zgaracha tarzda bartaraf etish, iqtidorning mustaqil faktori sifatida qabul qilingan ijodiy qobiliyatlaridir.

Umuman olganda, bugungi kunda ijodkorlik, yaratuvchanlik, yangilik yaratishga qaratilgan faoliyat kreativ faoliyat deb tushuniladi. Kreativ shaxs esa, o'zining fikrlashi, dunyoqarashi, doimo yangiliklarga intilishi, o'z ustida tinimsiz ishlashi, muammoga boshqa shaxslarga qaraganda noodatiy tarzda yechim topa olishi va original qarashlarni bildirish, qiziqarli suhbatdosh bo'lish va boshqa xususiyatlarni o'zida aks ettirmog'i lozim.

O'zbekiston psixolog-olimlari M.G.Davletshin, E.G'.G'oziev, B.R.Qodirov, V.M.Karimova, Z.T.Nishanova, G'.B.Shoumarov, N.S.Safaev, A.A.Jabborov, B.M.Umarov, SH.B.Baratov, R.S.Samarov, P.S.Ergashev, N.G'.Komilova, N.N.Xalilova, Z.Rasulova, X.A.Qodirovalar tomonidan

shaxsning tafakkuri, ma'naviyati, uni rivojlantirish bosqichlarini tadqiq etishgan.

Tafakkur muammosi MDH davlatlarining bir guruh olimlarning ilmiy-tadqiqot ishlaridagi tafakkur, va uni rivojlantirishning falsafiy - metodologik jihatlarini tahlil qilingan.MDH davlatlaridan Yu.M.Orlov, Yu.V.Morozyuk, S.F.Marchukova, Yu.N.Krainova, S.K.Skurigina, A.L.Rudakov, T.N.Vasileva, M.S.Kozlovskaya, A.V.Kolivatov, G.G.Bashanaeva, M.M.Danina, F.R.Txagova, A.Yu.Gil'man, G.Abramova, A.N.Faminova, G.A.TSukerman, V.P.Zinchenkolar tadqiqotlarida

inson tafakkuri va uni rivojlantirishning falsafiy-metodologik jihatlarini tadqiq etilgan. L.S.Vigotskiy, L.S.Rubinshteyn, A.Leontsev, Yu.L.Xaninlarning tadqiqot ishlarida tafakkur rivojining psixologik jihatlarini o'rganilgan. V.Slastenin, I.Isaev, Ye.SHIyanov, I.M.Spivaklarning ilmiy izlanishlarida ma'naviy-axloqiy tafakkurga doir masalalar tadqiq etilgan.

Xorij olimlaridan Z.Freyd, K.Yung, K.Xorning ilmiy izlanishlarida insonning taraqqiy etishida tafakkurning xususiyatlari, uning salomatlikka ijobiy ta'sir etishi, bilish jarayonlarida tafakkurning ong osti faoliyatidagi o'rni tadqiq qilingan. Skott Plaus, A.Maslou, A.Bek, V.Frankl, G.Lefransua, A.Adler, K.Levinlarning tadqiqotlarida inson tafakkurining turli jihatlarini tadqiq etilgan.

Kreativ fikrlash bizga muammolarni hal qilishda noodatiy yechim topishga yordam beradi.Ta'limning asosiy roli o'quvchilarni jamiyatda muvaffaqiyat qozonish uchun zarur va kerak bo'ladigan sifatli ta'lim berish hisoblansa, kreativ fikrlash hozirgi yoshlarning rivojlanishi uchun zarur ehtiyojdir. Kreativ qobiliyatlarini faqat yangi g'oyalarni yaratishgina uchun emas, balki hayot tarzining, yoki alohida olingan aspektlarni yaxshilash uchun qo'llash va shaxsning ichki dunyosini rivojlanishida muhim o'rin tutadi.

A.Maslou ham kreativlikni – barchaga xos tug'ma ijodiy yo'nalish, atrof muhitning ta'sirida ko'pchilikda yo'qolib ketuvchi faoliyat deb hisoblagan.

Amerikalik psixolog olim Djo Pol Gilford o'zining ilmiy tadqiqot ishlarida kreativlik va intellektni birinchi marotaba taqqosladi. U intellekt strukturasi modelini yaratishda tafakkurni konvergent va divergent turiga ajratdi.

Konvergent tafakkur - (lotincha convergere – "bir yo'ldan") tafakkur formasi bo'lib, muammoning bir qancha yechimlaridan faqat yagona to'g'risini tanlashdir. Konvergent tafakkur asosida intellekt yotadi, shuning uchun intellektual tafakkur deb ham ataladi [3].

Divergent tafakkur – (lotincha divergere – "bo'linish") ijodiy tafakkur metodlaridan biri bo'lib, berilgan bir muammoning bir qancha yechimlarini topish, shuning bilan bir qatorda, divergent tafakkur "bir vaqtning o'zida turli yo'nalishlarga izlanish, ya'ni bir muammoga bir nechta to'g'ri javoblar borligini va original ijodiy g'oyalarning tug'ilishiga xizmat qiladi [4]

Divergent tafakkurning negizini esa kreativlik tashkil etadi. Kreativlik tafakkurning qay darajada shakllanganiga ham bog'liq bo'lib, shaxs tafakkuri qanchalik yaxshi rivojlangan bo'lsa, kreativ fikrlashi ham shunchalik rivojlangan bo'ladi.

Biroq kreativlik faqatgina tafakkurning yuqori darajada rivojlanganligi bilan hosil bo'lib qolavermaydi, ya'ni intellektual salohiyati yuqori shaxs har doim ham kreativ fikrlay olmasligi mumkin. Buni Djo Gilford tadqiqotlarida ham ko'rishimiz mumkin. Gilford o'z kreativlik strukturasi divergent tafakkurdan tashqari o'zgaruvchanlik qobiliyati, yechimning aniqligi va boshqa intellektual parametrlarni birlashtirdi. Shuningek, u kreativlik va intellekt o'rtasida o'zaro uzviy aloqa borligini isbotladi. Biroq, Gilford o'z tajribalarida yuqori intellektualning test yechish davomida

ijodkorlik xulqini har doim ham ko'rsatmasligini, kreativ past intellektualli bo'lmasligini aniqladi. SHunday ekan, divergent tafakkur kreativ jarayonning barcha xususiyatlarini aks ettirmaydi. E.P.Torrens fikricha, "kreativlik" tushunchasi negizida quyidagilar yoritiladi: - muammoni yoki ilmiy farazlarni ilgari surish; - farazni tekshirish va o'zgartirish; - qaror natijalarini shakllantirish asosida muammoni aniqlash; - muammo yechimini topishda bilim va amaliy harakatlarning - o'zaro qarama-qarshiligiga nisbatan ta'sirchanlik. Kreativ fikrlash har bir ijtimoiy sohada yaqqol aks etishi mumkin [6].

Umuman olganda, kreativlik—bu yangi, original g'oyalarni yaratish, fikrlashning nostandart shakli, berilgan muammolarga omadli yechimlar topishdir. Kreativ tafakkur esa revolyutsion tafakkur bo'lib, u konstruktiv xarakterni ifodalaydi. Kreativ fikrlashda ta'lim-tarbiya jarayoni muhim ahamiyat kasb etadi. Kreativ fikrlash bugungi kunda yoshlar egallashi kerak bo'lgan muhim ko'nikmadir [6].

Mazkur ko'nikma, yoshlarga bugungi shiddat bilan o'zgarayotgan, zamonaviy axborot kommunikatsiyalaridan faol foydalana oladigan, oddiy savodxonlikdan ko'ra ko'proq natija ya'ni tashabbuskorlik talab qilinayotgan, bir so'z bilan aytganda XXI asr ko'nikmalariga ega malakali kadrlarga talab kuchayayotgan bir paytda ushbu jarayonga moslashishiga va raqobatbardosh kadr bo'lib yetishishida muhim ahamiyat kasb etadi.

CH.D.Spilberger tadqiqotlarida shaxsning ijtimoiy qadriyatlarini diagnostika qilish, guruhda xulq-atvor motivatsiyasini o'rganish asosida inson tafakkuri taraqqiyotining bosqichlari tadqiq qilingan [6].

Yu.M.Orlovning kreativ tafakkurni o'rganishga bag'ishlangan tadqiqotlarida turli nomlar qo'llanilgan. Masalan: ijobiy fikrlash, kreativ tafakkur, optimistik fikrlash, konstruktiv fikrlash, oqilona va uyg'un fikrlash kabi so'zlar bilan ishlatilgan. Yu.M.Orlovning (1928-2001) ilmiy qarashlariga ko'ra: "Insomning tafakkuri qanchalik sog'lom bo'lsa, uning ruhiyati, jismi shunchalik sog'lom ezgulikka yo'nalgan bo'ladi. Odamning fikrlashi qancha sof, erkin bo'lsa, u shuncha zararsiz fikrlaydi, shukrli, sabrli va beg'araz bo'ladi. Bunday sifatarga ega shaxs sog'lom tafakkur egasi sanaladi [7].

Kreativ tafakkurni rivojlantirish quyidagi funktsiyalari ajratiladi:

a) *kommunikativlik funktsiyasi* - muloqotmandlik, axborot almashish, kirishimlilik, muomala madaniyatiga ega bo'lish, muloqotga kirishuvchi tomonlarning bir-birlarini idrok etishi va tushunishi;

b) *pertseptivlik funktsiyasi* - o'zlashtirish, idrok etish, his qilish, o'zgalarning ichki dunyosiga kirish, psixik holatlarning nozik jihatlarini tushunishga xizmat qiluvchi kuzatuvchanlik fazilati;

v) *akneologik funktsiyasi* - yuqori cho'qqiga intilish, yetuklikka erishishga qaratilgan hatti-harakatlarni amalga oshirish, maqsadli faoliyat;

g) *aksiologik funktsiyasi* - milliy urf-odat, an'analar, qadriyatlariga sadoqat, milliy etnografik turmush tarzini ifoda etuvchi fazilatlarini shakllantirish;

d) *sotsiologik funktsiyasi* - shaxs ijtimoiy-psixologik mavjudot sifatida xamisha ijtimoiy muhit ta'sirida bo'ladi va uni anglaydi. Ijtimoiy normalar, sanktsiyalar, rollar ijtimoiy mexanizmlar sifatida shaxs xulq-atvorini ma'lum ma'noda boshqarib, muvofiqlashtirib turishga yordam beradi;

e) *valeologik funktsiyasi* - salomatlik sog'lom bo'lish ma'nolarini bildirib, shaxsning individual ruhiy, jismoniy, fiziologik salomatligi, ishchanlik qobiliyati va umrning maksimal davomiyligi muhitida ijtimoiy faollikni saqlab qolishga erishish;

yo) *refleksivlik funktsiyasi* - o'zini va o'zgalarni xatti-harakatlari va holatlarini to'g'ri tushunish, tahlil qilish hamda baholash;

j) *kreativlik funktsiyasi* - noan'anaviy, betakror kadriyatlar yaratuvchi, nostandart yechimlar qabul qilish, o'zgacha va takrorlanmagan g'oyalar asosida noyob fikrlash qobiliyati.

Shaxsda kreativ fikrlashning shakllanishi va rivojlanishiga ta'sir ko'rsatuvchi omillar falsafiy, psixologik, sotsiologik nuqtai nazardan yondashilgan bo'lib, mazkur sohada faoliyat ko'rsatgan yetuk olimlarning va nufuzli xalqaro tashkilotlarning tajribalari va ilmiy izlanishlari natijalarida erishilgan xulosalariga tayaniladi. SHuningdek, ushbu maqola-da kreativlik va kreativ fikrlash tushunchalari xorijiy va mahalliy manbalarga tayangan holda atroflicha tahlil qilingan.

ADABIYOTLAR

1. Mirziyoev SH.M. Buyuk kelajagimizni mard va olijanob xalqimiz bilan birga quramiz. - Toshkent: "O'zbekistan" NMIU, 2017. -B.488.
2. Arziqulov D.N. Kasbiy kamolotning psixologik o'ziga xos xususiyatlari.: Avtoref. dis. ... psihol. fan. nomzodi. - Toshkent: O'zMU. 2002. - 22 b.
3. Савельева М.Г. Педагогические кейсы: конструирование и использование в процессе обучения и оценки компетенций студентов / Учеб.- мет.пособие. – Ижевск: ФГБОУВПО "Удмуртский университет", 2013. – С. 9.
4. Drapeau Patti. Sparking student creativity (practical ways to promote innovative thinking and problem soving). – Alexandria – Virginia, USA: ASCD, 2014.
5. Lucas, B. and E. Spencer (2017), *Teaching Creative Thinking: Developing Learners Who Generate Ideas and Can Think Critically.*, Crown House Publishing, https://bookshop.canterbury.ac.uk/Teaching-CreativeThinking-Developing-learners-who-generate-ideas-and-can-thinkcritically_9781785832369 (accessed on 26 March 2018).
6. Икрамов Р.А., Хожиев Р.Б. (2020). Воспитание гармонично развитого поколения является приоритетом государственной молодежной политики. Вестник науки и образования. № 14 (92). Часть 1. С. 88-90.
7. Hojiev, R. B., & Norboeva, D. O. (2021). Yoshlar ijtimoiy haetining kognitiv asoslari. Academic Research in Educational Sciences, 2(2), 544-555.
8. Hojiyev R.B., Xolmo'minov G.B., Sharipov M.L. (2020) Raising a Harmoniously Developed Generation is a Priority of Democratic Reforms in Uzbekistan // *European Journal of Research and Reflection in Educational Sciences*, №8(5). 1-3.



UDK: (796.011.1:012.2)

Laziz XOLMURODOV,

Jismoniy tarbiya va sport ilmiy tadqiqotlar instituti direktor o'rinbosari, p.f.b.f.d. (PhD), dotsent

E-mail: Laziz.xolmurodov@mail.ru

O'zDJTSU dotsenti, p.f.b.f.d. (PhD), dotsent M.Nuriddinova taqrizi ostida

THE IMPORTANCE OF COORDINATION SKILLS IN DEVELOPING PHYSICAL DEVELOPMENT AND READINESS OF PRIMARY CLASS STUDENTS

Annotation

In this article, the effective organization of the physical education process of elementary school students, the development characteristics of children's age-specific physical development and readiness, and the degree of development of coordination skills have been scientifically studied.

Key words: School education, physical development, physical fitness, coordination abilities, physical activity, education.

ЗНАЧЕНИЕ КООРДИНАЦИОННЫХ НАВЫКОВ В РАЗВИТИИ ФИЗИЧЕСКОГО РАЗВИТИЯ И ГОТОВНОСТИ УЧАЩИХСЯ НАЧАЛЬНЫХ КЛАССОВ

Аннотация

В данной статье научно изучена связь между эффективной организацией процесса физического воспитания учащихся младших классов, развития возрастных особенностей физического развития и подготовленности детей, уровнем развития координационных способностей.

Ключевые слова: Школьное образование, физическое развитие, физическая подготовленность, координационные способности, физическая активность, образование.

BOSHLANG'ICH SINIF O'QUVCHILAR JISMONIY RIVOJLANISHI VA TAYYORGARLIGINI RIVOJLANTIRISHDA KOORDINATSION QOBILİYATLARINING AHAMIYATI

Аннотация

Mazkur maqolada boshlang'ich sinf o'quvchilarining jismoniy tarbiya jarayonini samarali tashkil qilish, bolalarning yoshga xos jismoniy rivojlanishi va tayyorgarligini rivojlantirish xususiyatlari hamda koordinatsion qobiliyatlarining rivojlanganlik darajasini o'zaro bog'liqligi ilmiy jihatdan o'rganilgan.

Kalit so'zlar: Maktab ta'limi, jismoniy rivojlanish, jismoniy tayyorgarlik, muvofiqlashtirish qobiliyatlari, jismoniy faoliyat, ta'lim.

Dolzarbli. Bugungi kunda Mamlakatimizda o'rta ta'lim bo'g'imida ta'lim-tarbiya olayotgan bolalarni zamon talablariga mos holda tarbiyalash hamda dastlabki hayotiy ko'nikma va malakalarini shakllantirish orqali yetuk shaxs sifatida rivojlantirish masalasi dolzarbligicha qolmoqda. Maktab ta'lim tizimini tubdan takomillashtirish, bolalarni har tomonlama intellektual, axloqiy, estetik va jismoniy rivojlantirish, jismoniy tayyorgarligini oshirish orqali bolalarni keyingi ta'lim bosqichiga sifatli tayyorlash va ta'lim-tarbiya jarayoniga zamonaviy ta'lim dasturlari va texnologiyalarini joriy etishga qaratilgan pedagogik jarayonga e'tibor yanada ko'chaytirildi. Shunday ekan ta'lim-tarbiyaning asosiy bo'g'imi hisoblangan boshlang'ich sinf yoshdagi o'quvchilarni yoshga xos xususiyatlarini tahlil qilmasdan turib bunday masalalarni ijobiy xal qilib bo'lmaydi [1,2].

Mazkur fikr va mulohazalarni inobatga olgan holda boshlang'ich sinf o'quvchilarining har tomonlama ko'nikma va malakalarini shakllantirish hamda ta'lim-tarbiya sog'lomlash-tirish jarayonining samarali tashkil etilish bo'yicha bir qator chora-tadbirlar amalga oshirib kelinmoqda.

Tadqiqotning maqsadi. 7-8 yoshli o'quvchilarning jismoniy rivojlanishi va tayyorgarligini rivojlantirish uchun muvozanat saqlash mashqlarini o'zaro bog'liqligi bo'yicha taklif va tavsiyalar ishlab chiqishdan iborat.

Vazifalari:

- mavzuga doir ilmiy-uslubiy adabiyotlarni tahlil qilish;

- umumo'rta maktablaridagi 7-8 yoshli o'quvchilarning yoshga xos jismoniy rivojlanish va jismoniy tayyorgarlik darajalarini aniqlash;

- yoshga xos jismoniy mashqlarni me'yorlash orqali 7-8 yoshli bolalarning jismoniy tayyorgarligini rivojlanish darajasini tajribada asoslash.

Tadqiqot natijalari va uni muhokamasi. Tadqiqotda boshlang'ich sinf o'quvchilarning jismoniy rivojlanish va jismoniy tayyorgarligi darajalarini baholash maqsadida nazorat sinovlari o'tkazildi. Boshlang'ich sinf yoshdagi o'quvchilarda jismoniy rivojlanish va jismoniy tayyorgarligini aniqlash uchun yosh xususiyatlarini inobatga olgan holda jismoniy mashqlarni tashlash hamda me'yorlash ijobiy samara beradi.

Jismoniy mashqlar inson uchun, ayniqsa, kichik maktab bosqichida hayotiy zarur ko'nikma va malakalarni shakllan-tirish hamda dastlabki jismoniy tayyorgarlikni rivojlantirish uchun eng maqbul davr hisoblanadi. Kam harakatsizlik bolani ijodiy faolligiga va yoshga xos jismoniy sifatlarini yetarli darajada rivojlanmasligiga olib keladi. Harakatni cheklash yoki uni buzish hayotiy zarur bo'lgan qobiliyatlarni rivojlanishiga salbiy ta'sir etadi.

7-8 yoshli bolalarning jismoniy rivojlanishi quyidagi antropometrik ko'rsatkichlar yordamida o'rganildi: bo'y uzunligi, tana vazni, o'ng va chap qo'l panja kuchi hamda ko'krak qafasining kengligi (tinch, nafas olganda va nafas chiqarganda). Tadqiqotga jalb qilingan barcha boshlang'ich sinf o'quvchilarning jismoniy rivojlanish darajasiga ko'ra 5

guruhga ajratildi: past, o'rtachadan past, o'rta, o'rtachadan yuqori va yuqori. Tadqiqotimiz davomida 7-8 yoshdagi

o'quvchilarning jismoniy rivojlanishi ko'rsatkichlari natijalari 1-jadvalda keltirilgan.

1-jadval

7-8 yoshdagi o'quvchilar jismoniy rivojlanishi ko'rsatkichlarining tahlili (n=200)

Bolalar yoshi	Jinsi	Jismoniy rivojlanish ko'rsatkichlari ($\bar{x} \pm \sigma$)						
		Bo'yi (sm)	Tana vazni (kg)	Panja kuchi:		Ko'krak qafasining kengligi (sm)		
				O'ng qo'l	Chap qo'l	Tinch holatda	Nafas olganda	Nafas chiqarganda
7	Y	118,6±0,15	21±0,17	8,5±0,10	7,2±0,12	57,9±0,21	60,4±0,20	59,5±0,19
	K	119,3±0,12	20,7±0,20	5,6±0,16	4,5±0,17	56,2±0,13	59,4±0,12	55,7±0,16
8	Y	122,1±0,21	23,2±0,14	10,2±0,11	8,9±0,11	60,1±0,19	62,9±0,18	58,8±0,22
	K	123,2±0,17	23,3±0,18	7,3±0,14	5,4±0,18	58,3±0,21	60,1±0,13	57,4±0,18

Pedagogik tadqiqotda ishtirok etgan 7-8 yoshdagi o'quvchilar jismoniy tayyorgarligining dastlabki darajasini aniqlash uchun o'rganilgan ko'rsatkichlar bo'yicha sinovdan o'tkazildi. Ushbu sinov natijasida bolalar nazorat va tajriba guruhlariga ajratildi. Nazorat va tajriba guruhlarining o'rtacha guruh bo'yicha natijalari statistik jihatdan sezilarli farqlarga

kuzatilmaganligi uchun guruhlarining har biri juft namuna olish usuli yordamida 26 nafardan iborat tarzda shakllantirildi. Oldimizga qo'ygan maqsad va vazifalarni samaradorligini asoslash maqsadida biz tomonimizdan bolalarning jismoniy tayyorgarlik darajasi ko'rsatkichlari (2-jadvalda keltirilgan).

2-jadval

Tadqiqot yakunida tajriba guruhi 7-8 yoshli bolalarning jismoniy tayyorgarlik ko'rsatkichlari

T/r	Nazorat testlari	Jinsi	Bolalarning yoshi			
			7 yosh		8 yosh	
			$\bar{x} \pm \sigma$	$\bar{x} \pm \sigma$	$\bar{x} \pm \sigma$	$\bar{x} \pm \sigma$
1	30 m.ga yugurish (s)	O'	7,60±0,17	0,52	7,35±0,18	0,54
		Q	7,82±0,15	0,39	7,56±0,13	0,3
2	3x10 moksimon yugurish (s)	O'	11,7±0,33	1,11	11,4±0,30	0,98
		Q	12,0±0,45	1,38	11,7±0,22	0,68
3	Turgan joydan uzunlikka shakrash (sm)	O'	97,8±3,84	12,9	103,9±3,60	11,9
		Q	96,7±2,26	8,76	102,4±3,52	11,2
4	To'ldirma to'pni ulotirish (sm)	O'	260±3,20	9,74	282,6±3,45	10,8
		Q	216±2,80	8,92	245,2±3,48	11,1
5	Tennis to'pini ulotirish (m)	O'	8,76±0,52	1,52	10,50±0,70	2,22
		Q	7,54±0,48	1,37	9,50±0,64	1,84
6	150 m. masofa yugurish	O'	49,4±1,76	5,5	43,2±1,64	4,92
		Q	54,2±1,40	4,34	47,1±1,48	4,48

Jadvallardan ko'rinib turibdiki, barcha yosh va jins guruhlarida muvozanat saqlash qobiliyati rivojlanish bo'yicha o'tkazilgan tadqiqot natijalarida bolalar nazorat sinovlaridan past natijalarga ega. Ushbu bolalarda jismoniy sifatlarining rivojlanish darajasi (kuch, tezkorlik, chidamlilik, koordinatsion qobiliyatlar, chaqqonlik) bo'yicha yosh va jinsga xos ko'rsatkichlar me'yor talablaridan ortda qolmoqda.

7-8 yoshdagi o'quvchilarning jismoniy tayyorgarligini o'z vaqtida rivojlantirishning ahamiyati va zarurligini hisobga olib, biz ushbu muhim jismoniy qobiliyatni tarbiyalash uslubiyatini ishlab chiqdik. Koordinatsion qobiliyatlarni rivojlantirishda cheklangan va baland tayanch yuzada maxsus mashqlar qo'llanildi. Muvozanat saqlash funksiyasini rivojlantirishga qaratilgan jismoniy mashqlar quyidagi guruhlarga ajratildi:

- tananing vertikal holatini ushlab turish bilan tayanch yuzada bajariladigan mashqlar; gimnastika o'rindig'i ustidagi mashqlar;
- maxsus asbob-anjomlar bilan mashqlar (yarim sferali to'p, gimnastika arqoni (bolalar uchun), fitbol to'pi);
- yugurish, statik va dinamik muvozanat saqlash bilan bajariladigan sakrash elementlari, harakatli o'yinlar va estafetalar.

Har bir mashqlarni belgilangan talab asosida bajarish uchun 7-8 daqiqa vaqt ajratildi. Statik va dinamik muvozanatni rivojlantirish uchun dastur va dasturiy bo'lmagan (noan'anaviy) mashqlar qo'llanildi. Yuqorida ta'kidlab o'tilganidek, tadqiqotning asosiy yo'nalishi bolalarda jismoniy tayyorgarligini rivojlantirishga qaratilgan statik va dinamik muvozanat saqlashni rivojlantiruvchi harakatlarni tanlash va jismoniy mashqlardan foydalanish usullari ishlab chiqilgan.

3-jadval

Tadqiqot so'ngida nazorat va tajriba guruh o'quvchilarining qiyosiy natijalari tahlili

Nazorat mashqlari	Guruhlar	Statistik ko'rsatkichlar		
		$\bar{x} \pm \sigma$	t	P
Romberg nazorat sinovi, sm	TG	17,6±0,5	6,4	≤0,05
	NG	12,3±0,7		
Mokisimon yugurish, s	TG	11,2±0,3	3,2	≤0,05
	NG	11,6±0,2		

Pedagogik tadqiqot so'ngida yakuniy nazorat sinovi o'tkazildi. Pedagogik tajriba jara'enida boshlang'ich sinf o'quvchilarda koordinatsion qobiliyatlarini rivojlantirish ko'rsatkichlarining o'zgarish dinamikasi 3-jadvalda keltirilgan.

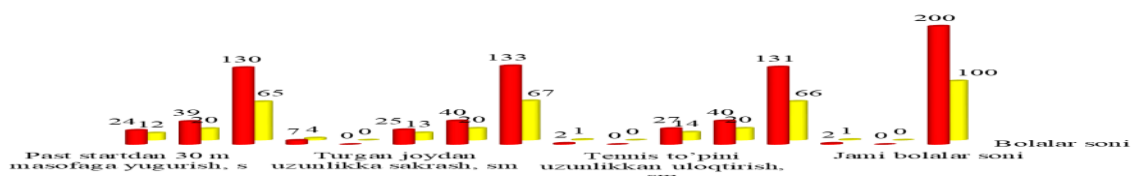

1-rasm. Tadqiqot yakunida mokisimon yugurish nazorat mashqini bajarish natijalarining o'zgarishi, s.

Guruhdagi o'rtacha natija natijalardagi statistik jihatdan sezilarli darajadagi farqlar 11,8 soniyadan 11,2 soniyagacha yaxshilandi, o'zgarishlar 0,6 soniya edi. Xuddi shu davrda nazorat guruhi o'quvchilari ham 11,7 soniyadan

11,5 soniyagacha natijalarda ijobiy o'zgarishlarni qayd etdilar. Ammo bu holda o'zgarishlar kamroq ahamiyatga ega - 0,2 soniya (1-rasmga qarang).

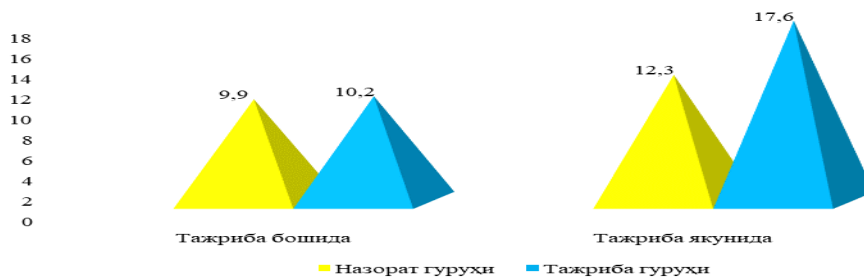

2-diagramma. Tadqiqot yakunida "Romberg" nazorat sinovida natijalarning o'zgarishi, s.

Tajriba guruh o'quvchilari 2-rasmda aks ettirilgan "Romberg sinovi" nazorat mashqini bajarish natijalariga ko'ra yuqori ijobiy o'zgarishlarni ko'rsatdilar.

Tajriba guruhida statistik jihatdan sezilarli darajadagi farqlar bilan natija 10,2 s.dan 17,6 s.gacha yaxshilandi (natija 7,5 soniyaga yaxshilandi). Nazorat guruhining natijalari 9,9 s.dan 12,3 s.gacha o'zgardi (natija 2,4 soniyagacha yaxshilandi). Ikkala guruhda ham ijobiy o'zgarishlar qayd etildi, ammo ular tajriba guruhidagi o'quvchilarida yuqoriroq ekanligi kuzatildi.

Shunday qilib, o'tkazilgan pedagogik tadqiqot gimnastika vositalaridan foydalangan holda ishlab chiqilgan tajriba uslubiyati boshlang'ich sinf o'quvchilarida koordinatsion qobiliyatlarning rivojlanish darajasini yanada samarali oshirishga imkon beradi degan xulosaga kelishga imkon beradi.

Maktabgacha ta'lim muassasalari tarbiyalanuvchilarining jismoniy tarbiya jara'chiga milliy o'yinlar (10-30%) va musobaqa tarzidagi o'yin uslublarini kiritish bolalarda mashg'ulotlarga bo'lgan qiziqishni uyg'otishga, ularning

umumiy jismoniy tayergarligini oshirishga hamda dastur materiallarini yanada mustahkam e'gallashga e'rdam berdi.

Tadqiqotimiz yakuniy sinov natijalariga ko'ra, koordinatsion qobiliyatlarni rivojlantirishning quyidagi natijalarini olish imkonini berdi. Tajriba guruhidagi o'quvchilarida yugurish natijalari 0,6 soniyaga yaxshilandi, bu 5,1% ga, nazorat guruhida esa 0,2 soniya, bu 0,9% ga oshganligi aniqlandi. Romberg nazorat sinovida tajriba guruh o'quvchilarining natijasi statistik jihatdan sezilarli darajadagi farqlar bilan 10,2 soniyadan 17,6 soniyagacha yaxshilandi (natija 7,5 soniyagacha yaxshilandi). Nazorat guruhi o'quvchilarining natijalari 9,9 soniyadan 12,3 soniyagacha o'zgardi (natija 2,4 soniyagacha yaxshilandi).

O'tkazilgan pedagogik tajriba gimnastika vositalardan (t'orish, yugurish, sakrash, tayanch harakatlanish va muvozanat saqlash mashqlari) foydalangan holda ishlab chiqilgan tajriba metodikasi boshlang'ich sinf o'quvchilarida koordinatsion qobiliyatlarning rivojlanish darajasini yanada samarali oshirishga imkon beradi degan xulosaga kelishga imkon beradi.

ADABIYOTLAR

1. O'zbekiston Respublikasi Prezidentining "Umumiy o'rta, o'rta maxsus va kasb-hunar ta'limi tizimini tubdan takomillashtirish chora-tadbirlari to'g'risida"gi Farmoni. 2018 yil 25 yanvardagi PF-5313-son.
2. Лях В. И. Развитие координационных способностей у дошкольников. изд., «Спорт» - М.: 2016. – 96 с.
3. Usmonxajayev T.S., Isloмова S.T. Maktabgacha ta'lim muassasalarida jismoniy tarbiya T.: "Ilm Ziy" nash. 2006. – 184 s.
4. Xolmurodov L.Z. Developing the coordination skills of primary class students //MENTAL ENLIGHTENMENT SCIENTIFIC – METHODOLOGICAL JOURNAL. – 2022. – №. 6. – P. 54-60.
5. Xolmurodov L.Z. Effectiveness of the development of function keeping right balance in primary class students // MENTAL ENLIGHTENMENT SCIENTIFIC – METHODOLOGICAL JOURNAL. – 2023. – №. 2. – P. 215-220.
6. Xolmurodov L.Z. Boshlang'ich sinf o'quvchilarining muvozanat saqlash funksiyasini rivojlantirish samaradorligi //Sportda ilmiy tadqiqotlar. – 2023. – №. 3. – B. 68-72.
7. Xolmurodov L.Z. Boshlang'ich sinf o'quvchilarining koordinatsion qobiliyatlarini rivojlantirish // Sportda ilmiy tadqiqotlar. – 2023. – №. 4. – B. 3-7.



Dilorom XUDAYBERDIYEVA,
Guliston davlat univertiteti 2 – bosqich doktoranti
E-mail: diloromx@mail.ru

Psixologiya bo'yicha falsafa doktori, dotsent v.b B.Norbekova taqrizi asosida

O'SMIRLARDA OBSESSIV KOMPULSIV BUZILISHNING PAYDO BO'LISHI SABABLARI

Annotatsiya

Ushbu maqolada obsessiv kompulsiv buzilishning tasnifi, o'smirlarda uchrash holatlari va sabablari tahlil qilingan. Obsessiv kompulsiv buzilishning diagnostikasi va profilaktikasiga oid xulosalar keltirilgan.

Kalit so'zlar: obsessiya, kompulsiya, dizfunksiya, psixologik muammolar, ruhiy tushkunlik, qo'rquv, stress, bullying, nevroz, impuls, obsessiv fikrlar.

ПРИЧИНЫ ОБСЕССИВНО-КОМПУЛЬСИВНОГО РАССТРОЙСТВА У ПОДРОСТКОВ

Аннотация

В статье анализируется классификация обсессивно-компульсивного расстройства у подростков, его возникновение и причины. Представлены выводы по диагностике и профилактике обсессивно-компульсивного расстройства.

Ключевые слова: навязчивость, компульсия, дисфункция, психологические проблемы, депрессия, страх, стресс, издевательства, невроз, порыв, навязчивые мысли.

CAUSES OF OBSESSIVE-COMPULSIVE DISORDER OF TEENAGERS

Annotation

This article analyzes the classification of obsessive compulsive disorder, its occurrence and causes in adolescents. Presented conclusions on the diagnosis and prevention of obsessive compulsive disorder.

Key words: obsession, compulsion, dysfunction, psychological problems, depression, fear, stress, bullying, neurosis, impulse, obsessive thoughts.

Kirish. Hozirgi kunda, jadal global o'zgarishlar, raqamli texnologiyalar orqali qibul qilinayotgan axborotlarning ko'pligi inson ruhiy holatiga albatta o'z ta'sirini o'tkazmasdan qolmaydi. Psixologik muammolar nafaqat inson sog'ligiga negativ ta'sir qiladi, balkim uning jismoniy harakatini ham cheklashga sabab bo'lishi yoki ba'zi psixologik muammolar boshqa yanada kattaroq psixologik kasallikka olib kelishi mumkin.

So'nggi o'n yillikda, Jahon Sog'liqni saqlash tashkilotining statistikasiga ko'ra, dunyodagi har sakkizinchi odamda psixologik muammo bor; ruhiy kasalliklar fikrlash, hissiyotlarni boshqarish yoki xatti-harakatlarda sezilarli buzilishlarni o'z ichiga oladi; Ruhiy kasalliklarning ko'plab turlari mavjud, ruhiy kasalliklarning oldini olish va davolashning samarali usullari mavjud, lekin aksariyat odamlar samarali davolanmaydilar.

Haligacha "obsessiv-kompulsiv buzilish" deb ataladigan holatning aniq va har tomonlama ta'rifi uchun yagona tushuncha mavjud emas. Bundan tashqari, "ma'lumotni obsessiv saqlash", "munosabatlardagi obsessiv shubhalar", "obsessiv rashk" kabi obsessiyalarni alohida guruhlariga ajratishga harakat qilganda, obsessiv kompulsiv buzilishlarning yangi turlari paydo bo'lmoqda.

Mavzuga oid adabiyotlar tahlil. Obsessiv kompulsiv buzilish haqida gap ketganda obsessiya va kompulsianing bir – biridan farqini aniqlab olishimiz kerak. "Obsessiya" – bu "qo'rquvga soluvchi fikrlarning paydo bo'lishi", "kompulsiya" – yomon hayollardan holi bo'lish bajariladigan harakatlar. Obsessiv hodisalar uzoq vaqtdan beri ma'lum. Miloddan avvalgi IV asrdan boshlab, obsessiyalar melanxoliya kasalligining alomatlaridan biri hisoblangan. Gippokrat esa obsessiv buzilishni "Uzoq vatq davom etuvchi qo'rquv va tushkunlik" kasalligi deb ta'riflagan.

Obsessiv kompulsiv buzilishning birinchi klinik tavsifi Feliks Platerga tegishli hisoblanadi (1614). 1621 – yilda Robert Barton o'zining "Melanxoliya anatomiyasi" kitobida o'limdan qo'rquv obsessiv holatini tasvirlab berdi. Shunga o'xshash obsessiv shubhalar va qo'rquvlar 1660 yilda Jeremi Teylor va Else episkopi Jon Mur tomonidan tasvirlangan [21]. 17-asrda Angliyada obsessiv holatlarni "diniy melanxoliya" bilan bog'lashgan, hattoki Xudoga haddan tashqari bag'ishlanish tufayli yuzaga kelishi mumkin deb ham hisoblashgan.

19 asrda "nevroz" termini keng tarqaldi va obsessive buzilish ham shu kasallik bilan bog'landi. Obsessiyalar alahisirash holatlaridan, kompulsiyalar esa impulsive harakatlardan farqlana boshlandi. Aynan o'sha davrda Psixiatrlar obsessiv kompulsiv buzilishlarni hissiyotlar, iroda yoki intellektning buzilishi sifatida tasniflash kerakmi yoki yo'qligini muhokama qilishdi.

1827 – yilda Jan Etyen Dominik Eskirool obsessiv kompulsiv buzilishni (folie de doute) "gumon kasalligi" deb tasvirladi. Jan Etyen Dominik Eskirool obsessiv kompulsiv buzilishni aqlning yoki irodaning buzilishi deb tasniflashda ikkilandi[21].

I.M.Balinskiy 1858 – yilda hamma obsessiv holatlarda mantiq yo'qligini aytib o'tib, "obsessiv holat" terminini taklif qildi.

Fransuz psixiatriya maktabining vakili Benedikt Avgustin Morel 1860 yilda obsesif holatlarning sababini vegetativ nerv sistemasi kasalligi [23] tufayli his-tuyg'ularning buzilishi deb hisoblagan bo'lsa, nemis maktabi vakillari V. Griziner va uning shogirdi Karl-Fridrix-Otto Vestfal 1877 – yilda ular intellekt boshqacha tarzda ta'sirlanmagan va obsessive hayollar ongdan haydab bo'lmasligini va ular paranoiyaga o'xshash fikrlash buzilishiga asoslanganligini

ta'kidladi. Aynan Karl Fridrix Otto Vesftalning "Zwangsvorstellung" atamasi, ingliz tiliga "obsession", va AQShda – ingliz "compulsion" so'zlaridan ushbu psixologik buzilishning zamonaviy nomi kelib chiqdi.

P. Jane va boshqa mualliflar obsessive kompulsiv buzilishni asab tizimining tug'ma xususiyatlaridan kelib chiqadigan kasallik deb hisoblashgan [23]. 1910-yillarning boshlarida Zigmund Freyd obsessiv-kompulsiv buzilishlarni alomatlar sifatida namoyon bo'ladigan ongsiz konfliktlarga bog'ladi.[25] E. Kraepelin uni psixogeniyalar qatoriga emas, balki manikal-depressiv psixoz va paranoyya [23][26] bilan birga "konstitutsiyaviy ruhiy kasalliklar" qatoriga qo'ydi. Ko'pgina olimlar buni psixopatiyaga, K. Kolle va boshqalar - shizofreniya kabi endogen psixozlarga bog'lashdi[23], ammo hozirgi vaqtda u nevrozning tarkibidagi og'ish sifatida tasniflanadi

Tadqiqot metodologiyasi. O'smirlik davri bolaning ijtimoiy faolligining jadal rivojlanishi va qayta tuzilishi bilan ajralib turadi. Bola hayotining barcha sohalarida kuchli o'zgarishlar ro'y beradi, bu yosh bolalikdan kattalikka "o'tish davri" deb nomlanishi bejiz emas. O'smirlik shaxsiyatning rivojlanish bosqichi, nazorat ostida bo'lgan bolalikdan mustaqil hayotga o'tish jarayoni sifatida qaraladi. Bu vaqtda xulq-atvorning barqaror shakllari, xarakter xususiyatlari va hissiy javob usullari shakllanadi, ular kelajakda kattalar hayotini, uning jismoniy va ruhiy salomatligini belgilaydi. Shuning uchun ham o'smir shaxsining sog'lom rivojlanishiga to'sqinlik qilmaydigan, aksincha, rag'batlantiruvchi sharoitlarni ta'minlashda oila muhitining o'rni juda katta. O'smirlik davrida obsessive kompulsiv buzilishning Yel – Braun shkalasi orqali aniqlanish davrida 23 ta holatdan 13 tasida og'ir darajasi aniqlangan. Obsessiv kompulsiv buzilish ijtimoiy iqtisodiy kelib chiqishidan qat'iy nazar har qanday insonda uchrashi mumkin. Shuning uchun obsessiv kompulsiv buzilishi tadqiqotlarini ijtimoiy guruhlarda bo'yicha olib borish xato hisoblanadi. Tadqiqotlarga ko'ra, obsessive kompulsiv buzilish alomatlari bor respondentlarning 1,5% yuqori ijtimoiy tabaqaga, 23,81% yuqori o'rta sinfga va 53,97% o'rta tabaqaga tegishli[10]. obsessive kompulsiv buzilishi aqliy faoliyat darajasi bilan bog'liq. Kollejni tamomlaganlar orasida obsessive kompulsiv buzilishi darajasi oliy ma'lumotga ega bo'lmaganlarga (3,4%) nisbatan pastroq (1,9%). Shu bilan birga, oliy ta'lim muassasasini bitirganlar orasida yuqori darajali bitiruvchilar orasida chastota yuqori (mos ravishda 3,1%: 2,4%).

Obsessiv Kompulsiv buzilish oila qurmagan yosh yigitlarda 48% uchraydi. Agar obsessive kompulsiv buzilish og'ir darajada bo'lsa, oila qurish ehtimolligi past bo'ladi yoki oila qurilsa ham oilada muammolar kelib chiqadi.

Tahlil va natijalar. Psixastenik xarakterga ega bo'lgan odamlar boshqalarga qaraganda obsessiv holatlarning paydo bo'lishiga ko'proq - shubhali, xurofotli, hissiy jihatdan o'zgaruvchan, dramatik hodisalarga moyil insonlar uchraydi.

Bundan tashqari, obsessiv kompulsiv buzilishlarga olib keluvchi omillar mavjud masalan:

Ruhiy travma va ular bilan bog'liq xotiralar va tajribalar.

O'tmishda qo'rquv hissini uyg'otgan stimullarning kelajakdagi hayotda takrorlanishi;

Jiddiy stressga sabab bo'lgan ziddiyatli vaziyatlar.

Ko'pincha kasallik bolalik va o'smirlik davrida aniqlanadi. Obsessiv kompulsiv buzilishning katta qismi 30 yoshgacha bo'lgan davrda ham uchraydi. 6 yoshgacha bo'lgan bolalarda obsessive kompulsiv buzilish ko'pincha qo'rquv (fobiya) shaklida o'zini namoyon qiladi. Boshlang'ich maktab yoshidagi bolalarda obsessiv kompulsiv buzilish obsessiya (obsessiv harakatlar) shaklida namoyon bo'ladi.

Obsessiv impulslar - bu boshqalarga qaratilgan salbiy harakatlarni bajarishga intilish (masalan, inson jamiyatda qabul qilinishi mumkin bo'lmagan xatti-harakatlarga ehtiyoj sezadi). Ko'pincha bunday fikrlar jinoiy mazmunga ega bo'lgan antisosialdir. Shu bilan birga, obsessiv impulslar o'smirning ongida yashaydi, u tomonidan nomaqbul narsa sifatida qabul qilinadi va amalga oshirilmaydi.

Marosimlar shaklida namoyon bo'lgan obsessiyalar, ma'lum bir harakatni ko'p marta bajarishga bo'lgan obsessiv istaklar shaklida gavdalanadi. Qo'rquvni yengish yoki xijolatni yashirish uchun o'smirlar himoya funktsiyasiga ega bo'lgan harakatlarni bajarishlari mumkin. Misol uchun, agar ommaviy chiqish bo'lsa-yu, lekin qo'rquv hissi hayajonni yengishga imkon bermasa, ular qandaydir "sehrli" harakatlarni - so'zlarni, ixtiyoriy tana harakatlaridan yoki qo'shiqdan naqarotni kuylashdan foydalanadilar.

Bolalarda kompulsivning obsessiv kompulsiv buzilishning belgisi shaklida namoyon bo'ladigan belgilari quyidagilardan iborat:

kayfiyat o'zgarishi;

ortiqcha ovqatlanish;

simmetriya istagi;

har qanday faoliyat turiga haddan tashqari ishtiyoq (bola kesadi, haykaltaroshlik qiladi, chizadi va o'zini to'xtata olmaydi);

ko'chadagi narsalarni, zinapoyalarni yoki asfaltidagi yoriqlarni ma'nosiz hisoblash.

Maktabgacha yoshdagi bolalarda rivojlanayotgan fobiyalar ham bolalarda kompulsiv-obsessiv buzilish belgilari hisoblanadi. Qorong'ilik, balandliklar, cheklangan joylar, olomondan qo'rqish; yolg'izlik qo'rquvi, o'tkir narsalarning baland tovushlari va boshqalar. bolaning ruhiyatini qo'rqinchli narsalar va hodisalardan himoyalaniшни "izlashga" majburlaydi. Himoya reaksiyasi sifatida muayyan harakatlar algoritmini bajarish uchun obsessiv istak shakllanadi.

O'smirlarda obsessive kompulsiv buzilishning aniq sabablari yo'q. Psixiatriyada bu hodisani ochishga urinishlar qilingan. Nima uchun o'smirda obsessive kompulsiv buzilish paydo bo'lishini tushuntiruvchi bir nechta variantlar mavjud. Ular turli omillarga asoslanadi: biologik, ijtimoiy, psixologik.

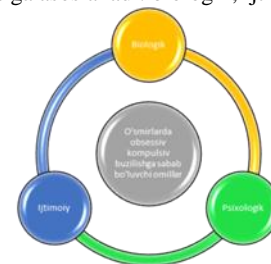

1 – rasm. Obsessiv kompulsiv buzilishga sabab bo'luvchi omillar

Biologik omil. Obsessiv fikrlar ustun bo'lgan o'smirning ruhiy holatidagi o'zgarishlar markaziy asab tizimi faoliyatidagi turli xil buzilishlarga (xususan, miya neyrotansmitterlarining disfunktsiyasi), stafilokokk infeksiyasi tufayli miyaning shikastlanishiga asoslanadi (stafilokokklarning ta'siri tufayli hujayralarning nobud bo'lishi). O'smirlarda obsessive kompulsiv buzilishning biologik sabablari orasida irsiyat ko'pincha tilga olinadi. Agar ota-onalar ruhiy kasallikka chalingan bo'lsa, bolada ruhiy kasallik rivojlanishi ehtimoli ko'proq.

Ijtimoiy omil. Bulling, ota-onalarning yomon munosabati, qattiq nazorat - bularning barchasi ruhiy kasalliklarning rivojlanishiga olib keladi. Ko'pincha bolaning maktabdagi haddan tashqari yuklamasi ham sabab bo'lishi mumkin.

Psixologik omil. Agar bola ruhiyatiga shikast yetkazgan va salbiy hissiy reaksiyaga sabab bo'lgan voqeani boshdan kechirgan bo'lsa, unda obsessive kompulsiv buzilish rivojlanish ehtimoli ortadi. Patologik jarayonning boshlanishi uchun qo'zg'atuvchi omil aqlan chegaradan tashqariga chiqadigan xarakterli xususiyatlar bo'lishi mumkin (doimiy tozalikka intilish; infeksiyani yuqtirish, kasal bo'lish qo'rquvi va boshqalar).

O'smirlarda obsessive kompulsiv buzilish patogenezi murakkab va yaxshi o'rganilmagan. Umumiy fikrga ko'ra, kasallik miyaning disfunktsiyasi natijasida rivojlanadi. Serotonin darajasining yetarli emasligi impulslarning neyronlarga o'tishiga to'sqinlik qiladi.

Obsessiv kompulsiv buzilish noma'lum qo'rquvga asoslangan bo'lib, u fikrlar va harakatlarni falaj qiladi. Ammo inson tanasi shunday yaratilganki, tashvish va hissiy beqarorlik fonida himoya aqliy mexanizmlari faollashadi, bu esa odam o'z qo'rquvini bilishiga olib keladi. Va qanchalik tez-tez qo'rquv paydo bo'lsa, odam o'zini himoya qilishga va salbiy fikrlarni haydashga harakat qiladi.

Obsessiv kompulsiv buzilishi bor o'smirlar 3 bosqichdan o'tadilar:

Tushunmaslik va rad etish bosqichi. O'smir nima bo'layotganini tushunmaydi. Uni kutilmaganda paydo bo'ladigan asotsial xarakterdagi fikrlar bezovta qiladi. U ularning bema'nilik va absurdligini tushunadi, lekin ulardan qutulolmaydi. Bu bir muncha vaqt davom etadi. Buzilish ortgan sari, fikrlar boshqa o'lchamlarga ega bo'lib, o'zlarining obsessionalari bilan qo'rqitadi. Ulardan qutula olmay, u tashvish va qo'rquvni boshdan kechiradi.

Ongsiz tushunish bosqichi. O'smirlarga obsessive kompulsiv buzilishi haqida aytilsa, u eshitgan narsaga ishonishdan bosh tortadi. U ruhiyatida hamma narsa yaxshi ekanligiga ishonadi va obsessive holatlarni o'zi yengishga harakat qiladi.

Qabul qilish bosqichi. Ushbu bosqichda o'smir OKB shaklida ruhiy kasallik rivojlanayotganini to'liq tushunadi. U

buzilishini boshqarishni o'rganish uchun tashqaridan yordam kerakligini tushunadi.

Mavjud obsessiv kompulsiv buzilish sababli boshqa ruhiy buzilishlar rivojlanishi mumkin. Obsessiv fikrlar, fobiyalar va qo'rquvlar haddan tashqari tashvish va tushkunlikka olib keladi. Biroq, o'smirlarda depressiyaning oqibatlarini juda boshqacha bo'lishi mumkin. Ba'zi odamlar salbiy his-tuyg'ularni yengishga muvaffaq bo'lishadi, boshqalari uchun depressiyaga obsessiya halokatli bo'lib chiqadi va o'z joniga qasd qilish fikrlariga olib keladi. O'z-o'zidan his-tuyg'ularni yengishga urinib, o'smirlar dori-darmonlar va spirtli ichimliklarni qabul qilishni boshlaydilar, bu kasallikning klinik ko'rinishini sezilarli darajada yomonlashtiradi. Obsessive kompulsiv buzilish bilan og'riqan bemorning hayot sifati keskin o'zgaradi, u yakallikka intiladi va atrofdagilar bilan ijtimoiy masofa paydo bo'ladi.

Xulosa va takliflar. O'smirlarda obsessive holatlarning paydo bo'lishining sabablari to'liq tushunilmaganligi sababli, o'smirlarda Obsessive kompulsiv buzilish bo'yicha profilaktik tavsiyalar haqida gapirish qiyin.

Obsessiv fobiyalar, fikrlar va qo'rquvlarni qo'zg'atadigan tashqi ogohlantirishlar bilan bir qatorda, mutaxassislar zamonaviy hayotning qulayligi va raqamlashtirish kabi omillarni hisobga olishadi. O'smirni Internetdagi sifatsiz ma'lumotlardan chalg'itish uchun uning bo'sh vaqtini yanada ijobiy va zarur narsalar bilan to'ldirish kerak, masalan, sport yoki qo'l mehnati.

Birlamchi profilaktikada bolani tarbiyalash usullariga e'tibor berish, uning hayotidan psixikaga shikast yetkazuvchi omillarni istisno qilish kerak. Ikkilamchi profilaktika o'smirning shaxsiyatiga yanada murakkab ta'sirlarni o'z ichiga oladi, chunki unga allaqachon obsessive kompulsiv buzilish tashxisi qo'yilgan. Avvalo, o'smir mutaxassisning tavsiyalariga amal qilishi, kun tartibiga rioya qilishi va yomon odatlardan voz kechishi kerak.

ADABIYOTLAR

1. Bandura A., Walters R. O'smirlik tajovuzkorligi. Tarbiya va oilaviy munosabatlarning ta'sirini o'rganish.
2. History. Obsessive-Compulsive and Related Disorders. Stanford School of Medicine.
3. Kekelidze, 3. I. Bolalar va o'smirlarda travmadan keyingi stress buzilishi
4. Khudaiberdieva Dilorom Khaidar qizi, HOW DOES OBSESSIVE -COMPULSIVE DISORDER MANIFEST ITSELF? SCIENCE AND INNOVATION INTERNATIONAL SCIENTIFIC JOURNAL VOLUME 2 ISSUE 4 APRIL 2023
5. Khudaiberdieva Dilorom Khaidar kizi, HOW OBSESSIVE COMPULSIVE DISORDER EFFECTS ON DAILY LIFE. Republican scientific and practical conference 30-may 2023
6. Khudaiberdieva Dilorom Khaidar kizi WHAT IS OBSESSIVE – COMPULSIVE DISORDER? SCIENCE AND INNOVATION INTERNATIONAL SCIENTIFIC JOURNAL VOLUME 2 ISSUE 3 MARCH 2023
7. Khudaiberdieva Dilorom Khaidar kizi. Obsessive compulsive disorder history and factors.
8. KHUDAIBERDIEVA Dilorom, KHOLNAZAROVA Matluba, IDENTIFYING OBSESSIVE – COMPULSIVE DISORDER AMONG OTHER PSYCHOLOGICAL DISORDERS. O'ZBEKISTON MILLIY UNIVERSITETI XABARLARI, 2023, [1/12/2]
9. Lukyanenko N.V., O'smirlardagi psixologik stressning rivojlanishida ota-ona omili.
10. Reshmidt H. Bolalar va o'smirlar uchun psixoterapiya. Moskva "Mir", 2000 yil



Adxam XAMDAMOV,

O'zbekiston Respublikasi Strategik tahlil va istiqbolni belgilash oliy maktabi o'qituvchisi, s.f.n.

O'zMU dotsenti, s.f.b. f.d (PhD) J.Yusubov taqrizi asosida

FUQAROLIK JAMIYATIGA OID NAZARIYALARNING SHAKLLANISHI

Annotatsiya

Ushbu maqolada fuqarolik jamiyati haqidagi g'oya va nazariyalarning kelib chiqishi va rivojlanishi ko'rib chiqiladi. "Fuqarolik jamiyati" atamasini antik davr mualliflarida, Yevropa o'rta asrlari adabiyotlarida, Sharq mutafakkirlarining qarashlarida va Yangi davr risolalarida qanday yoritilganligiga e'tibor qaratiladi.

Kalit so'zlar: "fuqarolik jamiyati", "politia", "polis", "societas civilis", "ijtimoiy shartnoma", "davlat".

ФОРМИРОВАНИЕ ТЕОРИЙ О ГРАЖДАНСКОМ ОБЩЕСТВЕ

Аннотация

В статье рассматривается возникновение и развитие идей и различных теорий касательно гражданского общества. Внимание уделяется возникновению понятия "гражданское общество" у античных авторов, различных взглядов, толкований и теорий данного понятия в средневековой литературе Запада а также у специалистов и ученых Нового времени.

Ключевые слова: "гражданское общество", "politia", "polis", "societas civilis", "общественный договор", "государство".

FORMATION OF THEORIES ABOUT CIVIL SOCIETY

Annotation

The article examines the emergence and development of ideas and various theories regarding civil society. Attention is paid to the emergence of the concept of "civil society" among ancient authors, various views, interpretations and theories of this concept in the medieval literature of the West, as well as among specialists and scientists of the New Age.

Key words: "civil society", "politia", "polis", "societas civilis", "social contract", "state".

Kirish. Fuqarolik jamiyati haqidagi fikrlar asrlar davomida rivojlanib mohiyatan o'zgarib borgan. Ushbu yo'nalishdagi g'oyalar evolyusiyasini bilish mafkuraviy immunitetni vujudga kelishida, turli hil yot fikrlarga qarshi tura olishni insonda shakllantiradi. Bugungi kundagi demokratik davlatlarning asosiy vazifasi – turli guruhlarining ko'plab manfaatlarini inobatga olgan holda, ularni muvofiqlashtirish orqali konsensusga erishish, jamiyat barqarorligini ta'minlash-dan iborat.

Fuqarolik jamiyati ikkita asosiy va o'zaro bog'liq darajada mavjud, bular *ijtimoiy* va *institutsional* darajalardir. Fuqarolik jamiyatining ijtimoiy mohiyati uning – tarixiy tajribasidir. O'z o'rnida mana shu tarixiy tajriba qisman bo'lsada siyosiy jarayon ishtirokchilarining, ya'ni alohida shaxslar, guruhlar, birlashmalarning "imkoniyatlar koridori" ni belgilab beradi. Ijtimoiy-tarixiy tajriba ohir oqibatda shaxsning siyosiy xatti-harakatini, fikrlari doirasini va shaxslararo munosabatlarning boshqa ko'plab jihatlarini belgilaydi.

Fuqarolik jamiyatining institutsional darajasi jamiyatning turli qatlamlari manfaatlarini ifodalovchi va ularni davlatdan mustaqil ravishda amalga oshiradigan siyosiy va siyosiy xarakterga ega bo'lmagan tashkilotlar majmui sifatida ifodalanishi mumkin.

Mavzuga oid adabiyotlarning tahlili. Ushbu mavzuga oid adabiyotlarning doirasi keng bo'lib antik davr mualliflari, o'rta asr G'arb va Sharq adabiyotlari va Yangi davr olimlarining tadqiqotlarida "Fuqarolik jamiyati" atamasini uchratish mumkin. Fuqarolik jamiyatini anglashning dastlabki tushunchalari Qadimgi Yunoniston va Qadimgi Rimning kundalik hayotidan olingan – "politia" (yunoncha) va "societas civilis" (lotincha). Biroq, bu hodisaning o'zi qadimgi dunyoda bo'lmagan va bo'lishi ham mumkin emas edi, chunki

"politia" mohiyatiga ko'ra, jamiyat va davlatning, fuqaro va siyosatchining o'zaro uyg'unligini nazarda tutadi. Qadimgi yunon faylasufi Aflotunning qarashlariga ko'ra "politia"[1] davlat boshqaruvining eng maqbul shakli bo'lib, bu yerda ko'pchilik jamiyat manfaatlari yo'lida mamlakatni adolat bilan boshqaradi. Uning fikricha fuqarolik jamiyati – adolatli jamiyatdir.

Antik davrning yana bir nomoyandasi Arastu fuqarolik jamiyatining mohiyatini ochib berishga harakt qilib, uni "siyosiy muloqot shakli" deb e'tirof etadi (politike koinonia). Faylasufning fikricha davlat "o'z tabiatiga ko'ra siyosiy mavjudot bo'lgan" insonga tegishlidir (zoon politikon). Ammo "inson-jamiyat-davlat" tushunchalarini qiyoslaganda uning uchun davlat "tabiatiga ko'ra birlamchidir", inson va jamiyat esa – "bir butunning qismidir"[2]. Ushbu davr faylasuflari inson, oila, jamiyat va davlatni bir-biridan ajratmagan holda Davlat va Fuqarolik jamiyatini bir butun hodisa yoki borliq sifatida e'tirof etganlar.

Qadimgi Rim mutafakkiri sitseron tomonidan "politike koinonia" tushunchasini lotin tiliga societas civilis deb tarjima qilinishi, bugungi kundagi biz tushunadigan fuqarolik jamiyati mazmunini aks ettiradi. sitseronning talqiniga ko'ra "davlat (Res publica) xalqning mulkidir", "o'zaro klishuvga ega bo'lgan insonlarning, fuqarolar jamoasining mulkidir"[3]. Ushbu fenomenning huquqiy jihatlar haqida fikr yuritgan sitseron ta'kidlaydi: "... qonun fuqarolik jamiyatini bog'lab turuvchi bo'g'indir, qonun bilan shakllantirilgan huquqiy tizim xamma uchun barobardir..."[3]. Bu yerda sitseron ham yunon faylasuflari kabi davlatni va fuqarolik jamiyatini uyg'unlikda ko'rgan.

Demak antik davrda qo'llanilgan "fuqarolik" jamiyati, "siyosiy xamjamiyat" va "davlat" iboralari sinonim so'zlar sifatida ishlatilib o'zaro bir-birini to'ldiruvchi

kategoriyalar hisoblangan[4]. Jamiyat a'zosi bo'lish ma'lum huquq va majburiyatlarga ega bo'lgan fuqaro bo'lishni, ya'ni davlatning a'zosi bo'lishni anglatardi.

Bu holatni fransuz tarixchisi Fyustel de Kulanj (1830-1889) "Antik shahar" kitobida yaxshi ta'riflagan: "... Yunoniston va Rim haqida o'zimiz uchun shakllantirgan fikrlar ko'p hollarda avlodlarimiz ongini chalkashtirib yubormoqda. Antik shahar institutlarining mohiyati qanday ekanligini to'g'ri bilmagan holda, biz ularni o'z yurtimizda qayta tiklashni orzu qilamiz. Qadimgi odamlar erkinlikdan bahramand bo'lgan degan xayol bor, bu illyuziya tufayli bizning erkinligimiz endi xavf ostida"[5].

Demak, antik shaharlar (polis) tamoyillariga asoslangan jamiyatda shaxs-jamiyat-davlat uyg'unligi mantiqan bir butun hisoblangan. Shuning uchun F.Kulanj ushbu masalani quyidagicha yoritishni afzal ko'radi, ya'ni polisdagi "shaxs erkinligiga o'rin yo'q. Barcha hollarda va istisnosiz, fuqaro polisga bo'ysungan. Davlatning hamma narsaga qodirligi tufayli shaxsiy hayot shunchaki mavjud bo'lishi mumkin emas edi. Davlat o'z zulmini katta ishlarda ham, mayda narsalarda ham amalga oshirgan..."[5].

O'rta asrlarda G'arb dunyosida ham, Sharq mamlakatlarida ham ijtimoiy munosabatlarning rivojlanishiga diniy omilning ta'siri kuchli bo'lgan. Mazkur omil olimlarning va mutafakkirlarning dunyoqarashini shakllantirgan. Davlat, fuqarolik jamiyati va din o'zaro bog'liqlikda ko'rib chiqilgan. Masalan, Arastuning g'oyalarini talqin qilishga harakat qilgan nemis faylasufi Buyuk Albert jamiyat, davlat va dinning o'zaro bir-biri bilan bog'liqligi e'tirof etadi. Arastuning "Metafizikasiga" sharh berar ekan B.Albert davlat havfsizligini fuqarolik jamiyati tomonidan qonunlarga rioya etilishi bilan bog'laydi[6].

Ammo mazkur davrning ko'zga ko'ringan mutafakkirlaridan hisoblangan N.Makiavelli shaxs, jamiyat va davlat haqidagi fikr yuritir ekan xayotning siyosiy va ijtimoiy jihatlari ajratishga harakat qilgan. Ya'ni davlat va jamiyatni farqlash lozimligini ilgari surgan. Aynan o'rta asrlar jamiyatining tubida kelajakdagi fuqarolik jamiyatining sub'ektlari shakllana boshladi, bular sirasiga cherkov ordenlari, hunarmandchilik korporatsiyalari, savdogarlar gildiyalari, aristokratlarning klublari, kastalar va boshqalarni kiritisa bo'ladi.

Yuqorida keltirilgan sub'ektlarni zamonaviy tushunchadagi fuqarolik jamiyati tashkilotlari deb bo'lmaydi, chunki ushbu davrda har bir shaxsning mavqei deyarli butunlay uning sinfiga, nasl-nasabiga mansubligi bilan belgilanadi. Uning butun hayoti ma'lum bir jamoa bilan uzviy bog'liq bo'lib, unda tug'ilishdan to'limigacha o'rnatilgan qoida yoki odat bilan tartibga solingan. Ushbu urf-odatlar va marosimlarning ta'siri shunday edi-ki, zamonaviy fuqarolik jamiyatidan farqli o'laroq shaxsga erkinlik va tanlov huquqini qoldirmas edi.

Fuqarolik jamiyati masalasiga nafaqat G'arb, balki Sharq mutafakkirlari ham e'tibor qaratganlar. VIII-XIII asrlardagi tarixga Sharq renessansi iborasi bilan kirgan davrlarda fan, madaniyat, san'atda, jumladan siyosiy bilimlarning rivojlanishida kuchli o'sish kuzatiladi. Mazkur davrdagi ideal davlat, adolatli boshqaruv muammolarini aks ettiradigan g'oyalar Abu Nasr Farobiy, Abu Rayxon Beruniy, Nizomulmulk, Alisher Navoiy asarlarida ko'rib chiqiladi.

Farobiy o'zining "Fozil odamlar shahri" asarida ijtimoiy tartibot, siyosat, davlatlararo munosabatlar, jamoat haqidagi qarashlarning tahlili orqali adolatli jamiyat konsepsiyasini taqdim etadi. Farobiy ham fuqarolik jamiyatining sub'ektlari shakllanishiga e'tibor qaratadi va quyidagi fikrni keltiradi: "Insonlar o'z ehtiyojlarini qondirish va kamol topish uchun jamoaga va jamiyatga birlashuvlari zarur bo'ladi. Bu jamoada har bir shaxs o'z tabiatiga, iste'dodi

va qobiliyatiga yarasha kasb-hunarlarini o'rganib, har kuni o'z sa'natida (hunarida) kamolotga yetishga harakat qiladi. Shu sababli (turli millat va turli dinga mansub) turli joylarda yashovchi odamlar turli jamiyatlarga birlashadilar"[7].

G'arb mutafakkirlari XIII-XV asrlarda e'tibor qaratgan shaxs erkinligi va tanlov huquqi haqidagi fikrlarni Abu Nasr Farobiy X asrdayoq o'z asarida tilga oladi: "Eng yaxshi ne'matlar va eng mukammal narsalar shahardan topiladi... Noz-ne'matlar (bu yerda yutuqlar va natijalar ma'nosida – muallif) tabiati shundayki, ular erkin istak-iroda va erkin tanlov bilan sodir qilinadi" [7].

Adolatli jamiyat qurish masalasiga Beruniy ham e'tibor qaratgan. Mutafakkir o'z asarlarida fuqarolarning mulkiy va ijtimoiy mavqeidan qat'iy nazar tenglik g'oyasini ilgari surgan. Mazkur darajaga yetish uchun ideal jamiyat qurishga intilish lozimligini ta'kidlagan"[8].

O'rta asrlar ijtimoiy-siyosiy ta'limotiga buyuk davlat arbobi Amir Temur o'zining fuqarolar birligi, qonun ustuvorligi va adolatli boshqaruv bilan bog'liq g'oyalari orqali katta hissa qo'shgan.

Bu yerda "Temur tuzuklari"dagi quyidagi fikrni keltirish o'rinli "Saltanatim ishlarini qonun-qoida va intizomga solib, saltanatim martabasiga zebu ziynat berdim. Saltanatimni un ikki toifaga bo'lib, ularga tayangan holda ish yurgizdim" (bular ulamo, shayxlar, kekxa va tajribali kishilar, sipohlar, vazirlar, tabiblar, muhandislar, xunarmandlar va boshq.) [9]. Ya'ni davlat va jamiyat boshqaruvida keng qatlamga tayangan xolda ish olib borilgan.

Ammo fuqarolik jamiyatining keyingi rivojlanishi ko'p jihatdan g'arb davlatlarining siyosiy taraqqiyot modellari bilan uzviy bog'liq bo'ldi. Feodal jamiyatdagi ijtimoiy, iqtisodiy va siyosiy sohalarining rivojlanishi, xususiy mulkchilikning kengayishi shaxsning va jamoalarning huquqlarini ortishiga zamin yaratdi. Bunday yondoshuv deyarli o'zgarmagan holda Yangi davrgacha saqlanib qoldi.

Tadqiqot metodologiyasi. Mazkur masalani o'rganishda qator metodlardan foydalanish orqali ketma-ketlik tizimiga e'tibor qaratish o'z samarasini ko'rsatadi. Tarixiy tahlil, qiyosiy metod barcha davrlardagi fuqarolik jamiyati nazariyasi rivojlanishining o'ziga xos xususiyatlarini ochib berdi. Rossiyalik huquqshunos olim O.Leyst fuqarolik jamiyatining g'oyaviy, iqtisodiy va siyosiy zamini G'arbiy Yevropada so'nggi O'rta asrlar, Uyg'onish va Reformatsiya davrida, feodal-tabaqaviy tengsizlik va zo'ravonlikka qarshi kurashda yaratiladi degan fikrga keladi. Zamonaviy, ya'ni bizning tushunchamizdagi fuqarolik jamiyati shakllanishining chegarasi 1640-1649 yillarda sodir bo'lgan ingliz revolyusiyasidan boshlanadi. Qator tarixchi olimlarning fikricha aynan Ingliz revolyusiyasi Yangi davrni boshlab bergan[10]. Yangi davrda tabiiy va ajralmas huquqlar, shaxs erkinligi g'oyasi, formal tenglik prinsipi va bu bilan bog'liq bo'lgan individning mustaqilligi eng yuqori qadriyat sifatida ilgari surildi[11].

Masalan, yangi davrning ko'zga ko'ringan mutafakkiri J.Lokk "fuqarolik jamiyatini" mutlaqo alohida mustaqil siyosiy kategoriya sifatida talqin qildi. Ijtimoiy-siyosiy fikrlashda liberalizm g'oyalari mustahkamlandi va uning klassiklari tomonidan fuqarolik jamiyatini o'rganishda yangi an'anaga asos solindi. Aynan J. Lokk liberalizm asoschisi sifatida fuqarolik jamiyatiga insonning tabiiy huquqlari – erkinlik, tenglik, mulk huquqi g'oyalari orqali qaradi. Uning fikricha, insoniyat jamiyati davlat mavjud bo'lishidan ancha oldin shakllangan, ammo odamlar tomonidan yaratilgan davlat inson huquqlari himoyachisi vazifalarini bajarishi kerak: "odamlar tabiatan erkin, teng huquqli va mustaqildir ... fuqarolik jamiyatining mohiyati bu boshqa odamlar bilan birgalikda xavfsiz va tinch yashash, o'z mulkidan xotirjam

foydalanish, xavfsiz yashash uchun jamoalarga birlashish to'g'risidagi kelishuvdir" [12].

Shunga o'xshash qarashlar Uyg'onish davri mutafakkirlar Sh.L. Monteske, J.J. Russo, A.Fergyson va boshqalarga xos bo'lgan. Ushbu ma'rifatparvar olimlar fuqarolik jamiyati to'g'risidagi qoidani turlicha talqin etgan holda fuqarolik jamiyatining davlatdan ustunligini bir ovozdan tan olishadi.

Shotlandiyalik faylasuf A. Fergyson, fuqarolik jamiyatida individ va fuqarolar faolligi masalasiga e'tibor qarab "qadimgi yunonlar va rimliklar uchun individ (shaxs) hech narsa emas, jamiyat esa hamma narsa. Bugungi Yevropa halqlarining aksariyat vakillari uchun aksincha shaxs hamma narsa, jamiyat (yoki jamoa) hech narsa emas". Fergysonning fikricha, fuqarolar jamiyatni boshqarishda ishtirok etishlari va o'z manfaatlarini himoya qilishlari kerak, ya'ni "Mushtarak manfaatlarga ega bo'lganlar partiyalarga birlashib, umumiy manfaatlarni yuzasidan bir birlariga o'zaro yordam ko'rsatishlari lozim"[13].

Fransuz mutafakkiri J.J.Russo davlatning mohiyatida jamiyatni tashkil etilishi shaklini ko'radi: "Assotsiatsiyaga birlashish huquqi shartli kollektiv "Butunlikni" vujudga keltiradi... Bu yuridik shaxs ... bir paytlar fuqarolik jamiyati deb atalgan, hozirgi kunda Respublika, yoki siyosiy organizm deb ataladi. Uning a'zolari bu siyosiy organizmni passiv bo'lsa – Davlat, faol bo'lsa – Suveren deb atashadi"[14].

Liberalizm tarafdori bo'lgan Sh.L. Monteskyo asarlarida ham fuqarolik jamiyati va davlat tushunchalarini bir-biriga qarama-qarshi qo'yish holatlarini kuzatish mumkin. Uning fikricha mazkur birliklarning o'z qonuniyatlar va ta'sir doiralari mavjud: "Fuqarolik jamiyati fuqarolarning o'zaro munosabatlarini tartibga soladi, davlat esa – shaxs erkinligini va siyosiy huquqlarini muvofiqlashtiradi"[15].

Fuqarolik jamiyati va davlatning bunday bo'linishini G.Gegel o'zining "Huquq falsafasi" asarida aniq keltiradi. Fuqarolik jamiyati - bu o'z shaxsiy maqsadlariga intiladigan fuqarolarning mustaqil faoliyati sohasi deb e'tirof etiladi. Fuqarolik jamiyati individlari o'rtasidagi munosabatlar ehtiyojlar va huquqiy institutlar tizimi orqali amalga oshiriladi, ya'ni odamlar o'rtasidagi munosabatlar shaxsiy qaramlikka emas, balki erkin kishilarning shartnomaviy, rasmiy huquqiy munosabatlariga asoslanadi. Davlat umumiy manfaatlarni o'laroq fuqarolarning shaxsiy erkinligi va shaxsiy mulki daxlsizligini kafolatlaydi[16].

"Minimal davlat" modelining asoschisi T.Peyn fuqarolik jamiyati qanchalik rivojlangan bo'lsa, davlat boshqaruvi shunchalik kam talab etiladi, deb hisoblaydi. Uning fikricha, fuqarolik jamiyati o'zini-o'zi boshqarishi va rivojlanishi uchun boshqaruv tuzilmalarini qisqartirish zarur: "Rasmiy hokimiyat yo'q qilinishi bilan o'zaro harakat qila boshlaydi. Umumiy birlashish vujudga keladi va umumiy manfaat umumiy xavfsizlikni keltirib chiqaradi"[17]. Bu yerda T.Peynning anarxistik g'oyalarga yaqinlashishini, bugungi kunda esa ultraliberal deb nomlanuvchi pozitsiyaga o'tishini kuzatish mumkin.

Liberalizmning ko'zga ko'ringan nazariyotchilaridan biri A. de Tokvil bu hodisani ijtimoiy tizimlar evolyusiyasining tarixiy jarayoni sifatida talqin qiladi, bunda jamiyatdagi vertikal aloqalarni asta-sekin gorizontaal aloqalar egallaydi. Tokvilning asarlari tufayli fuqarolik assotsiatsiyalari davlat institutlari hal qila olmaydigan muammolarni hal

qilishga qodir bo'lgan fuqarolik jamiyatining asosiy institutlari sifatida e'tirof etila boshlandi.

Tahlil va natijalar. Shunday qilib, Yangi davrda fuqarolik jamiyatiga davlatdan alohida, mustaqil fuqarolik birlashmalaridan tashkil topgan institutsional muhit sifatida qarashlar rivojlandi.

Yangi davrdagi milliy ijtimoiy-siyosiy qarashlar, xususan, jadidlar g'oyalari, asosan, ma'rifatli fuqarolik jamiyati qadriyatlarini rivojlantirishga qaratilgan edi. M.Behbudiy, A.Avloniy, A.Fitrat kabi mutafakkirlar o'z davridan ilgari, fuqarolik jamiyati har bir fuqaro o'z huquq va manfaatlarini davlat organlari bilan muloqot orqali, faqatgina ma'rifatparvar va mustaqil davlat sharoitidagina vujudga kelishi mumkin degan g'oyani ilgari suradilar.

Demak, fuqarolik jamiyati ijtimoiy taraqqiyotning ma'lum tarixiy bosqichidagina vujudga keladi. Fuqarolik jamiyatining asosiy xususiyatlari quyidagilardan iborat:

birinchidan, fuqarolik jamiyati o'zining etimologiyasi bo'yicha shaharliklar jamiyati degan ma'noni anglatadi (fuqaro - shahar aholisi: civis (fuqaro) civitas so'zi bilan bog'liq (lotin. – "shahar"). Shunga ko'ra, fuqarolik jamiyati evolyusiyasi aholining shaharlar va shahar posyolkalarida to'planishi, jamiyatning sanoat asosidagi rivojlanishi va ilmiy-texnika taraqqiyoti bilan bog'liq.

ikkinchidan, bag'rikenglik tamoyili bilan uyg'unlashgan iqtisodiy va mafkuraviy-siyosiy plyuralizm, ya'ni har qanday o'zgalikka nisbatan tolerantlik, jamiyatda turli mulk shakllari, qarashlar va qadriyatlar, tashkilotlar va harakatlarni tan olish;

uchinchidan, davlatning demokratik tuzilishi. Demokratiya fuqarolik jamiyati mavjudligining siyosiy shaklidir. O'z navbatida, fuqarolik jamiyati siyosiy demokratiya mavjudligining ijtimoiy-iqtisodiy shaklidir;

to'rtinchidan, shaxsiy avtonomiya, bu shunchaki shaxsiy erkinlik (davlat aralashuvdan ozodlik) sifatida emas, balki fuqaroning o'z qobiliyatlarini amalga oshirish va ularni rivojlantirishdagi ichki va tashqi imkoniyatlarining birligi sifatida tushuniladi;

beshinchidan, xususiy mulk instituti va bozor iqtisodiyoti bilan bir vaqtda rivojlanayotgan huquq ustuvorligi. Mazkur jamiyatda huquqiy tartibga solish quyidagi tamoyillar asosida amalga oshiriladi: "hokimiyat uchun qonun bilan ruxsat etilmagan hamma narsa taqiqlanadi; fuqarolar uchun qonun bilan taqiqlanmagan hamma narsaga ruxsat beriladi".

Xulosa va takliflar. Fuqarolik jamiyati haqida gap ketar ekan ushbu yo'nalishdagi nazariyalar, turli xil konsepsiyalarning vujudga kelishi, rivojlanishi va o'zgarishi to'xtab qolmadi. XX asrning ikkinchi yarmidan e'tiboran, ayniqsa liberalizm g'oyalarining G'arb davlatlarida chuqur ildiz otishi ushbu nazariyani yanada takomillashishiga imkon yaratdi. Fuqarolik jamiyati endilikda globalizm deb nomlanuvchi fenomenning ajralmas qismiga aylana boshladi.

XXI asrning boshlarida G'arb siyosiy fanlarida, ayniqsa AQSh va Buyuk Britaniya siyosatshunosligida fuqarolik jamiyatining globallashuvi haqidagi fikr va mulohazalarning ko'payishi natijasida bahs va munozaralar ham kengaydi. Ommabop atama sifatida "global fuqarolik jamiyati" iborasi vujudga keldi. Xulosa sifatida shuni ta'kidlash lozimki fuqarolik jamiyati o'z mohiyati chegaralaridan chiqib xavfsizlik masalalari bilan ham bog'liq ahmiyat kasb eta boshladi. Ushbu fenomenning o'rganish bugungi kunda yanada dolzarb ahmiyat kasb etmoqda.

ADABIYOTLAR

1. Платон. Государство. Законы. Политика. – М., Мысль, 1998. – С.110.
2. Аристотель. Политика. Метафизика. Аналитика. – М.: Эксмо, 2008. – С.687.
3. Антология правовой мысли, том 1 Античность, Восточные цивилизации. – М. Мысль, 1999. – С.220.

4. Гаджиев К.С. Введение в политическую науку: Учебник для высших учебных заведений. – М.: Логос, 1999. – С. 29.
5. Геллнер Э. Условия свободы. Гражданское общество и его исторические соперники. М., 1995. – С. 20.
6. Апполонов А.В. Понятие «religio» в творчестве Алберта Великого // Социология. 2019 № 6. – С.142-150.
7. Farobiy Abu Nasr. Fozil odamlar shahri. – T.: Yoshlar matbuoti, 2022. – B. 238.
8. Beruniy Abu Rayhon. Tanlangan asarlar. 1-jild. -T.: Fan, 1968. – B.119.
9. Temur tuzuklari. Forschadan va X.Karomatov tarjimasini. -T.: 1991. – B.64.
10. Лейст О.Э. Гражданское общество, государство и право // Теория государства и права / Под ред. М.Н.Марченко. – М., 2004.
11. Сабирова Н. Государство и личность в гражданском обществе. // Власть. 2011. № 11. - С. 125.
12. Антология мировой правовой мысли. Европа. Америка. В 5 томах, т.2 М.: Мысль, 1998, Локк Джон. Два трактата о правлении. – С.89.
13. Фергюсон А. Опыт истории гражданского общества. М.: Рос. 2000. - С.103.
14. Руссо Жан Жак. Об общественном договоре, или принципы политического права. Антология мировой правовой мысли. В 5 томах, 3 том. М. – С. 129.
15. Гончарова А.Н. Дихотомия оптимальной формы согласования общественных и личных интересов. -М., 2002. – С. 24-28.
16. Буренко В.И. Политология. Учебник. – М.: Кнорус, 2013. – С. 392.
17. Пейн Т. Права человека. Пер. Н.Смирновой. М.: АСТ, 2009. – С.224.



Nafosat SHAKAROVA,

ISFT (International School of Finance Technology and Science) universiteti psixologiya fani o'qituvchisi

E-mail:shakarovanafosat@gmail.com

PhD G.Z.Ziyaviddinova taqrizi asosida

PSYCHOLOGICAL ASPECT OF VOLITIONAL QUALITIES IN ADOLESCENCE

Annotation

In this article, will and volitional qualities are counted from factors that determine the development of the individual, the degree of formation of volitional qualities in adolescence of the development of development is the main stage in the maturation of the individual. Therefore, it is important to analyze the criteria for the formation of volitional qualities and justify its importance in the development of personality. In adolescents who are coming of age today, individual psychological characteristics are the formation of such important volitional qualities as responsibility, initiative, discipline, diligence, boldness, perseverance, courage, striving for a goal, the development of methods for eliminating negative volitional qualities that occur in the mental-psychological process, determines that the topic is relevant in the current period.

Keywords: will, psychological component, talent, perseverance, self-control, Abulia, apraxia, genetics, psychological concepts.

ПСИХОЛОГИЧЕСКИЙ АСПЕКТ ВОЛЕВЫХ КАЧЕСТВ В ПОДРОСТКОВОМ ВОЗРАСТЕ

Аннотация

В данной статье рассматривается, что воля и волевые качества являются определяющими факторами развития личности, уровень формирования волевых качеств в подростковом возрасте развития является ключевым этапом в созревании личности. Поэтому важно проанализировать критерии формирования волевых качеств и обосновать их значение в развитии личности. Индивидуально-психологические особенности у подростков, достигших совершеннолетия сегодня, определяют формирование таких важных волевых качеств, как ответственность, инициатива, дисциплинированность, усидчивость, смелость, решительность, целеустремленность, выработка способов преодоления негативных волевых качеств, возникающих в психопсихологическом процессе, актуальность темы в настоящее время

Ключевые слова: Воля, психологическая составляющая, талант, упорство, самоконтроль, абулия, апраксия, генетика, психологические понятия.

O'SMIRLIK DAVRIDA IRODAVIY SIFATLARNING PSIXOLOGIK JIHATLARI

Annotatsiya

Ushbu maqolada iroda va irodaviy sifatlarni shaxs taraqqiyotini belgilovchi omillardan biri sanalishi, rivojlanish taraqqiyotining o'smirlik davrida irodaviy sifatlarning shakllanganlik darajasi shaxsning kamolotga yetishishidagi asosiy bosqich hisoblanadi. Shu bois irodaviy sifatlarni shakllanish mezonlarini tahlil qilish va uning shaxs rivojlanishidagi ahamiyatini asoslab berish muhimdir. Bugungi kunda voyaga yetayotgan o'smirlarda individual psixologik xususiyatlar ma'suliyat, tashabbuskorlik, intizomlilik, tirishqoqlik, dadillik, qat'iyatlilik, jasoratlilik, maqsadga intilish kabi muhim irodaviy sifatlarni shakllantirish, ruhiy-psixologik jarayonda yuzaga keladigan salbiy irodaviy sifatlarni bartaraf etish usullarini ishlab chiqish, mavzuning hozirgi davrda dolzarb ekanligini belgilaydi.

Kalit so'zlar: Iroda, psixologik komponent, iste'dod, matonatli, o'zini tuta bilish, abuliya, apraksiya, genetika, psixologik tushunchalar.

Kirish. Taraqqiyotning har bir davri uchun shaxs kamoloti alohida ahamiyat kasb etgan, uning muhim tarkibiy qismlaridan biri bo'lgan irodaviy sifatlarni, ularning turmushdagi o'rni qat'iy ta'kidlangan. Jamiyat farovonligini harakatlan-tiruvchi kuch sifatida shaxsning yuksak darajada ulug'lanishi va baholanishi unga nisbatan diqqat-e'tibor doim e'tibor markazida. Psixologiya fanida iroda kategoriyasi kishilik jamiyati ijtimoiy-tarixiy, ijtimoiy-psixologik taraqqiyotining har bir bosqichida muayyan darajada o'rganilgan. Hozirgi davrda mamlakatimizda barkamol avlod shakllanishiga munosabat davlat siyosati darajasiga ko'tarilganligi tufayli mazkur muammo keng ko'lamda tadqiq qilinishi ahamiyatli ekanligidan dalolat beradi. Bugungi kunda shaxsdagi irodaviy faoliyatini o'rganishga diqqat markazida bo'lmoqda Iroda insonning o'z xatti-harakatlarini (xulq atvorini) o'zi boshqarishini, u yoki bu xususiyatli intilish va istaklarini boshqarishni talab qiladi. Irodaviy faoliyat mohiyati shunda ko'zga tashlanadiki, bunda shaxs o'zini o'zi boshqaradi, o'zini qo'lga oladi, o'zining xususiy ixtiyorsiz

impulsiv tomonlarini nazorat etadi, hatto zarurat tug'ilsa u holda ularni tamoman yo'qotadi ham. Iroda insoning o'z xatti-harakatlarini o'zi boshqarishini, bir qator boshqa intilish va istaklarini tormozlanishini taqozo qiladi: iroda ongli ravishda qo'yilgan maqsadga muvofiq turli harakatlar qatorini tashkil qilishni ko'zda tutadi. Rivojlanayotgan mamlakatning taraqqiyotida o'sib kelayotgan yosh avlodning psixologik holati alohida ahamiyatli. Mavzuning ahamiyatli ekanligi haqida davlat rahbari shunday fikrni bildiradi. Mirziyoyev Shavkat Miromonovich [1] "Biz yoshlarga doir davlat siyosatini hech og'ishmasdan qat'iyat bilan davom ettiramiz. Nafaqat davom ettiramiz balki bu siyosatni eng ustuvor vazifamiz sifatida bugun zamon talab qilayotgan yuksak darajaga ko'taramiz. Yoshlarimizning mustaqil fikrlaydigan yuksak intellektual va ma'naviy salohiyatga ega o'z tengdoshlariga hech qaysi sohada bo'sh kelmaydigan insonlar bo'lib kamol topishi, baxtli yashashi uchun davlatimiz va jamiyatimizning bor kuch va imkoniyatlarini safarbar etamiz" – deb ta'kidlaydi. Bugungi globallashuv sharoitida yoshlarni

tarbiyalash va ularga ta'lim berish ham bizning eng oliy maqsadlarimizdan biri bo'lishi kerak ekanligini ta'kidlaydi. Bundan kelib chiqqan holda aytish mumkinki, biz o'rganayotgan mavzu dolzarb va jamiyat tarraqiyotiga ta'sir etuvchi zaruriy hodisadir.

Mavzuga oid adabiyotlar tahlili. Psixologik adabiyotlar tahliliga ko'ra, F.N.Ganobolin o'z faoliyati davomida iroda hamda shaxsning irodaviy sifatlarini keng tahlil etadi. Unga ko'ra, irodani ikki guruhga bo'lib o'rganishni tadqiq etgan. Jumladan, R Assadjolining izlanishlarida irodaviy sifatlarini tasniflashga oid o'ziga xos yondashuvni ko'rish mumkin, Iroda Adler uchun hayotiy maqsadlarga intilish va erishishni anglatuvchi yana bir termindir. Shunday ma'nosi bilan u o'z nazariyasining markaziy qismidir, Erik Erikson mashhur ayol va erkaklarning psixologik biografiyasini yaratgan holda psixologik va ijtimoiy rivojlanishning o'zaro ta'sirini tahlil qilgan holda, bolalarni turli madaniyatlarda tarbiyalash metodlarini o'rganib, psixoanaliz tushunchasining mazmunini kengaytirdi. Xorijiy psixologlardan M.S.Xagger va nemis psixiatri E. Krepelsh, A.Shopengauer alohida toifada tadqiq etishgan. Ingliz mutafakkiri J.Lokk erkin tanlash masalasini, iroda erkinligining umumiy muammosidan ajratishga harakat qildi.

Tadqiqot metodologiyasi. Shaxs shakllanishining asosiy mezonlaridan biri iroda bo'lgani uchun irodaviy sifatlar taraqqiyoti muammosi ko'pdan buyon jahon psixologlarining e'tiborini o'ziga jalb etadi. Hozirgi vaqtda yangi tendensiya yangi yo'nalishni ko'rsatmoqda. Ilmiy adabiyotlarda aniqlanishicha, o'smirlarning irodaviy sifatlarini tadqiq qilish psixologiya fanida so'nggi 10 yilliklarda e'tiborsiz qolib kelmoqda. Buning sabablari bir qancha bo'lib, asosiysi, olimlarning turli xil ta'lim texnologiyalarini tadbiiq qilishda ta'lim va o'zlashtirish zahiralarning psixologik jihatlarini o'rganishga bo'lgan qiziqishlaridir. Irodaviy sifatlarning shaxs shakllanishidagi ta'siri va uning rivojlanishi kam o'rganilgan bo'lib, istisno tariqasida so'nggi yillarda irodaning umumiy muammolari va irodaviy boshqaruvga bag'ishlangan ishlarni sanab o'tish mumkin (A.G.Asmolov, A.V.Bikov, Yu.A.Vasileva, V.E.Drujinin, V.A.Ivannikov, E.P.Ilin, A.E.Pasnichenko, E.A.Purtova, A.I.Frolov, S.A.Shapkin, T.I.Shulga). F.N.Gonobolin irodaviy sifatlar muammosini tadqiq etar ekan, ularni ikki guruhga ajaratadi [2]:

– birinchi guruh sifatlariga -qat'iyatlilik, jasoratlilik, o'ziga ishon va mustaqillik kabilar kiradi;

– ikkinchi guruh sifatlariga - chidamlilik, bardoshlilik ixtiyoriylik, intizomlilik va tashkilotchilik va hokazo. Irodaviy sifatlarini tadqiq etishning psixologik masalalari, R.Assadjolining izlanishlarida ham aks etib, unda irodaviy sifatlarini tasniflashga oid o'ziga xos yondashuvni ko'rish mumkin. Muallifga ko'ra, irodaviy sifatlarning quyidagi turlari ajratiladi:

– energiyalilik - bu sifat maqsadga erishishdagi qiyinchilikni yengishda namoyon bo'ladi;

– mahorat, nazorat, intizom - bu sifat boshqa psixik funksiyalarni tartibga solish va nazorat qilishni ta'minlaydi;

– konsratsiya - ta'sir sifati va vazifalar yoqimsiz bo'lganda, bu sifat alohida ahamiyatga ega sanaladi;

– qat'iyatlilik - tezkorlik - chaqqonlik qaror qabul qilishda namoyon bo'ladi [3];

– qat'iyatlilik, chidamlilik va sabrlilik - ekstremal sharoitlarda o'zini namoyon etadi;

– tashabbuskorlik, jasoratlilik, qat'iylik va tavakkalchilikka moyillik [4];

– tashkilotchilik, integratsiyalashuv, sintez - iroda bu yerda muammoni hal qilish uchun zarur bo'lgan, vositalarni birlashtirish vazifasini bajaradi va hokazo. Irodaviy sifatlar muammosini o'rganishda "loqus nazorat" yondoshuvi ham tan olinib, ushbu g'oyaning muallifi Dj.Rotter hisoblanadi. Muallifning fikricha, inson o'z faoliyati natijalari tashqi va ichki omillardan qidiradi. Ya'ni inson erishgan yutuqlari va kamchiliklari sababini tashqi muhit sharoitlaridan qidiradigan bo'lsa, unda bunday insonlar faoliyat natijalarida mas'uliyatni o'z bo'yniga olishmaydi [5]. Agarda, inson barcha harakatlarining natijalarini ichki muhitdan ya'ni o'zidan qidirsada, unda bunday insonlar har qanday vaziyatda mas'uliyatni o'z bo'yniga oluvchi shaxslar hisoblanishadi.

Xulosa va takliflar. Xulosa qilib aytganda, iroda shaxsning o'z faoliyati, xulq-atvori va muomalasini ongli boshqarishi bo'lib, maqsadga yo'naltirilgan xatti-harakatlarni amalga oshirishda uchraydigan tashqi va ichki qiyinchiliklarni yengish uquvidir. Shuning uchun iroda shaxsning o'z xulqini boshqarish, o'z faolligini idora qilish bilan cheklanib qolmasdan, balki turmushda to'siqlar vujudga kelsa, ularni bartaraf etishda ham bevosita ishtirok etadi. Iroda o'z mohiyatiga ko'ra, inson o'z mayllarini boshqarishga qobil bo'lsa, ularga shaxsiy munosabatini bildira olsa, faqat shundagina vujudga kelishi mumkin. Irodaning mohiyati, vujudga kelishi, uning bajaradigan funksiyasi murakkabligi tufayli unga ta'rif berish ham shunchalik mushkul. Shaxs nafaqat sharoitga qarab, balki uning sharoitlariga zid ravishda ham rivojlanadi. Insonning atrofidagi voqelik bilan munosabati nafaqat uyg'un, balki ma'lum bir dizgarmoniyani ham o'z ichiga oladi. "Iroda" tushunchasi psixiatriya, psixologiya, fiziologiya va falsafa tomonidan qo'llaniladi. Shaxs darajasida esa, iroda, quvvat, matonat, chidamlilik kabi xususiyatlarda namoyon bo'ladi. Ularni shaxsning birlamchi yoki asosiy, irodaviy sifatleri deb hisoblash mumkin.

Iroda ayrim tadqiqotchilar tomonidan mustaqil psixik jarayon sifatida ham, boshqa bir tadqiqotchilar esa, psixik jarayonlar va hodisalarning jihati sifatida ham, shaxsning o'z xulq-atvorini o'z ixtiyori bilan nazorat qilishning o'ziga xos qobiliyati sifatida talqin etadilar. Iroda shaxs ongining elementi hisoblanib, u tug'ma sifat emas, balki shaxsni shakllanishi jarayonida shakllanadi va rivojlanadi. Kuchli irodali fazilatlarini rivojlantirish uchun inson o'zi uchun muhim bo'lgan maqsadlarni qo'yishi va ixtiyoriy harakatlarini ushbu maqsadlarga erishish yo'lidagi to'siqlarni yengishga yo'naltirishi kerak. Inson qanchalik ko'p to'siqlarni engib o'tsa, uning irodaviy sohasi shunchalik rivojlangan bo'ladi. Biroq, insonlarga qarshi qaratilgan travmatik hodisalar yoki harakatlar uning irodasini "buzishi" mumkin. Iroda mavjudligi tufayli inson o'zining individualligini, o'z xatti-harakati uchun javobgarlikni o'z zimmasiga olish qobiliyatini his qiladi va anglaydi. Iroda deyarli barcha asosiy aqliy funksiyalarni - hislar, idrok, tasavvur, xotira, fikrlash va nutqni tartibga solishda ishtirok etadi. Ushbu jarayonlarning eng pastidan eng yuqori darajagacha rivojlanishi inson tomonidan ular ustidan ixtiyoriy nazoratni qo'lga kiritilishini ko'rsatadi. Irodaning vazifasi inson xatti-harakatlarini nazorat qilish, normal hayotga to'siqlar mavjud bo'lgan hollarda uning faoliyatini ongli ravishda o'zini o'zi boshqarishdan iborat.

ADABIYOTLAR

1. Sh.Mirziyoyev Erkin va farovon, demokratik davlatni birgalikda barpo etamiz.T.O'zbekiston.2016.14-bet
2. Гоноболин Ф.Н. Психология - М: Просвещение, вт. изд. Образование.2008. – С.66.
3. Шляпников В.Н. Понятие воли в рамках модели практической занятости человека // Вопр. психол. 2006. – №6. С. 147-154.
4. Иванников В.А. ВОЛЯ // Национальный психологический журнал. 2010. – №1. С. 97-102.

5. Rotter G. V. Generalized expectations for internal versus external control of reinforcement // Psychol. Monogr. (reprint) Kerch. 2009. – PP.276
6. Крутых А.В. Ответственность в студенческом возрасте // Международный студенческий научный вестник. – 2015. – № 5-2. ;
7. Ильин Е. П. Психология воли. 2-е изд. [Текст] / Е. П. Ильин. – СПб. : Питер, 2009. – С. 206.
8. Жан Пиаже: теория, эксперименты, дискуссии: учеб. пособие для студентов психол. спец. и направлений / Ж. Пиаже ; под ред. Л.Ф.Обуховой, Г.В. Бурменской. - М.: Гардарики, 2001. – С.59.
9. Глушко О. И. Концепция волевой активности ДН Узнадзе и современные подходы к изучению субъектной активности //Вісник Харківського національного університету імені ВН Каразіна. Серія: Психологія. – 2011. – №. 47. – С. 53-56.
10. Бородина Н.В. Особенности социологического портрета студента, обучающегося по наиболее востребованным и перспективным специальностям среднего профессионального образования / Н.В. Бородина, А.Р. Симонян, И.И. Украинцева // Вестник Адыгейского государственного университета. Серия 3: Педагогика и психология. - 2017. - № 4(208). - С. 40-49
11. Гаврилииа И.В. Факторы влияния на оценки степени развития волевых качеств личности //Автореф. дис. канд. психол. наук. М.: Московский государственный университет им. М.В. Ломоносова. 2010. С. 8.
12. Ильин Е. П. И46 Психология воли. 2-е изд. - СПб.: Питер, 2009. - 368 с.: ил. - (Серия «Мастера психологии»).201 б
13. Касаткина Д.А. Эмпирическое исследование волевых качеств и направленности личности // Акмеология. 2012. № 4 (44). – С.82-86.
14. Маторин Д. О. Формирование волевых качеств у подростков сред-ствами физической культуры. Дис. на соиск. уч. ст. канд. пед. н. Саратовский национальный исследовательский государственный университет им. Н.Г. Чернышевского. Саратов, 2017. – С.83
15. Пасниченко А.Э. Оценка индивидуально-возрастных особенностей развития волевых качеств личности. М., «Наука» 2006.– С.134.
16. Селиванов, В.И. Проблемы психологии воли / В.И. Селиванов. – Рязань: 2 - Изд. Наука . 2013 – С.85.
17. Черенева Е. А. Проблема воли и произвольности в психологии //Вестник Бурятского государственного университета. Образование. Личность. Общество. – 2011. – №. 5. – С. 39-43.
18. Иванников В.А., Шляпников В.И. Воля как продукт общественно-исторического развития человечества // Психологический журнал. 2012. Т. 33. №3. – С.111-121.
19. Пасниченко А.Э. Оценка индивидуально-возрастных особенностей развития волевых качеств личности. М., «Наука» 2006.– С.134.



Dilnoza SHAMURATOVA,
O'zbekiston Jahon tillari universiteti o'qituvchisi,
E-mail: dizamura5@gmail.com

TDPU professori, f.f.d G.Maxkamova taqrizi asosida

THE SURFACE AND DEEP APPROACHES TO LEARNING AND TEACHING THE ENGLISH LANGUAGE IN HIGHER EDUCATION

Annotation

This article examines surface and deep approaches to learning and teaching English in higher education. In surface learning, students focus on external goals such as getting a particular grade or award or pleasing or impressing someone else. These students tend to do only what is necessary and focus more on being able to regurgitate what they have learned rather than truly understanding and absorbing the material. A deep approach to learning concentrates on the meaning of what is learned. That concentration may involve testing the material against general knowledge, everyday experience, and knowledge from other fields or courses. A student taking a deep approach seeks principles to organize information. This article discusses the theoretical foundations of both approaches, their practical applications, contradictions and limitations. The conclusion of this study suggests that a combination of both approaches is necessary for effective teaching and learning of English in higher education

Key words: Surface approach, deep approach, learning, teaching, English language, higher education.

ПОВЕРХНОСТНЫЙ И ГЛУБИННЫЙ ПОДХОДЫ К ИЗУЧЕНИЮ И ПРЕПОДАВАНИЮ АНГЛИЙСКОГО ЯЗЫКА В ВУЗЕ

Аннотация

В статье рассматриваются поверхностный и глубокий подходы к изучению и преподаванию английского языка в высшей школе. При поверхностном обучении учащиеся сосредотачиваются на внешних целях, таких как получение определенной оценки или награды, удовлетворение или впечатление на кого-то другого. Эти учащиеся, как правило, делают только то, что необходимо, и больше сосредоточены на том, чтобы повторить то, что они узнали, а не на том, чтобы действительно понять и усвоить материал. Глубокий подход к обучению концентрируется на значении того, что изучается. Эта концентрация может включать проверку материала на соответствие общим знаниям, повседневному опыту и знаниям из других областей или курсов. Студент, использующий глубокий подход, ищет принципы для организации информации. В данной статье рассматриваются теоретические основы обоих подходов, их практическое применение, противоречия и ограничения. Выводы данного исследования позволяют предположить, что для эффективного преподавания и изучения английского языка в высшей школе необходимо сочетание обоих подходов.

Ключевые слова: Поверхностный подход, глубокий подход, обучение, преподавание, английский язык, высшее образование.

OLIV TA'LIMDA INGLIZ TILINI O'RGANISH VA O'QITISHDA YUZAKI VA CHUQUR YONDASHUVLAR

Annotatsiya

Maqolada oliy ta'lim muassasalarida ingliz tilini o'rganish va o'qitishga yuzaki va chuqur yondashuvlar haqida so'z boradi. Yuzaki ta'limda talabalar tashqi maqsadlarga, masalan, ma'lum bir baho yoki mukofot olish, qoniqish yoki boshqa birovni hayratda qoldirish kabi maqsadlarga ye'tibor qaratadilar. Bu talabalar faqat kerakli narsani qilishga moyil bo'lib, materialni tushunish va o'zlashtirishdan ko'ra ko'proq o'rganganlarini takrorlashga ye'tibor berishadi. Chuqur o'rganish yondashuvi o'rganilayotgan narsaning ma'nosiga qaratilgan. Bu konsentratsiya materialni umumiy bilimlar, kundalik tajriba va boshqa sohalar yoki kurslar bilimlari bilan taqqoslashni o'z ichiga olishi mumkin. Chuqur yondashuvdan foydalanadigan talaba axborotni tartibga solish tamoyillarini izlaydi. Ushbu maqolada ikkala yondashuvning nazariy asoslari, ularning amaliy qo'llanilishi, qarama-qarshiliklari va cheklovlari muhokama qilinadi. Ushbu tadqiqot natijalari shuni ko'rsatadiki, oliy ta'limda ingliz tilini samarali o'qitish va o'rganish har ikkala yondashuvning kombinatsiyasini talab qiladi.

Kalit so'zlar: Yuzaki yondashuv, chuqur yondashuv, o'rganish, o'qitish, ingliz tili, oliy ta'lim.

Introduction. Learning and teaching English is becoming increasingly important in higher education around the world, with more and more universities offering English courses to non-native English students. There are two approaches to learning and teaching English - the surface approach and the deep approach. The surface approach prioritizes memorization and recall of information for exam purposes, while the deep approach requires a comprehensive understanding of the language for long-term retention. This paper seeks to explore these two approaches to learning and teaching English, their theoretical foundations, practical applications and effectiveness in higher education.

Literature review. The surface approach to learning is characterized by a focus on memorization and rote learning. According to Marton and Säljö (1976), learners adopting a surface approach tend to prioritize the acquisition of facts and isolated pieces of information rather than understanding the underlying concepts. In the context of English language education, this might manifest as a reliance on memorizing vocabulary and grammar rules without a deeper comprehension of their usage. This approach is often associated with the acquisition of discrete facts and pieces of information rather than a deeper understanding of underlying concepts or meanings. In the context of learning and teaching

the English language in higher education, the surface approach may manifest in students primarily concentrating on memorizing vocabulary lists, grammatical rules, and other isolated language components.

The surface approach is, in essence, about achieving a surface-level understanding of the subject matter, aiming to meet immediate requirements such as passing exams or completing assignments. Learners adopting this approach may not delve into the intricacies of language use or the broader cultural and contextual aspects of communication. Instead, they might focus on memorizing information without necessarily connecting it to a broader framework of knowledge. This approach has been critiqued for its limitations, as highlighted by researchers like Biggs (1987). While the surface approach may lead to short-term success in assessments, it often results in superficial knowledge retention and may not support the development of critical thinking skills or a comprehensive understanding of the subject matter. In the context of learning the English language, a reliance on surface learning may hinder a student's ability to apply language skills effectively in real-world communication situations.

Educators and researchers often consider the surface approach as one end of the spectrum, acknowledging its prevalence in certain learning contexts but emphasizing the need for a more balanced and comprehensive approach to education. In contrast to the surface approach, the deep approach to learning encourages students to engage more profoundly with the subject matter, promoting critical thinking, understanding, and the application of knowledge in meaningful ways. Balancing these approaches is essential for fostering well-rounded and proficient learners in the field of English language education. Research by Biggs (1987) suggests that students adopting a surface approach may achieve good grades through memorization, but retention and application of knowledge tend to be limited. In the English language classroom, this approach can hinder language proficiency development as students may struggle to apply learned structures and vocabulary in authentic communication.

In contrast, the deep approach to learning emphasizes understanding and critical thinking. Marton and Säljö (1976) describe learners with a deep approach as those who seek to grasp the meaning behind the information, connect concepts, and apply knowledge to real-world situations. In the context of English language education, this might involve exploring the nuances of language use, understanding cultural contexts, and engaging in meaningful communication. Students employing a deep approach strive to grasp the intricacies of language use, exploring not only the mechanics of grammar and vocabulary but also delving into the cultural and contextual dimensions of communication. This approach encourages learners to connect new information with existing knowledge, fostering a more holistic understanding of the English language. The emphasis on critical thinking is a key component of the deep approach. Students are encouraged to analyze, evaluate, and synthesize information rather than simply memorizing it. In the context of English language education, this might involve critically examining literary texts, understanding the nuances of language in different cultural contexts, and applying language skills to solve authentic communication challenges. Furthermore, the deep approach promotes the integration of knowledge, encouraging students to see the connections between different concepts and apply their learning in

practical situations. This integrative aspect is crucial for developing language proficiency that extends beyond the classroom setting.

Ramsden (2003) suggests that students who adopt a deep approach are more likely to retain knowledge in the long term and develop a genuine understanding of the subject matter. In the context of learning the English language, this means not only acquiring language skills but also appreciating the cultural and social dimensions of language use. Educators who aim to foster a deep approach to learning in their English language classrooms often design activities that promote critical analysis, reflection, and application of knowledge. These activities may include collaborative projects, discussions on authentic language use, and engagement with real-world language challenges.

Research Methodology. In this study, a qualitative approach was used to analyze and compare the surface and deep approaches to teaching and learning the English language in higher education. Data was collected through in-depth interviews with three experienced teachers and analyzed thematically to identify recurring themes. To ensure the accuracy of our research, we conducted an in-depth literature review of articles on surface and depth approaches to learning and teaching English in higher education. We reviewed the theoretical and practical aspects of both approaches, including their advantages, disadvantages, and scope. This secondary data review allowed us to collect relevant information on the topic from various sources.

Discussion and Results. Deeper Learning is a set of student outcomes that includes mastery of essential academic content; thinking critically and solving complex problems; working collaboratively and communicating effectively; having an academic mindset, and being empowered through self-directed learning.

All three teachers emphasized the necessity of using the deep approach to teaching the English language. They highlighted the importance of engaging students in learning activities that encourage critical thinking, reflection, and problem-solving. This approach involves creating a collaborative environment that facilitates discussion and inquiry-based learning.

The teachers also acknowledged the value of the surface approach as a complementary strategy to the deep approach. They recommended that some fundamental aspects of language learning must be developed through repetition and memorization, such as grammar rules, vocabulary, and spelling. The teachers suggested that this method should not be the primary focus but used in combination with the deep approach.

Conclusion. Surface and deep approaches to learning and teaching English in higher education offer different advantages and disadvantages. A surface approach is useful for achieving short-term goals, such as passing exams, while a deep approach is important for long-term acquisition of knowledge, skills, and the ability to use them in a variety of contexts. A combination of both approaches is necessary for effective teaching and learning of English in higher education, creating a balanced curriculum that meets short-term and long-term goals. Universities and teachers should strive for a balance between these two approaches, focusing primarily on the deep approach while incorporating repetition and memorization selectively.

REFERENCES

1. Biggs J. B. (2003). *Teaching for quality learning at university: What the student does* (2nd Ed.). Philadelphia: Society for Research into Higher Education.
2. Biggs J. B. (2001). *Teaching for Quality Learning at University*. Buckingham: SRHE and Open University Press.

3. Blake B. & Pope, T. (2008). Developmental psychology: Incorporating Piaget's and Vygotsky's theories in classroom. *Journal of Cross-disciplinary perspectives in education*, 1(1), 59-67. Brown, S. White, S. Wakeling, L. & Naiker, M. (2015).
4. Approaches and Study Skills Inventory for Students (ASSIST) in an Introductory Course in Chemistry. *Journal of University Teaching & Learning Practice*, 12(3). Article 6.
5. Entwistle N. TAÏT H.(1990). Approaches to learning, evaluations of teaching, and preferences for contacting academic environments. *Higher education*.
6. Marton F., & Säljö, R. (1984). Approaches to Learning. In F. Marton, D. Hounsell, & N. Entwistle (Eds.), *The Experience of Learning* (pp. 36-55). Edinburgh: Scottish Academic Press
7. Harvard-Smithsonian Center for Astrophysics.(1994) A private universe: Misconceptions that block learning .
8. Hattie J.A.C. & Donoghue, G.M. (2016). Learning strategies: A synthesis and conceptual model. *Science of Learning*, 1(16013), 1-13. doi:10.1038/npjscilearn.2016.13.
9. Hermida J. (2015). *Facilitating deep learning pathways to success for university and college teachers*. Toronto, Canada: Apple Academic Press.
10. Ramsden P. (2003). *Learning to teach in higher education* (2nd ed.). London, UK: Routledge Palmer.
11. Relf B., O'Rourke, J. Crawford, N., Sharp, S., Hodges, B., Shah, M. & Barnes, R. (2017). Lighting the path(way): Articulating curriculum design principles for open access enabling programs. Retrieved from <http://www.newcastle.edu.au>



Kamola SHARIPOVA,
Farg‘ona davlat universiteti o‘qituvchisi
E-mail: ksharipova582@gmail.com

Falsafa fanlari doktori, dotsent I.Siddiqov taqrizi asosida

THE ROLE OF SOCIAL INSTITUTIONS IN ENSURING GENDER EQUALITY IN NEW UZBEKISTAN

Annotation

The article talks about the role of social institutions in ensuring gender equality in the new Uzbekistan. In order to reveal the content of the article, legal documents and sources related to the field were used.

Key words: new Uzbekistan, gender equality, social institutions, women.

YANGI O‘ZBEKISTONDA GENDER TENGLIKNI TA‘MINLASHDA IJTIMOY INSTITUTLARNING O‘RNI

Annotatsiya

Maqolada yangi O‘zbekistonda gender tenglikni ta‘minlashda ijtimoiy institutlarning o‘rni haqida so‘z boradi. Maqola mazmunini ochib berish maqsadida qonunchilik hujjatlari va sohaga oid manbalardan foydalanildi.

Kalit so‘zlar: yangi O‘zbekiston, gender tengligi, ijtimoiy institutlar, xotin-qizlar.

РОЛЬ СОЦИАЛЬНЫХ ИНСТИТУТОВ В ОБЕСПЕЧЕНИИ ГЕНДЕРНОГО РАВЕНСТВА В НОВОМ УЗБЕКИСТАНЕ

Аннотация

В статье говорится о роли социальных институтов в обеспечении гендерного равенства в новом Узбекистане. Для раскрытия содержания статьи использованы юридические документы и источники, относящиеся к данной области.

Ключевые слова: новый Узбекистан, гендерное равенство, социальные институты, женщины.

Bugungi kunda xotin-qizlarning davlat va jamiyat qurilishidagi ishtirokini kengaytirish, ijtimoiy-iqtisodiy, ta‘lim, sog‘liqni saqlash va boshqa sohalardagi o‘rnini yanada yuqori darajaga ko‘tarish muhim vazifalardan biri bo‘lib turibdi. Buning uchun xotin-qizlar va erkaklar teng huquqligini ta‘minlashga doir dolzarb masalalarga oid tegishlar qarorlar qabul qilish zarur ko‘rinadi. Shu nuqtai nazardan, gender tenglikka erishish Strategiyasiga asosan, uzoq istiqboldagi maqsadli vazifalardan kelib chiqib, gender tenglikka erishish bir qator dasturlar yo‘nalishlarida amalga oshiriladi. Davlat xizmatida, ijtimoiy-iqtisodiy, oilaviy, saylov huquqlarini amalga oshirishda xotin-qizlar va erkaklar uchun teng huquq hamda imkoniyatlarni ta‘minlash, shular jumlasidandir. Shuningdek, Strategiyada gender tenglikni ta‘minlash tadbirlarini hisobga olgan holda, davlat dasturlarini budjetlashtirish va moliyalashtirish ham ko‘zda tutilgan. Bundan tashqari, yuqori va qo‘yi tizimdagi davlat organlaridagi rahbarlik lavozimlariga xotin-qizlarni tayinlash amaliyoti kengaytirib boriladi.

Gender statistikasi yuritilishini takomillashtirishda respublika va hududlar kesimida genderni o‘rnatish tahlil qilish hamda uning monitoringini yuritish maqsadida xotin-qizlar va erkaklarning nojadvaliy mehnat bozori sektoridagi, shuningdek hududlarni ijtimoiy-iqtisodiy rivojlantirishdagi ishtiroki, ularning davlat tomonidan kafolatlangan imkoniyatlardan foydalanish holati yuzasidan statistik ma‘lumotlarni tizimli yuritishda qonunda ko‘zda tutilgan vakolatli mansabdor shaxs vazifalarini bajarilishini inobatga olish zarur.

Fuqarolik jamiyatida demokratik institutlarning mavjudligi va uning mustahkamlanib borilishi – fuqarolar siyosiy ongi va madaniyatini shakllantirishning hal qiluvchi shartidir. Bunday fuqarolik jamiyati siyosiy tizimi shaxs siyosiy-huquqiy ongi va faoliyatining rivojlanishiga keng imkoniyatlar yaratadi, uni rag‘batlantiradi. Jamiyat siyosiy

tizimi qanchalik demokratik bo‘lsa, inson siyosiy hayotda, fuqarolik jamiyati qurilishida shunchalik faol ishtirok etadi.

Demokratik jamiyatning muhim tamoyillaridan biri nodavlat notijorat tashkilotlarining mavjudligi va faoliyat ko‘rsatishi bilan belgilanadi. Fuqarolik jamiyati institutlari, nodavlat notijorat tashkilotlari hozirgi kunda demokratik qadriyatlar, inson huquq va erkinliklari hamda qonuniy manfaatlarini himoya qilishning muhim omiliga aylanmoqda, fuqarolarning o‘z salohiyatlarini ro‘yobga chiqarishi, ularning ijtimoiy-iqtisodiy faolligi va huquqiy madaniyatini oshirish uchun sharoit yaratmoqda, jamiyatda manfaatlar muvozanatini ta‘minlashga ko‘maklashmoqda [1].

Bugungi kunda O‘zbekistonda yaratilgan imkoniyatlar nodavlat notijorat tashkilotlarining son va sifat jihatidan o‘shirishga olib kelmoqda. Mamlakatimizda ayollar huquq va manfaatlarini himoya qilish sohasida faoliyat ko‘rsatayotgan nodavlat notijorat tashkilotlarining umumiy soni 400 tani tashkil qiladi. Ta‘kidlash joizki, fuqarolik jamiyatini rivojlantirish va bu jarayonda “Kuchli davlatdan kuchli fuqarolik jamiyati sari” tamoyilining hayotga keng tatbiq etilishida ijtimoiy sheriklik omili muhim ahamiyatga ega. Chunki, takomillashgan fuqarolik jamiyati institutlari mamlakatda qonun ustuvorligi va demokratik boshqaruv tizimini ta‘minlashda, fuqarolarning siyosiy-huquqiy madaniyati va ularning faol fuqarolik pozitsiyalarining shakllanishida hamda muvaffaqiyatli gender siyosatini amalga oshirishda o‘ziga xos o‘ringa ega.

Nodavlat notijorat tashkilotlari va fuqarolik jamiyatining boshqa institutlarining mamlakat taraqqiyotidagi o‘rni xususida Prezidentimiz Sh.M.Mirziyoyevning: “Erkin fuqarolik jamiyatini barpo etish, inson huquq va erkinliklarini himoya qilish borasida amalga oshirayotgan islohotlarimizda nodavlat notijorat tashkilotlarining o‘rni va roli beqiyos ekanini alohida ta‘kidlash joiz” [2], deya ta‘kidlashi bejizga emas.

Olimlar fuqarolik jamiyatini tadqiq qilishda davlatning o'zini o'zi boshqarish organlari hamda uchinchi sektor bilan munosabatlari, fuqarolik jamiyati va demokratiya, fuqarolik jamiyati va bozor iqtisodiyoti munosabati (uning analogi sifatida), ijtimoiy-siyosiy jarayonlarda fuqaro faolligi masalasi, fuqarolik jamiyatida individ erkinligi, ixtiyoriylik va ko'ngillilik nuqtai naazaridan, fuqarolik jamiyatining institutsional jihatlari, uni liberalizm g'oyasi orqali talqin qilish, shuningdek, turli sohalarida uchinchi sektor tashkilotlar faoliyatini kengaytirish va boshqalar bilan bog'lab o'rganiladi.

Fuqarolik jamiyati va uning institutlari faoliyatini isloh qilish va takomillashtirishga oid fikrlarni MDH mamlakatlari siyosatshunos, jamiyatshunos, huquqshunos olimlari L.I.Yakobson, I.V.Mersiyanova, YE.L.Ryabova, YE.V.Galkina⁴ tadqiqotlarida uchratish mumkin. Ushbu olimlar zamonaviy davrda fuqarolik jamiyatining institutsionallasuvi, davlat va fuqarolik jamiyati institutlari munosabati, postsotsiologik davlatlarda fuqarolik jamiyati, kelajakdagi fuqarolik jamiyatining loyihasi, zamonaviy davrda fuqarolik jamiyati institutlari taraqqiyoti, yangi asrdagi siyosiy jarayonlarning transformatsiyasi fuqarolik jamiyati institutlashuviga ta'siri kabi masalalarini tadqiq qilganlar.

O'zbekiston Respublikasida fuqarolik jamiyati va uning institutlarini shakllantirish va rivojlantirish bilan bog'liq bo'lgan tadqiqotlar mustaqillikning ilk davridan boshlab amalga oshirila boshlandi. Xususan, fuqarolik jamiyati ta'limoti, uning tarixiy rivojlanishi, institutsional asoslari hamda huquqiy davlat va kuchli fuqarolik jamiyatining ijtimoiy-siyosiy tamoyillariga bag'ishlangan bir qancha ilmiy izlanishlar olib borildi. Siyosatshunos olimlardan A.Mo'minov, N.Jo'rayev, I.Ergashev, U.Idirov, M.Qirg'izboyev, R.Jumayev, V.Qo'chqorov, G.Jamalova, M.To'raqulov, J.Mavlonov[6] va boshqalarning tadqiqotlarida fuqarolik jamiyati nazariyasi, O'zbekistonda fuqarolik jamiyatining shakllanish bosqichlari, uning o'ziga xos xususiyatlari, fuqarolik jamiyatining davlat siyosiy tizimi bilan bog'liq jihatlari hamda davlat va jamiyat boshqaruvini demokratlashtirishda siyosiy liderning o'rni masalalari tahlil qilingan.

Shuningdek, huquqshunos olimlar X.Odilqoriyev, Z.Isломov, X.Mamatov, Sh.Nazarov, U.Fazilov va Sh.Yaqubovlarning ilmiy ishlarida O'zbekistonda ochiq fuqarolik jamiyati qurishning huquqiy asoslarini takomillashtirish, huquqiy madaniyat va uning fuqarolik jamiyati shakllantirishdagi roli, davlat va fuqarolik jamiyati institutlari hamkorligining huquqiy mexanizmlari, fuqarolik jamiyatini rivojida jamoat tashkilotlarining nazariy va huquqiy masalalari tadqiq etilgan.

Qolaversa, fuqarolik jamiyati institutlari ijtimoiy-falsafiy jihatlari A.Qodirov, F.Musayev, A.O'tamuradov, A.Huseynova, D.Sadullayeva kabi faylasuflarning tadqiqotlarida mustaqillik yillarida O'zbekistonda huquqiy demokratik davlat va fuqarolik jamiyati qurishning falsafiy-huquqiy asoslari, davlat va jamiyat hayotini yanada demokratlashtirish va erkinlashtirishning ijtimoiy-siyosiy asoslari, jamiyat demokratlashuvi sharoitida fuqarolarning huquqiy madaniyatini takomillashtirish, fuqarolik jamiyatini shakllantirish jarayonida ayollar faolligini oshirish muammolari tahliliga bag'ishlangan[12].

Fuqarolik jamiyati konsepsiyasi va ijtimoiy hayotimizda fuqarolik jamiyati institutlarining o'rni borasida ko'plab ilmiy izlanishlar olib borilgan bo'lsa-da, bugungi kunda Yangilanayotgan O'zbekistonda fuqarolik jamiyati institutlarini aynan gender siyosatiga muvofiqlashtirish va samaradorligini oshirishdagi omillari yetarlicha tadqiq etilmagan.

Fuqarolik jamiyati institutlarining mamlakat ijtimoiy hayotidagi ishtiroki, jumladan gender tengligini ta'minlash va

rivojlantirishga oid nazariyalarni siyosiy fanlar nuqtai nazaridan o'rganish, fuqarolik jamiyati shakllanishining o'ziga xos xususiyatlarini aniqlash hamda Taraqqiyot strategiyasi doirasida O'zbekistonda fuqarolik jamiyati qurilishi jarayonlarini ilmiy tahlil etish lozim, ular quyidagicha:

- Ijtimoiy-siyosiy fanlarda fuqarolik jamiyati va gender siyosati kategoriyalari bo'yicha dastlabki qarashlar, ularning rivojlanish bosqichlari, bu boradagi ilmiy nazariy tadqiqotlarni tizimlashtirish;

- Fuqarolik jamiyati institutlari rivojining tarixiy-siyosiy asoslarini tadqiq qilish;

- zamonaviy G'arb va Sharq mamlakatlari tajribasida gender tengligi va fuqarolik jamiyati institutlarini rivojlantirish masalalarini tahlil qilish;

- Gender tenglikni ta'minlash siyosatini davom ettirish, xotin-qizlarning ijtimoiy-siyosiy faolligini oshirish, ularni qo'llab-quvvatlashga doir islohotlarni amalga oshirish.

- Jamiyatda xotin-qizlarga tazyiq va zo'rvonlikka nisbatan murosasizlik muhitini yaratish, xotin-qizlarning huquqlari va qonuniy manfaatlarini ta'minlash[1].

- Jamiyat ijtimoiy modernizatsiyasi va mamlakat taraqqiyotida fuqarolik jamiyati institutlarining o'rni va rolini ko'rsatib o'tish;

- Yangi O'zbekistonning taraqqiyot strategiyasi negizida fuqarolik jamiyati institutlari faoliyatini isloh qilishning istiqbollari qaratilgan taklif va xulosalar ishlab chiqish.

O'zbekiston xotin-qizlarining nodavlat, notijorat tashkilotlari (NNT) jamiyatda gender tenglik g'oyalari amalga oshirishda ancha ishlarni qilishgan va tajriba to'plashda davom etib kelishmoqda. Muayyan loyihalarni amalga oshirish, jamoatchilik fikriga ta'sir o'tkazish, xotin-qizlar huquqlarini ommalashtirish va tarqatish yo'li bilan ular chinakam fuqarolik jamiyatining yuzaga kelishiga ko'maklashmoqda. NNT paydo bo'lishi bilan yangi ijtimoiy o'zaro munosabatlar shakllandi va xotin-qizlar harakati yuzaga keldi, NNT tuzish tashabbuskorlari ham xotin-qizlarning o'zi bo'ldi. Bu tashkilotlar xotin-qizlar aholining muayyan muammolari va ehtiyojlarini o'rganish yuzasidan katta ishlarni amalga oshirdi.

Xotin-qizlar NNT ishning yangi shakllari va usullaridan foydalanishmoqda, ular o'z faoliyatlarida mustaqil-dirlar va yangi ish joylarini yaratish, turli xil ijtimoiy muammolarni hal etish, turli manbalardan, shu jumladan chet el rivojlanish fondlaridan moliyaviy madad olish imkoniyatlariga ega. Ularning faoliyati xotin-qizlarning huquqlarini yana ham aniqroq anglashga, bunday huquqlarning buzilishini, xotin-qizlarga nisbatan zo'rvonlikni qoralashga ko'maklashadi. Ular xotin-qizlarning manfaatlarini himoya qilar ekanlar, ularning muammolarini hal etishda yordam beradilar, ayollarga ularning huquqlari va bu huquqlarni himoya qilish usullari to'g'risida ma'lumotlar beradilar, ko'pincha ilg'or o'zgarish-larga turtki beradilar, demokratik jamiyatni qaror toptirish va rivojlantirish jarayonlarida xotin-qizlarning rolini oshirishga katta hissa qo'shadilar[4].

O'zbekiston Respublikasida xotin-qizlar teng huquqliligining kafolatlari, jamiyat hayotidagi o'rni, davlat boshqaruv sohasidagi faoliyatlari, xotin-qizlar bandligini ta'minlash, ularni kasbiy salohiyatlarini yanada rivojlantirish, jamiyatdagi barcha sohalar doirasida xotin-qizlar faolligini oshirishga doir bosqichlarni o'rganish yuzasidan ilmiy taklif va amaliy tavsiyalarni keltirishimiz mumkin:

- jamiyatda shakllangan "ayollarga xos kasblar" tushinchasini muomaladan chiqarish yoki uning turlarini kengaytirish, erkin kasb tanlashga imkon yaratish;

- uy vazifalari, bola tarbiyalash kasbiy faoliyatga to'siq bo'lmasligi uchun masofadan turib ishlash faoliyatini yo'lga qo'yish;

- nodavlat tashkilotlari bilan keng hamkorlikni yo'lga qo'yish orqali xotin-qizlarda ijodkorlikni rag'batlantiruvchi loyihalarni ishlab chiqish. Bu orqali o'z qobiliyatlarini yanada rivojlantirish (uy sharoitida), namoyon qilishiga imkon yaratish;

- huquqiy ta'limda xotin-qizlar savodxonligini oshirish maqsadida loyihalarni yo'lga qo'yish, siyosiy karera, davlat boshqaruvida xotin-qizlar ishtirokini oshirish, ularga mos ish o'rinlari ustida yangicha yondashuv;

- oilaviy munosabatlarda xotin-qizlar va erkaklar o'rtasidagi munosabatlarni kelishuv asosida amalga oshirish,

erkak va ayol muammoli vaziyatlarda tenglik prinsipini o'zaro hurmat va bir-birini tushinish tarzida amalga oshirish;

- nasl, farzand tarbiyasi masalalarida tenglikka rioya qilgan holda, ayolning jamiyatdagi o'rnini topishda, kasb-hunar masalalarida qo'llab-quvvatlash;

- nohaqlikka uchragan, zo'rvonlik qurboniga aylangan xotin-qizlar bilan davlat, jamiyat hamkorligini yanada kuchaytirish, ularni har tomonlama qo'llab-quvvatlashning tizimli mexanizmini ishlab chiqish kabilardir.

ADABIYOTLAR

1. Жамалова Г.Г. Сиёсий ва ҳуқуқий маданиятни юксалтириш - жамият тараққиётининг асоси. "Yangi O'zbekiston: barqaror rivojlanishning ijtimoiy-falsafiy, iqtisodiy-siyosiy va huquqiy masalalari". Volume 2 | Special ISSUE 23. 2022. – Б. 976-984.
2. Ш.Мирзиёев. Халқимизнинг розилиги бизнинг фаолиятимизга берилган энг олий баҳодир. – Т.: "Ўзбекистон" НМИУ, 2018. – Б. 102.
3. Ўзбекистон Республикаси Президентининг "2022—2026 йилларга мўлжалланган Янги Ўзбекистоннинг тараққиёт стратегияси тўғрисида" ги Фармони, 28.01.2022 йилдаги ПФ-60-сон. <https://lex.uz/uz/docs/5841063>
4. Ҳаракатлар стратегияси асосида жадал тараққиёт ва янгиланиш сари. Сиёсий рисола. –Т.: Фафур Фулом номидаги нашриёт матбаа ижодий уйи, 2017;
5. Аҳмедшина Ф. Мустақиллик шароитида Ўзбекистоннинг гендер муаммолари // Гендер муносабатлар назарияси ва амалиётга кириш илмий мақолалар тўплами. – Тошкент, 2007. – Б. 414.
6. Жўраев Н.К. Ўзбекистонда янгиланишлар концепциясининг яратилиши ва амалиётга қўлланилиши. Сиёс.фан. док. ... дисс. – Т., 2001;
7. Эргашев И. Политика государства независимого Узбекистана на селе: теория и практика. Дисс. ... док.полит. наук. – Т.: 1995;
8. Қирғизбоев М. Фуқаролик жамияти: генезиси, шаклланиши ва ривожланиши. –Т.: Ўзбекистон, 2010; Жумаев Р. Давлат ва жамият: демократлаштириш йўлида. –Т.: Шарк, 1998;
9. Жамалова Г.Г. Ўзбекистонда фуқаролик жамияти қурилишининг сиёсий масалалари. сиёс.фан.ном. ... дисс. –Т., 2006.;
10. Жўракулов Ф.Н. Фуқаролик жамиятини қуриш шароитида давлат ижроия ҳокимияти тизимини модернизациялаш. сиёс.фан.док. ... дисс. –Т., 2018;
11. Мавлонов.Ж.Ё. Повышение роли институтов гражданского общества в обеспечении эффективного диалога государства с народом. Дисс. ... док.полит.наук. –Т., 2018.
12. Шотурсунова Н. Ўзбекистонда гендер сиёсати самардорлигини оширишда фуқаролик жамияти институтлари иштирокининг тенденциялари. // Оилавий-ҳуқуқий муносабатларда гендер тенглиги: конференция материаллари тўплами. – Тошкент: «Mahalla va Oila nashriyoti», 2021. – Б. 17-20.



Gulxayo ELMURADOVA,

O'zbekiston jurnalistika va ommaviy kommunikatsiyalar universiteti katta o'qituvchisi

E-mail: g.elmuradova1991@mail.ru

Pedagogika fanlari bo'yicha falsafa doktori, dotsent Sh.N.Taylaqova taqrizi asosida

FORMATION OF MEDIA LITERACY IN PRESCHOOL CHILDREN BASED ON CHILDREN'S MEDIA CONTENT

Annotation

The article analyzes the sociological, legal, cultural, psychological, and art history of media education for preschool children in audiovisual media in Uzbekistan. As a modern direction of media literacy for preschool children, the essence, purpose, and tasks of the concept of preschool media education have been revealed.

Key words: preschool media education, media literacy, animation, media library, media creativity, media-educational game, media space.

ФОРМИРОВАНИЕ МЕДИАГРАМОТНОСТИ У ДОШКОЛЬНИКОВ НА ОСНОВЕ ДЕТСКОГО МЕДИАКОНТЕНТА

Аннотация

В статье анализируется социологическая, правовая, культурологическая, психологическая и искусствоведческая история медиаобразования дошкольников в аудиовизуальных СМИ Узбекистана. Как современное направление медиаграмотности дошкольников раскрыты сущность, цель и задачи концепции дошкольного медиаобразования.

Ключевые слова: дошкольное медиаобразование, медиаграмотность, анимация, медиатека, медиаторчество, медиаобразовательная игра, медиапространство.

MAKTABGACHA YOSHDAGI BOLALARDA MEDIASAVODXONLIKNI BOLALAR MEDIKONTENTLARI ASOSIDA SHAKLLANTIRISH

Annotatsiya

Maqolada O'zbekistonda audiovizual mediada maktabgacha yoshdagi bolalar uchun media-ta'limning sosiologik, huquqiy, madaniy, psixologik, haqida ijtimoiy – tarmoqlarda berib borilayotgan mediakontentlar tahlil qilinadi. Maktabgacha yoshdagi bolalar uchun mediata'lim zamonaviy yo'nalishi sifatida maktabgacha media ta'lim konsepsiyasining mohiyati, maqsadi, vazifalari ochib berilgan.

Kalit so'zlar: maktabgacha media ta'lim, mediasavodxonlik, animatsiya, media kutubxona, media ijodkorlik, media-ta'lim o'yini, media makon.

Kirish. Maktabgacha yoshdagi bolalar uchun kontent tayyorlash va ushbu kontentlar mazmuni, sifati ko'p jihatdan jurnalist mahoratiga bog'liq. Bolalar uchun yoki bolalar fikri beriladigan axborotni tayyorlashda jurnalistning ma'lumotni qay darajada his eta olishidan ko'p narsa hal bo'ladi. Biroq, bolalar auditoriyasi uchun kontent tayyorlovchi telekanallarda aynan mediata'lim mutaxassisi mavjudmi? U har bir material ustida ishlayaptimi? Mediata'lim borasida matbuot vakillari orasida seminar trening va mashg'ulotlar olib borilayaptimi? Ushbu masala bolalarda mediasavodxonlikni shakllantirish jarayonida muhim ahamiyat kasb etadi. Zamonaviy mediaolamdagi vaziyat o'tgan o'n yilliklar davomida bolalarning axborot qabul qilishdagi xavfsizligi haqidagi tasavvurlarni sezilarli ravishda o'zgartirdi. Hozirda dunyoning rivojlangan mamlakatlarida maktabgacha yoshdagi bolalar jurnalistikasining rivojlanishi va uning jamiyat taraqqiyotidagi ahamiyati naqadar ortib borayotgani bu jabhada ilmiy izlanishlarni taqazo etmoqda. Ko'plab mamlakatlarda maktabgacha yoshdagi bolalarga oid audiovizual mediamateriallardagi muammolarga o'z vaqtida yechim topilmayotgani sabab yosh avlod tarbiyasi va ruhiyatida namoyon bo'layotgan salbiy ta'sirlar ham bunday tadqiqotlarga nisbatan zaruratni oshirmoqda. Bolalar qabul qilayotgan har qanday vizual axborotlarni mediata'lim va mediasavodxonlik talablari doirasida tahlil qilish, saralash lozim. Zamonaviy internet olamida bolalarni yolg'iz qoldirish xavfli. Unda turli mavzularga yo'naltirilgan juda ko'p saytlar

mavjud. Ulardan ba'zilari bolalar va o'smirlarga mo'ljallangan.

So'nggi yillarda bolalar jurnalistikasida o'z imkoniyatlarini, kuchli va zaif tomonlarini qayta anglashga, o'ziga xosliklarini yanada aniqroq ko'rsatishga undaydigan sifat jihatidan yangi axborot holati vujudga keldi. Bu bolalarga oid telekanallarning jamiyat hayotidagi ahamiyati, maktabgacha yoshdagi bolalar jurnalistikasining ijtimoiy fanlar tizimida tutgan ahamiyatini ko'rsatib berishni talab etadi. Chunki mazkur telekanallar bolalarni faqatgina xabardor qilish vazifasi bilan cheklanmay, hodisalarni tushinish, tahlil etish va baholashga ham undashi lozim. Shu boisdan, bolalar jurnalistikasida mediaviy tarbiya ruhini singdirish vazifasi birlamchi maqsadga aylangan. Ma'lumotlar usuli va tarqatish yo'llari nazoratining mushkullashgani aynan bolalar bosma nashrlarini tadqiq etish, bolalar mediata'lim taraqqiyotini o'rganish dolzarb masala ekanini ko'rsatadi.

Mediata'lim dunyodagi har bir mamlakat fuqarosining so'z erkinligi va axborot olish huquqiga oid asosiy huquqidir va demokratiyani qo'llab-quvvatlash vositasidir. Mediata'lim barcha davlatlarning milliy o'quv dasturlarida, qo'shimcha, norasmiy hamda uzluksiz ta'lim tizimida joriy etish uchun tavsiya etiladi. Jahonda bolani rivojlantirish va uning faolligini oshirishda mediavositallardan foydalanish texnologiyalarini, innovatsion usullarini takomillashtirish, maktabgacha yoshdagi bolalarning olamni anglashlarini ommaviy axborot vositalari materiallari asosida shakllantirishning diagnostik

tizimini takomillashtirish, global axborot maydonida bolalarni turli g'oyaviy ta'sirlardan himoyalash va axborot xavfsizligini ta'minlash mexanizmlarini takomillashtirishga alohida e'tibor qaratilmoqda.

Mavzuga oid adabiyotlar tahlili. Mediakontentlar bolalarda faqat fikrlash balki nutqiy rivojlanish, fikrni nutqda ifoda etish ko'nikmalarini ham shakllantirishi lozim. Mediapshixologlar televizor va internet bu jarayonda faol OAV ekanligini ta'kidlaydi. Shu ma'noda kompyuter o'yinlari, kattalar tomonidan boshqarilmaydigan ko'ngilochar dasturlar maktabgacha yoshdagi bolalarni ta'lim va tarbiyalash sohasidagi standartlar talablariga javob bermasa, maktabgacha yoshdagi bolaning aqliy rivojlanishining teskari yo'nalishga, ya'ni nutqiy rivojlanishdan orqada qolishiga sabab bo'ladi. Bugungi kunda ushbu ko'p qirrali tushunchaning ko'plab talqinlari mavjud. Mediapedagogika sohasidagi mutaxassis D. Lemish, u "Mediasavodxonlikning media matnlarini tahlil qilish uchun quyidagi muhim narsalardagi pozitsiyalar: muallif mafkurasi; rejaning belgilanishi, media matni yaratish jarayoni va uning auditoriya tomonidan idrok etilishi shart" – deb baholaydi. Ko'pgina o'zgarishlar va qo'shimchalarga qaramay, biz maktabgacha yoshdagi bolalarga nisbatan media savodxonligi ta'rifini olishga harakat qilamiz. Ushbu maqsadga erishish uchun biz A.V.Fedorovning ta'rifiga e'tibor qaratamiz, "Media savodxonligi - media ta'lim, media tadqiqotlar natijasi. Media savodxonligi rivojlangan shaxs media matnlarini idrok etish, tahlil qilish, baholash va yaratish, ularning ijtimoiy-madaniy va siyosiy kontekstini tushunish qobiliyatiga ega" [Fedorov, 2007, 22-bet]. Shuningdek, A.V.Fedorovning ta'rifiga e'tibor qaratgan holda, biz mediasavodxonlikning ta'rifini olamiz. Media ta'limning so'nggi konsepsiyalarida ommaviy axborot vositalari mediamateriallariga nisbatan tanqidiy fikrlashni rivojlantirish, ommaviy axborot vositalarida yolg'on ma'lumotlar va buzilishlarni aniqlash bo'yicha amaliy tajribani to'plash, uzatilayotgan mediamateriallarning manipulyativ ta'siriga qarshi kuchli immunitetni shakllantirish kabi jihatlarga e'tibor olinadi.

Maktabgacha yoshdagi bolalarning ijtimoiy faolligini oshirishda ularni Vatanga sodiq, fidoyi insonlar etib tarbiyalashda ommaviy axborot vositalari imkoniyatlaridan to'g'ri foydalanish uzviylik va uzluksizlikni talab qiladigan dolzarb jarayon sifatida "2022-2026 yillarga mo'ljallangan Yangi O'zbekistonning taraqqiyot strategiyasi to'g'risida"gi Farmonida muhim o'rin egallaydi [1].

Qizig'i shundaki, u yoki bu ommaviy axborot vositalariga murojaat qilganda, bolalar har doim ham o'z harakatlari mustaqil emaslar, chunki bolaning qaysi OAVlarni o'qishini ota-onalar aniqlaydilar, chunki ular ota-onalar uchun ma'qul hisoblanadi [2]. 4-8 yoshdagi bolalar ko'pincha ota-onalari va yaqin qarindoshlari bilan televizor tomosha qilishadi, ular bolalarning "Televizor menyusi"ni belgilaydilar: masalan, butun dunyoda aksariyat oilalarda bitta televizor bo'ladi va uning masofadan boshqarish pultida odatda kattalarda bo'ladi [3]. Bolalar bu holatdan mamnun bo'lmaydilar, albatta, va ular o'z tanlovida mustaqil emasligini anglaydilar hamda bu holatlar ularning boshqa ommaviy axborot vositalariga bo'lgan munosabatiga ta'sir qiladi. Bunday vaziyatda biz "axborot zo'ravonligi" deb ataladigan tushuncha haqida gapirishimiz mumkin, uning natijasi ichki noqulaylikdir. Chunki boshqa bironing fikri "shaxsning irodasiga qarshi ruhda o'chmas iz qoldiradi" [4]. Bolalarda axborot zo'ravonligining oqibatlari stress, psixoz, boshqarib bo'lmaydigan harakatlarni keltirib chiqarishi mumkin. Bola fiziologik va psixologik rivojlanish davrida bunday holatlarda bo'lishi mumkin va o'z his-tuyg'ularini nazorat qila olmaydi.

Tadqiqot metodologiyasi. Mamlakatimizda maktabgacha media ta'lim yagona amaliy xarakterga ega

bo'lganligi sababli nazariy jihatdan - bular maktabgacha ta'lim media-pedagoglari bir nechta nashrlari va maktabgacha yoshdagi bolaning shaxsiyatining ma'lum psixologik-pedagogik xususiyatlarini media-ta'lim orqali rivojlantirishga bag'ishlangan ishlari biz maktabgacha media ta'limiga oid quyidagi masalalar bo'yicha nufuzli fikrlarini bilish uchun yetakchi media o'qituvchilari va jurnalistlar bilan birgalikda so'rovnomani tashkil etdik:

1. Maktabgacha yoshdagi bolalarga mediasavodxonlikni o'rgatish dolzarb va zarur deb hisoblaysizmi?

2. Sizning fikringizcha, maktabgacha media ta'limning vazifalari nimalardan iborat?

3. Sizningcha, maktabgacha yoshdagi bolalar bilan media-ta'lim darslarini qurishning eng yaxshi usuli qanday ommaviy axborot vositalari?

4. Sizningcha, animasion filmlarga (kompyuter, audio ertaklar, video, tele multfilmlar) tayanish maktabgacha yoshdagi bolalar uchun media-tarbiyaning barcha muammolarini hal qila oladimi?

5. Maktabgacha ta'lim muassasalari va maktabgacha yoshdagi bolalar oilalarida pedagogik-psixologik jihatdan to'g'ri tanlangan animasion filmlarni sifatli tanlash natijasida shakllangan media-kutubxonani yaratish zarur deb hisoblaysizmi?

6. Maktabgacha yoshdagi bolalarning mediasavodxonligini shakllantirish bo'yicha mashg'ulotlarni tashkil etish uchun maktabgacha tarbiyachilarga qanday animasion filmlarni tavsiya qilasiz?

7. Maktabgacha yoshdagi bolalarning bo'sh vaqtini tashkil etish uchun ota-onalar va tarbiyachilarga qanday animasion filmlarni tavsiya qilgan bo'ladingiz?

Mavjud ijtimoiy-madaniy vaziyatdan kelib chiqqan holda, media-ta'lim bolalarni maktabgacha yoshdan boshlab tarbiyalashning ustuvor yo'nalishlaridan biriga aylanib bormoqda. Shu bilan birga, shuni yodda tutish kerakki, media ta'lim informatika emas va kompyuter bilan ishlashni o'rgatish maqsadini qo'ymaslik kerak. O'yin sharoitida bolalarga turli xil ma'lumot materiallari (vizual materiallar sifatida) berilishi mumkin, shu bilan birga ko'rilgan yoki tinglangan narsalarni muhokama qilish juda muhim. U kattalar tomonidan bolalar va o'smirlar uchun yaratilgan ommaviy axborot vositalari to'plami va media muhitda mustaqil aloqa tizimi sifatida qaraladi. U yosh avlodni jamiyatning intellektual va ma'naviy potentsiali bilan tanishtiradi, katta avloddan yosh avlodga axborot uzatishni ta'minlaydi. Shu bilan birga, bolalarning o'zaro muloqot qilishiga imkon yaratadi. Uning ko'magida bilan yoshlar dunyoni o'rganadilar.

Tahlil va natijalar. Maktabgacha yoshdagi bolalar jurnalistikasining bolalar dunyoqarashini kengaytirishga, hayotiy rivojlanish qobiliyatiga ega bo'lgan tarbiyani shakllantirish funksiyasi kontekstida ko'rib chiqiladi. Bunday OAV materiallari bolalar bilimlarini kengaytiradi, uning ruhiy olamini boyitadi. Albatta, "ma'lumot uzatish kanallari tizimining keng rivojlangani bois bolalar tarbiyasiga katta xissa qo'shadigan vosita bu - bolalar uchun mo'ljallangan jurnalistik materiallardir". Bolalar uchun ixtisoslashgan OAVlar bolalar tomonidan hayotiy faktlarni tanlash, ularni sharhlash va targ'ib qilish, voqelik to'g'risidagi tegishli ijtimoiy ahamiyatga ega ma'lumotlarni tarqatish, turli ijtimoiy qatlamlarning axborot ehtiyojlarini qondirish uchun "mas'ul" asosiy manba sifatida talab qilinadi.

Bolalar jurnalistikasi maxsus ijtimoiy institut ekanligini inobatga olib aytish joizki, ushbu faoliyat o'z navbatida jamiyat bilan bog'liq muayyan vazifalarni ham bajaradi. Maktabgacha yoshdagi bolalarda mediasavodxonlikni rivojlantirish uchun quyidagi usullardan foydalanish mumkin:

Ma'rifiy kontentlar, hikoyalar va qiziqarli ma'lumotlar orqali bolalarda o'qishga bo'lgan istakni oshirish mumkin. Bu turli mavzular bilan bog'liq bo'lgan dasturlar, kitoblar yoki ilg'or ma'lumotlar orqali bolalar o'zlarini rivojlantirishlari mumkin.

Ta'limiy o'yinlar va dasturlar: o'yinlar va dasturlar orqali bolalarga madaniyat, matematika, va boshqa fanlarni o'rganishlari mumkin. Bu o'yinlar o'rganish jarayonini o'yinlar va qiziqarli mashg'ulotlar orqali o'rganishga aylanadi.

Kreativlikni oshirish: bolalar mediakontentlarini yaratish orqali ularning kreativligini rivojlantirish mumkin. Rassomlik, video tahrirlash, musiqa yoki dasturlash kabi sohalarida ularning qiziqishlarini qo'llab-quvvatlash foydali bo'ladi.

Ta'limiy videolar va interaktiv kontentlar: video darslar, ta'limiy animatsiyalar, interaktiv dasturlar orqali, bolalar fanlarni o'rganishlari va tushunchalarini kuchaytirishlari mumkin.

Qiziqarli vaqt o'tkazish: televizor, radio dasturlari, podkastlar va You Tube kanallari orqali, qiziqarli va foydali mediakontentlarni kuzatishlari va mediasavodxonlikni shakllantirishda ulardan foydalanishlari mumkin.

Ota-onalar bilan hamkorlik: ota-onalar va media mutaxassislar hamkorlikda bolalar uchun mos mediakontentlarni tanlash va bolalar tarbiyasida qo'llash mumkin.

Mediasavodxonlikni rivojlantirishda, bolalar uchun mos mediakontentlarni tanlash, ularning ilg'orligi, qiziqishlari, va rivojlanayotgan xususiyatlari bo'yicha tartibga solish juda muhimdir. Bu turdagi dasturlar va kontentlar ularning o'zlarini o'rganishlariga, ijtimoiy ko'nikmalarini shakllantirishga va o'z fikrlarini ifodalashga yordam berishi kerak.

Xulosa va takliflar. Aksariyat ota-onalarning o'zlarini farzandida mediasavodxonlik asoslarini qanday shakllantirish bo'yicha zarur bilimga ega emaslar. Shuning uchun, albatta, bolalarning media-ta'limini imkon qadar erta boshlash kerak, ular turli xil va janrlardagi media matnlar bilan tanishishlari kerak. Maktabgacha yoshdagi bolalarga media savodxonligini o'rgatishni dolzarb va zarur deb bilaman, chunki bu yosh audiovizual ma'lumotni idrok etishga sezgir, uning xususiyatlaridan biri uzatilgan tasvirlarning ko'rinishidir. Mediasavodxonlik bolalarda vizual ma'lumotni og'zaki ma'lumotga aylantirish ko'nikmalarini shakllantirishga yordam beradi, bu ularning nutqining rivojlanishiga ijobiy ta'sir qiladi. Maktabgacha yoshdagi bolalarga animatsion filmlar va boshqa ommaviy axborot vositalarining eng yaxshi namunalari asosida mediasavodxonlikni o'rgatish bolalarning axloqiy va estetik tarbiyasi uchun foydali bo'ladi, shuningdek, o'quvchi shaxsining media kompetensiyasini rivojlantirish

uchun asos bo'lib xizmat qiladi. Maktabgacha yoshdagi bolalarni ommaviy axborot vositalaridagi matnlardagi qahramonlarning ichki xususiyatlarini ochib beradigan vositalarni aniqlash va o'z ishlarida foydalanish qobiliyatini o'rgatish muhimdir, bu orqali ularning munosabatlarini tahlil qilishga o'tish mumkin. Zamonaviy axborot muhitida mediata'lim - media bilan muloqot qilish madaniyatini, tanqidiy fikrlash va kommunikativ qobiliyatni, bolalarda atroimizdagi olam haqidagi bilimlarini shakllantirish hamda mediata'lim yordamida o'z fikrini ifodalashning har xil turlarini o'rgatish imkoniyatlarining mavjudligini hisobga olib aytadigan bo'lsak, mediata'lim - ommaviy axborot vositalari ma'lumotlari asosida bola shaxsini rivojlantirish jarayoni sifatida qabul qilinmoqda.

Bolalar uchun mediakontentlari tanlash, ularning yoshiga va mavzuga qarab o'zgaradi. Masalan, kichik bolalar uchun animatsion filmlar, qahramonlar haqida hikoyalar, rang-barang kartina filmlar yoki o'quvchi davomida ko'proq ma'lumot beradigan o'yinlar kabi narsalar qiziqarli bo'lishlari mumkin. Batafsilroq ma'lumot olish uchun, ularning qiziqishi bo'lgan mavzular va faoliyatlar orqali ular uchun mos mediakontentlarni topishingiz mumkin. Umuman olganda, ularning fikr-mulohazalari va ularning qiziqishi bo'lgan narsalarni qabul qilish juda muhim.

Zamon bolalari bugungi kunda video o'yinlarga ko'proq qiziqadi. Ba'zi video o'yinlar ijodiy va fikr-mulohaza qobiliyatlarini rivojlantirishga yo'l ko'rsatadi. Misol uchun, puzzle o'yinlari yoki strategiya o'yinlari o'rganish, muammolarni hal qilish va natijalarga yetishishni o'rganishga yordam berishi mumkin.

Ijodiylik va ijtimoiylik: Bir nechta o'yinlar jamoatchilikni qo'llab-quvvatlash va birgalikda ishlashga yo'l ko'rsatadi. Online o'yinlar, do'stlar bilan o'ynash imkoniyatini beradi va ijtimoiy munosabatlarni rivojlantirishi mumkin.

Sifat va mavzu: Turli xil o'yinlarning sifati mavzusiga qarab o'zgaradi. Ba'zi o'yinlar o'rganishni, qiziqishni oshirish uchun mo'ljallangan, boshqalar esa ko'proq rivojlanish va strategiya asosida yaratilgan.

Bolalar uchun o'yin tanlashda, ularning qiziqishi va umriga mos keladigan, rivojlanishga yordam beradigan o'yinlarni topish muhimdir. O'yinlarni o'zi o'ynash, ularning fikr-mulohazalarini eshitish va ular bilan o'tacha o'ynash orqali, ularning qiziqishi va o'zlarini rivojlantirishlarini tushunishga yordam beradi.

Animatsion filmlar va multfilmlar: Ko'proq ma'naviy ta'sir qoldiruvchi, o'rganishga yo'l ko'rsatuvchi, va ayniqsa, o'zgaruvchan fikrlar bilan to'ldirilgan multfilmlar bolalar uchun qiziqarli bo'ladi.

ADABIYOTLAR

1. O'zbekiston Respublikasi Prezidentining 2022-2026 yillarga mo'ljallangan Yangi O'zbekistonning taraqqiyot strategiyasi Farmoni. // O'zbekiston Respublikasi Qonun hujjatlari to'plami. – T., 2022. B.39.
2. Frolova T. I., Obratsova A. Yu. (2017) Mediagramotnost' shkol'nikov v ot- senke uchiteley i roditeley: rezul'taty issledovaniy [Schoolchildren's Media Literacy as Seen by Teachers and Parents: Results of a Research]. Vestn. Mosk. un-ta. Ser. 10: Zhurnalistika 4: 58—77. (In Russian)
3. Filatkina G. S., Davletshina M. I. (2020) Motivatsionnye faktory televizion- nogo potrebleniya rossiyskikh detey i podrostkov (na primere Moskvyy, Nizhnego Novgoroda, Rostova-na-Donu) [Motivational Factors of Television Consumption Among Russian Children and Teenagers: a case study of Moscow, Nizhniy Novgorod and Rostov-on-Don]. MediaAlmanah 1: 60—67. DOI: 10.30547/me- diaalmanah.1.2020.6067 (In Russian)
4. Borshchov N. A. (2010) Informatsionnoe nasilie v setevom obshchestve [Information Violence in a Net Society]. Vestn. Chelyabinsk. gos. un-ta 19 (31): 48— 52. (In Russian)
5. Andersen, N., Duncan B. & Pungente, J. J. (2020). Media ta'lim - Bolalar va ommaviy axborot vositalari: rasm. Ta'lim. ishtirok etish. Geteborg: YUNESKOning bolalar va zo'ravonlik bo'yicha xalqaro hisob-kitob markazi Nordicomdagi ekranda, pp. 139-162.
6. Birlashgan Millatlar Tashkilotining Ta'lim fan va madaniyat tashkiloti YUNESKOga yo'llangan tavsiyalar. In: Ommaviy axborot vositalari va raqamli asr uchun ta'lim. Vena: YUNESKO, 2022, 273-274-betlar.
7. Duncan, B. A Media savodxonlik: Muvaffaqiyatli media tadqiqotlari uchun ingredientlar, 2010. 265-288 betlar.

8. Jon Pungent, S. J. Barry Duncan va boshqalardan. Media savodxonligi bo'yicha qo'llanma, Ontario Ta'lim vazirligi/36-72betlar.
9. Laura Lederer, 2020. Boshqa davlatlar media ta'lim sohasida nima qilmoqdalar? <http://www.medialit.org/reading>.
10. Media Network, ommaviy axborot vositalaridan xabardorlik. english/teachers/media_education/media_education_chronology.cfm
11. Media tadqiqotlari markazi. Mediasavodxonlik tarixi . 255-300 betlar.
12. Qosimova.N. Toshpo'latova.N. O'zbekiston ommaviy axborot vositalarida bolalar mavzusini yoritishning nazariy va amaliy asoslari. O'quv qo'llanma. –T.: O'zDJTU, 2014. 108-b.
13. Toshpo'latova N. Bolalar masalalarini ommaviy axborot vositalarida yoritishda jurnalist mas'uliyati. Ilmiy maqolalar to'plami, –T.: 2014.
14. Jalilova B. O'zbek bolalar publisistikasi. –T.: Fan, 2006. –B. 5.
15. Atakulova.E. Zamonaviy matbuotda bolalar nashrlari:tadrij, tahlil va talqin. Mag. Diss. –T.: O'zDJTU, 2012. 89-b.
16. Yunusov.M Mustaqillik davrida O'zbekistonda bolalar jurnalistkiasining taraqqiyoti:yutuqlar, muammolar va yechimlar. (bosma nashrlar misolida). Diss. – T.: O'zMU, 2019. 128-b.
17. Mamatova.Ya, Sulaymonova.S. O'zbekiston mediata'lim taraqqiyoti yo'lida. O'quv qo'llanma, – T.: “Extremum-Press” MCHJ. 2015. 103-s.
18. Djumanova.S. Mediata'lim ommaviy kommunikatsiya mahsulii sifatida. Diss. – T.: O'zDJTU, 2014. 117-b.



Muhlisa ERGASHEVA,
O‘zbekiston Milliy universiteti talabasi
E-mail: m.g.ergashova@mail.ru

P.f.d (DSc) professor V.SH.Raximov taqrizi asosida

YOSH SPORTCHILARNI TANLAGAN SPORT TURIGA BO‘LGAN ISHTIYOQINI OSHIRISHDAGI XATO VA KAMCHILIKLARNI O‘RGANISH YO‘LLARI

Аннотация

Yosh sportchilarni aksariyat qismi tanlangan sport turida ma’lum bir muddat shug‘ullanib, keyinchalik sportga bo‘lgan qiziqishi so‘nib bormoqda. Shunday vaqtda bolalarni sportga bo‘lgan qiziqishini so‘ndirmaslik uchun nimalar qo‘l kelishi haqida so‘z yuritamiz. Birinchi navbatda bolaning qaysi sportga mos kelishi va qaysi sportga qiziqishini o‘rganib chiqamiz. Hamda tanlangan sport turidagi mashq jarayonlarining pasayib ketmasligi, haddan ziyod murakkablashmasligi va albatta zerikarli bo‘lmasligini ta’minlash zarur.

Kalit so‘zlar: Sport, tizim, ishtiyoq, kamchiliklar, xatolar, rivojlanish, tadqiqot, musobaqa, sifat, qiziqish, ommalashtirish, mashg‘ulot jarayoni, natija, internet tarmoqlari, o‘smirlar.

ПУТИ ИЗУЧЕНИЯ ОШИБОК И НЕДОСТАТКОВ ЮНЫХ СПОРТСМЕНОВ В ПОВЫШЕНИИ ИХ УВЛЕЧЕНИЯ ИЗБРАННЫМ ВИДОМ СПОРТА

Аннотация

Большинство юных спортсменов занимаются выбранным видом спорта определенный период времени, а затем их интерес к спорту угасает. В такое время мы поговорим о том, что можно сделать, чтобы сохранить интерес детей к спорту. Прежде всего выясним, какой вид спорта ему интересен. Кроме того, необходимо следить за тем, процессы в отдельных видах спорта не уменьшались, не усложнялись и уж тем более не приелись.

Ключевые слова: Спорт, система, страсть, недостатки, ошибки, разработка, исследование, соревнование, качество, интерес, рекламировать, тренировочный процесс, результат, интернет-сети, взрослый.

WAYS TO STUDY THE MISTAKES AND SHORTCOMINGS OF YOUNG ATHLETES IN INCREASING THEIR ENTHUSIASM FOR THEIR CHOSEN SPORT

Annotation

Most young athletes play their chosen sport for a period of time and then lose interest in the sport. At such a time, we will talk about what can be done to keep children interested in sports. First of all, we will find out which sport the child is suitable for and which sport he is interested in. And it is necessary to ensure that training processes in the chosen sport do not decrease, do not become overly complicated and certainly not boring.

Key words: Sport, system, passion, disadvantages, errors, development, research, competition, quality, interest, publicize, training process, the result, internet networks, teens.

Kirish. Sog‘lom avlod – sog‘lom millat, sog‘lom jamiyat va taraqqiyot garovidir. Inson uchun eng katta boylik bu sog‘lik hisoblanadi. Inson sog‘lom bo‘lsagina sog‘lom fikrlaydi, go‘zal orzular qiladi va unga intiladi. Aynan shu shiorlar ostida yurtimizda sportga bo‘lgan e‘tibor, qiziqish keskin tarzda o‘sib rivojlanib bormoqda.

So‘ngi yillarda O‘zbekistonda moliyaviy, madaniy, ijtimoiy-iqtisodiy va siyosiy soxalarda jiddiy o‘zgarishlar ro‘y bermoqda, bu jarayonlar jismoniy tarbiya va sport sohasi bilan bevosita bog‘liq bo‘lib, bu nafaqat katta sport manfaatiga, balki aholining barcha qatlamlarini ommaviy sport sohasiga bo‘lgan qiziqishini shunga mos ravishda uyg‘unlashtirishiga qaratildi. Yurtimizda jismoniy tarbiya va sport rivojiga katta e‘tibor berilayotganining yana bir asosiy sababi, nafaqat jismoniy, balki intellektual jihatdan ham yangi sog‘lom avlodni voyaga yetkazish zarurati bilan izoxlanmoqda [1].

Tadqiqot maqsadi. Sport bilan doimiy shug‘ullanuvchi yosh sportchilarning tanlangan sport turlari bo‘yicha ishtiyoqini o‘rganish.

Tadqiqot usullari. Tadqiqotda ilmiy-uslubiy adabiyotlar materiallarining tahlili, pedagogik kuzatish, pedagogik testlash, pedagogik tajriba va matematik statistika usullaridan foydalanilgan.

Tadqiqot dolzarbligi. Bugungi kunda bolalarni sog‘lom o‘sishini ta’minlashda, ham jismoniy ham aqliy rivojlanishi uchun ko‘p hollarda bolalarning ota-onalari farzandlarini aynan Taekvondo WT sport turiga olib borishmoqda. Buning sababi esa o‘zbekistonlik sportchilar yirik xalqaro musobaqalarda muvaffaqiyatli ishtirok etib, respublika, jahon va osiyo chempionatlarida g‘alaba qozongani, Olimpiya o‘yinlarida yuqori o‘rinlarni egallab yurtimiz bayrog‘ini dunyoga tanitgani misol bo‘la oladi. Ushbu jangovor sport turi bilan 20 mingdan ziyod yurtdoshlarimiz shug‘ullanmoqda. Bu sport turi bilan 4 yoshdan boshlab bemalol o‘g‘il-qizlarimiz shug‘ullanishi tavsiya etiladi. Aynan bu yoshda bolalarning suyaklari juda ham mo‘rt va egiluvchan bo‘lib bu sport turiga bemalol moslashib ketishi mumkin [2,3].

Bolalarni sportga berishdan oldin uni qiziqishiga, ko‘rinishiga, gavdasiga va hamda uning sog‘ligiga katta ahamiyat berish lozim. Bolalar gavdasining fiziologik tuzilishiga qarab qaysi sport turiga mos kelsa aynan ana o‘sha sport turiga berish maqsadga muvofiq bo‘ladi. Aynan yosh bolalarda sportga bo‘lgan qiziqishi juda ham kuchli bo‘ladi. Bu davrda bolalar charchash, horiqish, degan narsalarni bilishmaydi aksincha esa energiyaga to‘la bo‘lishadi. Qancha

yuklama qiyin yoki oson bo'lmasin bola uni bajarishga harakat qiladi va uni oson qabul qiladi. Shunday hollar bo'ladiki vaqt o'tgan sari aksariyat sportchilar kundalik sport mashg'ulot-laridan zerikishni boshlaydilar. Buning natijasida bolalarning sportga bo'lgan qiziqishi so'nishni boshlaydi. Bunday vaziyatlarda eng katta xato sportchida emas, balki murabbiyning o'zida bo'lishi mumkin [4].

Sportchining sportdan voz kechish sababi aynan o'smir yoshida sportchi mashg'ulot jarayonlarida ruhiy to'siqlar va vaziyatlar yuzaga kelishida sportchining yoki murabbiyning noto'g'ri qarori yoki irodasizligi tufaylidir. Ammo ko'pgina holatlarda, ko'p havaskor sportchilar murabbiyni ayblashadi. Aslida esa ular o'z hissiyatlarini boshqara olmasliklari tufayliga aynan murabbiy bilan turli xil to'qnashuvlarga duch keladilar.

Kunlik berilgan o'ta og'ir yuklama, yoki bir xil mashqlar natijasida, zerikarli trenirovkalardan sportchi sportga bo'lgan qiziqishini, ishtiyoqini yo'qotadi va sportni tark etishga majbur bo'ladi. Buning sababi nima? Qanday qilib bir xillikdan qochish mumkin? Qanday qilib zerikarli mashq jarayonlarini qizg'in olib borish mumkin? Sportchini e'tiborini qanday qilib jalb qilsa bo'ladi? Turli xil internet tarmog'idagi o'yinlarga chalg'imasligi uchun nima qilish kerak? Shunga o'xshash savollar ko'plab murabbiylarni o'ylantirib kelmoqda. Barchamiz bilamizki bolalar ko'proq o'yinqaroq bo'lishadi. Shu narsa murabbiylarga ancha qo'l keladi va standart sport mashg'ulotlarini nostandart tarzda olib borish bizga asqotadi [5,6].

Ishning vazifalari:

Tanlangan sport turiga mos keladigan sportchi bolalarni tanlash.

Sportchi bolalarni qiziqishini bilish.

Turli xil interactive o'yinlar yordamida sport mashg'ulotlarini olib borish.

O'smirlik o'tish davrida bolalarni turli xil internet tarmog'idagi o'yinlarga chalg'imasligi uchun ularni sport mashg'ulotlariga jalb qilish.

Mashg'ulot jarayoniga sportchilarning yosh jihatidan kelib chiqqan holatda turli xil interactive o'yinlar va shu o'yinlarni tanlangan sport turiga uyg'unlashtirgan holatda ularni qiziqishini o'rtirish mumkin. Shunda yosh sportchilarda sportga bo'lgan ishtiyoq va qiziqish ortadi. Chunki murakkab va adabiy so'zlarga boy sport elementlarini bolalar yaxshi

1- Jadval

Sportga qiziqishi yuqori bo'lgan birinchi va sportga bo'lgan qiziqishi past bo'lgan ikkinchi sportchilarni natijalari

№	Sportchilar	Tanlangan sport turini bilishlilik darajasi	Sport turiga qiziqish foizi	Sport turini o'zlashtirishlilik	Texnika va taktikasi	Musobaqa natijalari	Natijasi
1.	1-sportchi	0 %	60 %	o'rtacha	yaxshi	2,2,3,1	86 %
2.	2-sportchi	0 %	20 %	o'rtachadan past	yaxshi	0,2,3,3	65 %

Nima sabab sport mashg'ulotlarini qizg'in olib borish kerak? Axir standart mashg'ulotlar bilan ham sportchilar yuqori natijalarga erishyabdi degan savollar uchrashi bejiz emas. To'g'ri ammo bu usul asosan yosh bolalarga qaratilgan va sportga endi kelgan o'smir bolalar uchun eng samarali usul deb hisoblayman. Bolalarga o'yinli mashqlar berishdan maqsad, ko'zi yonib turgan bolalarni o'yin o'ziga jalb qiladi va ular o'zlari bilmagan va hohlamagan holda mashg'ulotlarni bajarib o'zlashtirib oladilar.

Tadqiqot natijasi va uning muhokamasi. Hozirgi kunda ko'plab yosh murabbiylar yosh sportchilarga qanday yuklama berish, yoki ularga qanday va qay tarzda mashg'ulot olib borishda qiyinchiliklarga duch kelmoqda. Bilamizki ayni paytda yosh sportchilarni sportda olib qolish juda ham qiyin

2- Jadval

Sport jarayonlari musobaqagacha ko'tarilishi va pasayishi

T.r	Haftalar	Haftalar davomida olib borilishi kerak bo'lgan mashg'ulot jarayonlarining ketma-ketik tartiblari
1.	1-hafta	Bu hafta davomida sportchilarni tanlangan sport mashg'ulotlariga jalb qilish uchun, ularga uyg'otuvchi mashqlar bilan e'tiborni tortish.

anglay olmaydilar va bu narsa ularga juda ham zerikarli bo'lib ko'rinadi. Hattoki o'smir yoshidagi bolalar ham ba'zida bunday trenirovkalarda bezishni boshlashadi. Demak bu jarayonni birinchi navbatga qo'ysak bo'ladi. Biz bu usulni yosh sportchilarda sinab ko'rdik, ya'ni ularda tadqiqot o'tqazdik. Bunda bizga sportga endi kelgan ikkita yosh sportchilar kerak bo'ldi. Biz ularning qaysi birida bu sport turiga qiziqishi tezroq boshlanishi yoki qaysi birida aksincha zerikarli bo'lishi bizga juda ham qiziq. Biz birinchi yosh sportchiga ko'plab interactive o'yinlarni mashg'ulotga uyg'unlashtirgan holatda mashg'ulot olib bordik. Lekin ikkinchi sportchiga esa aksincha og'ir yuklamali mashqlar, haddan ziyod toliqtiradigan harakatlar va katta hajmga ega jismoniy tayyorgarliklar bilan mashg'ulot jarayonlarini olib bordik.

Bu o'z natijasini ko'rsatdiki sportchini turli xil o'yinlar, chalg'ituvchi jismoniy sifatlarni, to'g'ri berilgan yuklamalar natijasida sportchini 0% lik darajadan, 60-70% lik darajaga ko'tarilishiga sabab bo'ldi. Ikkinchi yosh sportchi esa turli xil interactive mashg'ulotlarga ega bo'lmagan trenirovka jarayonlarining oqibatida 0% lik daraja 30-40% lik natijani bermoqda. Ikkinchi sportchining natijasini birinchi sportchining natijasi bilan solishtiradigan bo'lsak bu ancha past natijani bermoqda. Pastdagi jadvalga qaraydigan bo'lsak, birinchi va ikkinchi sportchining natijalari va foizlari ko'rsatilgan jadvalni ko'ramiz. Har ikkala sportchi sportga darajasi 0% bo'lgan holda kelgan va ularning sportga bo'lgan qiziqishlari turlicha ya'ni, birinchi sportchining sportga bo'lgan qiziqishi baland ammo ikkinchi sportchining esa past. Qiziqarli sport mashg'ulotlari bilan o'tilgan trenirovka birinchi sportchini qiziqishlarini o'rtirgan holda o'zlashtirishlilikini ham oshirdi. Ikkinchi sportchi aksincha bir xil mashq jarayonlari natijasida deyarli o'zgarish sezilmadi (1-Jadval). Musobaqa natijalari ham har ikkala sportchida turlicha. Birinchi sportchining natijasi, ikkinchisining qaraganda anchagina farq qiladi. Sportchilarni sportga qadam qo'ygan kunidagi holatini va hozirgi ayni vaqtdagi holatini taqqoslasak, o'zgarish anchagina yuqori. Birinchi sportchining natijasi 70% ni tashkil qilsa, ikkinchi sportchimizni esa 40% ni tashkil qilmoqda. O'z-o'zidan ma'lumki, birinchi sportchining natijasi ikkinchi sportchining qaraganda anchagina ilgarilab ketmoqda.

ishdek bo'lib bermoqda. Demak mashg'ulot jarayonlarini o'zgartirish, birxillikdan qochish kerak bo'ladi va albatda bu borada murabbiyga nazariya jihatdan nazariy, texnik, taktik, aqliy, ruhiy, intellektual tayyorgarliklarni bilishi, ularni mashg'ulot jarayonlarida qo'llay olishi kerak bo'ladi. Bizdagi tadqiqot natijasida ikkita yosh sportchini o'rganish foizi ham har xil edi. O'ylashingiz mumkin albatta birinchi sportchi ikkinchi sportchiga qaraganda ko'proq mashq qilgan deb, yo'q aksincha har ikkala sportchi ham bir xil mashq qilgan, faqat mashq jarayonlari turlicha olib borilgan. Birinchi sportchi 2 oyda erishgan natijasiga ikkinchi sportchimiz 3 yoki 4 oyda erishishi mumkin. Buning sababi sportchini sportga bo'lgan qiziqish va ishtiyoqi so'nmagandligida (2-Jadval).

2.	2-hafta	Jismoniy sifatlariga e'tibor qaratish, chidamlilik, chaqqonlik, egiluvchanlik, kuch sifatlarini oshirish. Texnikani to'g'ri qo'yish va uni taktika bilan qo'llay olish.
3.	3-hafta	Sport mashg'ulotlarini jadallashirish, parada o'zaro birgalikda trenirovka qilish va dam olishlikka bo'lgan vaqtni kamaytirishlik.
4.	4-hafta	Boshqa sport klublari bilan "O'rtoqli uchrashuv"lar o'tqazgan holatda jangovor mashqlar olib borish va o'zaro raqobatni oshirish.
5.	5-hafta	Sportchilarni musobaqalarga olib chiqish va undagi hato va kamchiliklarni video ro'liklar orqali tahlil qilish, va albatta hatolar ustida ishlash.
6.	6-hafta	Musobaqadan so'ng sportchilarga qisqa muddat dam berish, yengil mashg'ulotlar olib borish va mashg'ulotlar oxirida turli xil tanlangan sport turiga oid o'yinlar o'tqazish.

Hozirgi kunda ko'plab qiyinchilarni yuzaga keltirishga asosiy sabab bo'layotgan global muommolardan yana biri bu sportchilarga to'g'ri yuklama bera olmaslik. Bunday muammolar tufayli sportchilar ancha toliqadi va mashg'ulotdan zerikish holati yuzaga keladi. Shu bois sportchilar biz istagan natijaga erisha olmaydi va umidsizlik yuzaga kelishni boshlaydi. Bunday holatda biz sportchilarni ayblaymiz. Vaholangki, aybdor o'zimiz ekanligimizni unitib qo'yamiz. Bu vaziyatdan chiqish, sportchilarga to'g'ri yuklama berish zarur.

Yosh murabbiylar o'zlari qay tarzda shug'ullangan bo'lsalar aynan avvalgi, eski texnik va taktik sport jarayonlari bilan mashg'ulot olib bormoqda. Tan olish kerakgi standart sport tayyorgarliklari, texnika va taktikalari hozirgi davr tayyorgarliklariga mos kelmayapti va albatta murabbiylarni nostandart mashq olib borishlariga to'g'ri kelmoqda. Og'ir yuklamalar natijasida tana fiziologik jihatdan qayta tiklanmasdan turib yana qayta og'ir yuklamalar berish natijasida sportchilarning ishtiyiq va qiziqishlari tamoman so'nib, bormoqda. Yuklamadan so'ng organizm tiklanmasa qancha urinmang u yuklamani qabul qila olmaydi. Demak mashg'ulotni nostandart tarzda olib borishimiz kerak bo'ladi. Shunday sportchilar borki ularga qancha yuklama berilmasin uni oson qabul qiladi lekin hamma sportchilarda ham emas.

O'smirlik davri aslida qanday davr? Aynan shu davrda yoshlarning intilishlari nimaga qaratilgan va nimalarni boy berayotganliklari, o'z qimmatli vaqtlarini samarasiz o'tkazishlari, sportga bo'lgan talablarini susayishi va qiziqishlar so'nishi sabablari haqida fikr yuritilgan bo'lib, nafaqat taekwondo sport turida balki butun bir sport olamida sportchilarning aynan o'smirlik davrida tark etish sabablari yoritilgan. Aslida esa nima sabab aynan o'smir yoshlar orasida sportni tark etish kuzatilmoqda? Aslida ularning bu hayot tashvishlarini hali yaxshi his etmagan yoshda erkin va baxtli oila davrasida hayot kechirish paytida aynan shug'ullanayotgan o'z sevimli mashg'ulotlaridan vos kechish yoki havaskor sportchi bo'lish imkoniyatidan foydalanmaslik sabablarini ko'rib chiqamiz.

Yosh sportchilarda nimaga sportga bo'lgan qiziqish kamayib bormoqda? Nima sabab? Chunki hozirgi kunda global muommo bo'lgan axborot texnologiyalarning rivojlanib ketishi oqibatidan ko'p insonlar eng qimmat vaqtlarini unga sarflayotganligida. Bolalarni sportga jalb etish uchun axborot texnologiyalaridanda qiziqarliroq vositalardan foydalanishi talab etiladi. Shuni o'zi bizga ancha katta muammo keltirib chiqarmoqda.

- Internet tufayli o'spirin an'anaviy, uyishgan va raqobatbardosh sport turidan ketmayapti va sportga bo'lgan qiziqish so'nib bormoqda.

- Yoki bolalar juda ham dangasa bo'lganligi sababli.

- Yoki ota-onalar yumshoqroq bo'lib, bolalar bugungi kunda hamma narsadan xalos bo'lishlariga imkon berishmoqda.

O'smir bolalarning sportga bo'lgan noroziligi yoki qiziqmasligi, ya'ni sport bilan shug'ullanmaslik sababi uyushgan sportga biz – murabbiylar, mansabdor shaxslar, hakamlar, ma'murlar, ota-onalar bolalarga sport tajribasini yetkazish uchun mas'ul bo'lgan har bir kishi sababdir.

Internet tufayli o'smirilar asosan, hayotiy sport va milliy harakatli o'yinlar bilan emas, web o'yinlar orqali hozirgi real hayotning mazmunini esdan chiqarishmoqda. Shu tufayli yosh avlodda harakatsizlik tufayli turli xil kichik kasalliklar, immun tizimda sustlik, depressiyaga moyillik, hissiyotlarni boshqara olmaslik kabi holatlar kuzatilmoqda. Haqiqiy hayotni web hayot bilan almashtirib borish kabi loqaydliklar uchrab turibdi. Aksincha o'smirlik davrida mehnatga bo'lgan ishtiyiq kuchayishi jarayonida sport va ilimga bo'lgan e'tiborni kuchaytirsa, yosh avlodning iroda sifatleri, burj va majburiyatlarini tushunib yetish va miya faoliyati va immun tizimni ko'tarilishi, bilim doirasi va kirishimlilik kabi bir qancha ezgu fazilatlar yuksaladi, ruhiy holati yaxshilanadi. Aynan shu holatda sportchilarni sportga bo'lgan qiziqish va ishtiyqlarini oshirish oson kechadi.

Taekwondo sport turida ko'plab yosh sportchilar shug'ullanadi, chunki qolgan sport turlariga nisbatan bu sport turini o'rganish anchagina osonroq. Chunki yosh bolalarning suyaklari mo'rt bo'ladi va bu sportga qayishqoqlik, egiluvchanlik eng asosiy vositadir. Bu yoshdagi sportchilar anchagina o'zlashtirish foizi yaxshiroq bo'ladi. Bugungi kunda yoshlarning qiziqishi video o'yinlar hamda kompyuter o'yinlari bo'lgan bir paytda ularni sportga jalb qilish o'ta qiyinlashib bormoqda. Biz shuning uchun bu hatolarni qilmagan holda yosh sportchilarga ko'proq o'yin shaklida mashg'ulotlar olib bormoqdamiz.

Xulosa. Biz yosh sportchilarda o'rganish foizini tezlashtirishda, ularga har-xil sovg'alarni rag'bat sifatida ularni hursand qilib, shu sportga bo'lgan qiziqishini kuchaytirdik, va albatda maktab yoshiga yetguncha ularga ko'proq yengil lekin kerakli mashg'ulotlar olib bordik. Shu bilan birgalikda yosh sportchilarga bu sportga bo'lgan qiziqishini orttirib jalb qilib bormoqdamiz. Shunday usullardan foydalangan holatda ular bilan to'g'ri mashg'ulot olib bormoqdamiz.

Hozirgi kunda taekwondo sport turi bilan shug'ullanuvchi yoshlar talaygina desak xato bo'lmaydi. Ular bilan to'g'ri mashg'ulot olib borilsa natijaga erishishlik foizi ham ancha yuqori bo'ladi. Bu natijaga erishish uchun biz yanada ko'proq mehnat qilishimiz, izlanishimiz talab qilinadi. Bu bilan birgalikda natijalar ham yaxshi bo'lib bormoqda. Chunki hozirgi kunda taekwondo sport turida chempion bo'lgan barcha sportchilar ham bolalikdan shug'ullanib ancha yillar o'tibgina chempion bo'lishgan. Demak yosh sportchilarga to'g'ri mashg'ulot olib borilsa ular ham anchagina katta natijalarga erishishlari mumkin.

ADABIYOTLAR

1. Ўзбекистон Республикаси Президенти Ш.М.Мирзиёев “Соғлом турмуш тарзини кенг татбиқ этиш ва оммавий спортни янада ривожлантириш чора-тадбирлари тўғриси” да 2020 йил 30 октябрь, ПФ-6099-сон фармони.
2. G.B.Abdurasulova, Baek Mun Jon, S.S.Tajibayev, Sh.N.Nuritdinova, M.S.Axmatov. "Taekwondo nazariyasi va uslubiyati" Darslik. –T.:Ilmiy texnika axboroti-press nashriyoti, 2018. -360b.
3. Sh.N. N uritdinova // "Taekwondo nazariyasi va uslubiyati" o'quv qo'llanma // «O'ZKITOBSAVDONASHRIYOTI» NMIU T.: - 2023,139 b.

4. Вершинин М.А., Вандышев С.В.. Критерии отбора в спортивную секцию тхэквондо на начальном этапе подготовки // Евразийский Союз Ученых — публикация научных статей в ежемесячном научном журнале Педагогические науки. 25.07.2015. 07(16).
5. Афанасьева И.А. Спортивный отбор тхэквондистов с учётом их генетических особенностей тренируемости: дисс. ... канд. пед. наук. СПб., 2002 – 144 с.
6. Вандышев С.В. Содержание отбора юнных тхэквондистов на начальном этапе спортивной подготовки: дис. кандидат наук: 13.00.04 – Теория и методика физического воспитания, спортивной тренировки, оздоровительной и адаптивной физической культуры. Волгоград. 2016.140 с.



Saida ERGASHEVA,
O'zbekiston davlat san'at va madaniyat instituti "dosenti v.b.
E-mail: (ergasheva.saida99@mail.ru)

"Madaniyat va san'at menejment" kafedrasi mudiri t.f.n T.Fayziev taqrizi asosida

MADANIYAT VA SAN'AT MUHITINI YARATISHDA MENEJERLARNING O'RNI

Аннотация

Mazkur ilmiy maqolada malakali menejerlar – sifat jihatidan yangi iqtisodiyotning namoyondalari hamma narsani hal etmokka. Yangilikka intilish esa – menejerlik mazmun-mohiyatini ifoda etadi. Shu bois menejmentni boshqarish fani sifatida chuqur va har tomonlama o'rganish, shuningdek, bu sohada xorijda yig'ilgan tajribani tanqidiy tahlil etish va undan ijobiy foydalanish muhim ahamiyat kasb etadi. Hozirgi kunda menejerlar deyarli barcha korxonada va tashkilotlarda mavjud bo'lib, menejment inson faoliyatining turli sohalarini qamrab oladi.

Shuningdek ijodiy mehnat muhitini terang o'zlashtirib, madaniy tadbirlarni tashkil etishi, kreativ tadbirkorlik bilan shug'ullanishi va xalqqa yuqori saviyali madaniy xizmat ko'rsatish mexanizmlarini tashkil etish.

Kalit so'zlar: Menejment, menejer, madaniyat va san'at, davlat-xususiy sheriklik, madaniy faoliyat va madaniyat tashkilot, ijtimoiy-madaniy boshqaruv, davlat boshqaruvi, kreativ fikrlash, notijorat maqsadlar.

РОЛЬ МЕНЕДЖЕРОВ В СОЗДАНИИ КУЛЬТУРНО-ХУДОЖЕСТВЕННОЙ СРЕДЫ

Аннотация

В данной научной статье квалифицированные менеджеры - представители качественно новой экономики. Стремление к инновациям представляет собой сущность менеджмента. Поэтому важно глубоко и всесторонне изучать менеджмент, а также критически анализировать и позитивно использовать опыт, полученный за рубежом в этой области. Сегодня менеджеры существуют практически на всех предприятиях и в организациях, а управление охватывает различные области человеческой деятельности.

А также полное освоение творческой рабочей среды, организация культурно-массовых мероприятий, занятие творческим предпринимательством, создание механизмов оказания культурных услуг населению на высоком уровне.

Ключевые слова: Менеджмент, менеджер, культура и искусство, государственно-частное партнерство, культурная деятельность и организация культуры, социально-культурный менеджмент, государственное управление, творческое мышление, некоммерческие цели.

THE ROLE OF MANAGERS IN THE CREATION OF A CULTURAL AND ARTISTIC ENVIRONMENT.

Annotation

This scientific article illustrates managers - representatives of a qualitatively new economy. The desire for innovation is the essence of management. Therefore, it is important to deeply and comprehensively study management, as well as critically analyze and positively use the experience gained abroad in this area. Today, managers exist in almost all enterprises and organizations, and management covers various areas of human activity.

As well as the full development of the creative working environment, the organization of cultural events, creative entrepreneurship, the creation of mechanisms for the provision of cultural services to the population at a high level.

Key words: Management, manager, culture and art, public-private partnership, cultural activities and organization of culture, socio-cultural management, public administration, creative thinking, non-commercial purposes.

Kirish. Hozirgi kunda Yangi O'zbekistonning ijtimoiy-madaniy boshqaruv sohasida yangicha bilim, yangicha ko'nikma va imkoniyatlarga talab kuchaydi. Bunga sabab, madaniyat va san'at muassasalari bugungi bozor iqtisodiyotining ayovsiz bosimi va raqobati bilan ko'rashib, kreativ tadbirkorlikka alohida e'tibor qaratmoqda.

2021 yil 20 yanvar 668-son "Madaniy faoliyat va madaniyat tashkilotlari to'g'risida"gi O'RQning, O'zbekiston Respublikasi Vazirlar Mahkamasining 2021 yil 20 yanvar 30-son "Madaniyat va san'at sohasida davlat-xususiy sheriklik asosida beriladigan davlat mulki obyektlarining ro'yxatini tasdiqlash to'g'risida"gi qarorning qabul qilinishi madaniyat va san'at muassasalari uchun yangi davrni boshlab berdi. YA'ni, sohadagi barcha ilmiy ishlarning amaliyotga tadbir etilishi uchun imkoniyat eshiklari ochildi.

Bugungi kunda O'zbekistondagi jadal islohotlar davlat boshqaruvini takomillashtirishni, unda sifat o'zgarishlari yasashni taqozo etmoqda. Bu vazifa davlat va jamiyatning

taraqqiyotiga turtki bo'ladigan omillardan oqilona foydalanish, ilg'or mamlakatlar tajribasida sinalgan yondashuvlarni qo'llashga undaydi. E'tiborlisi shundaki, davlat boshqaruvidagi o'zgarishlar ijtimoiy-iqtisodiy, siyosiy-huquqiy va madaniy-ma'rifiy sohalar bilan uzviy bog'liqlikda amalga oshiriladi. Shu nuqtai nazardan, davlat boshqaruvi sohasining samaradorligini oshirish uchun ushbu uyg'unlikni ilmiy tadqiqotlarda aks ettirish zarurati tug'iladi. Buning uchun davlat boshqaruvini mantiqan o'zaro bog'liq tarmoqlarni o'z ichiga qamrab olgan, yaxlit soha sifatida ilmiy tadqiq etish muhim ahamiyat kasb etadi. Bu esa davlat boshqaruvining mohiyati va o'ziga xos jihatlarini o'rganish, shu asosda sohaga oid muammolarni aniqlash hamda bartaraf etish imkoniyatini kengaytiradi.

Mavzuga oid adabiyotlarning tahlili. Endigi vazifa nafaqat ilmiy tadqiqotlar va ishlanmalarni moliyaviy qo'llab-quvvatlash, balki ularning natijalarini amaliyotga tatbiq qaratilgan samarali mexanizmlarni yaratishdan iborat.

Chunonchi bugungi kunda madaniyat muassasalarida tashkiliy va boshqaruv tizimi birinchidan, ijodiy ishlab chiqarish va madaniy xizmat ko'rsatishda samarali mexanizmlarni yaratish bo'lsa, ikkinchidan, jamiyatda madaniy jarayonning ravnaqi va istiqbolli tanqidiy-tahlil bilan qayta ko'rib chiqilishi zarur.

Shu bois madaniyat sohasi menejmentida ijtimoiy-iqtisodiy, ma'naviy-axloqiy, badiiy-estetik ta'lim sirlarini o'zlashtirish, madaniy meroslarni chuqur o'rganish, kreativ fikrlash va yuqori kasbiy tajriba talab etiladi.

Tadqiqot metodologiyasi. Shuningdek ijodiy mehnat muhitini terang o'zlashtirib, madaniy tadbirlarni tashkil etishi, kreativ tadbirkorlik bilan shug'ullanishi va xalqqa yuqori saviyali madaniy xizmat ko'rsatish mexanizmlarini puxta o'rganishi lozim. Davlatimiz tomonidan qabul qilingan huquqiy-normativ asoslarga tayangan holda, madaniyat va san'at muassasalarining moliyaviy ta'minoti, sohada davlat-xususiy sheriklikni yanada rivojlantirish, madaniyat muassasalari tarmog'ini va ijodiy faoliyat tizimini yanada kengaytirish, ularning moddiy-texnik bazasini davlat-xususiy sheriklik asosida mustahkamlash, aholiga sifatli xizmat ko'rsatishni tashkil etishda menejer ko'proq motivatsion metodlardan foydalanish ko'nikmasiga ega bo'lishi zarur.

Shu nuqtaiy nazardan menejment madaniyat sohasining muvaffaqiyat va istiqbolini, joiz bo'lsa barcha ijtimoiy-madaniy faoliyatning asosi va kafolatini belgilaydi desak mubolag'a bo'lmaydi. Zero, Yangi O'zbekiston – yangi madaniyat va san'at muhitini yaratishga qodir davlatdir. Bu hususida Muhtaram Prezidentimiz Sh.Mirziyoyev: “Bir haqiqatni hech qachon unutmaylik: biz buyuk tarix, buyuk davlat, buyuk madaniyat yaratgan xalqimiz. Biz – hech qachon mehnatdan qochmaydigan, qiyinchilikdan qo'rqmaydigan, adolatni qadrlaydigan, azmu shijoatli, buyuk xalqimiz. Barchamiz bir tanu bir jon bo'lib, yakdil va ahil bo'lib harakat qilsak, halol-pok bo'lib, yaxshi niyat bilan mehnat qilsak, har qanday muhtaram Prezidentimiz egallashga, boshqacha aytganda, tariximizning yangi sahifasini yaratishga qodir xalqimiz” – deya ta'kidlab, barchamizga yuqori ishonch va mas'uliyat bildirgan edi.

Tahlil va natijalar. Shunday ekan, biz madaniyat va san'at sohasida boshlagan islohotlarimizni yuksak bilim va salohiyatimiz, kuch va imkoniyatlarimiz, bor azmu shijoatimizni ishga solgan holda davom ettiramiz.

Madaniyat va san'at sohasi menejmenti esa madaniyat va san'at muassasalaridagi jarayonlarni va personallarni boshqarish demakdir.

Darhaqiqat, menejment inglizcha “manage” – boshqarish so'zidan kelib chiqqan. Shu bilan birga, “boshqarish” atamasi “menejment” atamasi bilan to'liq sinonim bo'la olmaydi, chunki birinchisi o'zining semantik diapazonida ancha kengroqdir. Chunki, u ham texnik, ham biologik jarayonlarga taalluqli bo'lishi mumkin. Asrimizning 60-yillarida menejment amerikanacha boshqaruv deb tushutilgan, keyinchalik “ilmiy boshqaruv” deb yuritila boshlagan.

Menejmentga oid ko'plab adabiyotlarda mutaxassislar ta'kidlashicha, “menejment” atamasi faqat bozor sharoitida faoliyat yurituvchi firma, tashkilot, korxonada darajasidagi ijtimoiy-iqtisodiy jarayonlarni boshqarishga nisbatan qo'llaniladi. Shuni ham ta'kidlash joizki, ushbu tashkilot va firmalarning yo'nalishlari har xil bo'lishi mumkin va ular o'z faoliyati jarayonida nafaqat tijorat, balki notijorat maqsadlarni ham ko'zlashlari mumkin.

Menejment bozorda mustaqil xo'jalik yurituvchi sub'ektlar sifatida faoliyat yurituvchi sanoat firmalari, xususiy kompaniyalar, sayyohlik agentliklari, mehmonxonalar, transport kompaniyalari, banklar, ta'lim va madaniyat muassasalari va boshqa barcha xo'jalik bo'linmalarining faoliyatini qamrab oladi. Menejmentning mohiyatini

ko'pincha turli muassasa va tashkilotlar, korxonalar va tuzilmalarning muvaffaqiyatini ta'minlaydigan boshqarish tizimi bilan bog'laydilar.

Menejment jamiyatning deyarli barcha jabhalarida: siyosat, savdo, fan, ta'lim, konfessiyaviy faoliyat, turizm, madaniyat va san'at va boshqa sohalarida qo'llaniladi.

Tashkilotlar va firmalarning faoliyati ko'pincha yangi imkoniyatlarni izlashga, muammolarni hal qilish uchun turli xil zahiralarni topish va jalb qilish qobiliyatiga, ishlab chiqarish samaradorligini oshirish imkoniyatlaridan foydalanishga asoslangan ish uslubini talab qiladi. Bularning barchasi bevosita menejment bilan bog'liq. Shu bilan birga, menejment deganda odamlarning xatti-harakatlari va salohiyati, qo'yilgan maqsadlarga erishish qobiliyati, mehnatidan foydalangan holda g'alaba qozonish ilmi va san'ati sifatida tushunish mumkin.

Ma'lumki, jamiyatning o'tish davridagi asosiy sotsial ehtiyojlaridan biri – tashkil etish va boshqaruv tizimini takomillashtirishdir. Aslida boshqaruv funksiyasi inson hayotining barcha sohalarida obyektiv jarayon natijasida oshib boradi. Bozor munosabatlarga o'tish jarayonida u yanada kuchayib, uni tashkil etish yanada murakkablashadi.

Ular orasida hozirgi sharoitda boshqaruv mexnizmlaridan to'g'ri foydalanishga muhtoj bo'lgan madaniyat sohasi ham mavjud. Bunda biz madaniyatni nazariy tushunish haqida emas, balki amaliyotda qo'llashimiz yoki amaliy jihatdan tushunishimiz kerak bo'ladi. Madaniyatni talqin qilish turli yo'llar bilan tushunilishi mumkin. Madaniyat haqidagi mavjud g'oyalarning aksariyati olimlar, ijtimoiy-madaniy soha xodimlari, ijodkorlar, oddiy odamlar orasida juda yaxshi asosga ega. Gap shundaki, madaniyat haqida gapirganda, u yoki bu vaziyatlarga tegishli bo'lishi mumkin bo'lgan “umumiy mezonlarga” rioya qilish kerak. Shuningdek, “madaniyat” tushunchasini talqin qilishning turli usullaridagi bu ko'p qirrali atama qadimgi davrdan boshlab paydo bo'lgan.

Boshqaruv va madaniyat bir-biriga mos kelmaydi, chunki “sovuq” iqtisodiy hisoblash va yuqori ma'naviy qadriyatlarining namoyon bo'lishi (yaxshi yoki haqiqat) bir-biri bilan birlashishi qiyin. Bunday holatda madaniyat boshqarish uchun obyekt bo'lishi mumkinmi?

Zamonaviy madaniyatshunoslikda madaniyatning ko'plab ta'riflari huquqiy tan olinadi. Misol uchun, madaniyat insoniyatning ijtimoiy tajribasini yoyishni aqliy va ramziy mexanizmlari tizimi sifatida tushuniladi.

Madaniyatning klassik ta'rifi 1871 yilda ingliz antropologi Eduard Teylor tomonidan shakllantirilgan: madaniyat – bu jamiyatda inson tomonidan o'rganilgan bilim, e'tiqod, axloq, urf-odatlar, qonunlar, qadriyatlar kompleksidir. Madaniyatning bunday ta'rifi yordamida jamiyat, millat, guruhning o'ziga xos xususiyatlari qayd etilgan. Madaniyat – jamiyat, inson ijodiy kuch va qobiliyatlari tarixiy taraqqiyotining muayyan darajasi, kishilar hayoti va faoliyatining turli ko'rinishlari, shuningdek, ular yaratadigan moddiy va ma'naviy boyliklarda ifodalanadi. “Madaniyat” tushunchasi muayyan tarixiy davr (antik madaniyat), konkret jamiyat, elat va millat (o'zbek madaniyati), shuningdek, inson faoliyati yoki turmushining o'ziga xos sohalarini (masalan, mehnat madaniyati, badiiy madaniyat, turmush madaniyati) izohlash uchun qo'llaniladi. Tor ma'noda “madaniyat” atamasi kishilarning faqat ma'naviy hayoti sohasiga nisbatan ishlatiladi.

Xulosa va takliflar. Madaniyatni jamiyat hayotining muayyan sohasi, siyosat, iqtisod, ta'lim va boshqalar bilan bir qatorda deb tushunish mumkin. Boshqacha qilib aytganda, madaniyat sohasi jamiyatning muayyan qismini, muayyan resursini, muayyan jamiyatning institutsional shakllari, dunyoqarashi, qadriyatlarini, stereotiplari, normalari yordamida

ishlab chiqarish, saqlash, uzatish imkonini beruvchi mexanizmini ifodalaydi.

ADABIYOTLAR

1. Мирзиёев Ш. М. Янги Ўзбекистон тараққиёт стратегияси. 3-нашри. Тошкент: “Ўзбекистон” нашриёти, 2022.-440 бет.
2. Шарифхўжаев М., Абдуллаев Ё. Менежмент. Т.: “Ўқитувчи”, 2001.
3. Мирзиёев Ш. Янги Ўзбекистон стратегияси. – Тошкент: Ўзбекистон. 2021.
4. Мирзиёев Ш. Нияти улуг халқнинг иши ҳам улуг, ҳаёти ёруғ ва келажаги фаровон бўлади. – Тошкент: “Ўзбекистон”, 2019. – 400б.
5. Ўзбекистон Республикаси Президенти Шавкат Мирзиёевнинг Олий Мажлисга Мурожаатномаси 2020 йил, 24-январь. – Тошкент: Тасвир. 2020.
6. Янги Ўзбекистон демократик ўзгаришлар, кенг имкониятлар ва амалий ишлар мамлакатига айланмоқда. Тошкент – 2021 йил. “Ўқитувчи” МЧЖ матбаа уйи. 182-бет.
7. Ҳайдаров А. Маданият – миллий юксалиш пойдевори (матн) “Олтин мерос пресс” нашриёти. Тошкент – 2021. 478 бет.
8. Бекмуратов М.Б., Шодиев Х.Х. “Менежмент назарияси ва амалиёти”. Тошкент, 2021. “Замон полиграф” ОК нашриёти. 272 б.
9. Yusupova N. “Таълим менежмент-вақтни бoшқариш”. –Т.: “Yangi asr avlodi”. 2014-у.
10. E.G'. Nabiyev, D.N. Rahimova, Sh.N. Mavloniy. Zamonaviy menejment nazariyasi va amaliyoti. // O'quv qo'llanma. – Т.: “Akademiya” nashriyoti, 2006.



UDK: 373.61.9:371

Raya YERNAZAROVA,
O'zbekstan davlat jismoniy tarbiya va sport universiteti Nukus filiali assistenti
E-mail: Raya28081981@gmail.com

Dotsent E.MATURAZOVA taqrizi asosida

PREPARING TEACHERS FOR THE PROFESSION TODAY MODERN MECHANISM

Annotation

In this article we will talk about the training of educators in the profession today the definition of the content and levels of the takkomilization of the modern mechanism and functional model provides pedagogical opportunities for their preparation for professional-pedagogical activity. Speaking about the issues of training future educators in the modern way, the training of specialists with deep knowledge of creative thinking, capable of solving complex social and production problems, the problems and solutions of today are scientifically outlined.

Key words: Modern pedagogue, modern method, pedagogical training, creative thought, educational concept, integrative knowledge, teaching technologies and design, innovative methods, professional speech-professional communication, oral and written speech.

ПОДГОТОВКА ПЕДАГОГОВ К ПРОФЕССИИ СЕГОДНЯ СОВРЕМЕННЫЙ МЕХАНИЗМ

Аннотация

В этой статье мы поговорим о подготовке педагогов к профессии сегодня определение содержания и уровней таккомилзации современного механизма и функциональной модели предоставляет педагогические возможности для их подготовки к профессионально-педагогической деятельности. Говоря о вопросах подготовки будущих педагогов по-современному, подготовки специалистов с глубокими знаниями, творческим мышлением, способных решать сложные социальные и производственные задачи, научно излагаются проблемы и пути их решения на сегодняшний день.

Ключевые слова: Современный педагог, современный метод, педагогическая подготовка, творческое мышление, образовательная концепция, интегративные знания, технологии и дизайн обучения, инновационные методы, профессиональная речь, профессиональное общение, устная и письменная речь.

BUGUNGI KUNDA PEDAGOGLARINI KASBGA TAYYORLASHNING ZAMONAVIY MEXANIZMI

Annotatsiya

Ushbu maqolada bugungi kunda pedagoglarini kasbga tayyorlashning zamonaviy mexanizmiva funksional modelini takkomillashtirishning mazmuni va darajalarini aniqlash ularni kasbiy-pedagogik faoliyatga tayyorlashning pedagogik imkoniyatlarini beradi. Bo'lajak pedagoglarini zamonaviy usulda tayyorlash masalalari, kreativ fikrlaydigan chuqur bilimga ega, murakkab ijtimoiy va ishlab chiqarish muammolarini hal etishga qodir mutaxassislarini tayyorlash haqida to'xtalib, bugungi kundagi muammo va yechimlar ilmiy jihatdan ko'rsatib o'tilgan.

Kalit so'zlar:Zamonaviy pedagog, zamonaviy usul, pedagog tayyorlash, ijodiy fikr, ta'lim konsepsiyasi, integrativ bilimlar, o'qitish texnologiyalari va loyihalash, innovatsion metodlar, professional nutqprofessional muloqot, og'zaki va yozma nutq.

Kirish. Mamlakatimizda keying yillarda ijtimoiy sohaga aloxida e'tibor qaratilmoqda, xususan ta'lim sohasiga olib borilayotgan islohlr buning isbotidir. Buning asosi sifatida "Ta'lim to'g'risida"gi qonunini hamda Kadrlar tayyorlash milliy dasturini amalga oshirish doirasida fanlarni o'qitishning kompleks tizimi, ya'ni uyg'un kamol topgan, o'qimishli, zamonaviy fikrlovchi yosh avlodni shakllantirishga, respublikaning jahon hamjamiyatiga yanada integratsiyalashuviga yo'naltirilgan tizim yaratildi. Zamonaviy mutaxassis kasbiy faoliyati sohasidagi yangiliklami egallab borishi, istiqboldagi taraqqiyot yo'nalishlari hamda yuzaga keluvchi muammolarni yechish yo'llarini ko'ra bilishi lozim. Bunday talablar darajasidagi mutaxassisni tarbiyalash uchun o'rta maxsus, kasb-hunar ta'limini tashkil etish va boshqarish, kasb-hunar kollejlari ishlab chiqarish ta'limini amalga oshirishning samarali shakllari, faol usullari hamda zamonaviy vositalari majmuasini ishlab chiqish hamda ilmiy-usulik jihatdan asoslash lozim bo'ladi. Bugungi kunda mamlakatimizda ta'lim sohasida zamonaviy pedagogik va axborot texnologiyalarini qo'llash ko'nikmalariga ega professional pedagog kadrlar tayyorlash, sohada ta'lim, ilm-fan va ishlab chiqarish uyg'unligini ta'minlash orqali ta'lim

sifatini yaxshilash, raqobatbardosh kadrlar tayyorlash, ilmiy va innovatsion faoliyatni samarali tashkil etish, ta'limga raqamli texnologiyalarni joriy etish, pedagogik va texnik bilimlarni mustahkam integratsiyasini ta'minlash pirovardida pedagog kadrlarning kasbiy mahoratini uzluksiz rivojlantirib borish asosiy maqsadlardan etib belgilangan. Jamiyatimizda ta'lim-tarbiya sohasida olib borilayotgan islohotlar zamirida ta'lim tizimini tubdan isloh qilish, rivojlangan davlatlar darajasidagi talablarga javob beruvchi malakali kadrlar tayyorlash masalalariga alohida e'tiborda. Dunyoda ta'lim tizimini zamonaviy texnologiyalashtirish nazariyasi va amaliyotini takomillashtirish, bo'lajak o'qituvchilarning kasbiy pedagogik faoliyatga tayyorlashning metodik ta'minotini rivojlantirish bo'yicha ilmiy tadqiqotlar olib borilmoqda. Mazkur tadqiqot ishlari mazmunida bo'lajak o'qituvchilarning kasbiy – pedagogik va ijtimoiy faoliyatlarida vujudga keladigan muammolarni hal etish maqsadida o'z huquq va majburiyatlarini chuqur anglagan holda mamlakat kelajagi yo'lidagi mas'uliyatni o'z zimmasiga olish kabi layoqatlarini shakllantirishga yo'naltirilgan ta'limni yo'lga qo'yish bo'yicha muayyan ishlar amalga oshirilmoqda. Ushbu vazifalarni samarali amalga oshirishda bo'lajak o'qituvchilarni

kasbiy faoliyatini rivojlantirish bugungi kunda pedagoglar oldida turgan muhim vazifalardan biri bo'lib, mazkur jarayon kompetensiyaviy yondashuvlarni ochib berishdan iboratdir.

Mavzuga oid adabiyotlar tahlili. Mamlakatimiz prezidenti SH.M. Mirziyoyevning Oliy Majlis Qonunchilik palatasi va Senati bilan birgalikda va jam o'at tashkilotlari, nodavlat tashkilotlar ishtirokida 2022-2026 -yillarda O'zbekistonni Taraqiyot strategiyasini ishlab chiqildi. Ushbu strategiyada davlat qurilishi, sud-huquq tizimini takomillashtirish, iqtisodiyotni erkinlashtirish va ijtimoiy sohani rivojlantirish, millatlararo do'stlik va hamjihatlikni mustahkamlash bo'yicha eng dolzarb vazifalar aniq belgilab berildi. Bo'lajak pedagogni kasbiy faoliyatga tayyorlashning muammoli modulli va maqsadli yondashuvlar integratsiyalashgan texnologiyasini ishlab chiqish hamda amaliyotga joriy etish, pedagogik-psixologik shart-sharoitlari va tamoyillarini SH.S.Sharipov tomonidan tavsiflab o'tilgan, N.A.Muslimovlarning ilmiy ishlarida o'quv jarayoni va bo'lajak o'qituvchining kasbiy tayyorgarligini takomillashtirish muammolari, SH.S.Sharipov, E.R.Yuzlikayeva tadqiqotlarida respublikamizda ta'lim muassasalarini bosharish modellarini yaratish va joriy qilish masalalari o'rganilgan. Bo'lajak kasbiy ta'lim pedagogini loyihalash faoliyatiga tayyorlash texnologiyasini takomillashtirish pedagogning kasbiy kompetentligi tuzilmasida loyihalashtirish faoliyatining yangi bilimni loyiha ko'rinishida individual ma'sullashga yo'naltiradigan original fikrlash salohiyati rivojlanganligini ochib beradigan refleksiya va pedagogning mustaqilligini tavsiflovchi ijodiy darajalari aniqlandi. Bo'lajak pedagogni kasbiy tayyorgarlik esa – bo'lajak mutaxassisning psixologik, psixofiziologik, jismoniy hamda ilmiy-nazariy va amaliy tayyorgarligini belgilaydi.

XXI asrda zamonaviy pedagog uchun ta'lim jarayoni o'quvchilarning faoliyati bilan uzviy bog'langan va mazkur jarayonni tahlil qiladigan, umumlashtirib, tegishli hollarda o'zgartirishlar kiritiladigan ish jarayoni, kasbiy pedagogik faoliyati sanaladi. Oliy ta'lim muassasalari talabalarini real hayotiy va kasbiy vaziyatlarda muloqot ko'nikmalari va qobiliyatini shakllantirish va rivojlantirish, ularda jamiyatimizning ijtimoiy-kommunikativ sohasi uchun shaxsiy va ijtimoiy mas'ullik hissida tarbiyalashning pedagogik imkoniyatlari aniqlangan. Mazkur imkoniyatlar bo'lajak o'qituvchilarning kasbiy faoliyatga kirisha olishida muhim vosita bo'lib xizmat qiladi. Zamonaviy pedagogik-psixologik tadqiqotlarda ta'kidlanadiki, kommunikativ kompetentlik asosiy kompetensiyalar guruhiga kirib, kasbiy, ijtimoiy, ijtimoiy va shaxslararo faoliyatning muhim va ajralmas omili sifatida namoyon bo'ladi va shaxsning muvaffaqiyati hamda raqobatbardoshligini ko'p jihatdan belgilaydi. O'qituvchining kasbiy faoliyati muloqot madaniyatini rivojlanganligida aks etadi.

Tadqiqot metodologiyasi. Bugungi davrda talabalarining kasbiy – pedagogik faoliyatga tayyorlash muammosi keng o'rganilgan bo'lib, ular turlicha kasbiy faoliyatga tayyorlashga oid nazariyalar, konsepsiyalar, innovatsion yondashuvlar, faoliyat mexanizmlarga asoslangan holda tadqiq qilingan. Pedagogik ta'lim nazariyasida "faoliyat" tushunchasi bilan uzviy bog'langan va faoliyatning taxminiy variantlarini yaratish hamda uning natijalarini tashxislashdan iborat. Faoliyat shaxs tomonidan kundalik, ijtimoiy yoki kasbiy harakatlarning muayyan shakli, ko'rinishi sanalib, insonning qobiliyati va yoshi u tomonidan tashkil etilayotgan faoliyat mohiyatiga ko'ra belgilanadi. Talabalarining kasbiy pedagogik faoliyati – shaxs faoliyatida doimiy davom etuvchi serqirralikni o'zida namoyon etuvchi, pedagogik uddaburonligi, o'quvchilar ongining taraqqiy etib borishini istiqbolli ravishda rejalashtira olishi, o'quv maqsadlarini to'laqonli yoritish olish metodikasini bilishi va ta'lim-tarbiya

ishlariga tayyorlanish tizimini rejalashtira olishga bo'lgan layoqatiga aytiladi.

Oliy ta'lim muassasalarida bo'lajak o'qituvchilarning kasbiy pedagogik faoliyatga tayyorlashda "fani o'qitish metodikasi", "fani o'qitish texnologiyalari va loyiha", "Pedagogik nazariyasi" "Pedagogik mahorat" fanlari muhim ahamiyat kasb etadi. Mazkur fanlarni o'qitishda talabalarda kasbiy o'quv bilish faoliyatni rivojlantirish, biologik ta'lim mazmuni va tuzilmasi, zamonaviy yondashuvlar asosida biologik ta'lim mazmunini yangilash imkoniyatlari bilan tanishtiradi. Ushbu fan asoslari bilan bog'liq bo'lgan o'quv, jarayonlar, prinsiplar va qonuniyatlarini bilish o'qituvchiga maktab kursi bilan bog'liq o'quv-tarbiyaviy jarayonlarni zamon talablariga mos holda tashkil etish va boshqarish imkonini beradi. Bu esa o'quv fanlarining mazmuni, uning o'qitish shakllari, metodlari, vositalarini o'zaro bog'liq holda joriy etishning maqsad qilib, biologik o'quv fanlar bo'yicha chuqur atroflicha bilim berish, ularning har tomonlama rivojlangan shaxs sifatida kamol topishiga ko'mak beruvchi innovatsion ta'lim texnologiyasidan unumli foydalanishni talab etadi. Bo'lajak o'qituvchilarini kasbiy pedagogik faoliyatga tayyorlashning pedagogik imkoniyatini beruvchi quyidagi vazifalarni belgilab olish maqsadga muvofiqdir: o'quvchilarning o'qitish va tarbiyalash, kamolga yetkazishda o'quv fanining o'rnini aniqlash; o'quvchilarning yoshiga mos ravishda o'quv fanlarining mazmuni, undagi mavzularning o'rganish izchilligini belgilash; biologik o'quv fanlarining o'ziga xos tomonlarini e'tiborga olgan holda, o'qitishning kollobrativ ta'lim texnologiyalari asosida tashkillash yo'llarini aniqlash va o'qitishning loyiha shakllarini ishlab chiqish; biologik bilim, ko'nikma va malakalarini tarkib toptirishda qo'llash uchun zarur bo'lgan fan mazmuniga oid jihozlarini aniqlash; fan xonasi tirik burchak, tajriba yer maydonini tashkil yetish, tabiiy, tasviriy, dinamik, audio, video vositalarini belgilash; o'quv fani bilan aloqador bo'lgan ta'lim-tarbiyaviy jarayonda o'quvchilarda sog'lom turmush tarzi ko'nikmalarini tarkib toptirish texnologiyalaridan (vitagen, salomatlikni saqlash ta'limi, salomatlik madaniyatini rivojlantirish va refleksiv ta'lim texnologiyalaridan) unumli foydalanishdan iboratdir.

Pedagogik innovatsiyalar muallif tomonidan ta'lim va tarbiya jarayonida avval ma'lum bo'lmagan, qanday qilinmagan holat yoki natijaga olib boruvchi pedagogik hodisaning o'zgarib turishi mumkin bo'lgan mazmuni ekanligi ta'kidlanadi. N.A.Moreva, V.A.Slastenin innovatsiyani yangilik yaratish, keng yoyish va foydalanishga qaratilgan maqsadga muvofiq, yo'naltirilgan jarayoni majmui deb biladi. Muallifning fikriga ko'ra har qanday innovatsiya yangi vositalar yordamida ijtimoiy subyektlarning ehtiyojini qondirish va intilishlarini rag'batlantirish maqsadini ko'zlaydi. Oliy ta'lim muassasalarida innovatsion jarayonlarni tashkil etishda o'ziga xos yondashuvlar kuzatiladi.

Tahlil va natijalar. Tahlil natijalariga tayanib, o'quvchilarda kreativ fikrlashni rivojlantirishda, quyidagi ketma-ketlikka e'tibor qaratish zarur degan xulosaga keldik: 1.Mashg'ulotning chaqiriq bosqichi. Bu bosqichda o'quvchilarni faollashtirish, mavzuning mazmun-mohiyatiga o'quvchilarning chuqur kirib borishlari, uni to'liq anglab yetishlari jarayoniga tayyorlashni amalga oshirish zaruriyati; 2.Mashg'ulot jarayonida kreativ fikrlashni rivojlantirish metodlarini qo'llash bosqichi. Bu usullar o'quv mashg'ulotning boshlanishida yoki istalgan qismida qo'llanilishi mumkin. Bu bosqichda muammo o'quvchilarga istalgan usulda beriladi va ularning fikrlari orqali natija umumlashtirilib olinadi; 3.Mavzu mazmuni-mohiyatini anglash bosqichi. Mavzuga oid xulosaviy fikrlar jamlanadi va o'qituvchi tomonidan yangi fikrlar bilan to'ldirib boriladi; 4.Fikrlash bosqichi. Muhokama qilingan mavzu yuzasidan

o'zlashtirilgan bilim va tushunchalarni qisqacha yozma bayon qilish topshiriladi. Bu topshiriqlarni bajarish uchun sinf guruhlariga ajratiladi. Har bir guruh topshiriq bo'yicha o'z fikrlarini yozadi va har bir guruh vakili bajarilgan topshiriqni boshqalarga tushuntirib beradi. Bulardan tashqari guruhlariga topshiriqni bajarish uchun yetarli vaqt ajratish, yo'l-yo'riqlar ko'rsatish, kuchli guruhlarni rag'batlantirib borish, natijalarni baholashga ham ahamiyat qaratadi. Mashg'ulot jarayonida kuchli guruh a'zolarini kuchsiz guruh a'zolariga almashtirish ham mumkin. O'quv mashg'ulotlarini ushbu ketma-ketlikda tashkil etilganida, o'quvchilarning kreativ qobiliyati rivojlanib boradi, mustaqil fikrlash ko'nikmasi hosil bo'lib, ijodiy tafakkurining rivojlanishiga zamin yaratadi. Innovatsion pedagogik yonda-shuv – mazkur jarayonda pedagoglar pedagogik innovatsiyalar, ularning turlari, yaratilishi, amaliyotga tatbiq etilishi, zamonaviy yondashuvlarga asoslangan pedagogik innovatsiyalar va ularni o'rganish, mahalliy shartsharoitlarni inobatga olgan holda amaliyotda ulardan foydalanishga doir bilim, ko'nikma, malakalarni izchil o'zlashtiradilar, o'z faoliyatlarida pedagogik innovatsiyalarni faol qo'llash borasidagi tajribalarni o'zlashtiradilar.

Yakka tartibda ishlashga oid yondashuv -pedagoglar o'zlarining individual imkoniyatlari, qobiliyatlari, tajribalariga tayangan hola pedagogik innovatsiyalarni qo'llashda muayyan izchillikka erishadilar. Mazkur vaziyatda o'quvchilar bilan ishlashda psixologik yondashuv muhim ahamiyat kasb etadi. Ularni ichki kechinmalarini his etish, mavjud muammolarni o'rganish va bartaraf etishga hamda o'quvchining bilish faoliyatini shakllantirishning pedagogik shart sharoitlarini yaratishning metodik imkoniyatini beradi. Ijodiy yondashuv -unga ko'ra har bir pedagog faoliyatini o'rganilayotgan mavzu, o'quv materialining mohiyati, shuningdek, o'z imkoniyatlari, salohiyati, mahorati, ish tajribasidan kelib chiqqan holda ta'lim va tarbiya jarayonlarini ijodiy ishlanmalar asosida intellektual his etishga asos bo'ladi.

Bugungi kundat ta'lim muassasalarida o'quvchilarning kreativ tafakkurini shakllantirish zamonaviy ta'lim paradigmalarning o'zgarishini ham talab etadi. Bu paradigmalarda o'quvchilarga tayyor mavjud bilimlarni o'zlashtirishni emas, balki eng asosiy, zarur bilimga qayeday qilib ega bo'lish qobiliyatini shakllantirishga qaratilganidir. O'quv faoliyatini samarali tashkil qilish, dars jarayonida ma'ruza va amaliy mashg'ulotlardan to'g'ri foydalanish orqali amalga oshiriladi.

mashg'ulotlar jarayonida ulardan o'z o'mida to'g'ri foydalanish va o'zaro uzviy bog'liq holda qo'llay olish ta'lim va tajriba samaradorligining muhim omillaridan biridir o'qituvchini kasbiy pedagogik faoliyatga tayyorlashning samarali metodlarini tanlash va amaliyotga tatbiq etish maqsadga muvofiqdir. Jumladan, bo'lajak o'qituvchilarning kasbiy pedagogik faoliyatini rivojlantirishda kompetensiyaviy yondashuv asosida biologik ta'lim mazmuni va strukturasi, zamonaviy muammolar, yondashuvlar asosida biologik ta'lim mazmunini yangilash imkoniyatlari bilan tanishtiriladi. Pedagog innovatsion faoliyatini o'ziga xos xususiyatlari, darajalari, o'quvchilarning bilish faoliyatini tashkil etish va boshqarish yo'llari, o'quvchilarga tavofutlab individual yondashish kabi masalalari muhim ahamiyatga egadir. Innovatsion muhit sharoitida darslari, laboratoriya va amaliy mashg'ulot, darsdan tashqari ishlar va sinfdan tashqari mashg'ulotlarda o'quvchilarning bilish faoliyatini tashkil etish va boshqarish, o'quvchilarning mustaqil bilim olish faoliyatini tashkil yetish va boshqarish ko'nikmalariga ega bo'lishi, mustaqil va ijodiy, tanqidiy-tahliliy fikr yuritish, turli pedagogik vaziyatlarni tahlil qilish va ulardan chiqishning muqobil variantini tanlash, ilg'or tajribalarni o'zlashtirish va amaliyotga qo'llash, innovatsion faoliyatni amalga oshirish jarayonlarini loyihalashtirish uchun zarur bo'lgan malakalariga ega bo'ladi.

Xulosa va takliflar. Hozirgi davrda pedagogni har tomonla kasbiy-pedagogik faoliyatini rivojlantirish muammosi xorijiy hamda respublika pedagogikasida keng o'rganilgan tadqiq qilingan bo'lib, ular turlicha nazariyalar, konsepsiyalar, yondashishlar, pozitsiyalar, yo'nalishlarga asoslangan holda tadqiq qilingan. Shuningdek, o'qituvchilarning kasbiy-pedagogik kompetentligi innovatsion texnologiyalar asosida rivojlantirish imkoniyatlari mavjud bo'lib, ularda pedagogik salohiyatini oshirishga zamin yaratadi. Darsda mashg'ulotlarda turli pedagogik texnologiyalardan foydalangan holda, ingliz tilini o'qitish jarayoni butunlay yangi nuqtai nazardan qaralishi va shaxsni shakllantirishning yangi mexanizmlarini o'zlashtirish, qulay sharoitda sifatli natijalarga erishish mumkin. O'qituvchi ingliz tilini o'qitish uchun qaysi metodni tanlamasin, uning asosida talabaga ko'proq bilim berish va yoshlar tomonidan ingliz tilini yaxshi o'zlashtirilishiga yordam ko'rsatishga intilish yotishi lozim. Shundagina har qanday metod o'z samarasini .

ADABIYOTLAR

1. Yuzlikayeva E.R. Teoriya i praktika podgotovki uchitelya k diagnosticheskoy deyatelnosti: Avtoref. dis. ... doktora ped. nauk. – Tashkent: TGPU, 2012. – 42 s.
2. Heath S.H.B. Bilingual Education and a National Language Policy // Perspectives on Bilingualism and Bilingual Education. – Washington, 2008.
3. Lado R. Language Teaching. –New York, San Francisco, Toronto, London, 2010
4. Mamatqosimova V. 20-30 - yillar o'zbek marifatparlik adabiyotida badiiy tarjimaning o'rni (frantsuz adabiyotidan qilingan tarjimalar misolida). fil.fan.nom. disseratsiyasi. –T:2010. –145 b.
5. Sidiqov Q. "Qutadg'u bilik" to'rtliklarining inglizcha badiiy tarjima xususiyatlari. – fil.fan.nom. disseratsiyasi. –T:2010. – 151 b



UDK:327.7

Alisher ESHANKULOV,

O'zbekiston Respublikasi Prezidenti huzuridagi Davlat boshqaruvi Akademiyasi dotsenti

E-mail: ap.eshankulov@yandex.ru

PhD N.Qarshiyev taqrizi asosida

XALQARO MUNOSABATLARDA PARLAMENTLARARO ALOQALAR

Annotatsiya

Maqolada xalqaro munosabatlarda parlamentlararo aloqalarning o'ziga xos xususiyatlari qiyosiy tahlil qilingan, jahonda mavjud bo'lgan parlamentlararo institutlarni tasniflashdagi nazariy yondashuvlar, postsovet hududida Parlamentlararo Ittifoq va integratsiya birlashmalarining ishlash amaliyoti tahlil qilingan.

Kalit so'zlar: Parlamentlararo munosabatlar, parlamentlararo institutlar, parlamentlararo assambleyalar, parlamentlararo ittifoq.

INTER-PARLIAMENTARY TIES IN INTERNATIONAL RELATIONS

Annotation

The article highlights the features of inter-parliamentary relations in modern world politics, considers theoretical approaches to the classification of existing inter-parliamentary institutions in the world, analyzes the practice of the Inter-Parliamentary Union and integration associations in the post-Soviet space.

Key words: Interparliamentary relations, Inter-parliamentary institutions, Interparliamentary Union.

МЕЖПАРЛАМЕНТСКИЕ СВЯЗИ В МЕЖДУНАРОДНЫХ ОТНОШЕНИЯХ

Аннотация

В статье выделяются особенности межпарламентских отношений в современной мировой политике, рассматриваются теоретические подходы к классификации существующих в мире межпарламентских институтов, анализируется практика работы Межпарламентского союза и интеграционных объединений на постсоветском пространстве.

Ключевые слова: Межпарламентские отношения, межпарламентские институты, Межпарламентский союз.

Kirish. Parlamentlararo hamkorlik xalqaro munosabatlarning muhim ajralmas tarkibiy qismlaridan biridir. Ushbu muammo hozirgi vaqtga kelib jiddiy ilmiy qiziqish obyektiga aylanib bormoqda: xalqaro maydonda asosiy siyosiy aktorlar sifatida odatda davlatlar va ularning ijro etuvchi hokimiyatlari o'rganiladi – diplomatiya esa o'z vaqtida ijro etuvchi hokimiyat faoliyati hisoblangan. So'nggi yillarda globallashuv jarayonlari sharoitida milliy parlamentlarning xalqaro munosabatlarga jalb etilishi kuzatilmog'ida [1], shuningdek, transmilliy korporatsiyalar va NNTlar kabi nodavlat aktorlarning ta'siri bilan vaziyat o'zgarib bormoqda [2].

To'plangan ma'lumotlar tahlili shuni ko'rsatmoqdaki parlamentlararo institutlar (PI) faoliyatining samaradorligini, institutsional vositalarining kuchliligi, shakllanish usullari, geografik qamrovi va funksional vazifalari jihatdan farqlanadi.

Jumladan, eng fundamental manbalardan biri 2020 yilda Rossiya FAning «Jahon iqtisodiyoti va xalqaro munosabatlar milliy tadqiqot instituti»da I.L.Proxorenko tahririyatida nashr etilgan jamoaviy monografiyada [3] mualliflar jamoasi PIlar mavzusini institutsional jihatdan keng o'rganishgan hamda samaradorligini o'rganish va baholash metodologiyasini ishlab chiqishgan. Shuningdek mavjud yoki faoliyatini to'xtatgan 60 dan ortiq PIlarni tahlil qilib, shakllanish tamoyillari, vakolat doirasi va boshqa mezonlar asosida ularni 4 turga ajratishgan.

Maqolada ushbu 4 turdagi PIlarini institutsional vositalarining kuchliligi nuqtai nazaridan o'sish ketma-ketligida ko'rib chiqamiz.

Birinchidan, Parlamentlararo nodavlat tashkilotlar va tarmoqlar - ko'p hollarda ma'lum tor doiradagi kun tartibiga ega bo'lgan va xalqaro yuridik maqomga ega bo'lmagan, shuningdek, bajarilishi majburiy bo'lgan qarorlarni qabul

qilish vakolatiga ega bo'lmagan kuchsizroq tuzilgan institutlardir. Ularning roli asosan muhokama va lobbichilik maydonchasiga to'g'ri keladi, parlament a'zolari bunday PIlar ishida individual tarzda ishtirok etadilar. Bu toifagi Iqlim bo'yicha Parlament, Xalqaro valyuta jamg'armasining Parlament tarmog'i, «Katta Yigirmalik – (G20)» parlamentlari spikerlari maslahatlari, BRIKS parlament a'zolari forumi kabilarni misol qilish mumkin.

Ikkinchi toifaga turli xalqaro va mintaqaviy parlament tashkilotlari kiradi. Nomidan ko'rinib turibdiki, ushbu PI deputatlarning individual a'ziligini istisno qiladi, ularning ishtirokchilariga qonun chiqaruvchilarning yig'ilishlari kiradi. Bu turdagi PIlarga eng nufuzli tashkilotlardan biri - Parlamentlararo Ittifoqni aytish mumkin.

Uchinchi turga - «Xalqaro va mintaqaviy parlament ixtisoslashtirilgan agentliklari» Shimoliy atlantika shartnomasi tashkiloti (NATO) PA va Qora dengiz iqtisodiy hamkorlik Tashkiloti PAsi kabilarni kiritish mumkin. Ularning oldingi turlardan asosiy farqi shundaki, bunday institutlarga hamma xohlovchilar ham a'zo emas, balki faqat qaysidur hukumatlararo tashkilotga birlashgan mamlakatlar parlamentlari a'zo bo'la oladilar. Bunday PIlar rasmiy institutsional tuzilmaga ega hukumatlararo organlar ishida doimiy ishtirok etadilar.

To'rtinchi turga - «rasmiy xalqaro huquqiy bazaga ega bo'lgan xalqaro, mintaqaviy va millatlararo tashkilotlarning parlament organlari» kiradi. Ushbu institutlar mintaqaviy integratsiya mahsuli hisoblanib, tegishli jarayonlarni demokratik qonuniylashtirish vazifasini bajaradi va ular ta'sir doirasiga ko'ra demokratik mamlakatlarning an'anaviy milliy parlamentlari darajasiga juda yaqin keladi (aksariyat hollarda buning aksi). Aslida, bu nafaqat parlamentlararo institut, balki

tegishli integratsiya birlashmalarining to'laqonli davlatlararo parlamentga o'tish jarayonidir.

Aytish joizki, qonunchilik vakolatlari bo'yicha eng ilg'or parlament organi Sharqiy Afrika hamjamiyati PA hisoblanadi, hozirda to'liq faoliyat yuritayotgan haqiqiy ma'noda yagona PI bo'lib, ushbu ko'rsatkich bo'yicha hatto Yevropa Parlamentidan ham ustun [4].

Biroq, ushbu turdagi PIlarning aksariyati hali ham parlamentning Qonunchilik, budget va nazorat vakolatlari kabi muhim xususiyatlariga to'liq ega emaslar. Shu bilan birga, «xalqaro hamjamiyatlarida ko'plab tashkilotlariga nisbatan demokratiya tanqisligini bartaraf etish bo'yicha munozaralar boshlanib ketgan» [5], demak kelajakda ularning kuchayishini kuzatish mumkin. Mustaqil davlatlar Hamdo'stligining PA (MDH) ham parlamentlararo institutlarning ushbu toifasiga kiradi.

Aytish joizki, A.A.Vinogradova [6] xalqaro parlament institutlarini tasniflash uchun muhim bo'lgan uchta asosiy mezonni aniqlaydi: shakllanish usuli, geografik qamrov va ularning funksional vazifalari, xususan:

Birinchi, xalqaro/mintaqaviy parlament tashkilotlari (Parlamentlararo Ittifoq, Lotin Amerikasi parlamenti, Janubi-sharqiy Osiyo davlatlari PA (ASEAN) va boshqalar) xalqaro huquqiy maqom, yuqori institutsionallashuv, a'zolik va budget masalalarida mustaqillik bilan ajralib turadi. Ushbu turdagi tashkilotlar turli yo'llar bilan: hukumatlararo shartnoma, xalqaro huquq subyekti maqomini ixtiyoriy ravishda qabul qilish, maxsus qonun hujjati yoki nizomni qabul qilish, ishtirokchi parlamentlar o'rtasida shartnoma tuzish (yoki ular tomonidan tegishli qo'shma qaror qabul qilish) tashkil etilishi mumkin.

Ishtirokchilar tarkibiga ko'ra, ushbu guruh har qanday mintaqaviy integratsiya birlashmalaridan to'liq avtonom bo'lishi yoki ular bilan turli darajadagi ishchi aloqalarga ega bo'lishi mumkin. PI birinchi, tegishli xalqaro tashkilot a'zolarining qarori bilan tashkil etilishi mumkin; ikkinchi, mintaqaviy integratsiya birlashmasi bilan hamkorlik to'g'risida kelishuvga ega bo'lish; uchinchi, xalqaro tashkilotda kuzatuvchi maqomiga ega bo'lish; to'rtinchi, birlashmaning assotsiatsiyalangan a'zosi bo'lish (masalan ASEAN PI).

Pning ikkinchi katta guruhi xalqaro Parlamentlararo Assambleyalar, ya'ni hukumat tomonidan nazorat qilinuvchi milliy parlament vakillari yig'ilishlari. Bunga, Hamdo'stlik PA, Osiyo-tinch okeani parlament Forumi, YEI parlamentlari spikerlari Konferensiyasi, «Katta sakkizlik - G8» spikerlari konferensiyasi va boshqalar kiradi.

Davlat hokimiyati organlari bilan o'zaro munosabatlarga yo'naltirilgan forumlar homiyligida tashkil etilgan, milliy qonunchilikka muvofiq tarzda to'liq xalqaro yuridik maqomning yo'qligi bilan bog'liq institutsional kamchiliklar PIlar faoliyatiga xosdir. Qoidaga ko'ra, bunday PIlar milliy vakolatxonalarga ega bo'lishadi.

PI uchinchi guruhi Yevropa Parlamenti, Yevropa Ittifoqi PA, MDH PA va Yevroosiyo iqtisodiy Ittifoqi kabi xalqaro tashkilotlarning turli parlament organlari va assambleyalaridan iborat. Ular kuchli institutsionallashgan «doimiy» integratsion birlashmasi bilan uzviy bog'liqlik bilan ajralib turadi, bunday PIlar xalqaro tashkilot huquqiy maqomiga ega subyektning bir qismidir, ularga a'zolik uning ishtirokchi davlatlari tarkibiga muvofiq belgilanadi.

Ushbu turdagi PIlar bir necha usullarda shakllantiriladi. Birinchi, tegishli xalqaro birlashmaga a'zo davlatlarning qonunchilik organlari vakili bo'lgan ayrim deputatlarning tashabbusi orqali yoki ushbu birlashmalar parlamentlarining qarorlari orqali (keyinchalik bunday tashabbuslar xalqaro birlashma tomonidan tan olinishi kerak). Ikkinchi, davlatlararo birlashma huzuridagi

parlamentlararo institut xalqaro shartnoma tuzish orqali tashkil etilishi mumkin (masalan: MDH PA). Va nihoyat, ushbu turdagi PI tegishli xalqaro tashkilot faoliyati bilan bog'liq mavjud xalqaro shartnomaga qo'shimchalar kiritish orqali tashkil etilishi mumkin (Yevroosiyo iqtisodiy Ittifoqi PA va Yevropa Ittifoqi PA yaratildi).

Ushbu turdagi PI ko'pchilik holatlarda xalqaro tashkilot budjetidan, ba'zan to'g'ridan-to'g'ri tashkilotga a'zo parlamentlar hisobidan moliyalashtiriladi. Qoidalarga ko'ra, ular hech qanday nazorat va qonun ijodkorligi vakolatiga ega emaslar, ushbu guruhdagi ba'zi PIlar qonun ijodkorligi va nazorat funksiyalariga qisman xosdir (Yevropa parlamenti, Rossiya va Belorusiya Ittifoqi PA, Yevropa Ittifoqi PA, Shimoliy kengash). Ushbu turdagi Osiyo va Afrika assambleyalari faqat konsensus holatida qaror qabul qilish bilan tavsiflanadi, aksariyat hollarda ovozlar ko'pligi yetarli. Ba'zi hollarda delegatlar parlament daxlsizligiga ega bo'lishi mumkin (Yevropa parlamenti, Yevropa ittifoqi PA).

PIlarning uchinchi guruh alohida xilma-xil va ko'p qirrali kichik toifasini «xalqaro tashkilotlar huzuridagi parlament tashkilotlari» deb hisoblashni taklif qiladi (Markaziy Amerika parlamenti, Baltiya Assambleyasi, NATO PA) kabilar kiradi.

Bunday institutlar, aslida biz tahlil doirasida ko'rib chiqayotgan birinchi (xalqaro parlament tashkilotlar) va uchinchi (xalqaro tashkilotlarning parlament organi) ning gibrid ko'rinishidir. Ular doimiy xalqaro integratsion birlashmalar bilan u yoki bu darajada bog'liq bo'lishi bilan birga, doimiy xalqaro parlament tashkilotlaridan alohida avtonomiyaning mavjudligi ularni bog'lab turadi.

Amaliyotda ushbu avtonomiya darajasi, shuningdek, tegishli xalqaro tashkilot faoliyatida ishtirok etish ko'plab usullar bilan tartibga solinadi. Xususan, xalqaro birlashmalar xuddi Markaziy Amerika parlamenti va Shimoliy Atlantika Shartnomasi tashkiloti (NATO) qoshida tashkil etilgan PI misolida bo'lgani kabi maxsus maqomga ega bo'lishi mumkin, bunday institutlarni amalda mavjud bo'lgan Janubi-Sharqiy Yevropada parlament Hamkorligi kabi xalqaro shartnomalarga kiritishi mumkin.

Ba'zi hollarda xalqaro tashkilot va PI o'rtasida institutsional hamkorlik to'g'risida xalqaro shartnoma tuzish (Baltiya Assambleyasi) amalga oshirilishi kuzatiladi.

Bundan tashqari, xalqaro birlashma bunday parlamentlararo institutni o'zining oddiy qarori, shuningdek, qarorlarda bilvosita eslatib o'tilishi bilan tan olishi mumkin. Xalqaro tashkilot ustavida PI bilan aloqani to'g'ridan-to'g'ri birlashtirish mumkin.

Olingan ma'lumotlar tahlili shuni ko'rsatmoqdaki, xalqaro tashkilotlar huzurida parlament tashkilotlari 3 asosiy usulda tashkil etiladi: hukumatlar o'rtasida xalqaro shartnoma tuzish orqali (masalan Benilyuks mamlakatlari parlamenti), parlamentlar o'rtasida (Janubi-Sharqiy Yevropada parlament hamkorligi), shuningdek ishtirokchi parlamentlar yoki ularning spikerlari tomonidan tegishli qaror yoki deklaratsiya (Janubiy Afrika taraqqiyot Hamdo'stligi parlament forumi) qabul qilish orqali.

Xalqaro tashkilotlar huzuridagi PI moliyalashtirish manbalari odatda ishtirokchi davlatlar yoki ishtirokchi davlatlar parlamentlarining hissalarini hisoblanadi. Ba'zi hollarda a'zolik to'g'ridan-to'g'ri delegatsiyalar tomonidan to'lanadi, boshqa manbalardan qo'shimcha badallar ham bo'lishi mumkin. Bunday PI, qoida tariqasida, a'zo parlamentlarning delegatlarini hisobidan shakllantiriladi. Ushbu kichik guruh assambleyalari tomonidan qabul qilingan qarorlar ko'p hollarda ixtiyoriydir. Doimiy xalqaro birlashmaga qo'shilish oddiy kuzatuvchi maqomi bilan cheklanishi mumkin, shuningdek undan yaqinroq bo'lishi ham

mumkin: masalan, NATO PA alyans ijroiya organlarining hisobotlarini tinglash vakolatiga ega.

Dunyoda mavjud bo'lgan parlamentlararo hamkorlikning eng qadimgi vakillik instituti 1889 yilda tashkil etilgan, Jenevadagi Parlamentlararo Ittifoq hisoblanadi. Dastlab tashkilot ishtirokchilari (1899 yilgacha u xalqaro arbitraj uchun xalqaro Parlament Ittifoqi deb nomlangan) alohida deputatlari bo'lgan, ammo keyinchalik a'zolik to'g'ridan-to'g'ri milliy parlamentlarga o'tgan.

Milliy parlamentlardan tashqari, Parlamentlararo Ittifoq faoliyatida o'ndan ortiq boshqa PI, shu jumladan Yevropa parlamenti, Yevropa ittifoqi PA va MDH PA ham assotsiatsiya a'zolari sifatida ishtirok etadi. Yana 70 ga yaqin tashkilot PIDa kuzatuvchi maqomiga ega (shu jumladan Rossiya va Belarus Ittifoqining parlament yig'ilishi) ham.

2017-2021 yillardagi hisobotga ko'ra, Parlamentlararo Ittifoq budjeti shu davrda yiliga 15,9 mlndan 17,8 mln frankgacha o'sdi [7]. PIning eng muhim yutuqlari qatorida konflikt zonalarida, xususan Koreya yarim oroli, Kipr va yaqin Sharqda parlament a'zolari o'rtasida ko'plab vositachilik muzokaralarini tashkil etish, keng qamrovli qurolsizlanish, terrorism va ekstremizmga qarshi kurash strategiyalarini ishlab chiqishda ishtirok etish ko'rsatib o'tilgan.

Ta'kidlash kerakki, Parlamentlararo Ittifoq bugungi kun yoshlarining parlament faoliyatida ishtirokini kengaytirish masalasiga katta e'tibor qaratmoqda - bu PIning e'lon qilingan sakkizta asosiy maqsadlaridan biridir. Hozirgi vaqtda 30 yoshgacha bo'lgan deputatlar soni dunyoda parlament vakillari umumiy sonining atigi 2,6 % tashkil etadi.

2022-2026 yillarda PI strategiyasida tashkilotning asosiy strategik maqsadlari soni beshtaga qisqartirildi [8]. Ular quyidagicha shakllantirilgan:

1. Samarali va kuchli parlamentlarni yaratish (Building effective and empowered parliaments);

2. Parlamentlarning inklyuzivligi va vakilligini targ'ib qilish (Promoting inclusive and representative parliaments);

3. Barqaror va innovatsion parlamentlarni qo'llab-quvvatlash (Supporting resilient and innovative parliaments);

4. Kollektiv parlament harakatlarini rag'batlantirish (Catalyzing collective parliamentary action);

5. PI (Strengthening the IPU's accountability) hisobdorligini mustahkamlash.

Postsovet hududida faoliyat yuritadigan parlamentlararo birlashmalar orasida, fikrimizcha, MDH PA, Yevroosiyo iqtisodiy ittifoqi PA (YevrAzES PA), shuningdek, Kollektiv xavfsizlik shartnomasi tashkiloti PA (KXSHT PA) katta e'tiborga loyiq xalqaro institutlar hisoblanadi. Ushbu tashkilotlarning asosiy maqsadlari yagona huquqiy, iqtisodiy, mudofaa makonini yaratish orqali ishtirokchi davlatlarning integratsiyasi deb ataladi.

Yuqorida keltirilgan ma'lumotlar tahlili, shuni ma'lum qilmoqdaki, so'nggi paytlarda kuzatilayotgan geosiyosiy keskinlikning o'sishi parlamentlararo aloqalar masalasini yanada o'rganish dolzarbligining oshishiga sabab bo'lmoqda.

Parlamentlararo hamkorlik hukumat diplomatiyasining sa'y-harakatlarini to'ldirib, xalqaro inqirozlarni hal qilishga ko'maklashish imkoniyatiga ega. Ammo bu potentsialni amalga oshirish uchun, boshqa masalalar qatori, parlament diplomatiyasining ba'zi zaif tomonlarini (aksariyat PIlarda jiddiy vakolatlarning yo'qligi, barcha deputat va senatorlarning ham tashqi siyosat sohasida zarur bilim va tajribalarining yetarli emasligi va boshqalar) takomillashtirishga yondashuvlarni ishlab chiqish kerak.

Bundan tashqari, barqaror xalqaro munosabatlarni shakllantirish, mamlakatlar bilan parlamentlararo aloqalar o'rnatish tizimi bilan mustahkam manfaatli aloqalar o'rnatish va O'zbekiston Respublikasi oldida turgan ijtimoiy, iqtisodiy va madaniy maqsad va vazifalarga erishilishini ta'minlash maqsadida parlamentlararo institutlar ishida faol ishtirok etishni rivojlantirish va kuchaytirish zarur deb hisoblaymiz.

ADABIYOTLAR

1. Варлен М.В. О возрастающей роли парламентской дипломатии в многополярном мире // Lex Russica. 2019. №7 (152). URL: <https://cyberleninka.ru/article/n/o-vozrastayuschey-rol-i-parlamentskoy-diplomatii-v-mnogopolyarnom-mire> (мурожаат вақти: 06.12.2023).
2. Giesen M. Regional Parliamentary Institutions: Diffusion of a Global Parliamentary Organizational Design? KFG WorkingPaper, August 2017, no. 80.
3. Межпарламентские институты в мировой политике / под ред. И.Л. Прохоренко (отв. ред.), В.Г. Варнавского, М.В. Стрежневой, Е.М. Харитоновой; ИМЭМО РАН. – М.: Изд-во «Весь мир», 2020. – 352 с.
4. Европа Парламентининг ваколатлари хақида кўпроқ маълумот олиш учун қаранг: Шаповалов Н.И. Европейский парламент, тенденции становления / Вестн. Волгогр. гос. ун-та. Сер. 5, Юриспруд. 2015. № 3 (28). Б.198-204.
5. Межпарламентские институты в мировой политике / под ред. И.Л.Прохоренко (отв. ред.), В.Г. Варнавского, М.В. Стрежневой, Е.М. Харитоновой; ИМЭМО РАН. – М.: Изд-во «Весь мир», 2020, Б. 63.
6. Виноградова А.А. Межпарламентские институты: критерии, классификации, сравнительный анализ // Сравнительная политика. 2011. №4 (6). URL: <https://cyberleninka.ru/article/n/mezhparlamentskie-instituty-kriterii-klassifikatsii-sravnitelnyu-analiz> (дата обращения: 06.06.2023); Виноградова А.А. Межпарламентские институты: динамика развития // Обозреватель - Observer. 2012. №12. URL: <https://cyberleninka.ru/article/n/mezhparlamentskie-instituty-dinamika-razvitiya> (дата обращения: 06.06.2023); Виноградова А.А. Межпарламентские институты: критерии и классификация // Обозреватель - Observer. 2012. №6. URL: <https://cyberleninka.ru/article/n/mezhparlamentskie-instituty-kriterii-i-klassifikatsiya> (дата обращения: 06.06.2023).
7. Impact Report 2017-2021. - Текст: электронный // Официальный сайт Межпарламентского союза: [сайт]. - URL: <https://www.ipu.org/resources/publications/about-ipu/2022-03/impact-report-2017-2021> (дата обращения: 06.12.2023).
8. IPU 2022-2026 Strategy. - Текст: электронный // Официальный сайт Межпарламентского союза: [сайт]. - URL: <https://www.ipu.org/resources/publications/about-ipu/2022-01/strategy-2022-2026> (дата обращения: 06.12.2023).



Iroda YUSUPJONOVA,
Andijon davlat universiteti dotsenti v.b., (PhD)
E-mail:yusupjonovairoda@mail.ru

TDPU professori v.b, psixologiya fanlari doktori F.Akramova taqrizi asosida

AMALIY PSIXOLOGIYA YO'NALISHI TALABALARI KASBIY SHAKLLANISHINI ILMIY TADQIQ ETISH METODOLOGIYASI

Annotatsiya

Maqolada amaliy psixologiya yo'nalishi talabalarining oliy ta'lim muassasasida kasbiy shakllanishini ilmiy tadqiq etishning nazariy tahlili va kasbiy shakllanishning psixologik omillarni ta'siri natijasida rivojlantirilishi psixologik tahlili ifodalangan.

Kalit so'zlar: talabalarining kasbiy shakllanish jarayoni, kasbga yo'naltirish muammosini o'rganilishi, kasbning ijtimoiy nufuzi va qadr-qimmatini.

МЕТОДОЛОГИЯ НАУЧНОГО ИССЛЕДОВАНИЯ ПРОФЕССИОНАЛЬНОГО ФОРМИРОВАНИЯ СТУДЕНТОВ ПРИКЛАДНОЙ ПСИХОЛОГИИ

Аннотация

В статье представлен теоретический анализ научных исследований профессионального становления студентов прикладной психологии в вузе и психологический анализ развития профессионального становления в результате воздействия психологических факторов.

Ключевые слова: процесс профессионального становления студентов, исследование проблемы профориентации, социального престижа и ценности профессии.

METHODOLOGY OF SCIENTIFIC RESEARCH OF PROFESSIONAL FORMATION OF APPLIED PSYCHOLOGY STUDENTS

Annotation

The article presents the theoretical analysis of the scientific research of the professional formation of applied psychology students in a higher educational institution and the psychological analysis of the development of professional formation as a result of the influence of psychological factors.

Key words: the process of professional formation of students, the study of the problem of career orientation, the social prestige and value of the profession.

Bugungi kundagi mamlakatimizda amalga oshirilayotgan keng ko'lami islohotlarning asosiy maqsadi ham yurtimizda yashayotgan barcha fuqarolar uchun munosib hayot sharoitlarini yaratish, imkoniyatlarni belgilashdan iboratdir. Shu jihatdan ham har bir insonning ma'naviy jihatdan yuksak rivojlangan insonni tarbiyalash, ta'lim va maorifni yuksaltirish, shaxs sifatida kamol topishni o'zida mujassam etgan yangi avlodni voyaga yetkazish davlatimiz siyosatining ustuvor yo'nalishlaridan biri hisoblanadi. Ijtimoiy taraqqiyotni ro'yobga chiqarish uchun mamlakatda yuqori malakali mutaxassislarni tayyorlash va ularni jahon standartlari darajasiga ko'tarmoq lozim. Fan va texnikaning bugungi kun taraqqiyotiga javob berish uchun keng saviyali, bilimdon, o'z kasbining fidoiy kishisini kamol toptirish orqali davlatimizda bozor iqtisodiyotiga bardosh beradigan raqobatbardosh kasb egalarini shakllantirish lozim. O'rganilayotgan muammo bo'yicha ilmiy adabiyotlarni tahlil qilish shuni ko'rsatadiki, turli olimlar tomonidan talabalarining kasbiy shakllanish jarayonini, jumladan, ularni tayyorlash bosqichlarini o'rga-nishga katta qiziqish bo'lishiga qaramasdan, bu fenomen o'z mazmuniga ko'ra murakkab va ko'p qirrali bo'lib, turlicha talqin etiladi.

Kasbga yo'naltirish muammosini hal qilish nafaqat u yoki bu shaxsning, oilaning, balki butun bir davlatning muhim strategik vazifasi hisoblanadi. Shuning uchun ushbu jarayonni har jihatdan puxta o'rganish, tahlil qilish va tegishli tavsiyalarni ishlab chiqib, amaliyotga tatbiq etish orqali shaxs va jamiyat taraqqiyotini ta'minlashga ma'lum darajada hissa

qo'shish mumkin. Qolaversa, kasb tanlashdagi muvaffaqiyatsizliklar shaxs faoliyati va faolligiga salbiy ta'sir etishi, ayni paytda u yoki bu sohalarida mehnat unumdorligining pasayishi shaxs va faoliyat nomutanosibligining yuzaga kelishi kabi ayanchli ijtimoiy-psixologik asoratlarni ham keltirib chiqarishi mumkin. Ushbu muammolarni bartaraf etish uchun davlat tomonidan muhim vazifalar belgilangan. Hozirga kelib, dunyoning har bir mamlakatida o'zgarib borayotgan ijtimoiy-iqtisodiy, ma'naviy-ma'rifiy vaziyat tufayli shaxslarni, xususan o'smir yoshidagi o'quvchilarning muayyan bir kasblarga yo'naltirish, o'zini-o'zini anglash, o'z kasbini muvaffaqiyatli bajarishi uchun kerakli shart-sharoitlarni yaratish ayniqsa muhim ahamiyat kasb yetdi. CHunki, inson hayotida kasbiy faoliyatni to'g'ri belgilash bu uning o'z-o'zini ro'yobga chiqarishi, yetuk kadri bo'lib yetishishida asosiy o'rinni yegallaydi. Ushbu jarayonda insonning psixologik imkoniyatlari ko'lamidan oqilona foydalanish va shu asosida ijtimoiy istiqbollarni belgilash har bir davlatning, jamiyatning, xalqning eng muhim hamda dolzarb vazifalaridan biri bo'lib kelgan. Zero, har bir shaxs o'zining jamiyatning, xalqning bir qismi sifatida ham o'z-o'zini anglashi, tarbiyalashi va hamda rivojlantira borishi lozim [2,3,4,5].

Faqat kasb to'g'risidagi tasavvurlarning o'zigina mutaxassislik bo'lib kamol topish uchun yetarli omil bo'la olmaydi. Buni talabalar ongiga muntazam singdirib borish lozim. Yuqorida bildirilgan fikr-mulohazalarga asoslanib

aytish mumkinki, mutaxassis sifatida kamol topish uchun qator masalalarga e'tibor qaratilishi zarur:

- kasbni ongli ravishda tanlash;
- kasb egallash uchun aniq maqsad qo'yish;
- kasb to'g'risidagi tasavvurlarning real hayotdan uzoq emasligi;

- egallanadigan kasbning ijobiy jihatlari bilan bir qatorda amaliy faoliyatda dush kelinadigan qiyinchiliklar haqida tasavvur qila bilish;

- kasbiy motivlarni tashqi omillar ta'sirida emas, shaxs ehtiyojidan kelib chiqqan holda shakllantirish;

- kasbning ijtimoiy nufuzi va qadr-qimmatini yaxshi bilish;

- mutaxassis sifatida kamol topish uzoq vaqtni talab etishini anglash va boshqalar.

Shuningdek, mavjud ilmiy qidiruv holatini hisobga olgan holda, o'rganilayotgan muammo bo'yicha yurtimiz olimlarning fikrlarini ko'rib chiqish o'rinni hisoblanadi. Jumladan, S.X.Jalilova, F.I.Xaydarov, N.I.Xalilovalarning ta'kidlashicha bo'lajak mutaxassis shaxsida yangi a'zolari orasida, turli yoshdagi kishilar bo'lgan jamoaga kirish, kasbiy faoliyatga ko'nikish, yangi ijtimoiy rolni tushunib olish yana muammolarni keltirib chiqaradi. Moslashuv bosqichiga kasbiy ijtimoiy yetuklik va ijtimoiylashuv shakli kiritiladi. O'zgargan kasbiy vaziyat yangi psixologik xususiyatlar va sifatning shakllanishiga olib keladi. [6]

R.Z.Gaynutdinov rahbarligida kasbiy shakllanishning turli muammolariga bag'ishlangan qator tadqiqotlarida insonning kasbiy shakllanish muammolarini o'rganish xam fundamental, xam amaliy tadqiqotlarning dolzarb vazifalari ekanligi ta'kidlanadi. Hozirgi zamon psixologiyasi yuqori malakali kadrlarga ehtiyoj sezadi. Ushbu loyihani amalga oshirish quyidagilarni amalga oshiriladi:

1. Mutaxassislarni ma'naviy va moddiy rag'batlantirish sistemalarini tadbqiq etish;
2. Kadrlarni attestatsiyadan o'tkazishda qo'yiladiagan talablarni yangilash;
3. Ularning malakasini oshirish;
4. Eng yaxshi psixologlarning tajribalarni keng ommalashtirish.

Yangi, hozirgi zamon standartlarini amalga tadbqiq etish o'qituvchidan nafaqat yuqori malakani va doimiy kasbiy rivojlanishni, balki o'z ishiga ijodiy yondashishni talab qiladi [4].

Sh.G.Saparovning talabalarining shaxsiy-kasbiy xususiyatlarini o'rganishga bag'ishlangan tadqiqotida ta'kidlanadiki ularning shakllanishi va rivojlanishi ularning kasbiy faoliyatida amalga oshadi ya'ni namoyon bo'lish darajasi va sifati o'qituvchilarning yoshi va ish stajiga uzviy bog'liqdir. Shuningdek, muallif jins va kasbiy faoliyatning motivatsion asosi kabi omillarni ko'rsatadi [11]

Yu.M.Asadovning dissertatsiyasida umumta'lim maktabi o'qituvchisining malaka oshirish tizimidan kasbiy-shaxsiy o'sish yunalishini belgilovchi psixologik xususiyatlari o'rganiladi. Bu bosqichda mahoratni mustahkamlash, kasbiy tiklanish samaradorligi ko'p jihatdan psixologik xususiyatlarga bog'liq [3]

R.B.Abduraxmonovning "Pedagog va psixologlarda kasbiy yo'nalganlikning kamol topishi" mavzusidagi dissertatsion ishida kasbiy pedagogik va psixologik yo'nalganlik komponentlari aniqlangan va oliy o'quv yurtida tayyorgarlik davrida uning shakllanish dinamikasi o'rganilgan [2].

D.G. Muhamedova va boshqalar o'z ilmiy tadqiqotlarida o'quv-tarbiyaviy jarayonlarni optimallashtirish, bo'lajak mutaxassislarda kasbiy muhim sifatlarini rivojlantirish, kasbiy shakllanishning psixologik xususiyatlari kabi masalalarini ilmiy tadqiq etishgan. Unda o'quv

jarayonida shaxslilik yunalishining rivojlanish dinamikasi hamda pedagogik ijtimoiy persepsiya hususiyatlari aniqlangan.

Shuningdek, shaxsiga yu'naltirilgan yondoshuv nuqtai nazaridan bo'lg'usi boshlang'ich sinf o'qituvchilarining oliy o'quv yurtida tayyorgarlik jarayonida kasbiy yetilish sharoitida shaxslilik yunalishi tadqiq etilgan. [7]

S.N.Jo'rayevaning ilmiy izlanishlarida keltirilishicha kasbiy kamolotga erishish shaxs faoliyatining uzoq muddatli davrini qamrab olgan bo'lib, bunda ijtimoiy mavqe, yashash tarsi va avlodlar o'rtasidagi an'analarni davom ettirilishi bilan tavsiflanishi, shu sababli oliy o'quv yurtida ta'lim olayotgan talabalarning mutaxassis sifatida kamol topishida ularning shaxsiy hamda vkasbiy shakllanishini ta'minlashga to'siq bo'luvchi bir qator omillarni sanab o'tish mumkin. Bular:

1 Mutaxassislarga qo'yilgan kasbiy va shaxsiy talablarning o'sib borayotganligi;

2 Kasb tanlashga sabab bo'luvchi omillarning davriy xususiyatga egaligi va kasblar to'g'risidagi ijtimoiy ideallarda yagona mey'orning mavjud emasligi;

3 O'spirin kasbiy tasavvurlarining ijtimoiy- iqtisodiy shart- sharoitlarga, bozor munosabatlariga hamohang o'zgarayotganligi hamda kasb-hunar va tegishli mutaxassislik yo'nalishlari o'rtasidagi tafvutning keskin ortayotganligi;

4 Yoshlarning mutaxassislik yo'nalishlarini tanlashlarida aniq tasavvurga, maqsadga, faoliyat yo'nalishiga, istiqbol rejalarini belgilash qobiliyatiga ega emasligi va boshqalar.[3,7]

R.Z.Gaynutdinovning doktorlik dissertatsiyasida talabani kasbiy faoliyati komponentlari reapizatsiyasi darajasi, shaxsiy xossalari, omillari tahlili asosida kasbiy faoliyatning samaradorligini belgilovchi quyidagi mezonlarini ajratish mumkin. Ular: -shaxsiy-professional komponentlikning o'z-o'ziga nisbati; -o'zini o'zi dolzarblashga intilish; -emotsional barqarorlik va kasbiy identifikatsiya; - o'z-o'ziga hurmat va "Men" ning ichki muvofikligi; -dinamizm, yutuklarga erishish extiyoji, elektrovertlik, atrofdagilarning o'ziga nisbatan pozitiv munosabatini kutish; - internallik (ichki nazorat darajasi). [4]

S.A. Drujilov kasbiy shakllanishni bosqichli izchillik deb hisoblaydi, ular vaqt va faoliyat yo'llari hamda vositalari majmui sifatida belgilanadi. Kasbiy rivojlanish, birinchi navbatda, mutaxassis shaxsining rivojlanishi bo'lib, unda kasbiy muhim xususiyatlar, kasbiy bilim, ko'nikma va malakalarni amalga oshirish yuz beradi, natijada uning ichki dunyosi sifat jihatidan o'zgarib boradi. Uning ijodkorlik qobiliyati ma'lum vaqt ichida izchil o'qib-o'rganish, o'z ustida ishlash orqali shakllantiriladi va u asta-sekin takomillashib, rivojlanib boradi. Har qanday mutaxassisda bo'lgani kabi talabalarning kreativlik qobiliyatiga ega bo'lishlari uchun talabalik yillarida poydevor qo'yiladi va kasbiy faoliyatni tashkil etishda izchil rivojlantirib boriladi. [5].

Tadqiqotchilar YE. Yakovleva va boshqalar kasbiy shakllanishni o'ziga xos mazmunga ega bo'lgan murakkab, ko'p omilli jarayon (kasbiy rivojlanish va o'z-o'zini rivojlantirish jarayonlarining dialektik o'zaro ta'siri), shuningdek, tashqi va ichki jihatlar sifatida belgilaydi. Xususan, kasbiy rivojlanishning tashqi jihati quyidagilarda namoyon bo'ladi:

faoliyatning ob'yektiv xususiyatlari, mutaxassisga bo'lgan talablari, kasbiy ishning tezkor tarkibiy qismi;

kasbiy rivojlanish, jumladan, shaxslararo muloqot, ta'lim sharoitlari, amaliy kasbiy faoliyat, turli xil hayotiy munosabatlardagi ijtimoiy vaziyat;

kasb-hunarda shaxsning mahsuldorligi, ya'ni iqtisodiy ahvol, ish haqi miqdori, martaba taraqqiyoti, ijodiy mahsulotlar va b.q.

Kasbiy rivojlanishning ichki, subektiv jihati quyidagi nuqtai nazarlardan o'rganiladi:

Tarkibiy-mazmuniy, ya'ni bilim, ko'nikma, malaka, psixik sifatlar va boshqalar;

protsexual-biografik, ya'ni muayyan bosqichlari shaxsning hayot va ijtimoiylashuv bosqichlari bilan bog'liq, xususan, kasbiy qiziqish, niyatlarning shakllanishi, kasbiy rivojlanishdagi ziddiyatlar, kasbiy ta'lim, kasbiy moslashish va boshqalar;

samarali-natijali, ya'ni kasbiy mahoratning muayyan darajalari, professionalizatsiyaning ob'yektiv natijalari va boshqalar.

Shunday ekan, insonning o'z-o'zini rivojlantirish vositalari bilan ta'minlanishi tegishli bilim, ko'nikma va malakalar asosida shakllangan o'z-o'zini anglashni adekvat tashkil etish bilan bog'liq bo'lganligi sababli kasbiy rivojlanishni madaniy ahamiyatga molik voqe'lik nuqtai nazaridan ko'rib chiqish lozim [13].

R.I. Svetkovaning fikriga ko'ra, oliy o'quv yurtida o'qish yillari ijodiy faoliyatga va uzluksiz kasbiy o'sishga kasbiy tayyorgarlikni shakllantirishning maqsadli jarayoni sifatida tizimli ravishda taqdim etilishi kerak. Shu sababli har bir o'quv yili turlicha, yetarlicha avtonom, yagona umumiy maqsadga bo'ysunuvchi maqsadlarni amalga oshirishga yo'naltirilishi, xususan, bo'lajak mutaxassis shaxsining kasbiy shakllanish masalalarini nazariy anglash va shu asosda kasbiy o'z-o'zini rivojlantirishga yo'naltirilishi lozim [10,11]

N.Ya. Saygushev kasbiy shakllanish refleksiyanini murakkab va faol faoliyat davomida kasbiy o'z-o'zini anglashni, o'z "Men"ni saqlashning universal usuli sifatida belgilaydi. Muallif tomonidan kasbiy shakllanish refleksiya tarkibiga quyidagilar kiritiladi:

predmetli, ya'ni kasbiy qiziqishlar, maqsadlar, shaxs kutishlari tuzilmasi refleksiya, ta'limiy va kasbiy harakatlar, natijalar, yutuqlar refleksiya, mutaxassisning kasbiy sifatleri refleksiya;

mazmuniy, ya'ni professionalizatsiya jarayonida shaxsning o'z-o'zini aks ettirishining reflektiv natijasi, "Men" struktur birliklarining aniqlangan hissiy kechinma va o'z-o'zini baholashi va b.q.;

operatsion, ya'ni "Men"ning mazmunini topish, tahlil qilish, sintez qilish va to'ldirish uchun intellektual, reflektiv va amaliy faoliyatning asosiy shakllari [9].

T.A Parafiyanovich, L. G. Astreyko ta'kidlaganidek, kasbiy rivojlanish murakkab va ko'p o'lchovli hodisa bo'lib, bo'lajak mutaxassis shaxsini o'zgartiradi va quyidagi jarayonlarni o'z ichiga oladi:

ularda bo'lmagan, lekin kasbning asosiy talablariga javob beradigan professional fazilatlarining paydo bo'lishi;

kasbiy fazilatlar allaqachon shakllangan, ammo kasbiy faoliyat to'liq shakllanmagan kasbiy madaniyatni rivojlantirish;

mavjud reflektiv tasavvurlar, fikrlash usullari, kasbiy foliyat bilimlari, ko'nikma va malakalari hamda ularni amaliyotda amalga oshirish tajribasining yetishmasligi, shaxs rivojlanishining oldingi tajribasi va kasbiy mahoratning bo'lajak rivoji, madaniyat, o'z "Men"ni anglashning ikki bosqichi, ya'ni "Men" – talaba, kasbni egallovchi va kasbiy faoliyatni amalga oshiruvchi hamda "Men" – mutaxassis o'rtasidagi qarama-qarshiliklarni hal qilish. Shaxsning kasbiy shakllanishi uning sub'yektivligini ifodalovchi shaxsiy sifati, shaxsiy "Men" erkinligi, shaxsiy o'ziga xosligi, shuningdek, inson ongida shaxsiy kasbiy fazilatlarini rivojlantirish shakli bilan ajralib turadigan sifati ekanligini ko'rsatib, mualliflar, u, avvalo, bo'lajak mutaxassisning ijtimoiy va shaxsiy tajribasiga asoslanishiga e'tibor qaratadilar. Shuning uchun, muayyan kognitiv sxemalar, ko'nikmalar, ob'yektiv qadriyat tizimlari, maxsus fikrlash usullarini o'zlashtirishdan tashqari sub'yektiv tajriba tuzilmalarining chuqur o'zgarishlarini ham ta'minlaydi [8].

N.A.Shavirning mulohazalariga ko'ra, shaxsning kasbiy o'zligini aniqlash qobiliyati bo'lg'usi kasbiy talablarga mos kelishi, kasbiy yaroqliligi bo'yicha o'zini-o'zi to'g'ri baholashi, irodaviy sifatleri saviyasini o'stirishi, mexnatga munosabatli bo'lishi va hayotiy tajribaga egaligi kabi shaxslilik asoslari talab etiladi [12]

Yuqoridagilardan kelib chiqib xulosa qilish mumkinki, bugungi kunda olimlarning psixologlarning kasbiy shakllanishini, jumladan, ularni oliy o'quv yurtida o'qitish bosqichida tadqiq etishga bo'lgan katta qiziqish kuzatilmoqda. Bu, bir tomondan, mutaxassis professionalizatsiya rivojlantirish, uning muvaffaqiyati, zamonaviy jamiyatning to'laqonli a'zosi sifatida shaxsiy o'sish, yosh avlodni tarbiyalashning alohida vazifasini amalga oshirish doirasida o'rganilayotgan hodisaning yuqori ahamiyati, ikkinchidan, kadrlarni tayyorlash jarayonini takomillashtirish masalasining dolzarbligi bilan asoslanadi, bu hodisa ilmiy adabiyotlarda nisbatan xilma-xil tarzda talqin qilinadi, uning mohiyati, tuzilishini belgilashda bir xillik, aniqlik yo'q va ma'no jihatdan unga yaqin atamalarining faol ishlatilishi kuzatiladi.

Ushbu tadqiqot doirasida olimlar tomonidan ko'rib chiqilgan ko'plab fikrlarga asoslanib, bo'lajak psixologning kasbiy shakllanishi deganda, uning psixolog kasbiga kirishning bosqichli jarayoni sifatida tushunilishi kerak, buning natijasida shaxsning izchil rivojlanishi, professional va muhim xususiyatlar, bilim, malaka va ko'nikmalar majmuasi shakllantiriladi, bu esa oliy ta'lim muassasasida o'qishning butun davrini qamrab oladi va mutaxassisni yanada rivojlantirish uchun nisbatan kuchli kasbiy va shaxsiy poydevorini qo'yadi.

ADABIYOTLAR

1. O'zbekiston Respublikasi Prezidentining 2017 yil 7 fevraldagi "2017-2021 yillarda O'zbekiston Respublikasini rivojlantirishning beshta ustuvor yo'nalishlari bo'yicha Harakatlar strategisi to'g'risida"gi PF 4947-sonli Farmoni.
2. Abdurahmonova R.B. O'qituvchilar va psixologlarning kasbiy yo'nalishini shakllantirish. Dissertatsiya konsepti. dis. ... samimiy. psixolog. Fanlar. – Toshkent, 2005.-22 b.
3. Asadov Yu.M. O'qituvchining individual psixologik xususiyatlari kasbiy mahoratni rivojlantirish omillari sifatida Muallif. dis. ... samimiy. psixolog. Fanlar. – Toshkent, 2007.-25 b.
4. P.З.Гайнутдинов Диссертация... кандидата психологических наук: 19.00.03, Ташкент, 2010. - 110 с.
5. Дружилов С.А. Индивидуальный ресурс профессионального развития как необходимое условие становления профессионализма человека // Международный журнал прикладных и фундаментальных исследований. 2010. - № 5. - С. 145-148.
6. S.X.Jalilova, F.I.Xaydarov, N.I.Xalilova. Kasb psixologiyasi.O'quv qo'llanma. 2010.13-25.
7. Мухамедова Д.Г.Социально-психологические особенности эффективной управленческой деятельности менеджера образования // Методика и технологии в образовании. - Воронеж, 2010 - №6.-С. 51-54.,

8. Парафиянович Т.А., Астрейко Л.Г. Социально-педагогическое и психологическое сопровождение личностно-профессионального становления обучающихся. Методическое пособие для работников социально-педагогической и психологической службы. - Минск: МГВРК, 2013. – 150 с..
9. Сайгушев Н.Я. Рефлексивное управление профессиональным становлением будущего учителя. - М.: Инфра-М, 2017. - 280 с.
10. Самигуллин Г. Профессиональное становление молодого учителя / Г. Самигуллин, И. Багавиев // Директор школы.- 2006.- № 8.- С. 31-37.
11. Сапаров Ш.Б. Личности-профессиональные особенности преподавателей специальных дисциплин средних специальных профессиональных учебных заведений // Дис. к. психол. наук. - Ташкент, 1999. -156 с.,
12. Шавир Н.А. Психология профессионального самоопределения в ранней юности, ТМ., 1980- 96 с.
13. Яковлева Е. Становление учителя как субъекта культуры. - М.: Палмариум Академис Публишинг, 2012. - 340 с.



Zikirillo YAZDONOV,
Samarqand davlat universiteti Urgut filiali o'qituvchisi

O'zbekiston-Finlandiya pedagogika instituti professori J.Yaxshilikov taqrizi asosida

QALANDARIYLIKNING BADIY TAFAKKURGA TA'SIRI VA MUMTOZ ADABIYOTDAGI TIMSOLLAR TAHLILI

Annotasiya

Ushbu maqolada Markaziy Osiyoda badiiy tafakkur rivojida qalandariylik g'oyalarning o'rni uning xalq orasiga kirib borib borib, dunyo va hayot haqidagi tasavvurlarini boyitishga xizmat qilgan nazariy masalalari an'analari tahlil etilgan. Shuningdek, mumtoz adabiyotimiz vakillarining ayrim ijod namunalari falsafiy-irfoniy mohiyatini ochib berishga bag'ishlangan.

Kalit so'zlar: tolib, faqir, gado, darvesh, g'arib, qalandar, rind, nafs, raqib, faqih, muxtasib, zohid, obid, shayx, shoh, fosih, bulhavas, husnufurushon.

АНАЛИЗ СИМВОЛОВ В КЛАССИЧЕСКОЙ ЛИТЕРАТУРЕ И ВЛИЯНИЕ АРХИТЕКТУРЫ НА ХУДОЖЕСТВЕННОЕ МЫСЛЕНИЕ

Аннотация

В данной статье анализируется роль идей каландари в развитии художественного мышления в Центральной Азии, традиции теоретической проблематики, проникшие в народ и послужившие обогащению его представлений о мире и жизни. Он также посвящен раскрытию философско-мистической сути некоторых произведений представителей нашей классической литературы.

Ключевые слова: талиб, факир, гадо, дервиш, гариб, каландар, ринд, нафс, соперник, факих, мухтасиб, захид, обид, шейх, шах, фасих, булхавас, хуснфурushан.

ANALYSIS OF SYMBOLS IN CLASSICAL LITERATURE AND THE INFLUENCE OF ARCHITECTURE ON ARTISTIC THINKING

Annotation

This article analyzes the role of Qalandari ideas in the development of artistic thinking in Central Asia, the traditions of theoretical issues that penetrated among the people and served to enrich their visions of the world and life. It is also dedicated to revealing the philosophical and mystical essence of some works of representatives of our classic literature.

Key words: talib, fakir, gado, dervish, gharib, qalandar, rind, nafs, rival, faqih, mukhtasib, zahid, obid, sheikh, shah, fasih, bulhavas, husnufurushan.

Markaziy Osiyo xalqlari adabiyotida va badiiy asarlarida qalandarlarning tashqi qiyofasidan ko'ra ko'proq nazariy qarashlariga xos ma'lumotlar va ularning amaliyotlari bilan bog'liq nasriy yoki nazmiy bayonlar ko'proq uchraydi. Adabiy asarlarda qalandar timsoli yoki Qalandarnomalardagi g'oyalar ularning xislat va fazilatlarining namoyon bo'lishini o'rganishda muhim sanaladi. Albatta adabiyotning o'z uslubi bor ammo u falsafadan yiroq emas. Mumtoz adabiyot namunalariidan bo'lgan Bobo Tohir Uryon, Sanoiy, Sa'diy, Sheroziy, Hofiz, Faxriddin Iroqiy, Jaloliddin Rumiy, Abdurahmon Jomiy, Alisher Navoiy, Hayratiy meroslarida qalandar, qalandarlik, qalandarlarga xos unsurlar, an'analari, o'xshatish, timsollari o'z aksini topgan. Bunda: Oshiqning maqsadini ifoda etuvchi ramziy timsollar: yor, oshiq, ma'shuq, mahbub, jonon, pari, gul, sham, quyosh, oy, Shirin, Layli, Uzro, mirak, yigit, turki Sheroz ishq yo'lida oshiqqa maslakdosh yoki unga ruhiy-ma'naviy yaqinlik hosil qiluvchi timsollar: oshiq, solik, tolib, faqir, gado, darvesh, g'arib, qalandar, rind, samandar, bulbul, parvona, Farhod, Majnun, Vomiq oshiqning maqsadiga to'siq bo'luvchi, ishqni inkor etuvchi yoki unga mayl ko'rsatmaydigan timsollar: nafs, raqib, faqih, muxtasib, zohid, obid, shayx, shoh, fosih, bulhavas, husnufurushon, ishq yo'lida oshiqni qo'llovchi timsollar: pir, piri mug'on, dayr piri, soqiy, mug'bacha, mahram, habib, Iso Masih, Yusuf (a.s.), Xizr (a.s.), Muso (a.s.) singari payg'ambarlar tasvirlari yoki ularning intilishlari irfon kuchiga tayanib yaratilganligini kuzatish mumkin. Turli

tamsillar ulardagi o'xshatishlar so'fiyona hayot tarzi bilan bog'liq oshiqona intilishlar o'z mohiyati e'tibori bilan o'z nafsini tanishga uni malomat qilishga qaratilgan g'oyalarni namoyon qiladi.

Hakim Sanoiy [1] (1080-1150) "qalandar" atamasini ilk bora o'z g'azal va ruboiylarida qo'llagan adabiyot aholidan sanaladi. U ilk marotaba "Qalandariyot" ta'lif etgan shoir bo'lib, uni qalandarlik mavzusiga dastlab qo'l urgan mumtoz adabiyot vakili deyish mumkin. Sanoiy misralarida qalandarlik nafs illatigaga qarshi kurashuvchi vositasi sifatida tilga olingan. Qalandarni esa dunyodan qo'l siltagan, o'zligini Haqqa baxshida etgan sufiy qiyofasida talqin etgan. Uning nazdida qalandar bu Yaratganning do'sti va uning sirdoshi sifatida namoyon bo'ladi. Bu yo'lida u moddiylikdan qutilgan, qalbi dunyodan forig', vujudi va hissini o'zini yakkalay olgan solik sifatida gavdalanadi. Sa'diy Sheroziy [2] (1219-1292) ham badiiy adabiyotda qalandarlar haqida yozgan ilk shoirlar safida tilga olinadi. Sa'diy yashagan davrga qadar "qalandar" atamasi joy ma'nosini anglatib kelgan. Sa'diy "Guliston"ning ayrim nusxalarida qalandarlar "qalandaron" sifatida ham keltirilgan bo'lib, bu qalandarlarni shaxs sifatida birinchi marta tilga olinishi deb baholanadi. Sa'diy qalandarlarni shaxs sifatida ko'rish barobarida uyushgan jamoasi a'zolari qatorida ham tasvirlagan. Ammo keyinchalik Sa'diy "Guliston" asarida ikki marta "qalandar" atamasini qo'llash orqali ularni qalandariyon deb keltirilgani qayd etilgan. Qalandaron emas, qalandariyon deb ta'kidlanishiga ahamiyat qaratilsa, bu yerda

joy nomiga ishora qilgani kuzatiladi. Ma'lumki, "qalandar" so'zining ko'pligi "qalandaron", "qalandariy" so'zining ko'pligi esa "qalandariyon"dir. Abdurahmon Jomiy soxta qalandarlarni haqiqiy qalandariylar bilan aralastirmaslik kerakligini uqtirgan. Islomiyatga mos, yuksak tasavvufiy falsafaga ega va malomatiylar kabi haqiqiy sufiylik hayotini kechirgan qalandariylar ham tarixda mavjud bo'lganiga e'tibor qaratgan. Ammo XV asrga kelib ular asta-sekin e'tiqoddan uzoqlasha borgani va keyingi qalandariylik o'qimlari faqatgina shu nom bilan atalsa-da, hech bir diniy, ijtimoiy va axloqiy qoidalarga amal qilmaydigan guruhlariga aylangani ta'kidlangan. Navoiy va undan avvalgi shoirlarning ishqiy mazmundagi g'azallariga orifona ruh bag'ishlashda irfon ahliga mansub soqiy, dayr piri, piri mug'on, mug'bacha singari ma'naviy yetuklik timsollaridan unumli foydalangan. Ishq may bilan zidlanuvchi aql, xirad, xiradmand, oqil; oshiqu rind bilan paradokslarni yuzaga keltiruvchi shayx, faqih, muxtasib, zohid hamda gado, rind, qalandar bilan qarshilanuvchi shoh singari timsollarga nihoyatda e'tibor qaratgan. Bunday paradokslarni hosil qilishda oshiq, rind, ba'zan gado singari badiiy timsollarga aqlu xiradni ustun qo'yuvchi shayx, faqih, muxtasib, zohid, shoh kabi obrazlar ziddligi muhim ahamiyat kasb etadi. Ayni chog'da ishqu may va aqlu xirad ham zidlanuvchi obrazlar sifatida namoyon bo'lib, xiradmand, oqil singari obrazlarni ham vujudga keltiradi. Shuningdek, ishq mayning mohiyatini to'la anglab yetmagan shayx, faqih, muhtasib, zohid singari obrazlar bilan ma'naviy yetuklik timsollari yashirin ziddikni hosil qiladi. Navoiy asarlari lug'atida ushbu istiloh quyidagicha izohlanadi: Qalandar – dunyoning hamma bordi-keldilaridan voz kechib, daydib yuruvchi darvesh; devonatabiat kishi, loqayd. Bu izoh istilohning mohiyatini qisman oydinlashtirsada, to'liq tasavvur hosil qilmaydi. Alisher Navoiy majzub qalandarlarni ham, o'ziga qalandar nomini qo'yan shilqim gadolarni ham, ochko'z, fosiq va horis maslaksotarlarni ham ko'p ko'rgan va kuzatgan shoir sifatida o'zining "Nasoimul muhabbat" kitobida ular haqida to'xtalib o'tgan. U qalandarlarni ikki toifaga asl va soxta qalandarga ajratgan. Navoiy zohiran qalandar, aslida insoniy g'ururini oyoq osti qilib tilanchilik va gadolik bilan mashg'ul bo'luvchi kimsalarni ham nafrat bilan tilga olib, odamshavandalikdan yiroq, hayvonsifatlar deb baholaydi: "Bular orasida o'ziga qalandar ot qo'y'gan mal'un odamiylik'din mag'bun. Va dev va shayton olida mat'un. Insoniyat va musulmonlikdan yiroq, to'ng'uz va ayiq odamiylik'da alardin yaxshiroq. Shakl tag'iyra bila odamiylik'dan karona, po'stin evura kiymaklari hayvonlig' va sabu'iyatdin nishona. Yuqoridagi fikrdan ma'lum bo'ladiki, qalandarlar ikki toifa bo'lgan: biri haqiqiy, qalbini Allohga bog'lagan va tavakkul ahli, yana biri esa ko'rinishi qalandar ammo qalbi bo'sh, soxta qalandarlar. Badiiy ijodda qalandarlik haqida nafaqat she'rlar bitgan balki o'zi ham shu maslakning a'zosi sifatida ko'zga ko'ringan shaxs bu Boborahim Mashrab sanaladi. Boborahim Mashrab [3] (tax.1657-1711) hayotining yoritilishida qalandarlik bilan bog'liq bir muncha chigalliklar mavjud bo'lib, Mashrabni naqshbandiya tariqati vakili sifatida ko'rsalar-da, uning she'rlarini o'qigan kishida qalandariylik tariqatining a'zosi degan fikr uyg'onadi. Ayniqsa, uning "qalandar bo'l" radifli she'ri xalq orasida juda mashhur bo'lib, unda qalandarlik g'oyalari kuylanadi. Mashrabshunos olim Muhsin Zokirov Mashrabning mazkur she'rini shunday izohlaydi: Bu she'r ma'lum ma'noda qalandarning dasturilamalidir. Tasavvufning so'l taraqqiyparvar mazhablari va uning qalandariya tariqati Mashrab yashagan zamonda jamiyatning ma'naviy-ijtimoiy hayotida ijobiy tarixiy ahamiyatga ega bo'lganligi shubhasizdir. XVIII – XIX asrga kelib "majzub" va "devona" atamallari ham ba'zi o'rinlarda qalandarlarga nisbatan qo'llanilgan. Jumladan, Mashrabni ham majzub deb ataganlar: Mashrabning zamondoshi va shogirdi

Pirmat Setoriy "Tazkirai qalandaron" risolasida ustozini shu nom bilan atagan. "Shoh Mashrabi majzubning muborak davrasida bo'lmish, ul tabarruk zoti sharif suhbatlarig'a musharraf o'lmish devonalar qirg alandarlar: Mashrab ijod qilgan davrda qalandarlar qirg kishidan iborat jamoa bo'lib ko'chalarda kezib yurganlar. Bu turdagi darveshlar qalandarlik hayot tarzini targ'ib qilganlar.

Mashrab naqshbandiylik tariqati vakili hamda qalandariylikdagi g'oyalar, ya'ni bir qolipga tushishdan chetlashish, ma'lum bir qoida va cheklovlar asosida tor doirada yashamaslik tarafdori edi. U o'z so'zlarini erkin kuylash, adolatsizlikka tik boqish va uni bartaraf etish kabi qarashlari bilan ajralib turgan. Uning ruhiyatidagi olov bo'lib yonish, jo'shqinlik qalandarlik yo'lini ixtiyor etgan kishiga aynan mos edi. Shu sabab u mazkur maslakni yoqlagan va ijobiy hisoblagan. Bir so'z bilan aytganda Mashrab naqshbandiylik tariqatining qalandaridir. Mashrab yashagan davr qalandarlari bir nechta tariqatlarga xos xususiyatlarni o'zida mujassamlaganini ko'rish mumkin. Ularning hayot tarzida yassaviylikka xos jahriylikni, malomatiylikka xos nafsni sindirishni, naqshbandiylikdagi ixtiyoriy faqirlik, insonpar-varlik g'oyalari mutanosibligini ham kuzatamiz.

Qalandarona ishq oshiqlikning yirik namoyandasi Boborahim Mashrab. Uning g'azallarida qalandarona ruh yetakchilik qiladi. Shoir bir muxammasida: "Kulohu jandani kiygil, qalandarlikni xo' qilgin", deb yozadi. Uning "qalandar bo'l" radifli maxsus g'azali ushbu bayt bilan boshlanadi:

Murodingga yetay desang, qalandar bo'l, qalandar bo'l, Sitam ahlin yutay desang, qalandar bo'l, qalandar bo'l.

Mazkur g'azalda og'izdan dur sochmoq, sharobi ishq ichmoq, yomonlardan qochmoq, fasod ahlin quvmoq, jahonni sayr etmoq, razolatni kuydurmoq, haqiqatni ochmoq, hammani kuldurmoq uchun qalandar bo'lmoqqa da'vat qilinadi. Zero, shoir Haqni talab qilish yo'lini qalandarlikda ko'radi:

Nigorim vaslini izlab talabda bir qalandarman, Kechib dunyo foniydin talabda bir qalandarman.

Manbalardan ma'lumki, Mashrab tug'ma valiy, orif va yurt kezzan qalandar shoir bo'lgan. Is'hoq Bog'istoniyning "Tazkirai qalandaron" asarida Mashrabning shogirdi Pirmat Setoriy va qirg qalandar bilan qilgan sayohatlarini tasvirlanadi. Shoirming qalandarligi-oddiy tilanchilik, darbadarlik emas. Balki dunyo sevgisidan kechib, tajrid ahlihan bo'lish, "Bir Xudodan o'zgasini g'alat bilib", faqat Haqni sevish, visol umidida ikki dunyoni "pushti po urish", chinakam ruh erkinligiga erishishdan iborat edi. Mashrabning qalandarona ruhdagi she'rlari ishq va jununning yoniq ehtirolari bilan sug'orilgan.

Shoir Ibrohim Adham va Mansuri Halloj timsoliga ko'p murojaat qiladi. Bu ikki Haq oshig'ining hurligi, ishqdagi kamolot va imkoniyatlaridan bahs yuritadi, mohiyatan insonni o'zligini anglashga, anglatishga undaydi. Uning isyonkor va shakkoklikka o'xshab ketadigan she'rlarida insonning "mukarram"ligi va Olohning unga in'om etgan sharofati, ma'shuqi azal tomonidan oshiqning ham sevilishi, oshiq va ma'shuqlikning asl mohiyati ko'rsatib beriladi. Shoir chin oshiqdarga xos hamma ham tushunavermaydigan tavhid, "visol", "anahlaqlik", "faqru fanolik" kabi asl haqiqatlardan gapiradi. Mashrabning she'riy salohiyatini, Xoliq va mahluqotga bo'lgan munosabatini, axloqiy-ma'rifiy qarashlarini ochib berishda qalandarlik maslagining o'ziga xos o'rni bor. Masalaning diqqatga molik yana bir jihati shundaki, qalandarlik maslagi faqat shoirlarimizni emas, balki shoirlarimizni ham ilhomlantirgan. Mohlaroyim Nodira shunday shoirlardan edi. U qalandar radifli g'azalida:

Mehri Xudo – rafiqi, Haq yodi – oshnosi, Dunyo muhabbatidin begonadur qalandar, –

deb yozadi. Shoir "dunyodan begonalar", "Haq yodi bilan yashash" tuyg'usini forscha g'azallarga ham singirdi:

Kisvati ishq dar baram, toji murod bar saram, Gardishi charx sog'aram, rindi qalandar omadam.

Ma'nosi: Egnimda – ishq libosi, boshimda – murod toji, qadahim – charx gardishi, rind, qalandar bo'lib keldim kabi baytlaridan Nasimiy, Rumi, Mashrab g'azallarining o'tli nafasi ufuurib turadi. Shoiri Haq va haqiqat ko'yidagi oshiqona tuyg'ularini qalandarlik maslagi orqali ro'yobga chiqarishga intiladi. Turkiy devonining “Debocha”sida qayd etilganidek, uning she'rlari shavq g'alabasi va junun tug'yonida aytilgan, ba'zisi bexudlik va ba'zisi behushlik ifrotida yozilgan. Shuning uchun ham Nodira g'azallari ishq iztiroblari, qalb kechinmalari, ilohiy tuyg'ularga boy. U g'azallarida falsafiy-irfoniy sirlarni ochishga urinadi. Shoiraning falsafiy

xulosalaridan ma'rifatli o'zbek ayoliga xos bo'lgan komillikka intilish, ziyoga tashnalikni his qilamiz. Qalandarlik g'oyasini Huvaydo, Sufiy, Qalandar, Xarobotiy, Qoriy, Majzubi Namangoniy, Azim Xoja Eshon (Azimiy) va boshqa bir qator shoirlar davom ettirdilar. Tasavvuf falsafasi va axloqi mumtoz adabiyotimizga uzoq davrlardan beri ta'sir o'tkazib kelgan, xalq ruhi va ma'naviyatidan chuqur joy olgan. Shu bois har bir tariqat va uning mumtoz adabiyotimizga ko'rsatgan ta'sir doirasini aniqlash va baholash adabiyotning bugungi va kelgusi rivojida alohida o'rin tutadi. Demak, qalndariylik yoki malomatiylik tariqatlarining badiiy tafakkurga ta'siri ilhom manbai sifatida ma'naviy-axloqiy asarlarning vujudga kelishiga zamin hozirlagan.

ADABIYOTLAR

1. Мухаммад Ризо Шафиъий Кадканий. Қаландария дар тарих. – Техрон. Сахн. 1966.– Б. 300-305
2. Sadi. Güllistan. İstanbul, 1963. С. 275-278.
3. Ҳошимхонов М. Машраби мўътабар ўзум. – Тошкент: 2001. “Шарқ” нашриёти матбаа акциядорлик компанияси.- Б.100
4. Мажзуб Намангоний. Тошбосма нухаси. – Тошкент. 1912. – Б. 37.
5. Саййид Ҳофиз Анвар. Таҳрир ул-анвар фи тафсири қаландар. – Лакҳнав. 1290 (ҳиж.қам.) – Б. 422.



Bunyod YALGASHEV,
Strategik tahlil va istiqbolni belgilash oliy maktabi o'qituvchisi
E-mail: yalgashev1994@mail.ru

O'zMU dotsenti v.b., s.f.f.d (PhD) N.Qarshiyev taqrizi asosida

SIYOSATSHUNOSLAR TAYYORLASH BO'YICHA GERMANIYA TAJRIBASI

Annotatsiya

Mazkur maqolada siyosatshunoslik fanining jahondagi rivojlangan davlatlarda o'qitilishi hamda mazkur yo'nalishda ta'lim berayotgan QS reytingida yuqori o'rinda turuvchi universitetlar haqida ma'lumotlar berilgan. Shuningdek, siyosatshunoslik fanini kelib chiqishi bo'yicha eng qadimgi tarixga ega bo'lgan Germaniya universitetlari tajribasi tahlil qilingan. Shu bilan birga, maqolada Germaniya tajribasidan kelib chiqib, O'zbekistonda siyosatshunoslar tayyorlash bo'yicha taklif va tavsiyalar berib o'tilgan.

Kalit so'zlar: siyosatshunoslik, QS World University Rankings, "liberal san'at", Staatswissenschaften, Politikwissenschaft, Germaniya siyosatshunosligi Oliy maktabi, Potsdam universiteti, Berlin erkin universiteti, Humboldt universiteti.

ГЕРМАНИЯ ДЛЯ ПОДГОТОВКИ ПОЛИТОЛОГИЧЕСКИХ УЧЕНЫХ ОПЫТ

Аннотация

В данной статье представлена информация о преподавании политологии в развитых странах мира и лучших университетах входящих в рейтинг QS. Также анализируется опыт немецких университетов с древнейшей историей преподавания политической науки. При этом в статье даются предложения и рекомендации по подготовке политологов в Узбекистане на основе опыта Германии.

Ключевые слова: политология, QS World University Rankings, «гуманитарные науки», Staatswissenschaften, Politikwissenschaft, Немеская высшая школа политических наук, Потсдамский университет, Свободный университет Берлина, Университет Гумбольдта.

GERMANY FOR TRAINING POLITICAL SCIENTISTS EXPERIENCE

Annotation

This article provides information about the teaching of political science in developed countries of the world and the best universities in the QS rankings teaching this field. The experience of German universities with the ancient history of political science is also analyzed. At the same time, the article provides suggestions and recommendations for the training of political scientists in Uzbekistan based on the experience of Germany.

Key words: political science, QS World University Rankings, "humanities", Staatswissenschaften, Politikwissenschaft, German Higher School of Political Science, University of Potsdam, Free University of Berlin, Humboldt University.

Kirish. Siyosiy fanlar sohasida kadrlarni tayyorlash, fundamental va amaliy tadqiqotlar samaradorligini oshirish hozirgi davrda siyosiy fanlarning oldida turgan muhim vazifadir. Bu siyosiy hayotda sodir bo'layotgan siyosiy jarayonlar, undagi o'zgarishlar va siyosatshunos kadrlarga bo'lgan talab hamda ehtiyojlar bilan bog'liq.

Siyosatshunoslik fanining kompetensiyaviy talablari siyosatshunos kadrlar uchun yildan yilga o'zgarib borishi inobatga olsak, dunyodagi siyosatshunoslar tayyorlaydigan yuqori reytingdagi oliy ta'lim muassasalari (OTM) o'rtasida kuchli raqobat muhitini yuzaga keltirmoqda.

Ma'lumki, siyosatshunos kadrlarni tayyorlash borasida dunyoda o'ziga xos tajriba to'plangan. Yevropada siyosiy fanlar o'quv fani sifatida xalqaro va milliy darajada 50 yildan ortiq vaqt davomida o'qitib kelinmoqda.

Bugungi kunda siyosatshunoslik yo'nalishi bo'yicha kadrlar dunyoning 995 ta universitet va kollejlarda tayyorlanib kelinmoqda. Shundan, eng kuchli OTMlar reytingi hisoblangan QS World University Rankings 2023 reytingida 221 ta siyosatshunoslikka ixtisoslashgan universitetlar o'rin egallagan [1].

G'arb mamlakatlarida siyosatshunoslik fani eng qadimgi fanlardan biri bo'lib, barcha universitetlarda ta'lim oluvchi talablar uchun muhim fundamental fan sifatida o'qitilib kelinmoqda. Xususan, Yevropa davlatlari orasida

ta'lim sifati va jozibadorligi bo'yicha Buyuk Britaniya va Germaniya davlatlari barcha fanlar qatori siyosatshunoslik fanining rivojlanishiga katta hissa qo'shishmoqda. Masalan, Buyuk Britaniyada 70 ta universitetda siyosatshunoslik fani o'qitilsa, Germaniyada 35 ta OTMda shu fandan ta'lim beriladi [2].

Mavzuga oid adabiyotlar tahlili. Ushbu mavzuga adabiyotlar va manbaalarni tahlil qilganda G'arbiy Yevropada Germaniya siyosat maktabining ilmiy salohiyati yuqori darajada ekanligini ko'rish mumkin. Shu bilan birga, Germaniya siyosat maktabi Buyuk Britaniya siyosat maktabidan keyin ikkinchi o'rinda turadi. O'z navbatida Germaniyada siyosatshunoslik fan tarmog'i B.Britaniya siyosatshunosligidan farq qiladi va bir qancha o'ziga xosliklari mavjud.

Ma'lumki, Germaniyada siyosatshunoslik fani XIV asrdan boshlab o'qitila boshlangan bo'lib, dastlab bu fan "liberal san'at" (artes liberals) deb atalgan hamda Yevropada mashhur fan hisoblangan amaliy falsafa fani tarmog'i sifatida o'qitila boshlangan. Siyosatshunoslik bo'yicha birinchi akademik ma'ruzalar 1389 yili Venada hamda 1390 yillarda Pragada o'qitila boshlangan.

O'rta asrlarda Germaniyada protestantizm oqimini rivojlantirish maqsadida jamiyatda bilimlilar odamlarga ehtiyoj oshib borishi natijasida XVII-XIX asrlarda 50 ga yaqin

universitetlar ochilgan va bunda siyosatshunoslik fanining roli muhim hisoblangan. Xususan, shu davr ichida Aristotelning siyosiy falsafasidan ajralib chiqqan, siyosatshunoslikning **Staatswissenschaften** (*davlatga oid, davlatchilik fanlari*) hamda **Politikwissenschaft** (*siyosatshunoslik*) yo'nalishlari paydo bo'ldi.

XIX asrda va undan keyingi davrlarda Germaniyada hukm surgan davlatchilik masalalari natijasida **Staatswissenschaften** fanlarining huquqshunoslik va tarix fanlari bilan birlashuvi sodir bo'ldi.

Ikkinchi tomondan jamiyat hayotida liberalizmning kuchayishi **Politikwissenschaft**ning rivojlanishiga katta zamin yaratdi.

Germaniyada liberal-burjuaziya g'oyalari asoslangan siyosatshunoslik fani 1920 yilda Berlinda **Germaniya siyosatshunosligi Oliy maktabi** (*Deutsche Hochschule für Politik*) tashkil etilishiga zamin yaratgan. Oliy siyosat maktabi 1930 yillarda natsizm g'oyalari asoslangan hokimyat tomonidan faoliyati to'xtilgan hamda 1949 yilda qayta ochilgan. O'z navbatida Germaniyadagi siyosiy vaziyat ko'plab politolog-mutaxassislarni AQShga ko'chib ketishga majbur etgan. Natijada, Germaniya politologlari tomonidan AQSh siyosatshunoslik fani yaratilishiga olib kelgan.

Germaniya siyosatshunosligi Oliy maktabi 1959 yilda Berlin erkin universiteti tarkibiga kiritilib, 10 ta siyosatshunoslik kafedrasini tashkil etilishi bilan faoliyati rivojlana boshlagan. Bu ko'rsatkichlar mos ravishda 1965 yilda 51 ta hamda 1975 yilda 133 taga oshgan.

Tadqiqot metodologiyasi. Mazkur masalani o'rganish davomida qator tadqiqot metodlaridan foydalanish Germaniyada siyosatshunoslik fani rivojini samarali ochib berishga xizmat qiladi. Xususan, retrospektiv tahlil usulidan kelib chiqib aytish mumkinki, XX asrning 50 yillarida Germaniyaning Germaniya Federativ Respublikasi (GFR) va Germaniya Demokratik Respublikasiga (GDR) ajralishi siyosatshunoslik fani predmetida ham keskin o'zgarishlarga olib keldi. GFRda siyosatshunoslik fani nazariy va emperik demokratiya asoslarini, saylovlarni, partiyalarni, parlamentarizmni hamda turli hil ilmiy-siyosiy tadqiqotlarni o'rganishga asoslangan bo'lsa, GDRda esa kommunistik diktatura asoslarini chuqur tadqiq etgan holda o'rgatilgan.

1990 yilda Germaniyaning birlashishi natijasida kadrlar malakasi va institutsional jihatdan **Politikwissenschaft fani** o'qitish G'arbiy Germaniya moduli asos sifatida tanlandi va Oliy siyosat maktabi 4 ta asosiy kafedraga ixtisoslashtirildi:

1. Siyosat tarixi va g'oyalar nazariyasi
2. Germaniya hukumati tizimi
3. Xalqaro siyosat
4. Germaniya tashqi siyosati

Natijada Germaniyada siyosatshunoslik fanining institutsional jihatdan rivojlanish davri tugashiga va bugungi kunda siyosatshunoslik fanining o'qitilishiga asos bo'lib hizmat qilmoqda.

Bugungi kunda Germaniyada siyosatshunos kadrlar tayyorlash 3 bosqichli tizimga asoslanadi. Ya'ni, bunda:

1. Bakalavriat (BA) – 3 yil (6 semestr);
2. Magistratura (MA) – 2 yil (4 semestr);
3. Doktorantura (PhD) – 3-5 yil davom etadi.

Germaniyadagi mazkur o'quv tizimi **“Boloniya tizim modeli”** hisoblanib, bunda asosan ta'lim kredit-modul tizimiga asoslanadi. O'z vaqtida Gumboldt ta'lim modelidan voz kechgan Germaniya uchun Boloniya ta'lim tizimi bo'lajak siyosatshunos kadrlar faoliyatini butun Yevropa mehnat bozori bilan integratsiyalashuviga olib kelgan.

Germaniyada davlat va shtatlar o'rtasida ilm-fan va kasbiy amaliyot oliy ta'lim tizimidagi erishilgan yutuqlarni inobatga olgan holda ishlab chiqiladi. Shuningdek,

universitetlarda akademik mustaqillikning mavjudligi ularga mustaqil ravishda bakalavriat va magistratura mutaxassisliklarini va kursalarini joriy etishga imkon beradi.

Bundan tashqari, Germaniyadagi **“Universitetlar to'g'risida”**gi (*Hochschulrahmengesetz (HRG)*) [3] asosiy qonundan tashqari, shtatlarning oliy ta'lim to'g'risidagi qonunlariga amal qilishadi hamda darslarni tashkil etish metodologiyasini mustaqil ravishda belgilashadi. Bu esa Germaniyada siyosatshunos kadrlarning diversifikatsiyasiga ijobiy ta'sir ko'rsatadi.

Mazkur qonunga binoan Germaniyada oliy ta'lim tizimidagi o'qitish va ilmiy-tadqiqot tizimi talabalarni kasbiy faoliyatga tayyorlashni va aniq bilim, ko'nikma va malakalarni shakllantirishni talab etadi. Bu esa Germaniya universitetlariga Yevropa universitetlari orasida reytingini oshirishga va ko'proq talabalarni jalb etishga yordam beradi.

Yuqoridagilardan kelib chiqib, siyosatshunos kadrlar tayyorlash bo'yicha Germaniya oliy ta'lim tizimida yuqori reytingda turuvchi uchta OTM: **Potsdam, Mustaqil Berlin va Berlingda Gumboldt universitetlarining** faoliyatini tahlil etish maqsadga muvofiq hisoblanadi.

Potsdam universiteti [4] Mazkur universitetda siyosatshunoslik fani boshqa universitetlarga qaraganda noan'anaviy ravishda o'qitilib kelinadi. Ya'ni, siyosatni talabalarga boshqaruv, tashkilot va iqtisod bilan uyg'unlashtirgan holda olib boriladi. Bu tizimda universitet davlat muassasalarini, turli assotsiatsiyalarni va tadqiqot institutlarini yaqinlashtirishga hamda Potsdam va Berlinlagi maslahat markazlarini (*Bachelor Politik und Verwaltung*) birlashtirishga harakat qiladi. Bunda siyosatshunoslik darslarida amaliy bilimlar Bundestag va federal hukumat vakillari tomonidan berib boriladi va qayta-qayta o'tkaziladigan darslar (*Fachgruppe*) orqali ta'limga integratsiya qilinadi.

Potsdam universitetida siyosatshunoslik bakalavriat mutaxassisligi 3 yil davomida har yil uchun alohida ta'lim dasturi orqali ta'lim olib keladi. Bunda ta'limning birinchi yilida **siyosat va boshqaruv** (*1 kursda*) bo'yicha kursni o'qishsa, ikkinchi yilda **siyosat va tashkilot** (*2 kursda*) kursi o'qitiladi va uchinchi bosqichda esa **siyosat va iqtisod** (*3 kursda*) bo'yicha kurs davom ettiriladi.

Har bir kursda chuqurlashtirilgan bilimlar belishi bilan bir qatorda **professional amaliyot** (*Studyplus*) ni o'tashadi. Bu amaliyot kamida 6 hafta davom etib talabalardan olgan ko'nikmalarini muayyan vaziyatlarda qo'llashga yordam beradi. Shuningdek, talabalar ma'muriyat boshqaruvi, tashkilotlar faoliyati va iqtisodiy tizimlar bo'yicha bilimlarga ega bo'lishadi va bu ularga kelajakda ishlash uchun joy tanlashlariga katta yordam beradi. Bundan kelib chiqadiki, Potsdam universiteti siyosatshunoslik fanini o'qitishda va kadrlar tayyorlashda **Siyosat+Boshqaruv+Tashkilot+Iqtisod** tizimi orqali yuqori samaradorlikka erishmoqda va Yevropada siyosatshunoslik ta'limi bo'yicha mashhur universitetlar qatoriga kiradi.

Berlin erkin universiteti [5] Mazkur universitet ta'lim tizimida siyosatshunoslik fanini o'qitishda o'ziga xos ta'lim tizimidan foydalanishi bilan boshqa universitetlardan ajralib turadi. Xususan, universitetda siyosatshunoslik fanini o'qitish turli xalqaro va mahalliy universitetlar hamda tadqiqot institutlari bilan integratsiyalashgan ta'lim berish ko'rinishida amalga oshiriladi.

Bugungi kunda Berlin erkin universiteti Jon Kennedi nomidagi Shimoliy Amerika tadqiqotlari instituti, Sharqiy Yevropa tadqiqot instituti, “Yaqin Sharqdagi siyosat seminari” tadqiqot instituti va boshqa mintaqalaridagi tadqiqot institutlari faoliyatini muvofiqlashtirgan holda siyosatshunoslik fanini o'qitib kelishadi.

Universitetda siyosatshunoslik fani bakalavriat talabalari uchun **asosiy kurs** va **kasbiy tayyorgarlik**

ko'rinishida olib boriladi. Asosiy kursda talabalarga siyosatning moddiy, konseptual va normativ asoslari haqida chuqur bilimlar beriladi. Shuningdek, fan doirasida mintaqaviy, milliy, xalqaro va global darajadagi siyosiy tizimlar, jarayonlar haqida tanqidiy-tahliliy dunyoqarashni shakllantirishga urg'u beriladi.

Kasbiy tayyorgarlik bosqichida talabalarga asosiy kursda olgan siyosiy bilimlarini amaliyotda qo'llashga hamda boshqa xalqaro va mintaqaviy siyosat tadqiqot institutlarida tajriba orttirishlariga imkoniyat beriladi.

Gumboldt universiteti. Mazkur universitetda siyosatshunoslik fani sotsiologiya fani bilan integratsiyalashgan holda o'qitilishi yo'lga qo'yilgan bo'lib, fan doirasida siyosiy va ijtimoiy institutlarga, jamiyatdagi ijtimoiy muammolarga ko'proq ahamiyat qaratiladi. Politologiya fani doirasidagi ilmiy tadqiqotlar sotsiologiya fani bilan uyg'unlashgan holda olib boriladi. Universitetda siyosatshunoslik fani jamiyat hayoti bilan bog'liq bo'lgan mavzularni kengroq o'rganadi, ya'ni demokratik qarorlar qabul qilish jarayonlari, siyosiy va ijtimoiy institutlarning hokimiyatga ta'siri, siyosiy hokimiyat nazariyalari fanning tadqiqot ob'ekti hisoblanadi. Shuningdek, jamiyatdagi ijtimoiy tengsizliklar, ish, oila, jins, migratsiya hamda jamiyatning ijtimoiy, madaniy va siyosiy bo'linishi va ularning ijtimoiy-siyosiy hayotga ta'siri nuqtai nazaridan o'rganib kelishga harakat qiladi.

Gumboldt universitetida siyosatshunoslik kursini tamomlagan kadrlar uchun bir qancha imtiyozlar mavjud bo'lib, ular iqtisodiyot, boshqaruv, ijtimoiy-siyosiy tashkilotlarda va ommaviy axborot vositalari kabi turli ijtimoiy sohalarda ishlashlari mumkin. Bundan tashqari, talabalar **qo'shimcha kasbiy malaka (Studien)** olishlari mumkin bo'lib, davlat boshqaruvi sohasidagi tajribali mutaxassislar tomonidan 8 haftalik amaliyot darslari olishlariga imkoniyat yaratilgan.

Gumboldt universiteti ta'lim tizimining yana bir o'ziga hos jihati shundan iboratki, talabalar uchun majburiy adabiyotlar ro'yhati mavjud emas. Har bir o'qituvchi darsda foydalanadigan, imtihonlar uchun zarur bo'lgan kitob va maqolalarni mustaqil ravishda tanlaydi va darslarda muhokama qilishadi. Bu esa talabalar uchun mustaqil holda, o'zlari xohlagan adabiyotlarini o'qishlarini va foydalanishlarini anglatadi.

Tahlil va natijalar. Germaniyada siyosatshunoslik fanini o'qitish universitetlar tomonidan turli xil metodologiyalar orqali o'qitilib kelinmoqda. Masalan,

Potsdam universiteti uchta bakalavriat kursini (*Boshqaruv+Tashkilot*

+*Iqtisod*) taklif etishsa, Berlin erkin universiteti va Gumboldt universiteti bir mutaxassislik doirasida (*siyosatshunoslik+ijtimoiy fanlar*) o'qitishni yo'lga qo'ygan.

Shuningdek, Germaniyada siyosatshunoslik fanidan dars beradigan o'qituvchilarda o'z dars mavzularini o'zining tadqiqot yo'nalishidan kelib chiqib mustaqil belgilash imkoniyati mavjud. Bundan tashqari, mehnat bozori kon'yunkturasi hisobga olib, o'qituvchilarga dars mavzularini dolzarb mavzularga tezda moslashtirishga huquqlar berilgan.

Xulosa va takliflar. Umuman olganda, Germaniyada siyosatshunoslar "generalist" kadr sifatida tayyorlanadi, ularga aniq kabi yo'nalish berilmaydi, bu esa o'z navbatida ularga ta'limdan keyin tezda ish topishlariga va turli hil ishlarga tezda moslashishlariga samarali xizmat qilib kelmoqda.

Tahillardan kelib chiqib, O'zbekiston siyosatshunoslik fanini o'qitishda quyidagi tavsiyalarni berish maqsadga muvofiq:

birinchidan, O'zbekistonda siyosatshunos kadrlar tayyorlash OTMlarining o'quv dasturlari hilma-xilligini ta'minlash zarur. Bunda har bir ta'lim muassasasi siyosatshunoslikni jamiyatning turli fan tarmog'i bilan integratsiyalashtirgan holda o'qitishi zarur. Bu esa tayyorlanayotgan siyosatshunos kadrlar o'rtasidagi erkin raqobat muhitini yaratishga yordam beradi;

ikkinchidan, siyosatshunoslik bo'yicha ta'lim olayotgan kadrlar faoliyatini davlat boshqaruvi va ijtimoiy-siyosiy tadqiqot institutlari faoliyati bilan bog'lash hamda kasbiy amaliyot mexanizmini yo'lga qo'yish zarur;

uchinchidan, dunyoda va O'zbekistonda tezlik bilan o'zgarayotgan siyosiy jarayonlarni hisobga olgan holda siyosatshunoslik fanining o'quv dasturi va undagi mavzular qamrovini mustaqil o'zgartirish va yangilab borish amaliyotini kiritish O'zbekistonda siyosatshunoslik fanini rivojlantirishda samarali natijalarga erishishga xizmat qilishi mumkin.

ADABIYOTLAR

1. QS World University Rankings 2023. <https://www.topuniversities.com/university-rankings/world-university-rankings/2023>
2. Germaniyadagi eng yaxshi ijtimoiy fanlar universitetlari-2022. <https://collegedunia.com/germany/social-studies-colleges>
3. Germaniyadagi "Universitetlar to'g'risidagi qonuni. 1976 yil. https://www.gesetze-im-internet.de/hrg/inhalts_bersicht.html
4. Potsdam universiteti. <https://www.uni-potsdam.de/de/>
5. Berlin erkin universiteti. <https://www.fu-berlin.de/>
6. Gumboldt universiteti. <https://www.hu-berlin.de/de>
7. Алмонд Г. Политическая наука: история дисциплины //Полис. 1997. № 6. С. 175—183.
8. Клинеманн Х.-Д. Сравнительный анализ развития политической науки в Западной Европе // Политические исследования, 2008, № 3.
9. Hochschulrahmengesetz (HRG) Inhaltsübersicht.1976. (Germaniya "Universitetlar to'g'risidagi qonuni) https://www.gesetze-im-internet.de/hrg/inhalts_bersicht.html